

---

IOAN COTOC

## RĂDĂCINI ȘI NEAMURI



SATUL LEASA

FILE DE MONOGRAFIE

**IOAN COTOC**

**RĂDĂCINI și NEAMURI**

**SATUL LEASA**

**FILE DE MONOGRAFIE**



**Închin această carte tuturor acelor,  
din satul Leasa, care s-au jertfit pentru credință  
și neam și cărora nu am putut, nici măcar să le  
imortalizăm numele pe un monument!**

**„....părinții și țara nu se vorbesc  
de rău!”  
Nicolai Iorga**



## CUPRINS

Mulțumiri.....	pag.	
Cuvânt înainte.....	pag.	
Câteva vorbe	pag	
Prefață	pag	
În loc de introducere.....	pag.	
Partea I		
Cap. I Ținutul Zarandului. Momente de istorie.....	pag.	
Cap. II Satul Leasa. Așezare geografică și relief.....	pag.	
Cap. III Toponimia.....	pag.	
Cap. IV Istoric		
IV.1. Epoca medievală.....	pag.	
IV.2. Revoluția de la 1848 și urmările ei		
Primul Război mondial și Marea Unire.....	pag.	
IV.3. Al doilea Război Mondial și urmările lui.....	pag.	
Cap. V Populația .....	pag.	
Cap. VI Economia.....	pag.	
VI.1 Agricultura.....	pag.	
VI.2 Pomicultura .....	pag.	
VI.3 Creșterea animalelor.....	pag.	
VI.4 Alte activități economice:		
VI.4.1 Industria casnică.....	pag.	
VI.4.2 Meșteșugurile.....	pag.	
VI.4.3 Exploatarea unor resurse.....	pag.	
VI.5 Comerțul.....	pag.	
VI.6 Cariera de piatră. Munca salariată.....	pag.	
Cap. VII Instituții		
VII. 1. Primăria .....	pag.	
VII. 2. Biserica .....	pag.	
VII. 3. Casa de rugăciune a cultului penticostal.....	pag.	pag.
VII.4. Școala.....	pag.	
VII. 5. Căminul Cultural.....	pag.	
VII. 6. Composesoratul.....	pag.	
VII. 7. Halta CFR Leasa.....	pag.	
Cap. VIII Habitatul.....	pag.	
VIII.1. Așezarea satului.....	pag.	
VIII.2. Curtea și dependințele.....	pag.	
VIII.3. Fântânile.....	pag.	
VIII.4. Alimentația.....	pag.	
Cap. IX Etnografia		
IX.1 Portul și costumul popular.....	pag.	
IX.2 Folclorul.....	pag.	
IX.3 Datini și obiceiuri		
IX.3.1 Colindatul.....	pag.	
IX.3.2 Conacul.....	pag.	
IX.3.3 Vergelul.....	pag.	
IX.3.4 Nedeia.....	pag.	
IX.3.5 Strigatul peste sat.....	pag.	

IX.3.6 Armindenul.....	pag.
IX.3.7 Descânțece și vrăji.....	pag.
IX.3.8 Cordonul ombilical.....	pag.
IX.4 Datini legate de ciclul vieții	
IX.4.1 Nașterea și botezul.....	pag.
IX.4.2 Căsătoria și cununia.....	pag.
IX.4.3 Decesul și înmormântarea.....	pag.

#### Partea a II-a

#### GENEALOGIA FAMILIILOR DIN SATUL LEASA

Cuvânt explicativ pentru citirea genealogiilor.....	pag.
Schița satului.....	pag.
Vatra satului.....	pag.
Valea Lesei.....	pag.
Higiu.....	pag.
Glosar. Regionalisme specifice zonei și satului.....	pag.
Prescurtări în lucrare.....	pag.
Bibliografie.....	pag.
Imagini convingătoare ce întregesc textul lucrării.....	pag.

#### Partea a III-a

#### ANEXE

#### ANEXA I SATUL DE ALTĂDATĂ –AMINTIRI PERSONALE

Cap.I Casa bătrânească	
I.1 Casa unicamerală.....	pag.
I.2 Podul casei.....	pag.
I.3 Pereții .....	pag.
I.4 Locuitorii.....	pag.
I.5 Traiul zilnic.....	pag.
I.6 Vecinii. Frăgarul.Cânepa și curentul electric.....	pag.
I.7 Cămara. Interiorul casei decor și utilitate.....	pag.
Cap.II Statuia.....	pag.
Cap.III Familia Adămoi.....	pag.
Cap.IV Școala	
IV.1 Clasa I.....	pag.
IV.2 Clasa a II-a.....	pag.
IV.3 Clădirea nouă. Examenul de 4 case.....	pag.
IV.4 Învățătorul. Pr. Trifan și Baciș Antonie.....	pag.
IV.5 Ciclul II.....	pag.
IV.6 Ciclul II. Profesorul Iosif Tămaș.....	pag.
Cap.V Bunica.....	pag.
Cap.V I Pășunea, gardul țarinii și păzitul animalelor.....	pag.
Cap.VII Plecatul în armată.....	pag.
Cap.VIII Cuciulatul.....	pag.
Cap.IX Monica.....	pag.
Cap.X Bunul simț	
X.1 Despre extremism.....	pag.
X.2 Despre comunism.....	pag.
X.3 Despre confesiuni religioase.....	pag.
X.4 Despre ascultare.....	pag.

Cap.XI Vișe

XI.1 Vederea de la Slog.....	pag.
XI. 2 Solariile.....	pag.
XI. 3 Grădina Măriuței.....	pag.
ANEXA II AxenteNicoară.....	pag.
ANEXA III Extras din Dicționarul istoric al județului Arad Alexandru Roz, Kovach Geza.....	pag.
ANEXA IV Recensăminte .....	pag.
ANEXA V Manuscrisul Preotului Mitroi Andrei.....	pag.
ANEXA VI Preot Pavel Vesa. Extras din Episcopia Aradului.....	pag.
ANEXA VII Doctor Szemkovics Ștefan. Blazoane. Extras.....	pag.
ANEXA VIII Monografia Colegiului Național „Avram Iancu” din Arad. Extras.....	pag.
ANEXA IX Preot Doctor Pavel Vesa. Eparhia Aradului în timpul episcopului Sinesie Jivanovici 1751-1768. Extras.....	pag.
ANEXA X Vasile Faur. Țara Zarandului. Extras.....	pag.
ANEXA XI Aradul –permanentă în istoria patriei.Monografie.Extras.....	pag.
ANEXA XII Documente olografe.....	pag.
ANEXA XIII Documente în limba maghiară.....	pag.
ANEXA XIV Notă despre Traian Mager.....	pag.
ANEXA XV Harta acțiunilor militare din zonă, în primăvara anului 1919 (după Traian Mager) .....	pag.





## MULȚUMIRI

Nimeni nu poate spune: eu singur am făcut acest lucru. Chiar fără să știe a mai lucrat „Cineva” cu el, fie din sinele său, luând de acolo cărămizile adunate în timp, din cărți, de la dascăli, de la bătrâni și mai ales de la strămoși, fie a fost Cel care hotărăște toate și dă putere de creație . Lui în primul rând îi mulțumesc!

Au fost doi colegi reîntâlniți la o ocazie tristă în vara anului 2015: Aurel Morar și Ioan Morar–Antonescu. Ei m-au îndemnat a nu știu câta oară să scriu.

Apoi a fost familia mea. Soția mea, Mărioara, care m-a încurajat, mi-a spus că pot și a dat titlul cărții și al anexei I. Lângă mine au fost fiica mea, Irina-Bogdana și ginerele Robert-Ștefan care m-au dotat cu laptopul pe care s-a scris această lucrare.

A început lucrul și în drumurile mele în sat am fost găzduit ziua sau noaptea la „neamuri” Bina și Viorel Dărău, Lenuța și Mircea Mateș, Mărioara și Aurel Buduhală, Sofica și Gheorghe Ciupală din Vârfuri și la buna mea verișoară Florica Boșcă din Romanița.

O parte din săteni au mai avut documente vechi și fotografii pe care mi le-au pus la dispoziție Marian Cotoc, Cantemir Țerei, fratele său Simon și mama sa Minodora, Dragalina Sârban, Ionel Țerei, Ionel Cotoc de la Zimand, Petre Luciu din Timișoara. De real folos au fost informațiile primite de la octogenarii binevoitori, dl. Gheorghe Cotoc (Giorgiuț), dl. Nicolae Pag, dl. Pătruț Luciu și soția sa Lucreța (de la Higi). Apoi am primit informații folositoare de la colega mea de școală generală, Amalia Mateș (căsătorită Dărău), foștii colegi Aurel Morar și Ioan L. Morar și nu în ultimul rând de la verișoarele mele (mai depărtate) Marița Margău și Minodora Țerei cu memoria lor uimitoare.

Tuturor acestor oameni din satul Leasa și din familia mea le mulțumesc!

Am spus la început că și dacă nu vezi, Cineva te ajută! Așa am avut șansa să îl cunosc pe profesorul de istorie dr. Augustin Mureșan, care m-a îndrumat cu informații și cu material bibliografic. Apoi la final a binevoit să lectureze materialul și să facă aprecierile cuvenite. Îi mulțumesc cu recunoștință!

Nu aș putea să nu-i mulțumesc domnului inginer Vasile Faur pentru materialele bibliografice puse la dispoziție și pentru călduroasele discuții și încurajări!

Manuscrisul nu ar fi putut ajunge în faza de editare fără ajutorul neprețuit acordat de domnul colonel Slev Nicolae – Inspector Șef al Inspectoratului de Jandarmi Județean Timiș și al colegilor și colaboratorilor săi : plutonier major dr. Sabin Popescu și soția sa Tănăsie Loredana, plutonier major Cristian Marc, plutonier major Victor Moica, plutonier major Adi Săceanu și plutonier Adriana Beloiu.

Le mulțumesc respectuos tuturor acestor oameni pentru că au înțeles demersul meu, mi-au acordat din timpul lor și m-au ajutat cu pricepere și dăruire!

Tânărului și priceputului inginer programator I.T Daniel Mateș-unul dintre „neamuri”, îi mulțumesc că a fost alături de mine de la început și a găsit rezolvare problemelor tehnice din perioada editării lucrării!

Mulțumesc fiicei mele Irina-Bogdana și „neamurilor” noastre, dl. Cantemir Țerei , fiica sa Anca și dl. Simon Țerei pentru frumoasele poze alb-negru sau color care completează monografia!

Am gândit să exprim aceste mulțumiri într-o anumite ordine în evoluția acestei cărți. Acum, după întâlnirea cu autorul „Indrumătorului” ce mi-a fost ghid în alcătuirea acestei monografii, domnului istoric cercetător științific I dr. Ioan Hațegan, de la Academia Română Timișoara îi exprim respectuoase și calde mulțumiri pentru bunăvoința de a lectura materialul și pentru aprecierile exprimate!

În această ordine, doresc să-i mulțumesc frumos și cu deferența cuvenită pr. dr. Marius Ioana pentru „Câteva Vorbe” și pentru încurajări!

Aș mai mulțumi cuiva: Tatălui meu Leontin-Terentie (zis Lentu Tonului) și mamei mele Elisaveta (Vetuța) pentru modul cum m-au crescut și mi-au înțeles dorința de carte. Mamei, în special, îi mulțumesc pentru pânza țesută și pentru lucrurile făcute de ea. Toate aceste lucruri prezentate în această carte sunt din lada de zestre a familiei. Fie-le țărâna ușoară!

În ordinea firească a finalizării cărții mulțumesc respectuos sponsorilor care au binevoit să ajute la tipărirea acestei cărți. Numele acestora este trecut la locul consacrat.

## CUVÂNT ÎNAINTE

Miraculoasa și fascinantă Țară a Zărandului își mai deschide privirii o filă: satul Leasa. Domnul Ioan Cotoc reușește să ofere cititorilor o adevărată monografie a acestui sat, scrisă cu dragoste. Parcurgem, pagină de pagină, trecutul istoric al locuirii umane aici, apoi cunoștem ocupațiile tradiționale, cultivarea pământului, creșterea vitelor, industriile casnice, meșteșugurile, comerțul dar și exploatarea carierei de piatră.

O privire asupra principalelor instituții: primăria, școala, biserica, căminul cultural, composesoratul, ne îndreaptă asupra următorului capitol, deosebit de interesant: habitatul tradițional care ascunde atâtea și atâtea obiceiuri de viață. Excelentă este și prezentarea etnografică a portului popular, acest tezaur de spiritualitate românească.

Un capitol foarte rar întâlnit într-o monografie îl constituie genealogia familiilor din satul Leasa, prilej pentru contemporani de a-și cunoaște originile, iar pentru străini o adevărată și minunată cunoaștere.

Mai multe anexe completează această frumoasă monografie. Prima se referă la amintirile personale ale autorului iar celelalte XIV cuprind cele mai interesante părți ale bibliografiei referitoare la acest sat minunat.

O monografie scrisă cu atâta dragoste, cu atâtea și atâtea crâmpie de viață ascunse la prima vedere și aduse acum la cuvenita lumină, impresionează și merită toate laudele, pe drept cuvenite.

**Dr. Ioan Hațegan**

**Cercetător principal I, Institutul de Studii bănățene, Academia Română,  
Timișoara**

## CÂTEVA VORBE

Viața noastră este alcătuită din vise și din amintiri. Visul este temelia realizării personale fără de care nu putem edifica nimic. Amintirile reprezintă o stare de reflecție, de evaluare a celor apuse. Monografia sau amintirile despre amintiri, adunate de fratele Ioan Cotoc, nu sunt altceva decât visul de odinioară al celor dragi, pe care-i condamnăm la nemurire. Scriitorul francez Herve Bazin spunea că: „o viață fără viitor duce către una fără amintiri”. Lucrarea de față, confirmă că leșenii oriunde s-ar afla au viitor, căci ceea ce îi unește peste generații este dorul de cei dragi, dorul de vis și de amintiri.

**pr. dr. Marius Ioana**

## PREFAȚĂ

*Îmi cere domnul inginer Ioan Cotoc câteva rânduri care să-i însoțească la drum lucrarea "Rădăcini și neamuri. Leasa-contribuții monografice". O fac, convins de necesitatea și importanța cercetărilor pe care cu stăruință, dar totodată cu modestie le face de câțiva ani pentru satul său natal, Leasa, comuna Hălmagiu.*

*Lucrarea este o monografie scrisă de un om matur, care nu este istoric, dar este pasionat de istoria locală. Am citit mai multe monografii de localități rurale arădene, apărute în ultimii ani, am putea spune chiar numeroase, unele mai elaborate, altele mai simple, din punct de vedere al structurii lor.*

*Această carte este o monografie de sat. Prin însăși chiar titlul sugestiv ales și stilul în care a fost scrisă, autorul ne prezintă, dragostea acestuia față de satul natal și oamenii acestei vechi așezări din Ținutul Hălmagiului.*

*Autorul a scris istoria satului în care a văzut lumina zilei, a copilărit și a deprins afecțiunea față de locurile și consătenii săi, îndeplinind astfel, o datorie față de aceștia. Și-a propus și cred că a reușit să adune în cuprinsul ei, crâmpie de informații referitoare la istoria locală, viața materială și spirituală a acestui sat zărândeian.*

*Multitudinea datelor cuprinse în aceste file monografice au fost adunate cu migală de harnicul autor de-a lungul anilor din cele ce au relatat oamenii locului, din ceea ce s-a transmis către noi, din generație în generație, ca tradiție, din fonduri de arhive, lucrări de natură diversă etc.*

*Prin sârguința sa, autorul se referă și la familiile nobiliare din sat, și și-a extins domeniul de cercetare întocmind arborii genealogici ai tuturor familiilor din satul natal. Arborii genealogici întocmiți cu tabele, vorbesc de la sine despre rădăcini și neamuri, acei oameni simpli din sat din munca cărora s-au născut casele și ulițele satului, pământurile roditoare, cântecele și bocetele, credințele, datinile și obiceiurile, iar prin eroi, puterea de a rezista secole de-a rândul vicisitudinilor vremurilor.*

*Prin această valoroasă scriere, autorul a făcut cel mai de preț cadou pe care l-a putut face pentru satul său natal și consătenii săi. A scrie despre rădăcinile familiei și neamului tău, ale localnicilor ori a localității natale este o datorie de onoare. Din aceste considerente, nu pot decât să-l felicit pentru inițiativa luată și dusă la bun sfârșit.*

*În acest spirit, lucrarea domnului Ioan Cotoc prin conținutul ei, cu caracter monografic pune o încă o piatră de temelie la monografiile sătești din județul Arad.*

*Încheind aceste lapidare rânduri de prezentare, recomandăm cu căldură această carte tuturor iubitorilor de istorie locală.*

**Prof. dr. Augustin Mureșan**



## ÎN LOC DE INTRODUCERE

Să scrii despre o așezare omenească într-un context istoric este o întreprindere grea. Iar dacă acea așezare este doar un sat căruia să-i cauți începuturile în istorie, acțiunea te copleșește. Sigur că în cazul de față există și surse de informare de unde, prin multă trudă, am adunat datele pentru această lucrare. Dacă se mai ține seama și de faptul că autorul nu este istoric, având o pregătire politehnică, se va înțelege că întreprinderea aceasta nu i-a fost la îndemână. Ca principală sursă de date am folosit monografia „Ținutul Hălmașiului” scrisă de prof. Traian Mager și publicată în perioada 1935 – 1938, precum și multe alte documente, publicații mai noi sau mai vechi, pe care le voi menționa în textul lucrării la momentul potrivit.

Dar, dacă există o astfel de lucrare asupra ținutului Hălmașiului, ce ar mai putea aduce în plus acest demers? Lucrarea amintită are în atenție Hălmașiul, ca localitate centru: istoric, economic, religios, social, și administrativ al zonei, împreună cu frunzașii săi, până la anul 1938. În jurul acestui centru s-au dezvoltat satele aparținătoare cu familiile lor și cu problemele lor și care nu puteau face obiectul de studiu detaliat pentru o astfel de lucrare.

Plecând de la necesitatea de a lega prezentul de trecut, în acest sat, cu modificările survenite în evoluția familiilor în starea socială și mai ales din dorința de a da tinerilor de acum o dovadă de legătură cu rădăcinile străbunilor, m-am străduit în alcătuirea acestei lucrări. Acesta este și motivul pentru care am considerat că lucrarea trebuie să poată fi înțeleasă în primul rând de oamenii satului, iar dacă ar servi ca document pentru studioși, cu atât mai bine.

Într-un fel, consider acest demers al meu ca o datorie față de satul în care am crescut și m-am format ca om și față de acest loc numit în general Țara Zărandului. Dacă suntem atenți la locuitorii în vârstă, când pronunță acest nume Țara Zărandului vom observa o nuanță de respect, de pioșenie, în glasul lor. Dealtfel, dacă undeva în țară întâlneai un om din zona aceasta, la întrebarea „de unde ești?” el răspundea „*apăi dragă, io-s gin Țara Zarandului*” și dacă ai fi dorit să ști mai mult îți spunea numele de reședință al unui centru administrativ din această zonă: „de la Baia de Criș”; „de la Hălmași”; „de la Ineu” etc., chiar dacă era dintr-un sat apropiat acestor centre. Aceste centre politico- administrative au fost privite de săteni ca orașe.

Am încercat să adun în această lucrare cât mai multe date istorice (documente) care să confirme dănuirea în timp a neamului românesc pe aceste locuri, chiar dacă pentru această dănuire, a fost nevoie de jertfe de sânge în lungul veacurilor.

Urmele acestor jertfe se păstrează și astăzi peste tot în zonă, la Vârful Râpii, la Vârful Dănilii, la Gura Tunelului, la Podul de fier. Sunt multe cruci ridicate în fiecare sat de pe valea Crișului Alb și mai ales în cimitirul de la Țebea.

Ce aduce nou această lucrare față de monografiile existente deja despre aceste locuri? Am adunat în cuprins informații dintr-o serie de acte inedite despre satul Leasa, despre locuitori și despre problemele trecutului lor. Unele din aceste acte le-am atașat în copie, la finele lucrării, ca anexe. Deasemeni, determinat de fenomenul de înstrăinare a tineretului, am întocmit o genealogie pentru fiecare familie existentă în sat, cu an de referință 2015. Și nu în ultimul rând, în anexa I am pus și puțin suflet din sufletul meu.

Mi-aș dori ca prezentul demers al meu să fie un îndemn, o scânteie, care să aprindă dorința altor tineri școliți plecați de pe aceste locuri care să prelucreze critic cele de aici și să alcătuiască o lucrare mai completă, mai documentată, mai bună!

**Autorul.**



## CAPITOLUL I - ȚINUTUL ZARANDULUI.

### MOMENTE DE ISTORIE

Nu putem să tratăm o unitate administrativă așa de mică, satul Leasa, fără a arăta, măcar în rezumat, contextul teritorial, istoric și social în care s-a dezvoltat.

Înainte de pătrunderea turcilor în Țara Zarandului, Zarandul era organizat ca un Domeniu și aparținea Cetății Șiriei. În cadrul acestui Domeniu funcționau comitatele Ineu, Hălmațiu și Brad.

Înainte de pătrunderea ungarilor în zonă, Hălmațiu forma un Cnezat, având în frunte un voievod. Ultimul voievod atestat a fost Moga, confirmat la anul 1451 printr-o Diplomă a principeului Ioan Huniade.<sup>1</sup> În perioada medievală a existat la Hălmațiu o cetate bine întărită și cu șanțuri de apărare (tunelul din dealul Șortoc aparținea acestei cetăți). O astfel de cetate era și la Ciuci (Vârfuri).

Având în vedere poziția geografică, la confluența căilor de acces, aceste două așezări Hălmațiu și Ciuci erau foarte greu de trecut, în defileul strâmt al văii Crișului. Dealtfel se spune<sup>2</sup> că un anume cneaz, Nicolae Ciuceanu, a tras pălancă pe la Vârfurile, la 1566 pentru a opri invazia turcilor, în sus pe vale Crișului.

În urma bătăliei de la Mohaci – 29.08.1526 – Ungaria fiind învinsă, turcii intră pentru o perioadă nedefinită în Ungaria. Regele Ludovic al II-lea piere în luptă, iar în locul său este ales Ioan Zapolya, care la 1538 renunță la titlul de rege ungar, mulțumindu-se cu cel de principe al Ardealului.

Ungaria a fost desfăcută în trei părți:

Principatul Ardealului sub suzeranitate turcească;

Pașalâcul turcesc, ce cuprindea centrul Ungariei și

Regatul ungar sub stăpânirea habsburgilor.

Începând deci de la anul 1538, în teritoriul ocupat de turci, districtele nu mai funcționează. Pînă în anul 1670 Hălmațiu este oraș de graniță între pașalâcul turcesc și principatul Ardealului.

În toată această perioadă, de circa 150 de ani, pe Valea Crișului nu a fost liniște. Turcii făceau incursiuni de jaf, uneori pînă la Baia de Criș sau Brad. Hălmațiu și Bradul au format în tot acest timp obiect de litigiu între principii ardeleni, turci și regele ungar<sup>3</sup>.

În primăvara anului 1599 tătarii venind dinspre Ineu au pătruns în strâmtorile de la Hălmațiu, au prădat și aprins satele pînă la Baia de Criș<sup>4</sup>.

Important de menționat este și momentul de la 6 decembrie 1600, cînd Mihai Viteazul, însuși, a poposit la marginea Hălmațiuului, făcându-și tabără de o noapte în drumul său spre Viena<sup>5</sup>.

Cetele răsculaților de la 1659 (răscoala iobagilor români), au trecut și ele dinspre Hălmațiu spre Beiuș.

Stăpânirea turcească în Zarand încetează odată cu pacea de la Carloviț, la 1699, după care acest teritoriu trece la coroana ungară.

Din 1703 pînă în 1709, zona Hălmațiuului este ocupată de Curuți (curuții erau de fapt o oaste năimită de unguri, să apere independența Ardealului, față de ostașii imperiului austriac,

---

<sup>1</sup> TRAIAN MAGER *Ținutul Hălmațiuului. Monografie*, ed Diecezana, Arad 1935 -1939, V.I. p.6

<sup>2</sup> Idem p. 8

<sup>3</sup> Idem p. 7

<sup>4</sup> Idem p. 8

<sup>5</sup> Ibidem

care se numeau Lobonți)<sup>6</sup>. În această perioadă curuții au distrus până la pământ Cetatea Hălmagiului (1706). Din această cetate mai dăinuie până astăzi un început de tunel în Dealul Șortocului.

Despre răscoala lui Horia de la 1784 și mișcările revoluționare ale națiunilor de la 1848, voi vorbi mai mult în cap. IV.

Urmările revoluției de la 1848 pentru românii ardeleni, prin eroul ei Avram Iancu, au adus o rază de speranță și pentru națiunea română din cuprinsul Ungariei, dar nemeșii unguri se împotriveau din răpuzeri pentru acordarea unor drepturi și libertăți minime românilor. Cum mișcările naționale românești, erau tot mai vizibile, stăpânirea maghiară desființează, în 1876 Comitatul Zărandului, astfel că îl împarte în cinci notariate:

Hălmagiu, cu satele: Tisa, Țărmure, Ionești, Ocișor și Ociu;

Hălmăgel, .....

Bănești, cu satele: Cristești, Brusturi, Bodești, Memești, Leasa și Leștioara;

Vârfurile, .....

Pleşcuța, .....<sup>7</sup>

Această organizare a Ținutului Zărandului rămâne astfel până în anul 1925. De reținut acest aspect, că de la anul 1876 satul Leasa aparține de comuna Bănești.

Din anul 1918 ținutul se va numi Plasa Hălmagiu, iar din 1925 mai primește la sine notariatul Gurahonțului, cu 8 comune și al Iosășelului cu 4 comune<sup>8</sup>.

Iată dar, acesta este contextul istoric în care vom vorbi despre satul Leasa, în cele ce urmează.

---

<sup>6</sup> Idem p. 10

<sup>7</sup> Idem p. 14

<sup>8</sup> Idem p. 13

## CAPITOLUL II AȘEZARE GEOGRAFICĂ ȘI RELIEFUL SATULUI LEASA

Satul Leasa se află în ținutul Zărandului, la vest de Hălmagiu, despărțit de acesta printr-un deal numit Lupcina.

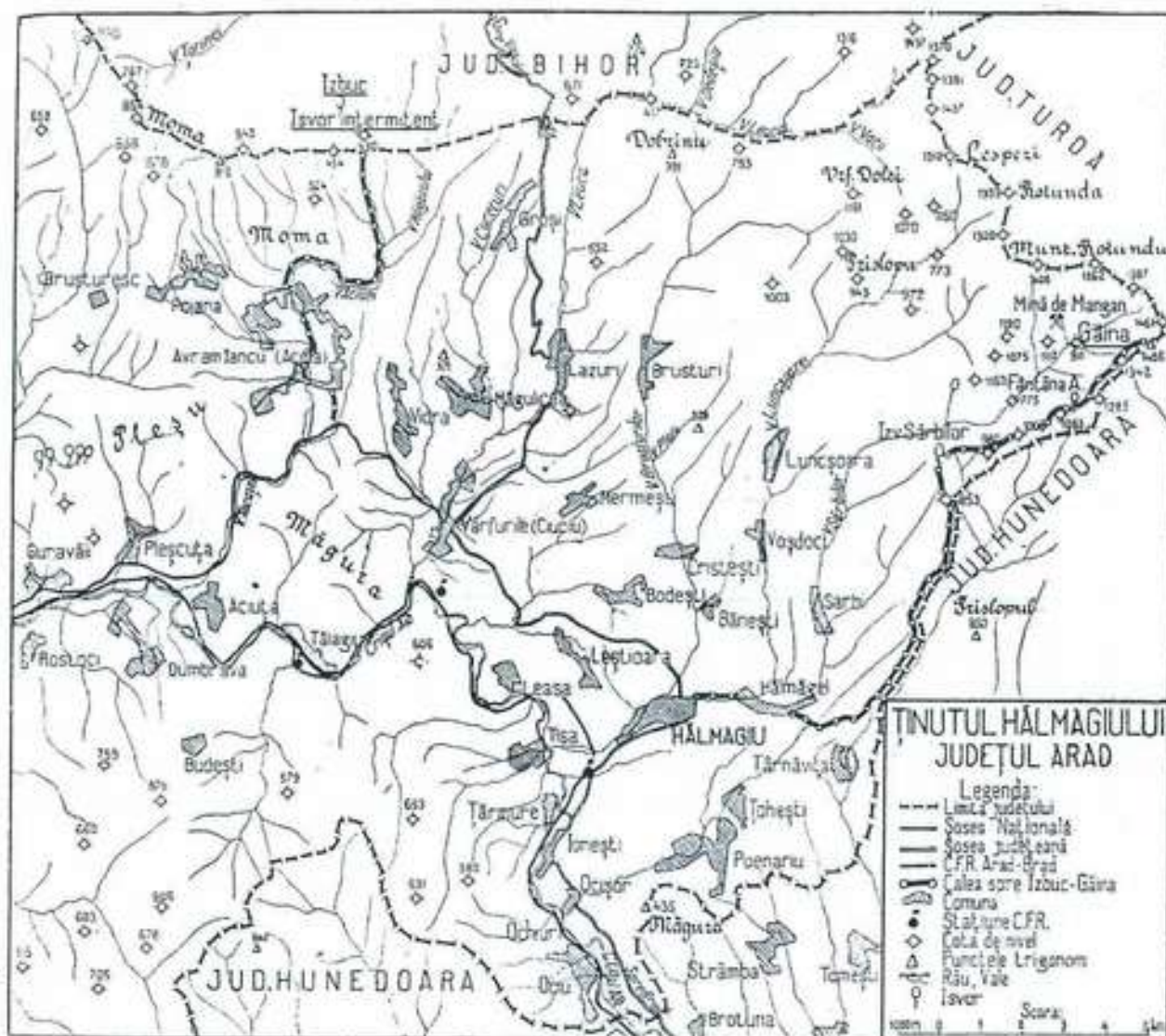

**Notă:** Harta este luată din *Buletinul Asociației de Turism „La Drum” din Arad*

(după Traian Mager)

La vest, satul este mărginit de valea Crișului Alb, de la a cărei albie se ridică aproape brusc formațiile muntoase și împădurite ale Munților Metaliferi (parte a munților Apuseni, dintre Crișul Alb și Mureș, numiți și Munții Zărandului).

La sudul satului se întinde lunca Crișului Alb care formează țarina celor două sate vecine, Leasa și Tisa. Partea de răsărit a satului este închisă de dealul Lupcina și satul Leștioara (F. 2) iar la nord terenul este împărțit între țarină și islazul folosit în comun cu localitatea vecină Vârfurile.

Posibilități de acces există atât pe calea ferată cât și pe șoseaua națională Beiuș - Deva. Din această șosea sunt două ramnificații pe care se poate ajunge în sat: una după comuna Vârfuri, imediat ce se trece de vârful Hireadului, se face o ramnificație spre dreapta.F.2.

Și o altă ramnificație, tot spre dreapta, după ieșirea din Hălmagiu, conduce și aceasta tot spre satul Leasa (la circa 3 km).

În decursul timpurilor, satul s-a așezat în mare parte pe o prelungire a dealului Măgura, ca într-un amfiteatru uriaș, având la sud vest valea Crișului Alb. F.1. Dar au fost gospodari care s-au așezat mai departe de vatra satului, formând încă două cătune (crânguri): Valea Lesei și Higiu.

Relieful așezării este foarte bogat. Satul are zone de șes în lunca Crișului Alb, are dealuri, unele cu pământ arabil, spre Higiu, Leștioara și spre Valea Lesei și are și munți împăduriți, în partea sa vestică (parte a munților Zarandului).F.6.

În spatele satului, ca un scut uriaș, împotriva vântului (nord vest) se află Măgura, un deal existent în multe sate, ca nume, dar altfel ca așezare. Această măgură are fața sudică spre sat, mai puțin abruptă, astfel că are și rolul de pășune. Părțile vestică și nord vestică ale măgurii, ambele părți,ocolite de Criș, sunt mai prăpăstioase. Partea nord vestică a măgurii a fost împădurită cu salcâm prin anii 1950, iar la data acestor note este o pădure bună de exploatat.

Fertilitatea terenului este slabă, foarte puțină de gradul II și mai multă de gradul III, IV și nefertil.

Terenul mai fertil este în lunca Crișului. Terenul de pe dealuri este supus spălării de către ploii și zăpezi și înmulțirii spinilor, rugilor de măceș și altor arbuști, mai ales dacă rămâne nelucrat mai mult de doi ani. Fertilitatea solului este condiționată în principal de aplicarea îngrășământului de origine animală. Altfel producția agricolă nu acoperă valoarea muncii și a sămânței.

Munții apropiați satului fac parte din Munții Apuseni, sunt împăduriți și o parte din aceste păduri sunt ale statului, iar altă parte aparțin comunității sătești. Înălțimea vârfurilor acestor munți nu trece de 700 de metri.F.6.

Varietățile de arbori din pădure sunt foioasele: stejar, fag, frasin, carpen, jugastru, ulm, paltin, cireș (cireșul a dispărut în exploatarea sălbatică a anilor 1990). Varietățile de conifere sunt mai puține. A fost plantat pinul, pe zone mici și acum el dă varietate culorii pădurii.

Dintre arbuști cornul și alunul sunt cei mai răspândiți, dar nu lipsesc sângerul, dâlmocul, măceșul și rugul de mure.

Crișul Alb este râul care ajută agricultura văii și cel care, într-un fel, a dat numele localității, prin unealta cu care locuitorii prindeau peștele.

„Leasa” este o unealtă de pescuit, având de-a lungul timpurilor forme diferite, după cum locuitorii au reușit să o perfecționeze. Sigur era din nuiele împletite, având o parte amplă, la intrare, care se continua cu o capcană, dacă o comparăm cu „vârșă” de astăzi. De la această unealtă a rămas și numele satului, deși la anul 1851, când sătenii și-au făcut sigiliu propriu, pe el nu apare această unealtă, ci o alta, tot de pescuit și anume o plasă<sup>9</sup>. Legat de această îndeletnicire se păstrează și astăzi în toponimie locul La Lese, pe vechiul vad al Crișului (înainte de construcția căii ferate, anul 1896).F.3 și F.4.

Aproape anual Crișul se revarsă. De obicei, din topirea zăpezilor, primăvara, dar și atunci când în bazinul său superior au loc ploii cu debite deosebit de mari.

Pe lângă málul fertil lăsat la revărsare în lunca sa, aproape de fiecare dată revărsarea Crișului produce însemnate pagube culturilor și chiar micșorează suprafața cultivabilă prin eroziuni mari.

Valea Lesei este o curgere de apă dinspre satul Bodești aflat la nord est de Leasa, al cărei debit este continuu în trei anotimpuri, iar vara este întrerupt. Uneori aproape seacă. În cazul unor

<sup>9</sup> Augustin Mureșan și Ioan Popovici, *Sigilii sătești și comunale din Comitatul Arad și împrejurimi, secolele XVII-XIX* edit. Gutenberg Unvers, 2009 p. 83 - 84

ploi torențiale poate pricinui pagube însemnate culturilor agricole și chiar așezărilor omenești din acest cătun.

Alte debite de apă sunt de însemnătate mult mai mică și ele sunt create de formele de relief (văile dintre dealuri) și de micile izvoare de suprafață existente: Valea Bârâcii, Valea Bobesei ori pâraul Pietriș.

Fauna apelor din Criș (și Valea Lesei, mai puțin) sunt peștii: somn, caras, scobar, mai puțin mreană, clean și crap. Nu lipsește nici șarpele de apă și nici racul. Dar racii sunt mici și nu se pescuiesc pentru hrană.

Fauna pădurii, a țarinilor și a pășunilor este compusă din animalele mari: căpriorul, mistrețul, jderul (mai rar) lupul și vulpea. Iepurii s-au înmulțit în anii din urmă, la fel și fazanii. Nu lipsesc nici șoarecii de câmp și dihorii.

Păsările, mai puțin cele de baltă, sunt prezente în toată varietatea lor. Dar uneori și dintre cele de baltă barza, gâsca și rața sălbatică își fac prezența în preajma Crișului sau a bălților de primăvară.

## CAPITOLUL III

### TOPONIMIA

Numele satului se trage de la obiectul de pescuit numit „leasă”\*. Chiar și atunci când numele satului era scris de străinii de neam, el nu se diferenția foarte mult (vezi istoricul și anexele III și IV). Se păstrează în toponimie locul La Lese, care se afla pe vadul vechi al Crișului Alb, înainte de 1896 când albia Crișului încă nu era mutată. Atunci când se apropria de zonă, construcția căii ferate a fost nevoie să i se dea râului Criș o albie controlabilă, care să nu producă stricăciuni viitoarei construcții. Acum La Lese este teren arabil și fertil.

Ulițele satului, au numele familiilor locuitoare de pe marginea lor: Mărgăiești, La Dănești, La Cotoci, dar și La Deal, numind și forma de relief.

Denumirile locurilor în mare parte conțin ori forma de relief ori o caracteristică a acestora:

La Grohot – un grohotiș de piatră

La Pietricea – un stâncărai, pe care doar caprele și oamenii tineri se încumetă să pătrundă.

La Gruî (în pădure) – un loc golaș ca un bot.

Zapoza – este un loc între Ocoale și Dosul Brazilor, care parcă amintește de geneza acestor locuri, după glaciațiune.

---

\*Leasă-împletitură din nuiete în formă de grătar de gard, de coș etc., folosită pentru numeroase scopuri practice (la pescuit, ca stavilă la marginea apei etc.), vezi DEXI-Dicționar explicativ ilustrat al limbii române, Edit Arc, Edit Gunivas, 2007, p 1030.

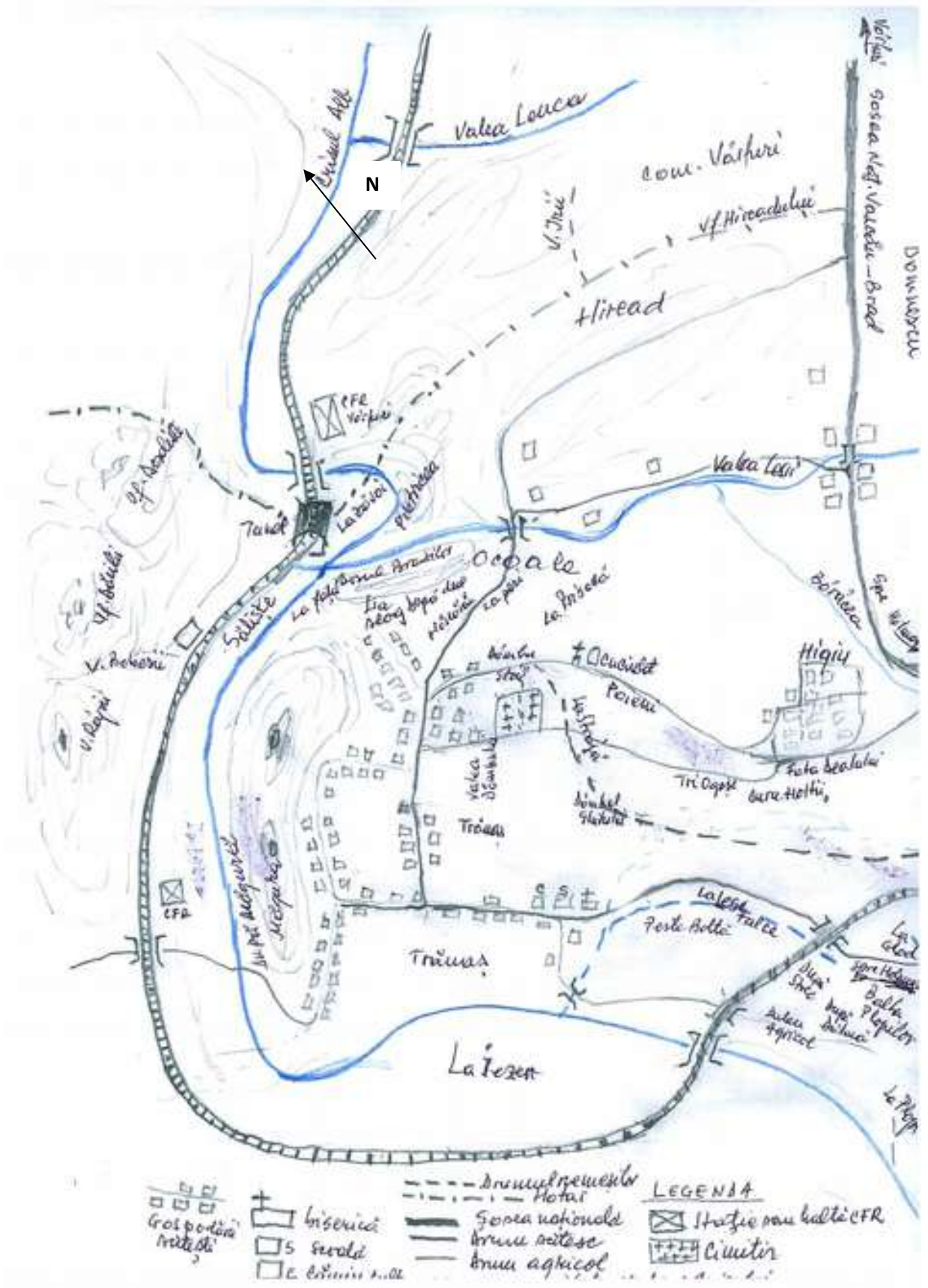

F.7 Schița amplasărilor denumirilor toponimice.

Este interesantă denumirea La Strajă, astăzi loc arabil, deasupra satului și a cimitirului, având în spate o colină cam abruptă pe partea dinspre Higi. Acest loc arabil se continuă pe lângă această colină până spre Poieni. Am auzit vorbind pe unii bătrâni (Nuțu Cotocilor și George a Trinii) că acolo a fost cândva un conac boieresc. Nu sunt dovezi și nici săpături nu s-au făcut. Sigur rămâne numele La Strajă, fără a ști ce strajă a fost și faptul că uneori plugul mai scoate la suprafață bucăți de piatră din ceva ce ar fi putut să fie o fundație de construcție. Din alte surse (anexa V) se sugerează că acel conac boieresc ar fi fost undeva pe Dâmbul Ghițului. Dacă drumul ce trecea de la Hălmagiu spre Vârfuri urma traseul colinar dinspre Lupcina pe la Gura Holcii, Dealul Ghițului, Strajă, pe actualul duleu de la Poieni, la Prisacă și Ocoale, atunci se poate presupune și existența conacului sau a unor magazii la Dâmbul Ghițului și în prelungire către Strajă. Ori, poate, La Strajă nu a fost decât locul de supraveghere a moșiei, fiind punctul cel mai înalt și bine adăpostit de colina din spate.

La Prisacă, nu se știe dacă a fost o prisacă de albine, dar sigur a fost o pădure defrișată.

La Cuciulat – tradiția spune că acolo a rămas un cuțu lat, un câine mort.

La Poieni – este poiana din vârful dealului dintre pădurile care au fost. Mai există și astăzi rămășițe de păduri, în jurul Poienilor.

Multe denumiri sugerează forma locului: Între Ogașe, Fața Dealului, După Deal, Peste Vale, etc.

Alte denumiri sunt legate de animale: Cuțu Lat, Gura Holcii (Gura Vulpii). În apropiere este o buză de deal, unde putea foarte bine să fi fost o vizuină de vulpe.

La Muncel – denumește un munte mai mic.

Hășcărau – este un nume dat unui loc cu un fund adâncit ca o hașcă (buzunar), într-un loc rău, mlăștinos și dosnic.

Denumirile din pădure sunt date fie după forma locului: La Grui, La Pleșe (un loc pleșuv), La Dosaliște (în dosul Săliștei), fie după un fost proprietar: Lazul lui Manda, Lazul lui Ionuț, etc. (Aceste lazuri, defrișări în pădure, spuneau bătrânii satului, că au fost făcute în anii cu multe ploii și viituri repetate ale Crișului, pentru a cultiva acolo puțini cartofi ori napi).

Alte nume<sup>10</sup>: Zăvoiu (pășune), Dosul Brazilor, Treogașe (teren arabil), Zănoaga, Hoanca, Vâlcele, Pălceasca, Dâmbu Ghițului, La Plopi, Peste Vale, Peste Baltă, La Falce, La Iuga, Trăuaș, Valea Dâmbului, Dealul Higiului, Mălăiște etc.F.4 –F.10.

---

<sup>10</sup> Traian Mager., *op. cit.*, p. 153.



## CAPITOLUL IV - ISTORIC

### IV.1. EPOCA MEDIEVALĂ

În documentele scrise, descoperite până acum, pentru prima dată denumirea satului apare ca Leasa (Leza) în anul 1439<sup>11</sup>. Atunci ținutul este menționat cu satele aparținătoare ca fiind al despotului sârb Brancovici<sup>12</sup>. În 1449 apare denumirea satului într-o diplomă (act) dată de Ioan Huniade, care a ajuns în stăpânirea domeniului Șiriei, ce cuprindea și ținutul Hălmaგიului.

La 10 aprilie 1451 voievodul Moga din Hălmaგიu este confirmat în drepturile sale de voievod al românilor în ținutul Hălmaგიului de același Ioan Huniade.

La 1477, când ținutul a fost dăruit lui Banffy, între localitățile enumerate este și Leasa.

La 1670 este notat că domn de pământ aici era Ștefan Raț cel Mic. Nu știm încă dacă el a locuit în Leasa sau la Hălmaგიu<sup>12</sup>. Oricum el avea în satul Leasa un conac, nu se știe cu precizie unde, dar există indicii că ar fi fost undeva în partea de sus a satului, spre est de cimitir.

Se află consemnat faptul că în anul 1699 acest Raț Ștefan de Hălmaგიu se deplasează la Ineu, motivând că Principele i-a îngăduit să-și reia moșia ocupată de turci și aduce de acolo mai multe vite. Ca răzbunare, la 7 ianuarie 1670, turcii năvălesc în Hălmaგიu, în zi de târg, au omorât trei oameni, au luat mai multe vite, iar din Leasa au mai luat vite și treizeci de copii<sup>13</sup>.

Cartea funciară întocmită în jurul anului 1860 arăta pentru satul Leasa, ca familii băștinașe: Luciu, Țerei, Dan, Cotoc, Margău, Matieș, Morar, Sida, Groza<sup>14</sup>. Asupra acestui aspect vom mai reveni.

Cum satele s-au dezvoltat în jurul Hălmaგიului, au aparținut firească și Bisericii ortodoxe de aici. Biserica ortodoxă din Hălmaგიu se afla, după anul 1700, sub jurisdicția episcopului de Arad, dar care la rândul său aparținea de Mitropolia sârbă de la Carloviț (trebuie știut că Serbia făcea parte ca și Transilvania din Imperiul Austriac și că populația austro-ungară era de confesiune catolică. Sârbii erau ortodocși și așa se explică arondarea Episcopiei de Arad).

Din documentele acestei Mitropolii aflăm despre lupta ortodoxismului împotriva unirii cu Biserica Romei. Acest „război” s-a întins pe mai mulți ani și au fost multe plângeri trimise de Mitropolie la împărăteasa Maria Tereza, toate făcute în urma vicisitudinilor și minciunilor reprezentanților Bisericii Catolice, prin care se arăta că populația românească a fost de acord să se unească cu Biserica Romei. În urma acestor plângeri împărăteasa emite un Ordin, în urma căruia întreaga populație trebuia consultată. Se instituie și o comisie în acest sens. În luna mai 1754 locuitorii din satele Tisa, Leasa Leștioara, Bodești au fost chemați să spună dacă vor să treacă la „uniți”. Nimeni nu a vrut să semneze. Ba chiar din cei care trecuseră inițial ar fi vrut să renunțe, dar aceasta nu s-a aprobat. Pentru cei câțiva „uniți” stăpânirea a luat biserica din Hălmaგიu, de la ortodocși și a dat-o uniților.(vezi și Anexa IX )

În acel an 1754 nu credem că satele aparținătoare aveau biserici. Ortodocșii din Hălmaგიu au fost puși în situația de a-și construi o altă biserică. Și probabil, tocmai aceste evenimente, să fi dat imboldul ca satele să-și construiască biserici proprii. Se află o notare a Protopopului Arsenie Adamovici, din Hălmaგიu, făcută pe o carte bisericească și anume că „la 30 septembrie 1800 a sfințit biserica cea nouă din Leasa”.

Revenind la momentul de atestare istorică, sigur că până azi, nu s-au găsit documente mai vechi, dar mult mai sigur este că în această zonă, așezările omenești au existat. O logică simplă: dacă nu existau ce ar fi dăruit Brancovici lui Ioan Huniade la 1439?

---

<sup>11</sup> Coriolan Suci, *Dicționar istoric al localităților din Transilvania*, vol.I, 1967, p. 353-354.

<sup>12</sup> Traian Mager., V. I, p. 6 și 9

<sup>13</sup> Idem, p. 110, 111

<sup>14</sup> Idem, p. 152, 153

Dar nu numai logica poate fi un argument. Cneziatele românești din zonă au atestări mai vechi decât 1439. Biserica de la Criștior a fost zidită (după Silviu Dragomir) în epoca Angevinilor (1375- 1395). În apropierea zonei, în satul Gura Văii, cu prilejul construirii șoselei care trece prin sat, s-a descoperit în anul 1850, la o adâncime de 0,65 metri, un tezaur de 70 drahme de Apollonia și podoabe dacice de argint, datând din secolul I î.Hr. (obiectele se află la un muzeu din Viena)<sup>15</sup>.

La Hălmăgel, în partea de nord a satului, la poalele Dealului Cornet, au fost culese fragmente ceramice, lucrute cu mâna, de factură dacică (sec. I, î.Hr. – sec. I, d.Hr.)<sup>16</sup>.

Din monografia lui Traian Mager, aflăm că la Ociu s-au găsit bani de argint din timpul lui Marcus Aurelius (anii 161-180) și că la Aciuța în urmele unei mine de aur s-a găsit un steaț roman.

În registrele de proprietate ale nobililor, Hălmăgiul apare ca oraș și satele aparținătoare, apar cu numele lor de azi, chiar din prima jumătate a sec.al XV-lea. Cum nici în Ungaria nu prea există documente mai vechi decât această dată, este logic să afirmăm că aceste sate au existat în compoziția lor românească, cu mult înainte.

Sigur este și faptul că la 1451, în Hălmăgiu era sediul voievodatului lui Moga. Acest voievodat era mai întins decât Comitatul Zarandului de mai târziu (1741), având în total peste 150 de sate<sup>17</sup>.

În contextul istoric arătat, dar și cel geografic, trebuie amintite câteva perioade, care implicit, și-au lăsat amprente și asupra satului Leasa și anume cele de la 1784.

Situația locuitorilor din aceste locuri era deosebit de grea. Crișenii Zarandului (ca și cei din Leasa), împreună cu moșii de peste munte, nu reușeau să-și întrețină familia și gospodăria numai din munca pământului. Iobagul<sup>18</sup> avea în folosință de la stăpânul său o proprietate care cuprindea casa, grădina, 1-44 gălețe arător și fânaț până la 10 care, apoi pășune și pădure în obște. Pentru dări fiscale se ținea seama dacă iobagul avea plug cu 2, 4 ori 6 boi ori era ziler care nu avea vite. Iobagul nu putea trece de la un nobil la altul dar putea fi vândut cu 40-80 de florini. Oamenii se făceau iobagi pentru a scăpa de pedepse grele ori pentru a primi vite sau alte lucruri necesare existenței. În urma răscoalei de la 1514, statutul iobagului a devenit mai sever, având obligația de a presta 52 de zile de muncă pe an. După anul 1714, Dieta a stabilit 4 zile pe săptămână de lucru pentru stăpânul de pământ, apoi Legea urbarială din 1769 obligă iobagii la 4 zile pe săptămână de muncă cu vitele și 3 zile cu brațele<sup>19</sup>

În aceste stări pentru a putea trăi locuitorii mai făceau negoț prin târguri și transportau cu căruțele la câmpie, atât produsele proprii: poame, rachiu, produse din lemn (mături, scări, cozi de unelte, etc.), cât și oi și chiar vite. Deplasarea se făcea până adânc în Câmpia Tisei. Înapoi aduceau cereale, vinuri, păsări de casă și altele, ce se vindeau bine în localitățile sărace din munți și chiar minerilor. Așa se explică buna informare între moșii de peste munte și hălmăgeni.

La Abrud, statul a arendat cârciumăritul unor armeni. Aceasta i-a supărat pe localnici, cărora li s-a ignorat acest drept străvechi. În sfidarea localnicilor, armenii și-au angajat slugi de pază, cu arme și chiar călare. Și așa, într-o zi de târg, un astfel de servitor călare, a trântit la pământ o femeie din Hălmăgiu, ce adusese nuci la târg și pe un alt țaran, cu lână de vânzare, tot crișan. Acesta a luat toporul și a spart un butoi cu băutură. Și asta a fost scânteia. În scurt timp butoaiele armenilor au fost sparte toate și în zilele următoare a început prigoana pe sate, pentru recuperarea pagubei.

<sup>15</sup> COLECTIV, *Repertoriul arheologic al Mureșului inferior, jud. Arad – Timișoara*, edit. Orizonturi Universitare, Timișoara, 1999, p. 75

<sup>16</sup> Idem, p. 76

<sup>17</sup> Traian Mager., vol I, p. 28

<sup>18</sup> Lucian Predescu, *Enciclopedia României*, București, 1999, edit. Saeculum I.O., edit. Vestala, pag. 429

<sup>19</sup> Marius Eugen Fernolendt, *Higigiș pe lângă Criș-monografie sentimentală a comunei Gurahonț*, Timișoara, 2016, Ed. Solenes, pag. 65.

Nemeșii din Zărand asupreau populația mai aprig decât statul în zona Abrudului. Știrea răspândită la începutul anului 1784, că împăratul voiește să înființeze regimente de graniță, a trezit nădejdea unei vieți mai bune (această știre o răspânda și Horia, care sosise de la Viena<sup>20</sup>), mai ales că grănicerii erau scutiți de iobăgie. Iobagii „curgeau” spre Alba-Iulia ca să se înscrie „de soldați”, dar după luni de zile și amestecul nemeșilor, li s-a dat de știre oficial că iobagii trebuie să-și îndeplinească mai departe obligațiile urbariale.

Joi, 28 octombrie 1784, la târgul din Brad, Crișan îmbrăcat în cerșetor se întâlnește cu Horea. Acesta îi comunică că a adus vești noi de la împărat și că le va comunica duminică la biserica din Mesteacăn.

Duminică 31 octombrie, la biserica din Mesteacăn se adunaseră peste 300 de țărani, care au hotărât să plece spre Alba-Iulia, după armele făgăduite<sup>21</sup>. La Curechiu trebuiau să se întâlnească cu Horea. Aici i-au ajuns pretorii însoțiți de soldați. Nu l-au prins pe Crișan, pentru că localnicii au tras clopotele bisericii, s-au adunat în număr mare și cu bâtele i-au ucis pe cei doi pretori și i-au dezarmat pe soldați.

Speriat, subprefectul Hollaky s-a refugiat în Ungaria. Potopul era dezlănțuit<sup>22</sup>. Revoluția s-a întins spre vestul Comitatului, prădând și incendiind curțile nobililor de la Crișcior, Mihăileni, Brad, Ribița, Baia de Criș. În 4 noiembrie au fost prădate curțile din Ociu, Hălmăgel și Țarmure, iar în 5 noiembrie cele din Hălmăgiu, Aciua, Aciuța și Pleșcuța<sup>23</sup>. Aici era granița Comitatului și răsculații s-au oprit.

În 7 noiembrie armata imperială a început represiunile de la Deva. Șaptezeci și doi de țărani au fost tăiați, unii aruncați în Mureș și patruzeci și patru au căzut prizonieri.

Nu se putea trece peste această faptă istorică, deși nu avem dovezi scrise că la ea au participat țărani din Leasa. De aceea nici nu intrăm în amănunte și în analiza urmărilor.

Încheiem această perioadă istorică arătând că în preocuparea nobilimii maghiare de a diviza populația românească era și nobilitarea unor țărani mai „răsăriți” dintre români, care după scurt timp își maghiarizau și numele și unii dintre ei, nu puțini, s-au întors, mai târziu, împotriva fraților dintre care au plecat. La 1862 protopopul Hălmăgiului a făcut o conscripție a nobililor arătând și data diplomelor de înnobilare. Între familiile înnobilate, notate de protopop, se află familia Luciu din Leasa cu 10 capi de familie<sup>24</sup>. Această familie a fost nobilitată de Carol al VI-lea la 13 august 1720<sup>25</sup>.(vezi anexa VII).

---

<sup>20</sup> Idem, p. 99

<sup>21</sup> Idem, p. 100

<sup>22</sup> Idem, p. 101

<sup>23</sup> Idem, p. 104

<sup>24</sup> Idem, p. 113

<sup>25</sup> Idem, p. 114

## IV.2. EPOCA MODERNĂ

### Revoluția de la 1848 și urmările ei. Primul Război Mondial și urmările lui.

La începutul sec. al XIX-lea semnele au fost proaste, ani răi la rând, foamete, holeră, încercări de revoltă a iobagilor împotriva nemeșilor unguri. Toate acestea clocotesc, se adună și pe la mijlocul veacului, având de acum și o elită de intelectuali și un caracter național, a sosit momentul ca revolta să izbucnească. Nu se putea altfel, că și preoții din Hălmagiu și Ciuciu, notează că „huluji au mâncat nevolnicii oameni în lumea noastră”<sup>26</sup>.

În anul 1831 a izbucnit din nou holera, astfel că era mai mare numărul morților decât al caselor<sup>27</sup>. Boala lovește din nou în 1836. Oamenii manifestau nesupunere.

La 19 ianuarie 1847, nemeșii ardeleni au decretat în Dieta de la Cluj faimoasa lege a urbariului, prin care intenționau să-i zdrobească definitiv pe iobagi<sup>28</sup>.

Keményi Dénes, deputat în Dieta ungară, înțelege situația, dar nemeșii nu. El spune că, *„țăranul era dezbrăcat de tot dreptul și demnitatea omenească, slujea la nemeși și la stat: plătește singur contribuția, face poduri, drumuri și tot el plătește vama pe ele. Apără țara cu arma, plătește pe popa, pe dascăl, pe jude, pe notar și tot ce i se cere. Și acest om, în zdrențele sale e onest, blând, muncitor, își iubește țara și o apără cu credință, deși el știe că nici chiar acel pământ de trei coți, care după moarte îi va acoperii corpul, nu este proprietatea sa. Aveți grijă! Dumnezeu nu poate suferi îndelung această stare!”*<sup>29</sup>.

În toamna anului 1848 națiunea maghiară se răscoală împotriva Habsburgilor. Românii cred că a sosit momentul să scuture jugul iobăgiei și să lupte pentru libertate națională.

În Munții Apuseni, sub îndrumarea lui Avram Iancu, românii s-au organizat militărește, pe legiuni și centurii, cu prefecti și tribuni, în spiritul strămoșilor romani. Organizarea și apărarea județului Zarand a fost încredințată avocatului Buteanu.

Despre această revoluție, desfășurarea și sfârșitul ei există multe scrieri și documente. Sfârșitul tragic a lui Buteanu, cât și a eroului revoluției Avram Iancu, a fost evocat de multe condeie. Comandanții unguri, în frunte cu Hatvani au dat dovadă de nemaîntâlnită cruzime. Dar nici revoluționarul Kossuth nu a dat dovadă de clarviziune, cu toată intervenția lui Nicolae Bălcescu. La 13 august 1849 rebelii lui Kossuth au fost obligați să depună armele la Șiria<sup>30</sup>.

După înfrângerea ungarilor, în vara anului 1849, trupele austriece au ocupat Hălmagiul. S-a introdus regimul dictaturii militare, promisiunile făcute de austrieci românilor au rămas vorbe goale<sup>31</sup>.

Despre Avram Iancu s-a scris mult, cât și despre zilele sale întunecate. El s-a stins din viață în noaptea de 10 septembrie 1872, la Baia de Criș, iar trupul său a fost înmormântat în Panteonul Națiunii, la Țebea, unde, peste ani, a fost adus și trupul lui Buteanu.

#### Urmările Revoluției

Revoluția ungurească înăbușită la Șiria de către austrieci, cu ajutorul armatei rusești, a fost urmată de introducerea dictaturii militare, care a durat între 1850-1860. După revoluție, întâia grea lovitură a fost de natură economică. Trupele ungurești au cumpărat mărfuri de la comercianți și țărani: vite, produse agricole, pe care le-au plătit cu bancnotele lui Kossuth. Trupele austriece au dat ordin să se adune acești bani și le-au dat foc în fața oamenilor<sup>32</sup>.

---

<sup>26</sup> Idem, V. II, p. 7

<sup>27</sup> Idem, p. 8

<sup>28</sup> Idem, p. 13

<sup>29</sup> Idem, p. 14

<sup>30</sup> Idem, p. 45

<sup>31</sup> Idem, p. 65

<sup>32</sup> Traian Mager, V. III, p. 7

Deși înfrânți, ungurii rămăseseră în slujbe, dar acum, prima dată, au ajuns și românii în slujbe de stat, ori au făcut carieră. Dar nu din corectitudinea Vienei, ci ca urmare a ideilor timpului.

S-a șters iobăgia.

S-a anihilat posibilitatea de reacționare a nemeșilor unguri.

S-a deschis calea reformelor economice.

Țăranii au rămas proprietari pe loturile ce le folosiseră ca iobagi.

În anul 1854 se defalcă pădurile și pășunile din trupul de moșie. Moșia a rămas în continuare a stăpânului de pământ. Pădurile și pășunile trec în proprietate urbană.

Toate neamurile (națiile) din imperiu pot să-și deschidă școli naționale.

Această libertate a fost de scurtă durată<sup>33</sup>. Imperiul Habsburgic este în decădere. În anul 1859 pierde războiul cu Prusia și Italia. De aceea împăratul caută o apropiere față de unguri. Se convoacă Dieta Ungariei la 1861. Ungurii nu acceptă propunerile austriece și rămâne în continuare un provizorat, dar tot dictatură, până în anul 1865.

La Hălmațiu, după anul 1849, administrația era germană, cu subalterni români.

În anul 1854 exista încă în Hălmațiu armata austriacă, încartiruită într-o cazarmă, la ieșirea din comună spre gară. Azi mai sunt doar ruinele de fundament, dar lumea locului îi spune tot cazarmă.

După abrogarea absolutismului, la 1861, delegația pentru Comite Suprem, în Zărand, l-a ales pe Ioan Pipoș, ca prefect. Se introduce limba română ca limbă oficială, dar cu restricția ca procesele verbale să fie redactate și în ungurește. Unii dintre aleșii unguri n-au acceptat slujbele, nedorind să colaboreze cu românii<sup>34</sup>.

Încă din anul 1861 au început protestele românilor împotriva tendințelor unioniste cu Ungaria, manifestate din anul 1848 în Dieta de la Cluj.

Legat de această perioadă, de suflu românesc și renaștere națională, după multe frământări în rândul preoțimii și a miștilor luminate din Zărand, în iarna anului 1861 se cumpără cu 2000 de florini, plătibili în rate, în curs de trei ani, casele unui proprietar din Brad, pentru înființarea gimnaziului. Nouăzeci și opt de comune din Zărand au contribuit cu împrumutul de stat de la 1854, în favoarea gimnaziului. Abia la 14 februarie 1868 guvernul a încuviințat această donațiune și gimnaziul și-a putut deschide clasele I și a II-a, în toamna anului 1869<sup>35</sup>.

Satul Leasa și-a adus contribuția la acest liceu după puteri (vezi anexa 8).

Gimnaziul a funcționat cu patru clase inferioare până după anul 1918. În anul 1914 a început construcția unei clădiri noi (cea de astăzi).

Tot ca urmare a revoluției de la 1848 trebuie arătat că după 1850 începe organizarea învățământului primar și prin aceasta satele câștigă, alături de preoțime, o nouă gardă de cărturari, învățătorii<sup>36</sup>.

Cred că aici este locul unde ar trebui arătat faptul că după anul 1848, atunci când românii transilvăneni au simțit că se aproprie ceasul izbăvirii și pentru ei, satele românești au hotărât să-și facă sigiliile proprii. Nu se cunoaște, până azi, nici o reglementare care să fi introdus în uzul satelor aceste sigilii<sup>37</sup>. Dar probabil, că sigiliul sătesc s-a impus pentru autentificarea actelor țărănești și pentru a înlătura vechiul procedeu al martorilor, care confirmau prin punere de deget<sup>38</sup>.

---

<sup>33</sup> Idem, p. 10

<sup>34</sup> Idem, p. 26, 27

<sup>35</sup> Idem, p. 34, 35, 40

<sup>36</sup> Idem, p. 43

<sup>37</sup> Bujor Dulgău – *Sigiliile instituțiilor sătmărene din secolele XVI – XIX*, ed. Muzeului Sătmărean, Satu Mare, 1997, p. 23.

<sup>38</sup> Aurel Răduțiu, *Actele țărănești în limba română, din Transilvania până la 1848 și importanța lor documentară*, Anuarul Institutului de Istorie Cluj, XIX, Cluj-Napoca, 1976, p. 81-101.

Introducerea limbii române în numeroase sate și a folosirii limbii române în legenda sigiliului se înscrie între formele de exprimare a dorinței românilor pentru unitate națională<sup>39</sup>.

Satul Leasa a avut o matrice sigilară rotundă (30 mm) confecționată din alamă, gravată în incizie. Înălțimea totală a piesei sigilare este de 50 mm. În emblemă: pe malul unei ape, un pescar, în picioare, purtând pălărie cu borurile ridicate, ține cu ambele mâini plasa de pescuit, cu trei pești, unealtă din care se scurge apa, deasupra unui vas cu apă, cu doi pești, înotând spre stânga. Legenda s-a scris cu litere majuscule în limba română: SIGILIU COMUNIT (ĂȚII) LEASA 1851<sup>40</sup>.



**F.11. Sigiliul satului Leasa. Primul sigiliu descoperit cu scriere în limba română.**

Emblema semnifică pescuitul în zonă.

Dar calea deschisă și iluziile n-au ținut mult. La 8 iulie 1867 împăratul Francisc Iosif I se încoronează la Buda, ca rege al Ungariei și astfel ia naștere „dualismul Austro-Ungar”. Toate neamurile din Austria sunt aservite germanilor, iar cele din Ungaria maghiarilor. Neamurile nemaghiare sunt „naționalități” menite să se contopească cu națiunea maghiară. Cinci milioane de unguri trebuiau să „înghită” opt milioane de neunguri. În politica Ungariei intră Coloman Tisa, faimosul „zdrobitor de naționalități”<sup>41</sup>.

<sup>39</sup> Maria Dogaru, *Sigilii sătești din fostul Comitat Arad*, Cercetări numismatice III, 1980, p. 225

<sup>40</sup> Augustin Mureșan, Ioan Popovici, *op. cit.*, p. 83.

<sup>41</sup> Traian Mager, V III, p. 56



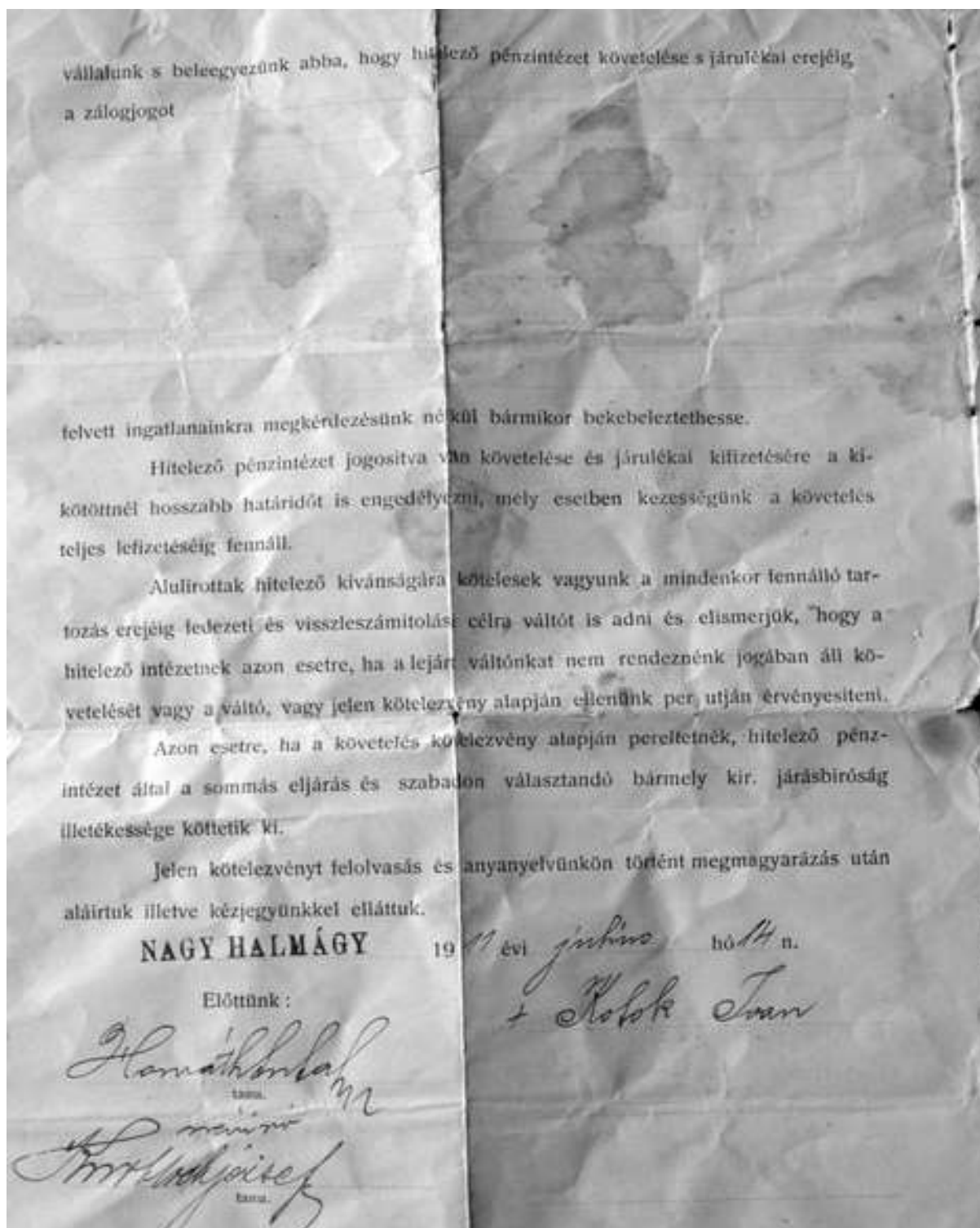

**F. 12. Unul dintre multele documente, din perioada în care se forța maghiarizarea, pe toate căile.(Din arhiva autorului)**

În perioada 1850- 1875, au fost deschise în ținutul Hălmeagului 16 școli în 34 de comune. De mare importanță națională a fost faptul că Mitropolitul Andrei Șaguna a reînființat Mitropolia Ortodoxă, la Sibiu, iar în 1868 aprobă „Statutul Organic”, legiferare prin care se



permite o largă participare a laicilor în conducerea bisericii, fapt ce făcea ca Sinoadele Eparhiale să fie mici parlamente românești<sup>42</sup>.

Pentru difuzarea culturii naționale se înființează la 1861 Asociațiunea Astra<sup>43</sup>.

În intenția lor continuă de a lua și puținele libertăți pe care și le câștigaseră românii după 1848, ungurii, la 1876, prin articol de lege desființează județul Zarandului, reluându-și opera de maghiarizare forțată. Împotriva românismului, a limbii românești și a fruntașilor națiunii în această perioadă s-a ridicat întreaga presă maghiară.

După această lege Hălmagiu rămâne cu 34 de sate (comune) și este trecut la județul Arad. Funcționarii români ai Zarandului au fost deportați în interiorul Ungariei, iar cei cu licența în drept și-au deschis birouri avocațiale.

Ca dovezi de maghiarizare forțată în această perioadă aducem:

-actele emise de autorități și instituții doar în limba maghiară (vezi acte anexate, în anexa XIII).

-școlile în limba maghiară

-maghiarizarea numelor

Aceasta se făcea în două feluri: scriind numele românesc cu grafia maghiară (ex. Cotoc-Kotok, Sida-Szida, Țerei-Czerei) sau traducând numele în limba maghiară<sup>44</sup>

-Koros Gyurka

-Varga Ianos

-David Igna

În acest imperiu monstruos, bicefal, Austro-Ungaria începe o ofensivă concentrică de maghiarizare. Ca să ai acces la slujbele statului trebuia să-ți lepezi limba și legea. Preoții și învățătorii, multă vreme au rămas fără retribuții de la stat.

În Guvern și Parlament (de ochii străinătății) „se aleg” renegați ai poporului român.

După desființarea județului Zărand la 1876, sediul Circumscripției electorale se mută la Iosășel care cuprindea atunci 64 de comune, având vreo 4.000 de voturi pentru alegerile de deputați. Se vota cu persoana și nu cu partidul. Votul fiind pe față, alegătorii puteau fi formal cumpărați. Vânzătorii de neam erau așteptați cu mese întinse în cârciumi, cei din tabăra naționaliștilor erau luați la bătai sau împrăștiați de jandarmi și armată. și dacă totuși biruia candidatul naționalist, urmau răzbunările administrației: amenzi pentru țărani, suprimarea ajutoarelor pentru preoți și învățători ș.a.

Această stare de lucruri, urmată de cauza Memorandului de la 1892 a făcut ca problema românilor din Ungaria să devină problemă europeană<sup>45</sup>.

În anul 1879 limba maghiară se introduce prin articol de lege ca studiu obligatoriu în toate școlile, inclusiv cele primare.

Spre sfârșitul sec.al XIX-lea statul maghiar se folosește de sectele religioase pentru spargerea solidarității satelor noastre. Bapțiștii, în dezacord cu ceilalți conaționali ai lor, în alegerile parlamentare, ca și în alte manifestări politice, sprijinesc oficialitatea nouă, dușmănoasă, devenind o unealtă inconștientă a aspirațiilor ungurești<sup>46</sup>.

În 1910 cel din urmă guvern al „Ungariei Mari” a fost format de contele Ștefan Tisza. Acesta încercând inițierea unor tratative de împăcare cu românii, le cere să renunțe la programul Partidului Național, cea ce ar fi însemnat o capitulare<sup>47</sup>.

<sup>42</sup> Idem, p. 57

<sup>43</sup> Ibidem

<sup>44</sup> Faur Vasile, *Țara Zarandului. Conscripții, cronică, documente, imagini*, ed. Concordia, Arad, 2014, p.228, (vezi anexa X).

<sup>45</sup> Traian Mager, V III p. 172

<sup>46</sup> Idem, p. 189

<sup>47</sup> Idem, p. 192

#### IV. 3. Primul Război Mondial și urmările lui. Marea Unire.

La 28 iunie 1914 moștenitorul tronului, arhiducele Franz Ferdinand, cade împreună cu soția sa, răpuși de gloanțele unui student sârb, pe când inspectau manevrele din Herțegovina. La 28 iulie, același an, începe Războiul Mondial<sup>48</sup>.

După patru ani și mai bine de încheștare, Austro-Ungaria și aliatele sale sunt silite să depună armele.

Ar trebui arătată, pe scurt și situația militarilor ardeleni care au luptat în armata austro-ungară. Cei care mai erau în viață! O parte se întorceau de pe fronturile din Galiția, Serbia, Italia ori Rusia. Altă parte dezertaseră, trecând Carpații la armata română. Iar altă parte erau în prizonierat în Rusia unde a format așa zisul Corp al Voluntarilor. Aceștia s-au întors în țară cu idei noi, pentru împlinirea idealului românesc și mare parte dintre ei au intrat voluntari în armata română, de acum trecută în Ardeal<sup>49</sup>.

Descompunerea monarhiei dualiste nu i-a găsit nepregătiți pe fruntașii ardeleni și în general nici pe politicienii români de peste Carpați.

Românii din Transilvania și din Ungaria se aflau deja organizați. Aveau de ani buni Partidul Național Român (în frunte cu Vasile Goldiș, Șt. Cicio-Pop, Al. Vaida, I. Suci, Teodor Mihali ș.a.), aveau mai multe publicații (Tribuna, Românul, România Mare ș.a.), care au distribuit ideile naționalilor români și în străinătate. De asemenea, o serie de fruntași români susțineau „cauza” în întreaga Europă (în Franța se aflau peste 500 de studenți români organizați, unul dintre fruntașii acestora fiind Mircea Rusu Șirianu)<sup>50</sup>.

După ce la 27 octombrie 1918 guvernul de la Viena acceptă condițiile de pace ale puterilor Antantei, pe rând popoarele imperiului își proclamă independența (28 oct. cehii, 30 oct. slovacii hotărăsc să se unească cu Cehia, la 29 oct. se despart croații).

Partidul Național Român își convoacă Comitetul Executiv la Oradea pentru 12 octombrie, unde și-a expus ideile într-o declarație în patru puncte. Această declarație a fost prezentată Parlamentului ungar de către Al. Vaida în 18 octombrie. Românii au afirmat clar că nu mai recunosc Parlamentul și Guvernul ungar. Declarația de la Oradea a fost socotită o declarație de autodeterminare<sup>51</sup>.

La 31 octombrie 1918 Ștefan Tisza este ucis de gloanțele propriilor săi soldați răzvrățiți și din frământările unei revoluții cu scopuri imprecise, la început, iese biruitoare ideea națională, pentru toate neamurile poliglotului imperiu.

Partidul Național Român împreună cu elemente din Partidul Social Democrat înființează în 31 octombrie Consiliul Național Român, ca unicul for politic al românilor din Transilvania și Ungaria. Centrul de activitate al Consiliului era la Arad. Consiliul a hotărât înființarea Gărzii Naționale. În 3 noiembrie au depus jurământul în fața Consiliului 30 de membri ai Gărzii, care în 4 noiembrie au și plecat în teritoriu pentru înființarea Gărzilor Locale. Unul din cei 30 de gardiști a fost Traian Mager. Întors la Hălmașiu el organizează înființarea gărzilor pe sate și comune, astfel că la 18 noiembrie Garda din Hălmașiu avea cinci Centrale rurale, cu câte o Gardă Centrală și fiecare sat cu o Gardă rurală.

---

<sup>48</sup> Ibidem

<sup>49</sup> Vasile Popeangă, *Aradul, centru politic al luptei naționale din perioada dualismului (1867–1918)*, Timișoara, 1978, p. 234-240.

<sup>50</sup> Idem, p. 227 - 230

<sup>51</sup> Idem, p. 243 - 245

Centrala a III-a era la comuna Bănești, cu președinte învățătorul Teodor Popovici. La Leasa era președinte Ioan Cotoc, plugar (Nuțu Adămoi), iar la Leștioara, președinte era Nicolae Mihiț, plugar<sup>52</sup>.

Comanda supremă a gărzilor era la Arad, dar cu data de 7 decembrie se mută la Sibiu, unde, încă din 2 decembrie se constituise Consiliul Dirigent al Consiliului Național Român<sup>53</sup>.

De la 16 noiembrie Ungaria se declarase republică sub președinția contelui Károlyi. Tratatul de împăcare cu naționalitățile au eșuat. Pe unguri îi doare îndeosebi pierderea Ardealului. Bande înarmate de secui și unguri terorizează satele și opun rezistență trupelor române, însărcinate de Antantă<sup>54</sup> să ocupe Ardealul. Antanta însemna un „acord prietenesc”. Din ea făceau parte Anglia, Rusia, Franța, Serbia și Muntenegru apoi au aderat Japonia, Italia, Portugalia, România (august-1916), Statele Unite, Grecia și Brazilia

În Arad, ungurii înființează un batalion cu 6 companii, dispunând de tunuri și trenuri blindate, cu care circulă pe Valea Crișului Alb spre Hălmagiu, iar pe Valea Mureșului către Deva, trăgând cu tunurile asupra satelor.

Trupele regale române au sosit la Deva în 14 decembrie.

În 18 decembrie 1918 la București, Regele Ferdinand primea în sala festivă a tronului actul unirii prezentat de către delegații Consiliului Dirigent în timp ce „secuii și ungurii din Ardeal, în număr de 30- 40 de mii, se înarmează împotriva armatei române<sup>55</sup>”.

După 29 decembrie 1918 trupele franceze ocupă Aradul, dar elita iudeo-maghiară a copleșit cu favoruri pe ofițerii trupelor de ocupație. Curtați de cele mai frumoase femei, găzduiți în locuințe somptuoase, aceștia se complac într-o expectativă dureroasă pentru români. Ungurii își recrutează mercenari, plătind sume uriașe, nădăjduind că gardiști români vor veni în slujba lor.

În aceste condiții trupele maghiare înaintează spre Brad și la 28 ianuarie 1919 ocupă Șiria, iar în 29 ianuarie ocupă Ineu.

Pe Mureș ungurii s-au năpustit asupra satelor Săvârșin și Vărădia (acesta era punctul de limită al Aliaților).

În 30 ianuarie, venind dinspre Oradea, trupe secuiești ocupă Beiușul iar pe calea ferată ungurii ajung la Sebiș.

În 9 februarie 1919 garda din Hălmagiu primește ordin să mobilizeze tineri născuți în 1896, 1897 și 1898 și să formeze o unitate militară. Ulterior se precizează că pot fi recrutați până la vârsta de 32 de ani.

La 1 februarie ajunsese la Brad col. Rasoviceanu cu un batalion din Reg. 9 Vânători. Acum garda din Hălmagiu se găsește în situația de tampon între trupele maghiare și trupele române<sup>56</sup>.

Garda din Hălmagiu demontează linia ferată și închizând defileul Crișului prin strâmtoarele de la Ciuciu și Tălagiu, încearcă să-i oprească pe unguri. Din 14 februarie, dimineața, ungurii forțează cordonul. În noaptea de 14/15 februarie, garda dinamitează podul de fier la vest de Ciuciu și se începe lupta. Ungurii pun în bătaie un batalion și un tren blindat cu două tunuri, iar garda are în front 70 de legionari.

La sfârșitul confruntării ungurii pierd 4 morți și 16 răniți, între care și un ofițer mort, iar noi un mort și 4 prizonieri, pe care unguri îiucid. Morții noștri sunt : Cotoc Petru și Luciu Ioan din Leasa și trei din alte sate.

<sup>52</sup> Traian Mager, *Contribuții la istoria unirii 1918-1919. Jurnal*, ed. Diecezana, Arad, 1939, p. 41.

<sup>53</sup> Idem, p. 49

<sup>54</sup> Lucian Predescu. *opus citat*, pag 37

<sup>55</sup> Idem, p. 54

<sup>56</sup> Idem, p. 89

Amenințată să fie înconjurată în 16 februarie seara, garda din Hălmațiu se retrage la Brad, înrolându-se în Corpul voluntarilor Horea, revenind la Hălmațiu, numai peste șase săptămâni, odată cu armata română<sup>57</sup>.

Ungurii au intrat în Hălmațiu în 16 februarie 1919. Atrocitățile săvârșite în seara și noaptea următoare, însumează, afară de bătăi și răniri, 5 omoruri. Între victime se afla și Cotoc Petru din Leasa, în etate de 50 de ani. Când a văzut că se apropie ungurii s-a refugiat în casă. Soldații s-au luat după el și scoțându-l afară l-au împușcat în fața familiei, sub pretextul că a fost gardist (părinții: Cotoc Miron și Dărău Ana. A fost căsătorit cu Mager Marina, fără copii)<sup>58</sup>.

Către sfârșitul lunii februarie, sătui de jaf și cum nu mai ascultau nici de ofițeri, soldații unguri s-au hotărât să părăsească Hălmațiu. În locul lor a venit un batalion de honvezi din Reg. 2 Honvezi Gyula, cu un tren blindat. Și aceștia s-au ținut de jafuri și schingiuri. O patrulă de honvezi, umbland de capul lor, au tăbărit noaptea în casa lui Nicolae Luciu din Leasa, i-au bătut pe bătrâni și l-au luat cu ei pe feciorul lor Ioan, de 26 de ani. După ce l-au bătut, acesta a început să urle de durere. Ungurii i-au rupt limba, apoi i-au smuls mâinile din corp și pe urmă l-au împușcat pe țărnul Crișului la cca. 300 de pași de casă. Pe locul supliciului părinții i-au ridicat, ulterior, o cruce de piatră<sup>59</sup>. (vezi foto.13)

În 21 martie 1919, contele Karolyi anunță că se retrage de la cârma țării și predă puterea proletariatului. Atunci ia naștere republica comunistă Garbai-Bela Kuhn. Apropiindu-se armata română, în 31 martie dimineața honvezii fug din Hălmațiu. În după-amiaza acestei zile armata română intră în Hălmațiu, din ordinul col. Rasoviceanu.

România se găsea în fața unei duble îndatoriri: să-și croiască singură hotarele, punând Consiliul de Pace de la Paris, în fața unui fapt împlinit și spărgând focarul comunist de la Budapesta, să redea Europei siguranța păcii<sup>60</sup>.

Trupele române se concentrează în Hălmațiu și la 16 aprilie 1919 pornesc ofensiva. La 4 august 1919 Budapesta a fost ocupată de armata română.

După acest act glorios al armatei române, Consiliul Dirigent român de la Sibiu trimite o circulară tuturor oficiilor parohiale ortodoxe, pentru sărbătorirea intrării glorioase a armatei române în Budapesta. Citirea acestei circulare și sărbătorirea trebuia să se facă după slujba din ziua de 15/28 august, cu ocazia sărbătorii Adormirea Maicii Domnului<sup>61</sup>.

Cele mai grele lupte la începutul ofensivei au fost la Hiread și la Dealu Mare, dar și la Vf. Dănilii ca și pe Gorgana și în fața gării din Ciuciu (vezi anexa nr. XVI). Ungurii au suferit pierderi catastrofale, apreciate ca la 800 de morți și cam la 900 de prizonieri. Dintre gardiștii intrați voluntar în batalionul Horea au căzut morți 2 ofițeri, a fost rănit slt. Romulus Mager și au murit 10 soldați și 2 civili luptători. Din corpul vânătorilor pierderile au fost mai mari.

După izgonirea ungarilor din zonă, cu tot avertismentul părinților, copiii păstori culegeau obuzele neexplodate și se jucau cu ele, lovindu-le de pietre ori aruncându-le în foc. Așa au murit și din Leasa următorii<sup>62</sup>:

Ioan Sirca de 16 ani. Decedat la 26 aprilie (Not. Bănești, nr. 15/1919).

Pavel Mager de 11 ani. Decedat la 29 aprilie (Not. Bănești, nr. 20/1919).

Luciu Toma de 11 ani. Decedat la 18 aprilie (Not Bănești, nr. 79/1919);

Ioan Cotoc de 14 ani. Decedat la 29 aprilie (Not Bănești, nr. 19/1919).

<sup>57</sup> Idem, *Ținutul Hălmațului. Monografie*, vol. II, p. 133-135.

<sup>58</sup> Idem, p. 117

<sup>59</sup> Idem, p. 129

<sup>60</sup> Idem, p. 145

<sup>61</sup> Direcția Județeană Arad a Arhivelor Naționale, *fond Parohia Română Hălmațiu*, dosar nr. 18/1914, f. 2.

<sup>62</sup> Traian Mager, V II, p. 200

\*Am spus cel puțin deoarece numele celor participanți l-am stabilit din declarațiile bătrânilor și nu din actele unităților militare.

Conducerea Imperiului a avut în vedere faptul că românii se puteau întâlni pe front față în față cu frații lor din Principate, motiv pentru care i-a răzlețit pe fronturi pe care să nu se întâlnească. Cu toate acestea majoritatea soldaților români din armata austro-ungară au înțeles că locul lor nu este acolo. Ei nu aveau pentru ce lupta acolo (în Rusia, în Italia ori altă parte). Ca dovadă sunt dezertările (cei care au trecut Carpații la oastea română), sau cei care s-au înrolat în Regimentul Horea. Pe lângă victimele colaterale (civili schingiuiți de armatele imperiului, tineri mutilați sau omorâți de muniția neexplodată), au fost morții de pe front între care au fost: Știrb Ioan, soțul lui Măriuță și alții. Dintre cei care s-au întors vii, bolile contractate în tranșee, i-au îngropat în anii imediat următori: Cotoc Antonie și Cotoc Petru, Cotoc Ioan soțul lui Marea, Luci Mihai, Sida Nuțu și alții.

Unii dintre cei care s-au întors în putere de pe front și înțelegând situația de moment a Ardealului, s-au înrolat în Gărzile Naționale, apoi în Regimentul Horea, contribuind astfel la eliberarea acestui teritoriu de sub cizma ungurească, ce l-a umilit câteva veacuri. Conducerea Țării Mamă a apreciat sacrificiul acestora și i-a decorat cu medalia Regele Ferdinand I cu spade pe panglică.

**Cel puțin următorii săteni din Leasa au participat în Primul Război Mondial.\***

Margău Trifon – a lui Ioan;  
Margău Pavel – a Malicii;  
Margău Nicolae;  
Margău Gheorghe – frați;  
Margău Petru – Libodir;  
Margău Dănilă – Gioarnă;  
Margău Ioan – Jac;  
Luciu Antonie – a Laii;  
Cotoc Antonie – Tonu;  
Cotoc Petru – frați;  
Luciu Dumitru;  
Știrb Ioan – soțul lui Măriuță;  
Cotoc Ioan – a lui Marea;  
Sida Ioan;  
Morar George – a lui Păvăluț ?;  
Cotoc Toma – lui Adămoi;  
Sida Nuțu;  
Dărau Alexandru- Șandor de la Higi;  
Mateș Ioan – a lui Moisut ?;  
Luciu Mihai- de la Higi;  
Luci Nicolae – moșul lui Pag, după mamă;  
Cotoc Gheorghe – a Nuțului;

**Voluntarii decorați prin Decretul 2423 publicat în M.Of. 169/ 24 iulie 1940, pag. 3750, cu medalia Regele Ferdinand I cu spade pe panglică:**

Sg. Dărau Alexandru - Șandor de la Higi;  
Țoroiu Macavei – soțul lui Salvina, tată la Chivuța Igret;  
Crișan Gheorghe – tata lui Ioan;  
Popovici Ioan – a Ghițului;  
Luciu Antone – a Laii;  
Mateș Adam – socru lui Gavrilă;

\*Am spus cel puțin deoarece numele celor participanți l-am stabilit din declarațiile bătrânilor și nu din actele unităților militare.

Cotoc Gheorghe – Gicu;

Sida Ioan – tata lui Antonia Veselinii;

Sida Gheorghe – din familia lui George a Lenii ?;

Cotoc Gheorghe – a Rusalinii, de la V. Lesi;

Țereiu Ioan – Giula;

Pag Ioan – frate cu tata lui Pag Laița;

Notă: identificarea familiilor din care au fost cei citați s-a făcut cu oamenii în vârstă din sat, deci nu sunt excluse erorile. Țoroiu Macavei este numele din Monitorul Oficial. Noi presupunem că este o eroare și că de fapt este Țerei Macavei(Țereiu ?)

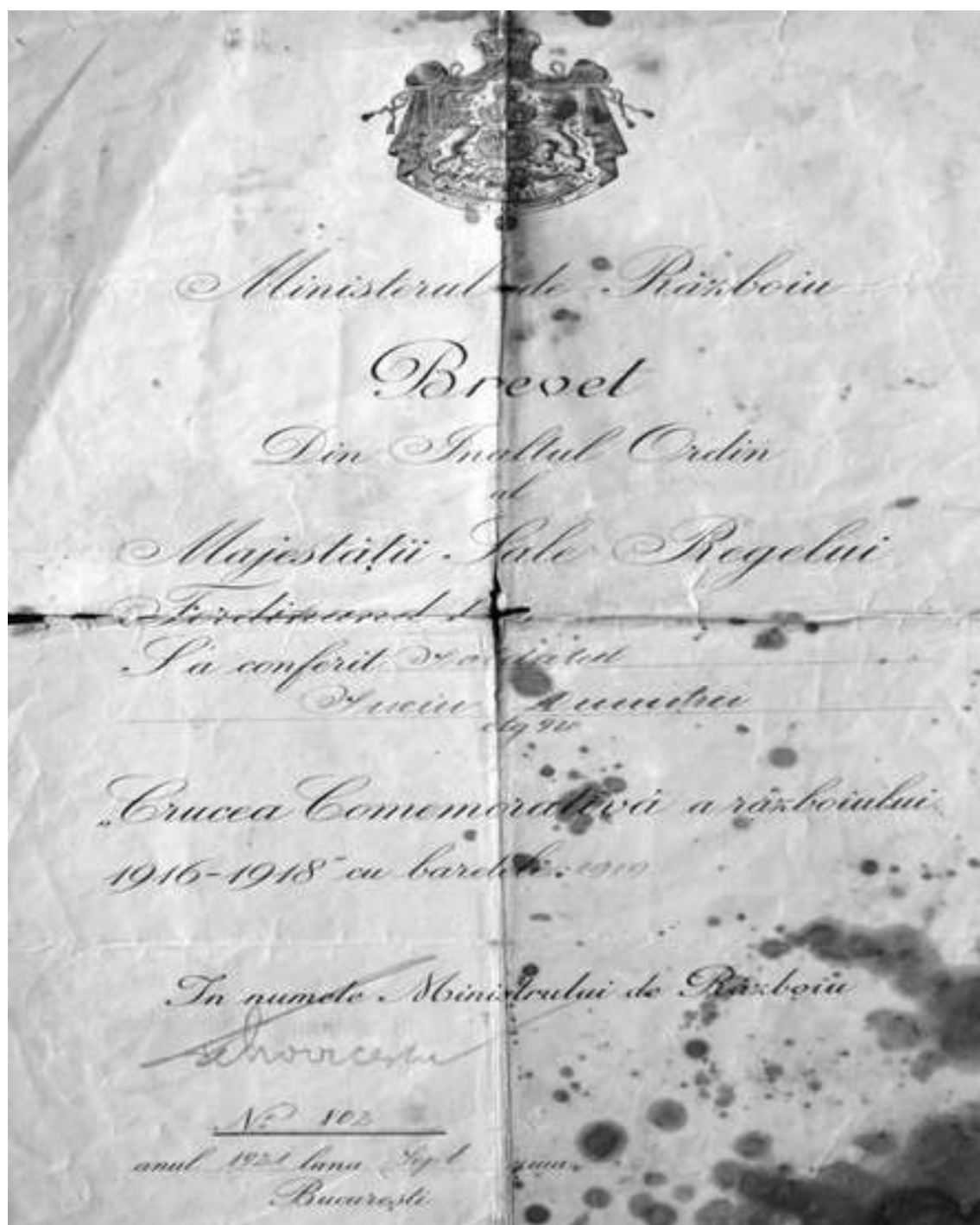

**F.14. Diploma lui Luciu Dumitru(Din arhiva fam. Petre Luciu)**

**Momente importante după unire, în zona noastră.**

---

4 iunie 1920, semnarea Tratatului de Pace la Trianon;

15 septembrie 1920, se deschide școala primară în satul Leasa;

20 mai 1924, se înființează Ocolul Silvic din com. Brazi (Satu Rău), care a administrat toate pădurile de stat și composoriat (M.Of. 88/20 mai 1924).

28 februarie 1925, calea ferată Arad-Brad trece în posesia statului român (M.Of. 47/1925);  
1926, se înființează Ocolul Silvic Hălmași.

Anii de război și trecerea de la un regim la altul, după unire, cât și anii neroditori 1919 – 1920 au făcut să se resimtă din plin efectele economiei în declin. S-a ajuns astfel ca un kilogram de carne de vită să se vândă cu un leu. Din lipsă de furaje oamenii își sacrificau animalele. Era mai scumpă pielea decât carnea animalului.

În aceste condiții, în anul 1920, satul Leasa având restante atât la impozite, cât și la bănci, au venit în sat executorii judecătorești, cu doi jandarmi și au început să adune în căruțe: animale mici, obiecte din case și chiar hainele de pe rudă. Oamenii din sat, cărora le ajunsese cuțitul la os, nu au mai stat cu capul plecat. Au pus mâna pe pari și i-au înconjurat pe oamenii legii. A fost nevoie de intervenția pretorului, cu o grupă de jandarmi ca să potolească răzmerița (vezi anexa XI).

Încet, țara intră într-un progres economic și se simte o îmbunătățire a vieții, până la nivelul cel mai de jos al satelor. Dar nu apucă omul trudit să răsuflă ușurat, că în 1929 își face simțită prezența criza mondială. Aceasta a ținut până în 1933. La sat pe unii oameni i-a găsit cu datorii la bănci (sau la particulari). Unii nu au putut plăti. Au mai fost și giranți. Executorii judecătorești le-au scos puținul avut la vânzare. De atunci, probabil, dăinuie în Leasa zicerea că „să nu te bagi jaranț (girant) nici pentru fratele tău”.

Deși tinerii începuseră să meargă la școlile apărute după unire, cei care terminau o școală de meserii sau o facultate, nu-și puteau găsi un loc de muncă.

Criza economică s-a manifestat puternic în rândul angajaților. Din 1930 s-au aplicat curbele de sacrificiu asupra salariilor, reducându-le cu până la 50%. Din octombrie 1931 până în mai 1932 (adică 5 luni) salariații de stat nu au mai primit salarii.

Pentru ca țărănimea care avea împrumuturi la bănci să nu ajungă să i se scoată bunurile la mezat, Parlamentul a dat o lege a conversiunii, pentru ca băncile să recalculeze dobânzile și să reeșaloneze restul de plată, în rate pe 20 de ani. În felul acesta țărănimea îndatorată a mai primit o gură de aer, dar a învățat și o lecție: să nu te întinzi mai mult decât poți duce cu forțe proprii!

La nivelul satului, după trecerea pădurilor în posesia statului român, prin anul 1924 satul Leasa a primit o parcelă de pădure în folosință comună. Pentru administrarea acestei proprietăți s-a format o asociație numită Composoriat Urbarial, adică asociația care administrează urbariul (sătescul) și care ținea un registru în care au fost înscrise toate familiile cu drepturile (părțile) ce le aveau în pădure ori pășune.

Urbariul, proprietatea comună, era mai veche, începând imediat după 1848, dar despre modul de organizare, nu avem date.

Sigur că din această perioadă s-au statornicit și locurile din pășune (ocoale) pe care le foloseau anumite familii.

De atunci s-au statornicit și locurile sătești de folosință comună, pentru drumuri, fântâni și alte utilități necesare.

În Leasa, locuri sătești au fost:

la Dănești – fântâna Gheleşștilor și locul unde a fost construită casa lui Dan Augustin (aceasta a fost așezată acolo cu aprobarea satului);

Valea Dâmbului – locul cu fântână;

Locul fântânii de sub Gura Uliții;

Locul fântânii de la Cotoci;

Locul dintre drumuri – ramnificația spre Higi și spre Ocoale;

Locul de la Cuciulat;

Slogul etc.

Revenind la proprietatea în devălmășie și registrul urbarial, era stabilit că drepturile erau transmisibile prin moștenire și vânzare-cumpărare. Nu în toate satele s-au ținut aceste registre „la zi”, ba în unele nici nu au mai fost utilizate. Așa s-a ajuns că cei care chiar aveau drept de proprietate în urbariu, dar nu aveau animale, nu foloseau nici pășunea, nici pădurea, iar cei care aveau animale, chiar dacă nu aveau drept urbarial, cărau și lemnele pădurii și foloseau și pășunea.

În satul Leasa, dobândind pădure și pășune, composesoratul s-a organizat pentru folosirea ei, dar mai ales pentru folosirea pietrei ce putea rezulta din exploatarea acestor suprafețe.

Composesoratul urbarial avea, ca organe de conducere, adunarea generală și comitetul urbarial. Avea și un statut. Conform statutului, aceste organe administrau proprietatea colectivă a asociaților. Adunarea generală se ținea odată la patru ani. Ea alegea comitetul de conducere. Pentru ca hotărârile adunării generale să aibă valabilitate adunările trebuiau să se țină sub președinția unui judecător.

În privința pădurii, comitetul composesoratului trebuia să țină seama și de directivele organelor tehnice silvice. De asemeni din bugetul său avea obligația să asigure și plata pădurarului.

În anul 1926 – 23 octombrie – prin Decizia 47120 a Ministerului Agric. și Domeniilor se înființează Ocolul Silvic din Hălmagiu.

Ocolul Silvic din Hălmagiu, pentru a avea puietul necesar împăduririlor, a înființat în anul 1927, o pepinieră forestieră la Lupcina (și astăzi se vede locul ei, a fost peste calea ferată, față de Câmpul Tisei, unde mai există o împrejmuire restrânsă și niște brazi). Mai târziu această pepinieră a fost desființată și au fost înființate altele două, una la Bodești și alta la Leuca.

Alte aspecte despre composesorat vor fi arătate la Cap. Instituții.



**F.15. La bere la Vața. Aprox. anul 1938. De la stânga: 1-necunoscut, 2-Mager Niuca, 3-Giorgiuțu Nuțului, 4-Laia Cotoc (tata lui Cornel), 5-Toma lui Adămoi, 6-11-necunoscuți. (Din arhiva fam. Minodora Țerei)**



### IV.3. Al II-lea RĂZBOI MONDIAL ȘI URMĂRILE LUI

Germania lui Hitler, în luna martie 1938, a încorporat Austria, apoi în septembrie vestul Cehoslovaciei. În primăvara lui 1939 Italia ocupă Albania.

În acest context, România, în 1938, decretează mobilizarea. Din Leasa au plecat, aproape din fiecare casă, cel puțin un om, dar au fost familii de unde au plecat și trei (Dărau Aurel – bogatu și frații lui). De la unitățile aparținătoare, cei mobilizați au fost scoși în aplicații și încartiruiți în corturi.

La 1 septembrie 1939, Hitler atacă Polonia și o ocupă în două săptămâni. Polonia este apoi împărțită între Germania și U.R.S.S.

La 26 iunie 1940, în urma unui ultimatum, România cedează Basarabia Uniunii Sovietice.

La 17 iulie 1940 capitulează Franța, în fața Germaniei naziste.

La 30 august 1940, prin Dictatul de la Viena, României i se mai răpește nordul Transilvaniei, 42.000 km<sup>2</sup> trecând sub administrația ungurească. O parte a populației românești din acest teritoriu s-a refugiat, iar alta a fost expulzată.

Ca urmare a Dictatului de la Viena, regele Carol al II-lea al României abdică în favoarea fiului său Mihai. Regele Mihai, în aceste condiții complicate, este dominat de camarila curții și la 6 septembrie 1940 generalul Ioan Antonescu a preluat conducerea statului.

În noiembrie 1940 România este obligată să cedeze Cadrilaterul, (cu două județe), Bulgariei. La conducerea țării, generalul Antonescu s-a asociat cu organizația legionară Garda de Fier care îmbrăcase cămașa fascismului.

Înțelegerea Antonescu-Garda de Fier nu a putut dăinui, motiv pentru care începe „rebeliunea legionară”, ce nu a putu fi înfrântă decât cu armata. Antonescu își asumă conducerea țării prin dictatură.

Din cauza conjuncturii politice, la 22 iunie 1941, România intră în război alături de Germania, declarând război Uniunii Sovietice.

La ordinul lui Antonescu- **ostași, vă ordon treceți Prutul!**- armata română a ocupat Basarabia. Deși rău dotată și rău echipată, armata română a continuat înaintarea în câmpiile rusești în căruțe cu coviltir<sup>63</sup>.

În toamna anului 1942 soarta războiului se schimbă. Germanii sunt înfrânți la Stalingrad și încep retragerea, astfel că în primăvara 1944 au ajuns la Prut și Nistru.

La 23 august 1944, regele Mihai încheie armistițiul cu Uniunea Sovietică, îl arestează pe Ion Antonescu și intră în război alături de Uniunea Sovietică. La numai 25 de ani de la luptele pentru eliberarea Ardealului și unirea cu țara sa mamă, faptele se repetă cu același dușman. După eliberarea țării, trupele române au continuat înaintarea pe câmpiile Ungariei și în munții Cehoslovaciei.

Când, în toamna anului 1944 armata sovietică ajunsese în zona Hălmagiului și a satului Leasa, autorul avea câteva luni de la naștere. Desfășurarea întâmplărilor mi-a povestit-o bunica Iosana mai târziu, când puteam pricepe. Soldații și comandanții lor au fost încartiruiți în sat după cercetarea locuințelor. La noi, fiind casă unicamerală și ocupată doar de două femei (tata și cei doi frați ai săi erau încorporați), le-ar fi convenit soldaților, dar când au auzit plânsetul speriat al copilului, pornit parcă la comandă s-au întors să caute în altă parte. În vecini fiecare casă avea încartiruiți soldați. Aceștia căutau hrană. Păsările de curte erau preferatele lor. Pe acestea le jumuleau sumar și le puneau la fiert. Mâncau doar carnea fiartă, de zeamă nu erau interesați.

Bunicii i-a fost milă de ei (avea și ea trei feciori pe front). De mai multe ori a luat păsări de la noi din curte, a fiert mâncare și a dus-o soldaților ruși.

---

<sup>63</sup> Arpaș Ioan, *Monografia satului Tisa*, manuscris, p. 127.

După câteva săptămâni frontul s-a pus în mișcare din nou. În înaintarea lor spre Vest trupele și armamentul treceau peste Dealul Mare spre Vașcău, motiv pentru care au rechiziționat toate animalele de tracțiune din sat. La noi în grajd se afla un singur cal și acela bolnav de suspin (boala de astm a cailor). Sigur că pentru nevoile reduse ale familiei în acele vremuri, calul era foarte necesar chiar cu puterea lui limitată de boală. Bunica plângea și de mila calului și de faptul că rămâneau și fără acest ajutor. Atunci unul din soldații ce erau încartiruiți în vecini i-a dat de înțeles bunicii că v-a primi calul înapoi. Dimineața următoare, când convoiul militar s-a pus în mișcare soldatul de care am vorbit i-a făcut semne bunicii să urmeze convoiul. După ce au trecut Dealul Mare rusul a mers cu calul la urma convoiului și l-a înapoiat bunicii. (Aceasta s-a întâmplat a doua zi în zori, timp în care bunica s-a ținut în urma convoiului)

Întâmplarea pare o poveste aproape greu de crezut. Să fi fost omenia bunicii care i-a tratat cu înțelegere pe acești soldați, să fi fost faptul că soldatul se uita cu duioșie la copilul din leagăn (poate lăsase și el un copil mic acasă) ori că au înțeles că boala calului, în scurtă vreme, îl va face nefolositor!

În perioada trecerii armatei ruse prin zonă s-au auzit și întâmplări altfel decât cea de mai sus: că în unele locuri soldații au luat din case obiecte de oarecare valoare (ceasuri), că au cotrobăit prin podurile caselor, au luat vasul cu țuică, unde au găsit, apoi s-au iscat și neînțelegeri cu unii soldați români aflați în permisie în zonă. Toate acestea au fost povești doar auzite de bunica. Sigur este faptul că într-o armată de ocupație se mai află și soldați de omenie.

Germania a capitulat la 9 mai 1945. Din Leasa au participat la cel de-al doilea război mondial peste 31 de bărbați, dintre care peste 10 au murit pe front\*.

#### **Au murit pe front:**

Margău Florea și Margău Ioniță – frați;

Margău Tiuț;

Morar Florea;

Cotoc Pavel;

Cotoc Axente;

Țirei Augustin;

Țirei Temu;

Știrb Antone;

Dărău Traian;

Popovici Aurel

alții au făcut prizonierat, de la câteva luni pînă la 5 ani:

Cotoc Eftimie;

Cotoc Aurel;

Mager Ioachim

Dan Antonie (a făcut 5 ani de prizonierat).

Margău Aurel

O parte dintre cei peste 31 de participanți din Leasa la acest război, au totalizat, împreună cu anii de armată activă și concentrări chiar și șapte ani de serviciu pentru țară (ex. Cotoc Terentie, Dan Antonie, Mager Ioachim, Margău Aurel, Cotoc Eftimie, Cotoc Ioan, ș.a.), iar alții au rămas cu sechele pentru tot restul vieții (ex. Luci Arsenie – Nia Sonului).

\*Am folosit cuvântul „peste” în locul unei cifre exacte, pentru că eu nu am avut posibilitatea să identific toate persoanele din sat participante nici la al doilea război mondial și cu atât mai puțin la primul război. Listele, din prezenta lucrare, cu persoanele participante, cuprind doar pe acele persoane care au putut fi identificate după familii și nu după date oficiale ale unităților militare.

**Au participat la al II-lea război mondial:**

Margău Florea, ] †;frați  
Margău Ioniță,. ]  
Margău Aurel – a Floarii;  
Margău Tiuț – fratele lui Togiuț †;  
Popovici Aurel +  
Dan Augustin;  
Sîrban Aurel;  
Luciu Adam;  
Dan Antonie – prizonier;  
Sida Ioan;  
Morar Antonie;  
Morar Florea †;  
Cotoc Pavel – a lui Copilu †;  
Cotoc Axente – a lui Țipariu †;  
Cotoc Eftimie – prizonier ? ;  
Cotoc Leontin;  
Luci Arsenie – Nia – rănit;  
Cotoc Manole;  
Țirei Augustin – frate cu Georgia Lenii †;  
Țirei Temu – unchi la Tituț †;  
Dărau Traian – frate cu Dărau Aurel Bogatu;  
Dărau Florea;  
Dărau Aurel Bogatu;  
Țirei Mitruț;  
Țirei Gheorghe – a Lenii;  
Dărau Gheorghe – Bagița;  
Sida Gheorghe – a lui Nicolae, tata lui Antița;  
Sida Pavel – căs. La București, frate cu Sida Ioan;  
Sida Ioan – Tancu;  
Cotoc Sabin – frate cu Florea lui Andoruț;  
Mager Ioachim – prizonier în Rusia;  
Știrb Antonie †.

\*Numele cuprinse în listele de mai sus au fost culese de la familiile din sat.



**F.16. Medalia „Eliberarea de sub jugul fascist”**

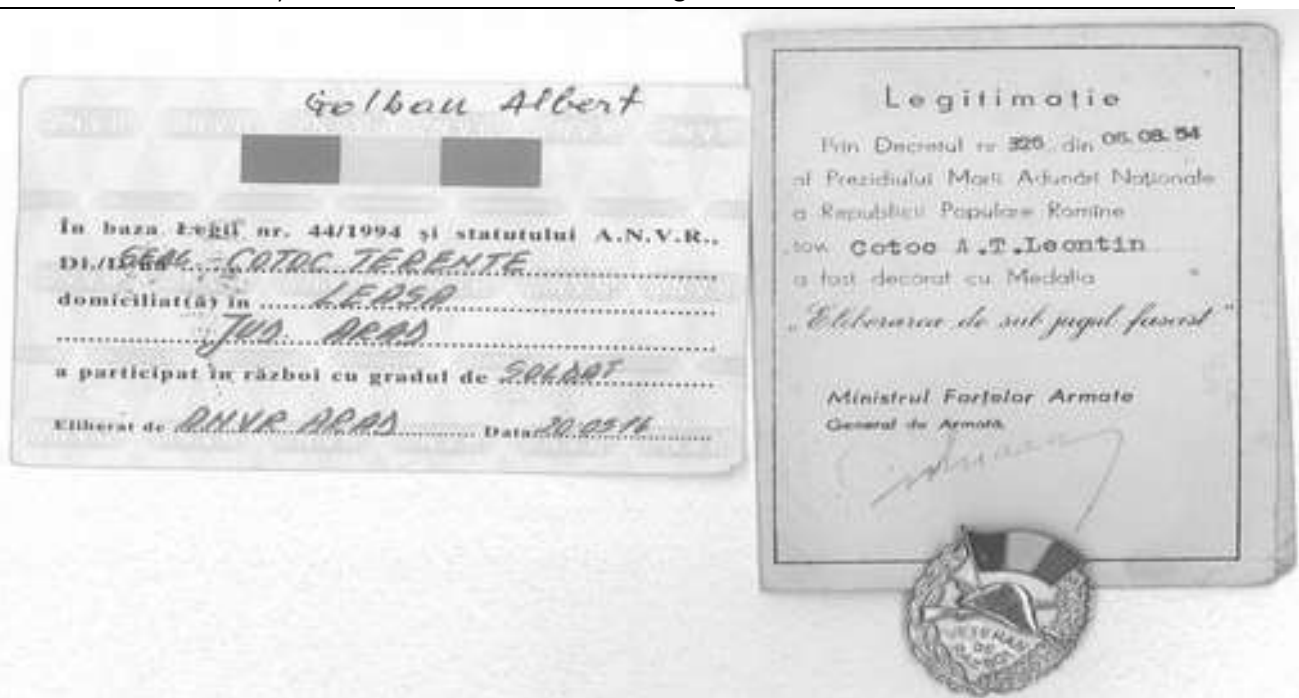

F.17. Legitimatie de veteran



**F. 18. Cotoc Sabin a lui Andoruț (frate cu Florea)  
Participant și decorat cu mai multe medalii, în cel de-al doilea război mondial.  
(Arhiva fam. Minodora Țerei)**



**F. 19. Cotoc Leontin (Lentu), militar concentrat, stânga, în anul 1942, în București,  
împreună cu fratele său Manole, care atunci se logodise.(Arhiva autorului)**



**F 19 b. Ioan Cotoc, frate cu Lentu și Manole, născut în anul 1915, este încorporat și după terminarea stagiului militar are parte ca și alții de concentrări repetate. (Arhiva Fam. Florica Boșcă, sat Gura Văii).**

La 6 martie 1945 se instalează la conducerea țării guvernul dr. Petru Groza.

După război moneda națională s-a devalorizat foarte mult. În București un kg de făină de mălai costa de 47.000 lei, un kg de brânză telemea 30.000 lei, un kg de ardei 30.000 lei, un kg de usturoi 120.000 lei, iar în ziua de 14 august 1947, a ajuns la 1.200.000 lei<sup>64</sup>. Peste aceste scumpiri, în vara anului 1946 a fost o secetă cumplită în Moldova, care a produs foamete și dislocare de populație. Peste tot specula era în floare. În Hălmagiu specula se făcea mai mult cu cereale.

Ca urmare a stării de lucruri, la 28 decembrie 1946 Banca Națională a fost trecută în posesia statului. Tot în 1946, pentru prima dată, se acordă dreptul de vot femeilor în România.

La 19 noiembrie 1946 au avut loc primele alegeri după război.

La 10 februarie 1947, este semnat Tratatul de Pace de la Paris. Este anulat Dictatul de la Viena.

La 15 august 1947 a avut loc reforma monetară: schimbul s-a făcut la paritatea de 20.000 lei vechi pentru un leu nou și nu s-au schimbat mai mult de 5.000.000 lei pentru o familie.

30 decembrie 1947 – regele Mihai I abdică de la conducerea statului și țara devine Republica Populară Română (R.P.R.).

11 iunie 1948 – are loc în țară naționalizarea principalelor mijloace de producție.

Din 1948 până în 1977, la conducerea Bisericii Orotodoxe Române s-a aflat Patriarhul Iustinian Marina.

---

<sup>64</sup> Constantin C. Giurescu, *Istoria românilor*, vol. I-II, Fundația pentru Literatură și Artă „Regele Carol II”, București, 1935-1937, p. 664.

La 30 august 1948 prin Decretul 221 al Marii Adunări Naționale a R.P.R. a fost înființată Direcția Generală a Securității Poporului (D.G.S.P – un fel de K.G.B. românesc)<sup>65</sup>.

1950 – reforma administrativă, se înființează raioanele.

1952 printr-o altă reformă, se desființează regiunea Arad și teritoriul ei se împarte între Banat și Crișana. Raionul Gurahonț trece la Reg. Crișana.

1952 are loc a II-a stabilizare monetară.

5 martie 1953 moare I.V.Stalin, în locul său urmează N. Hrusciiov.

23 octombrie 1956 are loc Revoluția ungară împotriva dictaturii bolșevice și a ocupației sovietice. La 10-11 noiembrie trupele sovietice înăbușă revoluția printr-un masacru a peste 2.000 de oameni.

15 iunie – 15 august 1958 trupele sovietice au fost retrase din România, dar consilierii sovietici au plecat mult mai târziu, în 1964.

23 iulie 1965 moare Gheorghiu Dej, locul său este luat de N. Ceaușescu.

21 august 1965 R.P.R. își schimbă denumirea în R.S.R.

**16 februarie 1968 Legea nr. 2 stabilește o nouă reformă administrativă. În urma acesteia satul Leasa revine după 92 de ani la comuna Hălmagiu.**

25 decembrie 1989 printr-un simulacru de judecată, un Tribunal Militar ad-hoc, îl învinuiește pe N. Ceaușescu de genocid și îl condamnă la moarte!

Am jalonat contextul istoric după anul 1944. În zona Hălmagiului, noul regim a „debutat” cu alegerile din 19 noiembrie 1946.

Nuțu de la Poienari și alții ca el au manipulat bâtele și bătașii pentru măsluirea alegerilor. Oamenii din satul Leasa au votat la Bănești. Acesta a fost primul vot la care au avut dreptul să participe și femeile. Nu știu câte au fost din satul Leasa, dar rețin din poveștile adulților, că în apropiere de secția de votare era o livadă de meri și votanții înfierbântați, după ce au epuizat toți parii disponibili, au rupt ramurile merilor din livadă și le-au transformat în măciuci. Așa s-a obținut rezultatul dorit la acea votare.

Sigur că imediat după război a început prigoana după dușmanii noului regim. Boieri nu erau în sat, nici țărani foarte înstăriți. Nu au fost nici fruntași ai partidelor istorice, chiar dacă au fost câțiva înscriși la „țărăniști”. Au fost însă doi sau trei legionari (și mai mulți care au participat la convocările lor, așa, să vadă ce vor legionarii). Cei doi activi Marița și Florea Luciu au fost luați de organele noului regim și probabil, în urma „dezvăluirilor” făcute de aceștia s-a aflat și despre unii „simpatizanți”. Încă prin anul 1952 miliția mai convoca oameni din sat la declarații. Luciu Florea a ispășit vina de a fi fost legionar cu o condamnare de 8 ani de pușcărie, din care a făcut 2 ani și jumătate la Canal (oamenii vorbeau că Florea a făcut pușcărie și pentru nevasta lui). După ei a mai fost arestat, tot pe teme politice, Gheorghe Cotoc – fost primar.

Lipsa alimentelor și mai ales a mărfurilor necesare în gospodărie (petrol, zahăr, sare, chibrituri, pânzeturi pentru haine), a condus lumea satului spre Cooperativă. La Hălmagiu era înființată o cooperativă, la care s-au înscris și din Leasa, câte un membru din fiecare gospodărie. Trebuia plătită o cotizație în bani, dar era obligatorie și contribuția în produse agricole: ouă, lapte, smântână, brânză, untură de porc, păsări etc. În satul Leasa s-a înființat o filială a acestei cooperative și chiar așa îi și spuneau oamenii – mă duc la cooperativă. Aceasta funcționa în casa lui Margău Mitrie. Acolo vânzătorul aducea mărfurile necesare traiului zilnic și tot el spunea câte ouă trebuie duse pentru 1 m de stambă sau pentru 1 l de petrol, pentru chibrite etc.

După anul 1948 au fost introduse cotele. Țăranului i se impunea prin Consiliul Popular (fosta Primărie), câte kg de carne de vită, câte de carne de porc, câți litri de lapte, trebuie să predea într-un an. Aceste cote se impuneau după numărul de hectare de teren pe care le avea țăranul în proprietate. Cotele au stimulat apariția samsarilor comuniști. Aceștia erau oameni agreați de „organele comunale”, care cumpărau vaci și porci din târgul Hălmagiului, fixau prețul

<sup>65</sup> Cristian Troncotă, *Istoria Securității regimului comunist din România 1948-1964*, vol. I, ed. Elion, București, 2006, p. 37.



pe kg de carne și țăranul trebuia să plătească. Așa se puteau achita aceste cote (pe raion se înființase un oficiu specializat pentru aceste cote: O.R.A.C.A).

Din grâu, cotele se ridicau la batoză.

F. 20. Un carnet pentru cota de carne.

Mai era o cale de a-i obliga pe săteni să dea „tribut” statului: oamenii începuseră să-și construiască gospodării noi, cele acoperite cu paie erau foarte vechi și se dărâmau. Materialele de construcție, în special țigla, nu se primeau fără cota parte din preț achitată în untură de porc sau carne de porc. Dar prețul cărnii și al unturii era stabilit de stat, mai mic chiar decât cel de bațjocură.

După anul 1952 a început munca de lămurire pentru înscrierea țăranilor în cooperative agricole. La început această activitate de lămurire a fost timidă, făcută pe linie de partid. Partidul Muncitoresc Român (P.M.R.) avea organele de conducere la raionul Gurahonț. Aici avea și activiști și instructori pe zone (pe comune). Apoi s-au ales organe de conducere și la comune și după ele și în sate. Primii membri de partid au fost cei care veniseră din armată, unde, unii fuseseră primiți în partid, apoi au fost cei fără pământ agricol sau cu pământ puțin.

Presiunile noului regim erau simțite pe toate planurile activităților sociale. Pentru un serviciu sau un loc de muncă la carieră, prima dată, erai întrebat dacă ești membru de partid sau dacă nu ai vrea să te înscrii în partid. Apoi au început întrebările pentru înscrierea în Gospodăria Colectivă. Prin anii 1957-1958 s-au extins presiunile asupra copiilor în școli, să-i convingă pe părinți să se înscrie în „Colectivă”.

Trebuie spus că în zona comunelor Vărfuri, Hălmațiu, Bănești și Hălmațel, activiștii raionali au fost oameni cu minte mai limpede decât în alte părți. În timp ce miliția, organele de partid și alți trepăduși ai regimului, făceau tot felul de presiuni, șicane și amenințări, cei doi activiști raionali s-au ocupat de recoltarea probelor de „teren arabil”, pe care le-au trimis în mai multe etape, specialiștilor de la Regiune pentru analiză. Aceste probe au ieșit tot timpul „necorespunzătoare”. Așa a slăbit presiunea și această enclavă de patru comune a rămas necooperativizată.

În sat funcționa o organizație a P.M.R., dar mai mult de formă. Secretarul de partid se bătea cu pumnul în piept, mai amenința, dar până la urmă a înțeles că trăia între oameni. Făcea procese-verbale fictive (de cele mai multe ori) și viața își urma cursul firesc.

O altă organizație a P.M.R. funcționa la cariera de piatră, unde activitatea era „mai serioasă”.

Pacea din anii de după război și locurile de muncă salariate au adus prosperitatea în sat. Oamenii au fost muncitori și harnici. Au lucrat pământul, au înmulțit vitele, au mers și la munca salariată și satul s-a înnoit. Copiii născuți după 1940 au urmat toți cursurile școlii primare din sat, apoi, cei care au dorit și au putut, au urmat ciclul II (clasele V–VII) la Hălmagiu și unii, mai departe la școli profesionale sau licee.

Consider că dintre „relele” regimului socialisto-comunist, cel mai mare rău a fost distrugerea bunei morale, clădită de veacuri, la acest popor.

Nu voi relata nimic despre evenimentele anului 1989 deși o parte dintre ele le-am trăit personal. Satul Leasa nu a participat efectiv la aceste evenimente, decât afectiv, ori prin unii din fiii săi aflați în acele zile în unele din marile centre urbane. Dacă va fi posibil voi relata cândva și despre aceste evenimente.

## CAPITOLUL V - POPULAȚIA

Populația satului Leasa a fost formată numai din oameni de naționalitate română. Cartea funciară, întocmită în jurul anului 1860, arăta că în satul Leasa familiile băștinașe erau Luciu, Țerei, Dan, Cotoc, Margău, Mateș, Morar, Sida și Groza<sup>66</sup>. În recensământul de la 1720 sunt trecute în satul Leasa doar 16 gospodării, cu 96 de persoane<sup>67</sup>, iar în anul 1834, în tabela protopopului Nicolae Adamovici sunt arătate, în Leasa, 48 de case, cu 254 de suflete (131 bărbați și 123 femei; 69 de perechi cununate)<sup>68</sup>. Acest număr de suflete se confirmă și din recensământul de la 1834.

Urmărind tabelele recensămintelor făcute în intervalul 1834–2002, observăm că numărul cel mai mare de locuitori a fost în 1930 și anume 586 de locuitori. Numărul populației satului s-a stabilizat în perioada anilor 1869–1977 între 469–446 de locuitori. Oscilațiile în plus sau minus sunt normale ținând seama de căsătorii, decese, nașteri, morți în cele două războaie sau în cele câteva perioade de molime. După 1990, însă, scăderea populației este drastică. La ora când scriu acestea, în sat sunt mai puțin de 200 de suflete.

Există o presupunere făcută de unii localnici că familiile Margău ar fi venite dintr-o zonă a actualului județ Cluj. Acea localitate se cheamă Mărgău. Povestea spune că o familie dinspre capătul satului Leasa, spre Margăieștii actuali, nu ar fi avut copii și ar fi înfiat un copil tocmai din zona acelei așezări Mărgău. Copilul și-a adus numele, iar după căsătorie, pe lângă numele copiilor săi, „Margăii” s-ar fi înmulțit și cu alte rude ale celui celui înfiat. Cele spuse ar putea fi plauzibile, dacă această poveste s-ar fi întâmplat înainte de anul 1860, când în satul Leasa este menționată existența a 20 de familii Margău<sup>69</sup>. Sigur că numele Margău îl găsim foarte bine scris, chiar în actele aceleiași persoane, ca Margău sau Mărgău. Eu nu am avut posibilitatea să verific temeinicia acestei povești.

Satul Leasa face parte din tipul de sate arhaice sau mai corect spus făcea parte, deoarece, odată cu apariția școlilor și mai ales a căii ferate (1896) satul s-a schimbat. Calea ferată a adus cu ea o parte din civilizația aglomerărilor urbane. În drumurile mele prin satele mai îndepărtate de calea ferată, am observat păstrarea obiceiurilor vechi, în port și în grai, până târziu către anul 1970. Cred dar, că acest demers de a fixa, pe această cale, în neuitare oameni, obiceiuri și locuri era foarte necesar.

Când și cine au fost cei care au înființat cătunele Higiu și Valea Lesei nu se știe, dar așa cum am văzut într-o viață de om că familiile lui Margău Nistor și Țirei Isidor s-au mutat din Higi în Valea Lesei, iar Țirei Aurel a vrut să se stabilească lângă Ocoale, la Vramnița Țarinii, la fel se poate crede că a fost și la începutul acestor așezări. Gâlceava pe temeiul Hireadului, dintre leseni și vârfureni, după anul 1848, scoate în evidență faptul că acolo, la Valea Lesei erau niște locuințe așezate acolo de ceva vreme.

În satul Leasa, în lungul timpului, s-au împământenit și alte nume de familii:

Petrișor – venit de la Avram Iancu poz. 84;

Pag. poz. 85;

Slev – venit de la Vârfuri, poz. 4;

Trifan – venit de la Tisa, poz. 14;

Popa – venit de la Vârfuri, poz. 39;

Antonache – venit din Moldova, după loc de muncă, poz. 7;

Mangalagiu – idem, poz. 42;

---

<sup>66</sup> Traian Mager, *op. cit.*, vol. I, p. 152, 153.

<sup>67</sup> Idem, p. 68

<sup>68</sup> Traian Mager, V II, p. 163

<sup>69</sup> Traian Mager, V I, p. 153 (Proprietari la 1866: Butar 1, Țerei 12, Țuida 1, Dan 9, Dărău 2, Groza 6, Cotoc 22, Crișan 1, Luciu 18, Margău 20, Margea 2, Mateș 14, Moțica 1, Morar 9, Știrb 1, Sida 5, Sirca 2, Slăv 1)

Cazaciuc – idem, poz. 65;  
Ciorogaru - venit ginere de la Poienari, poz. 13;  
Leuca - venit de la Paragine, poz. 37;  
Dărăb - venit de la Brad, poz. 57;  
Marinca - venit de la Moți, poz. 64;  
Băd - venit de la Ociu, poz. 28;  
Lupuț - venit de la Cureci, poz. 21;  
Buduhălă - venit de la Tisa, poz. 65;  
Fântânaru - venit din Moldova, poz. ;  
Boc - venit de la Aciua, poz. 33;  
Codreanu - venit de la Mermești, poz. 33;  
Luca - venit de la Groși, poz. 23;  
Avram – poz. 39;  
Gligor – poz. 17;  
Morar - venit de la Bontăști, poz. 28;  
Lazăr – poz. 31.

Alte nume sunt pe cale de a se stinge. Putem exemplifica prin următoarele nume și situații: Cotoc, nume puternic în colectivitate și prin poziția sa socială și materială, dar și prin corectitudine:

Din familia lui Nuțu Cotocilor, de la cei doi feciori Antonie și George, a rămas un singur vlăstar de parte bărbătească și care nu s-a mai căsătorit, poz. 29 și 29b.

Din familia Cotoc Ioan (a Dupului) nu a mai rămas nici un băiat să perpetueze numele, poz.58.

Din familia lui Cotoc Andoruț, nu sunt urmași cu acest nume, poz. 33.

Din familia lui Cotoc Macavei, deși a avut patru feciori, numele Cotoc dispăre, poz. 57, 40, 43.

Din familia lui Ionuțu Niaiului, cu doi feciori și trei fete, numele de Cotoc se stinge, poz. 56.

La Giorgiuțu Nuțului, este un singur băiat, de la Nelu, care nu este căsătorit, poz. 61.

Cotoc George – Craiu, nu a avut urmași, poz. 67.

Cotoc Gheorghe – tâmplaru, nu a avut urmași, poz. 66b.

Cotoc Toma – fieraru, a avut două fete, poz. 68.

Cotoc Trifon – din vârful dealului, a avut o fată.

Cotoc Gheorghe – a Gicului, are doi strănepoți, necăsătoriți, poz. 63.

Cotoc George – a Trinii, a avut două fete, poz. 59b.

Cotoc Toma – Adămoi, urmașul unei familii care a condus satul peste 30 de ani (Nuțu fiind primar), ultimul urmaș din această familie cu numele Cotoc a avut trei fete, poz. 62.

Cotoc Gheorghe –, „Sigur”, urmaș Ioan, are o fată.

Cotoc Eftimie – Tinu Lichii, urmașii sunt doi feciori cu numele Dărău, după tatăl lor, adus ginere din Tisa, poz. 59.

Cotoc Aurel – a Marii, este un Cotoc care încă mai duce acest nume spre viitor, prin Ionel și cei doi feciori ai săi, poz. 53.

Cotoc Petre – din Șarlota și cei doi feciori ai săi mai dau speranțe.

Nelu Cotoc – a lui Macavei are un fecior necăsătorit.

Iată cum o familie care era înrudită cu jumătate de sat, se stinge în mai puțin de 50 de ani. Dacă este un fenomen cu determinări precise, dacă este o întâmplare? Nu am făcut această analiză.

Pe aceeași cale a dispariției din sat sunt și numele Mager, Dan și Morar.

Satul s-a depopulat pe mai multe căi. O parte de tineret a „migrat” spre oraș în urma școlarizării, ori spre câmpie în urma căsătoriei dar, o parte însemnată (circa 22 de familii, plus copiii) au emigrat în Statele Unite și chiar Australia, după anul 1980 și mai ales după anul 1989. Așa au plecat familiile lui Luciu Remus, Margău Nistor (o ramură a „neamurilor” autorului), Țerei Isidor, o parte a familiilor Groza Irina și Dărău Cornel, o mare parte din urmașii lui Luci Adam, o parte din familia lui Cotoc Candin (tot „neamuri”) și alții despre care nu am putut aduna informații certe. Numărul persoanelor din aceste familii, la data plecării, trece de 46 de persoane. Dintre acestea doar 18 erau căsătorite, celelalte fiind tineri (copii). Fără a fabula, la data când scriu, numărul lesenilor din America este egal sau mai mare cu al locuitorilor actuali ai satului Leasa. Și pentru aceștia am scris, să nu uite unde le sunt „RĂDĂCINILE”. Că dacă Sbârcu al Ploieșoaici s-a întors în sat și cei așezați în alte locuri din țară se pot întoarce când îi mână dorul ori îi cheamă „NEAMURILE”, pentru cei de peste mări, aceasta este mai greu!

***Se va vedea mai jos că populația a scăzut și din pricina scăderii natalității. Fără o regândire serioasă a condițiilor sociale și a activităților productive din zona satului Leasa dar mai ales din Ținutul Hălmașului, de către autoritățile Statului Român zona se va depopula și va intra pe mâinile samsarilor de terenuri!***

Din punct de vedere administrativ satul a aparținut de comuna Hălmașiu, până în anul 1876, când ungurii desființează printr-o lege județul Zărandului (reluându-și intenția și acțiunea de maghiarizare forțată). Atunci satul Leasa a fost trecut la comuna Bănești. A revenit la comuna Hălmașiu doar prin Legea nr. 2 din februarie 1968, când se revine la forma administrativă de județ.

În perioada ianuarie 1956 – februarie 1968 satul Leasa aparținea de Regiunea Oradea.

### Natalitatea

Se poate urmări natalitatea pe schemele genealogiilor prezentate în partea a doua a lucrării. Deși sunt puține familii care și-au putut aminti strămoșii înainte de anul 1900, se pot contura totuși niște concluzii corecte. Mai trebuie ținut seama și de faptul că în foarte multe familii au fost copii care au decedat în primii ani după naștere și acești copii nu apar în aceste scheme.

Se poate observa clar că în majoritatea familiilor vechi, înainte de 1940, numărul copiilor care ajung la vârsta căsătoriei este 2, 3 și mai mare. După ce familiile s-au așezat pe propriile vetre de casă și averea s-a statornicit, oamenii au refuzat să mai conceapă mai mult de unul, maxim doi copii (excepții făcând unele familii de penticostali).

***Vă rog să-mi îngăduiți un banc al anilor de prosperitate: -Știți de ce bănățeanul nu face mai mult de un copil? -Pentru că nu poate face jumătate! Umorul bancului are o parte sumbră. Bancul este o realitate tristă ce nu se referă doar la bănățeni ci la țara întreagă. Administrația țării nu are capacitatea de înțelegere (sau nu vrea, ori nu are timp), să priceapă această realitate!***

Evoluția populației satului Leasa din anul 1850 până în 2011\*

Anul recensământului	Total populație recențată
1850	377
1880	388
1890	476
1900	518
1910	563
1920	492
1930	585
1941	546

Cu privire la evoluția populației, a locuințelor și a familiilor ,vezi recensămintele din anii 1715, 1720, 1760, 1869, 1880, 1910, 1930 și 1956, date în anexa IV.

1956	498
1966	503
1977	446
1992	356
2002	278
2011	206

\*Comunicatele oficiale ale recensământului din anul respectiv.

La capitolul populație ar mai trebui arătate numele de poreclă sau supranumele. Acestea s-au atribuit de săteni pentru a putea face deosebirea între persoanele care purtau același nume de familie și de botez. De exemplu: George a Trinii, George a Lenii, Georgia Veselinii. Unele nume au fost dublate cu deficiențele fizice: Nia Șchiopului, Lentu Șchiopu, Andoruț Picior de Lemn. Unele nume au fost dublate de caracteristici fizice (exemplu Florea Frumosu, Limbarica-una care vorbea încontinuu, Adămoi - un „om mare”, Dupu - un om scund și îndesat, Ciulu - un om fără o ureche). Alte supranume se trăgeau de la anumite activități prestate de unii oameni în trecut, exemplu: Dănilă Gioarna (acesta sigur a fost gornist în una din armatele Imperiului), ori „a lui Honvețu” referitor la familie (cineva din această familie servise Imperiul în această armă), a Plăieșoaicei, găsim porecla aceasta în familia lui Groza poz. 60. Această familie a avut un strămoș care a fost grănicer sau străjer la marginea Imperiului într-o perioadă mai îndepărtată, spre Evul Mediu.

## CAPITOLUL VI – ECONOMIA

### VI.1.Agricultura

În satul Leasa sunt puțini oameni care să posede între 5 și 10 hectare de pământ arabil. Majoritatea oamenilor dețin câte două hectare de pământ arabil, în medie.

Principala sursă de existență pentru populația satului Leasa a fost și continuă încă să mai fie, agricultura. Principala ei ramură, cultura cerealelor, fiind urmată de legumicultură și de pomărit. Dacă până prin anii 1980 fiecare gospodar producea, anual, între 500 kg și 1000 kg de grâu, în medie și 1.000 kg, până la 2.000 kg de porumb boabe, acum aceste producții au scăzut foarte mult. Grâul nu se mai cultivă aproape deloc. Dacă în sat a rămas doar populația îmbătrânită, aceasta consideră că este mai ușor să cumpere pâinea de la magazinul sătesc, decât să însămânțeze grâu, să-l secere, să-l treiere și să-l ducă la moară. Nu mai vorbim de măcinat și făcut pâine.

**Grâul** s-a semănat tot timpul manual (prin împrăștiere cu mâna din sacul atârnat pe umăr), iar seceratul, până la al II-lea război mondial, se făcea cu seceră de mână. Cei care aveau grâu mai mult făceau clacă la seceriș. După război oamenii au început să taie grâul cu coasa (F. 21 și F. 22), apoi grâul era luat și pus pe legătură, de regulă de o femeie și era legat snop de un bărbat.

Snopii se adunau în „picioare”, adică se clădeau câte cinci snopi unul peste altul să se așeze (să primească o formă turtită), iar la terminatul seceratului în acel loc, în acea holdă, snopii de grâu se clădeau în cruci sau pecițe (de regulă o cruce avea 4 snopi pe rând și un snop terminal, numit popă), de câte 17 snopi și se lăsau așa două, trei zile să se usuce. Apoi de pe cruci, snopii se clădeau pe pari, în mai multe rânduri verticale, 7, 9 sau 11, pentru a nu fi împrăștiat de furtunile de vară și a nu intra apa în spicele snopului. Când se găsea o batoză „liberă” se aducea în sat și apoi cu căruțele se căra grâul la arie, unde era instalată batoza. Acolo, la arie, grâul de pe căruță se clădea stog și când era adus tot grâul de pe pari și stogul era gata, își așteptai rândul la treierat. Batoza era „supravegheată” de către un delegat al primăriei. Acesta

avea grijă ca după ce grâul era treierat să ia din el o parte mai mică pentru batoză – uiumul batozei, taxa în natură pentru treierat și o altă parte mai consistentă, care reprezenta cota obligatorie pentru stat. Aceste părți se luau sub formă de procente din grâul treierat și cântărit numai din cel de calitate I.

După treierat se puneau sacii cu grâu în căruță și se ducea grâul acasă. De obicei din acest grâu țaranul pune la o parte cantitatea pe care intenționa să o însămânțeze în anul următor, iar restul îl depozita pentru consum propriu, fie vărsat pe podul casei, dacă avea un pod bun, fie într-un hambar aflat pe târnațul casei.

Grâul fiind pus la adăpost, urma ca gospodarul să-și aducă acasă pleava și paietele. Acestea se foloseau ca așternut sub animale dar, în iernile mai grele se foloseau și ca nutreț la vite.

La sfârșitul secerișului, după datină, se tăiau niște paie de grâu, cu spicele cele mai frumoase și se făcea o cunună. Persoana care aducea cununa acasă (de obicei o fată sau nevastă), tot după datină, era udată cu apă, în ideea unui an agricol mai bun. Tot după datină, cununa de grâu se păstra până la semănat și boabele din ea se amestecau cu grâul de sămânță. Erau puțini oameni în sat suficient de „bogați” încât să le ajungă grâul un an întreg, până la viitoarea recoltă, majoritatea trebuiau să mai cumpere. De regulă cumpărau de la comercianții de cereale din piața Hălmașului, sâmbăta. Comercianții aceștia erau diferiți – unii care au încărcat căruța cu produse din gospodăria proprie (mături de nuiele, cozi de unelte, greble, mere, liptari- magiun, prune uscate, etc.) cu care plecau „la câmpie” în pusta Aradului și în schimbul acestor produse aduceau cereale. Plusul de cereale ce rezulta peste necesarul propriu îl vindeau. Alți comercianți aduceau cereale cu vagonul și le vindeau în piață cu un câștig destul de bun. Nu mă voi opri la modul cum era posibil acest comerț.

Revenind la treierat aș aminti că de-a lungul timpului, treieratul a evoluat de la sfârșitul mecanic al spicelor (cu îmblăciul), la batoza cu cai (Caii învârteau un mecanism, în deplasarea lor circulară, acest mecanism numit iorgan, multiplica viteza de rotație prin roți dințate și printr-o curea antrenă batoza. Batoza, rudimentară și ea, consta dintr-un tambur cu niște colți metalici care antrenau spicele de grâu spre niște vergele metalice, unde erau sfârșimate și grâul curgea jos, împreună cu pleava).

După primul război mondial a apărut batoza. Aceasta scotea bobul din spic, îl separa de pleavă și de corpurile străine (semințe de buruieni, neghină, pământ, pietricele, etc.). La început batoza era antrenată prin curea de către o locomobilă (un cazan cu abur, în care se ardeau lemne sau chiar paie). Apoi au apărut tractoarele. După 1980 au apărut în sat primele combine.

Pe vremea cât au mai fost acoperișuri cu paie, oamenii mai semănau **secară**. Paietele de secară erau mai bune pentru acoperiș (sunt mai rigide, conțin mai mult siliciu și putrezesc mai greu).

De asemeni, câtă vreme oamenii se foloseau de cai, ca animale de tracțiune, se semăna **ovăz** pentru hrana cailor (dar ovăzul se folosea și în combinație cu porumbul și grâul de calitate proastă, se măcinau împreună dând un produs numit huruială, care era foarte bun pentru toate animalele din curte). Paietele de ovăz se foloseau și pentru umplerea strujacului din așternut, deoarece aceste paie sunt mai moi decât cele de grâu.

Munca la batoză era foarte grea. Trebuia executată în ritmul mașinii de treierat – datul snopilor de pe stog pe platforma batozei, alimentarea batozei cu snopi, trasul paietelor și căratul lor la grămada de paie, trasul și căratul plevei, umplerea și manipularea sacilor. Toate aceste operații se făceau într-un dens nor de praf.

Această muncă la batoză se făcea printr-un fel de clacă. Se întrajutorau vecinii și rudele astfel ca să rezulte 12-14 oameni buni de lucru (bărbați, femei) care făceau această muncă până când familiile din care proveneau terminau fiecare, treieratul.

**Porumbul** pe vremea iobăgiei era principala sursă de hrană pentru oameni și mai puțin pentru animale. Nici porumb nu aveau oamenii suficient ca să-și facă din el mămăliga și mălaiul.

După Unire traiul sătenilor s-a schimbat puțin spre bine pentru că pe lângă porumb au început să cultive și grâu. Dar nici mai târziu, după al doilea război mondial nu le ajungea porumbul. Este drept că s-au înmulțit și porcii și hoarale (păsările), pe la casele oamenilor.

Cum nici la grâu nu aveau o sămânță selecționată, nici la porumb nu se puneau această problemă. Alegeau știuleții mai frumoși și dădeau la o parte boabele mărunte de la vârf, iar pe cele mari le puneau separat pentru sămânță. Și porumbul era semănat cu mâna prin împrăștiere sau în cuiburi.

După anii 1930 – 1935, au apărut semănătorile de porumb, trase de cai. Acestea făceau economie la porumbul semănat (la boabe) și aveau avantajul că ușurau mult săpatul porumbului. Odată cu semănătorile au apărut și dispozitivele de săpat, de forma plugului. Săpătoarea era trasă de un cal și reducea mult munca manuală.

Culesul porumbului, până la 1990 se făcea manual. Chiar și după acest an, loturile fiind mici, combina de recoltat nu putea fi folosită. Obiceiul era să se culegă porumbul cu pănușile pe el, depănușarea se făcea seara. După ce se culegeau două sau trei căruțe de porumb veneau vecinii, în clacă, la depănușat. Dacă erau și fete la clacă, feciorii veneau neinvitați și toată seara era o veselie.

Pănușile porumbului (numite șușorci, iar în alte părți ghije) erau păstrate pentru hrana vitelor spre primăvară, deoarece erau mai hrănitoare. Unele femei puneau pănuși în strujac, în locul paielor.

**Legumele** s-au cultivat în așa zisele straturi, doar pentru consumul propriu (ceapa, usturoiul, morcovul, pătrunjelul și păstârnacul). Roșiile, ardeiul și varza se cultivau în loturi mici, pentru uzul propriu. Mai târziu, după anul 1950, au încercat femeile și au văzut că se poate să cultive roșii și ardei pe suprafețe ceva mai mari, au învățat ce pământ este prielnic pentru ele și foloseau și apa pentru udare. Apoi au introdus în cultură și vinetele. Loturile pentru aceste culturi le alegeau în apropierea surselor de apă, Crișul, Valea Lesei, Peste Baltă, La Plopi sau în jurul Cuciulatului. Între anii 1970-1990 erau multe femei din Leasa care vindeau aceste legume în piața Hălmașiului.

**Fasolea** pentru boabe se semăna odată cu porumbul, pe rândurile acestuia. Se culegea când era coaptă, iar dacă mai rămânea, o culegeau la tăiatul tuleilor.

Pentru fasolea verde (păstăi) se foloseau două soiuri – cea de cuiburi (pitică sau oloagă), mai puțin. Mai mult se folosea fasolea pe araci. Avea păstaia mai grasă și se putea culege de mai multe ori.

**Cartofii** ca soiuri se cunoșteau doar după culoarea cojii. Cu coaja albă (li se mai spunea și porcești) și cu coaja roșie. Mai erau într-o perioadă un soi la care li se spunea cartofi de lună. Aceștia aveau forma alungită, puțin gătuț și culoarea cojii puțin roz. Cartofii de lună erau mult mai gustoși, în special când se coceau în tipsia de plăcintă, băgați în cuptorul în care se cocea pâinea. Erau mai puțin productivi decât ceilalți.

La data când scriu, nici unul din aceste soiuri de cartofi nu se mai cultivă în sat. Au pătruns alte soiuri din semințe „selecționate”, care au același gust neplăcut, în orice loc din țară.

Atât cartofii, cât și fructele, în general, din satul Leasa și din zona Hălmașiului au un alt gust, mai apetisant, mai deosebit, mai bun decât cele produse în alte părți.

În monografia sa, Traian Mager, referindu-se la aspectul arătat anterior, credea că în compoziția solului din zonă trebuie căutată cauza și presupunea că fierul existent aproape peste tot în pământ (exemplu zonele băltoase, care lucesc din cauza unui compus de culoare ruginie din apă) este cel care face acest gust deosebit. Până prin anii 1970, cam fiecare gospodină semăna și un lot de cânepă. Am vorbit despre aceasta la Casa bătrânească VI, anex.I.

Mai trebuie spus în încheiere despre culturile de câmp, că în satul Leasa era bunul obicei de a roti culturile. Adică, pentru grâu, anul acesta era țarina de la Criș (din sudul satului), iar pentru porumb țarina de la deal (din nordul satului). Anul următor se inversau culturile; porumbul era semănat în sud și grâul în nord. Se preveneau astfel unele boli cerealiere și terenul



își putea reface substanțele consumate de cultura precedentă. Dacă erau unii gospodari care se făceau că uită acest lucru, natura îi pedepsea: vă imaginați o holdă de porumb într-o țarină întregă de grâu! La coacere, producția era înjumătățită de ciori.

## VI.2. Pomicultura

**Mărul.** Deși zona este favorabilă pomiculturii, niciodată nu a fost folosită la posibilitățile ei adevărate. Au existat câteva livezi mici (la Antonia Laii, la Nistoru Păscuții, la Gavrilă, la Lentu Tonului și la Aurelu Marii). Acestea au început să ia ființă timid, după primul război mondial, la început prin grădinile caselor, pentru consum propriu, apoi și în țarină. Mă refer la măr. În perioada de după 1944, din aceste mici livezi s-au vândut cantități însemnate de mere celor care le transportau cu căruța „la câmpie”. În acele perioade nu erau mulți dăunători ai pomilor, deci nu se utiliza stropirea cu produse chimice.

Soiurile de mere se obțineau prin altoire, din livezile proprii. Aproape fiecare gospodar știa să altoiască. Port altoiul era mărul sălbatic. Se cultivau soiurile: ionatan, batule, mașance, șuculane, ranet și unele soiuri pe care oamenii le denumeau după culoarea mărului sau după gust – mere albe acre (acest soi a dispărut când s-au tăiat ultimii meri din cimitir), scorțoase, mere tari, mere roșii vârgate sau țigănești). Aceste mere erau foarte rezistente în timp, iarna își îmbunătățeau gustul și spre primăvară își puneau calitățile în valoare. A mai fost un soi de mere, li se spunea „mere perești”. Acestea nu creșteau foarte mari (cam de mărimea unui ou de găină) aveau coaja verde peste care, la coacere, apăreau niște dungii discrete de maro. Gustul lor era delicios, între acru și dulce și foarte aromat. Erau mere foarte zemoase. La data când scriu, mi-a povestit Viorel Dărău, ginerele lui George Cotoc, de la Trăuaș, că mai există un măr undeva în sat și că va altoi din el în mica lui livadă (care de fapt este pe locul celei înființate de Antonia Laii – pe Valea Dâmbului).

Merele culese cu mâna se păstrau în grădini, așezate pe pat de paie și frunze, în grămezi de formă dreptunghiulară și până la căderea înghețului se acopereau doar superficial cu frunze să nu le bată soarele. Când venea înghețul se înveleau bine cu frunze și paie și se păstrau așa până erau consumate. Singurul lor dușman erau șoarecii.

Unele mai putrezeau în jireadă (grămadă), dar nu foarte multe.

Așa se păstrau și cartofii. Ei fiind mai sensibili la îngheț decât merele se mai acopereau și cu tulei de porumb și chiar cu pământ.

Odată cu casele noi s-au construit și pivnițe și nu a fost nevoie să se mai îngroape merele și cartofii sub cerul liber.

**Prunul.** Pomul care a fost cultivat mai mult decât mărul a fost prunul (soiurile carandan, bistriț, grașiț, bumbulei și ciorăști – mai târziu, după 1970, au apărut câteva soiuri altoite). Mai era un soi de prune roșii timpurii care creșteau mai mari ca bistrițele, se desfăceau de pe os tot așa de ușor. Erau cărnoase și foarte aromate. Dar acestea erau mai mult pentru consum sezonier.

Din prune se făceau, în principal țuică, fiartă o dată (cca. 30°) sau de două ori (50 – 60°). Prunele se foloseau și pentru dulceață la borcan și până prin anii 1950-1960 se foloseau la liptari (magiun). Aceasta se fierbea în căldări de cupru (aramă) așezate pe țăst, de regulă în pământ (dacă terenul era înclinat) sau zidit. Liptariul se făcea de obicei din prunele bistrițe. Erau mai dulci și li se scotea osul mai ușor. Pentru a obține consistența necesară fierberea dura uneori mai mult de 24 de ore. Timp în care trebuia învârtit în căldare continuu, să nu se lipească de fund. Unealta cu care se învârtea în căldare se numea dârg (o coadă de lemn de cca. 2 m, care avea fixată la capăt o altă bucată de lemn cioplit ca o lopățică. Această lopățică avea lungimea mai mare decât adâncimea căldării și era prinsă rigid în unghi de 90° de coada de lemn). Sigur că cel care amesteca cu dârgul nu putea să stea la căldare prea mult. Era schimbat cu o altă persoană. În acest timp (destul de lung), cât fierbea liptariul, pe jarul de sub căldare se puneau o oală, în care se fierbea mâncarea (varză, fasole, cartofi) se cocea porumb crud (dacă mai era de găsit așa târziu),

în jar sub spuză se coceau cartofi. Toate acestea alungau plictiseala și țineau copiii în jurul țăstului până noaptea târziu. Sigur că între timp, cu lingura de lemn, copiii degustau și fiertura din căldare. Când cădea răcoarea nopții, copiii se duceau la culcare. Rămâneau „de serviciu”, cu schimbul la dârg, cei mai mari din familie, care trebuiau să continue amestecatul, mai ales spre dimineață, când liptariul devenea mai vâscos, se amesteca mai greu și creștea pericolul de a se lipi de fundul căldării.

Se considera că este fiert de ajuns atunci când ridicau dârgul și liptariul nu mai curgea de pe lopățică. Atunci se lua căldarea de pe foc și se turna liptariul în vase; ciubere mai mici sau oale de lut ori emailate. Peste două trei zile era ca o marmeladă tare. Puteai întoarce ciubărul cu fundul în sus că nu mai curgea nimic din el. De regulă acest produs nu avea adăugat nici un strop de zahăr. Se păstra bun și mai mult de doi ani.

Am spus despre produsul din prune, numit țuică sau rachiu. Trebuie știut că borhotul din care s-a scos rachiul, nu se arunca din cazan. El se pune în butoaie pentru prune și din el se pune o anumită cantitate în mâncarea porcilor. În perioadele de foamete, această zeamă numită chisăliță, se pune într-un vas de lut și cu o bucată de mălai era hrana românului la câmp.

**Cireșul, părul, caisul și gutuiul.** Acești pomi fructiferi erau cultivați în sat doar pentru consumul propriu, pentru plăcerea de a gusta fructele lor. Gutuiul se găsea în mai multe grădini, câte un pom sau doi, în forma sa sălbatică. Fructele se foloseau la compot de gutui sau la dulceață în combinație cu merele. În unele familii, gutuia se folosea, tot împreună cu mărul, la un sos foarte plăcut pentru friptura de pasăre. Ca fruct, în consum ca atare, se folosea mai puțin.

Caișii ca și piersicii altoiți nu s-au adaptat la teren și climă. Dar cei sălbatici rezistau câțiva ani și erau căutați pentru diversitatea fructelor.

Cireșul, ca pom, creștea în sat, de la sine, prin garduri, prin grădini și pe pășune, în special la Slog, la Ocoale, la Pietriș și După Pomi, în stare sălbatică. Fructele sunt mici și de două feluri. Fie că sunt de soi albe sau negre, el pot fi dulci sau amare. Cireșii altoiți în sat erau puțini. Prin curțile oamenilor câte unul sau doi și la Slog.

La Slog au fost altoiți cireși de Niuca și Maxim. Erau cireși altoiți (mocri) albi sau negri. Ca să nu fie „prădați” de copii, uneori, se puneau spini pe trunchi, legați sub coroană să nu se poată urca copiii. În copilăria mea și eu am întâlnit doi cireși „îngrădiți” în felul acesta. Cred că îngrădirea cu spini nu era o opreliște împotriva consumului de cireșe din rodul copacului, ci împotriva ruperii abuzive a ramurilor. Că dacă cineva dorea să culeagă cireșe i se dădea scara să urce în cireș.

De la Slog cireșii altoiți au dispărut, dar în mare parte și cei sălbatici. Mie îmi pare rău după cei amari din ale căror fructe se făcea o dulceață cu o aromă inconfundabilă și fără concurență la gust. Și tot din cireșele amare rezulta o cireașată fără pereche.

**Nucul** nu s-a cultivat în mod special în sat. Au fost oameni care au plantat nuci pe Măgură, în special la Pietriș și la După Pomi, dar nu în scopuri comerciale. Aceste fructe acopereau nevoile proprii și eventualul plus se dădea vecinilor, rudelor, în apropiere de sărbători, pentru plăcinte.

### VI.3. Creșterea animalelor

Fără a greși prea mult se poate afirma că această ramură a agriculturii se derula de la sine fără un plan ci mai mult empiric. Din vechime se știa că „animalele scot omul din sărăcie”. Cine putea crește doi viței, până la 2-3 ani, să-i învețe la jug, dacă îi ducea la târg, lua bani pe ei să-și ridice o casă.

Vițelul de la vacă nu-l tăia nimeni. Ori îl creșteau împreună cu vaca, ori dacă îi împingea nevoia, îl vindeau împreună cu ea.

Dacă totuși își permiteau să sacrifice un animal, acesta era un miel (de Paști) sau un ied ori o oaie sau capră, care suferise un accident și a venit acasă cu piciorul rupt.

Sigur că în perioada iobăgiei, cei care aveau câteva capre sau oi, aveau cu ce-și îndulcii zilele. Mai rar se găsea câte o vacă la casa săracului. După 1848, când iobagul a devenit stăpân pe bucățița de pământ pe care o lucrase și până atunci și când o parte din pășuni și păduri s-au desprins din moșiile nemeșilor, sătenii au început să-și pună problema creșterii și înmulțirii animalelor în gospodărie.

Mai mult, în unele sate, unde specificul locului a fost de așa natură, la deal sau în pădure, în afara satului, s-au făcut „sălașe” de vară, care au avut ca principal scop creșterea animalelor.

În satul Leasa, oamenii care au putut și în virtutea dreptului urbarial, și-au îngrădit loc în pășune, pe care unii și-au ridicat cotețe pentru porci, oi, păsări și chiar grajduri pentru animale mari. Locul acesta s-a numit apoi Ocoale (îngrădituri).

Privind de pe Calea Luntrii, denivelările de teren pe Săliște, sigur că și acolo au fost câteva ocoale. În aceste ocoale cei care îngrijeau animalele (pășunat, adăpat, eventual muls) își cultivau puține legume, cartofi și au plantat câțiva pomi, mai ales pruni.

După venirea regimului sovietic, îngrăditurile au dispărut. Cotețele și grajdurile au mai rămas până către anii 1975.

În satul Leasa, aproape fiecare gospodărie avea o vacă, cel puțin, sau măcar 2-3 capre. Cei mai înstăriți creșteau și **oi**. Dar satul nu avea pășune pentru oi. Așa că cei care creșteau oi, nu le țineau în număr mare (20 cel mult). Le creșteau pentru lână și pentru miei. Mai puțin pentru brânză. Brânza de la oi se făcea împreună cu cea din laptele de vacă.

**Capre** se găseau în puține gospodării. De pe urma caprelor trăia Cotoc Petru, zis Craiu. Acesta, împreună cu soția sa Marița, păzeau pe Măgură, între 20-50 de capre, ale lor și dacă le mai dădea cineva din sat, le păzeau și pe acestea. Ei trăiau din vânzarea iezilor și a caprelor.

Ca animale mari, în Leasa se creșteau **vacile**. În anul 1960, cu bună aproximație erau în sat 170 de capete de vaci și cca. 40 capete de tineret bovin. Existau tot atunci **12 perechi de boi**.

Pe lângă vaci creșteau și **bivolitele**. Erau familii care preferau acest animal. Avea laptele mai gras (este drept că era mai puțin decât la vaci), dar bivolitele erau foarte bine folosite la jug, în locul boilor. Bivolitele sunt animale mai puțin domesticite decât vacile și boii. Le trebuie timp mai îndelungat să-și recunoască stăpânul, dar după acomodare deveneau animale apreciate de cei care le creșteau. Apogeul lor numeric în sat a fost tot în jurul anilor 1960-1970, atunci erau în sat cca. 50 de bivolite.

**Calul**, era animalul care își schimba stăpânul cel mai des, dar și în numărul cel mai mare, ca animal de povară, în sat. Până în anul 1960, cu mici variații, au fost în jur de 50 de perechi de cai în sat. Spun perechi, deoarece existau familii, care nu aveau decât un cal, dar se asociau cu un vecin și formau o pereche.

**Porcul**, după primul război mondial a fost crescut în fiecare familie. Familiile mai înstărite țineau și scroafe, de la care vindeau porceii, iar cei mai nevoiași cumpărau unul sau doi porcei în timpul anului, în jurul Paștilor și pe aceștia îi „îngrășau” cum puteau, până la Crăciun (unii chiar cu jir sau ghindă). Majoritatea celor care creșteau porci, îi creșteau fie la Ocoale, fie la După Măgură. De la Ocoale porcii, coborau la Valea Lesei (La Livadă), iar după Măgură aveau bălțile și Crișul. Cei care creșteau mai mulți porci, în preajma sărbătorilor de iarnă își sporeau substanțial venitul familiei.

**Galițele** –hoarăle sau păsările de curte. Păsările au existat în număr mic în curtea țăranilor din satul Leasa. Cauza este tot lipsa porumbului, a cerealelor în general, care nu era suficient nici pentru hrana oamenilor. Sigur că în fiecare gospodărie, chiar în vremurile vechi, creșteau câteva găini.

După abolirea iobăgiei, când țăranul român a putu să respire mai ușurat, sau înmulțit și păsările în curte: găini, rațe, găște, iar mai târziu curcile. Toate aceste păsări erau de soiuri comune, mai mici de mărime și serveau, în primul rând, la îmbunătățirea hranei familiei. Cel mai ușor se creșteau găștele, care plecau dimineața la Criș și se întorceau seara.

Păsările primeau puțină hrană dimineața, câteva mâini de boabe și restul mai culegeau de prin curte: insecte, răme, iarbă, etc. Dacă stăpânul avea, le mai dădea și seara câteva mâini de grăunțe.

În piață sătenii din Leasa, rar, vindeau o pasăre sau ouă. După anii 1960, când copiii au început să plece la școli și la oraș, în bagaj li se puneau, aproape de fiecare dată, o pasăre și câteva ouă.

Toate aceste animale, mari și mici, își „disputau” terenul de pășunat la Ocoale, Hiriad, Săliște, Măgură, După Măgură, Iezer și Zăvoi . Atunci pășunea era insuficientă, azi aproape nu mai are animale pe ea (deși pășunea s-a micșorat foarte mult).

Pășunatul acestor animale era supravegheat de copii, de vârste mai mici ori mai mari și mai rar de către un bătrân. (vezi această activitate în anexa I).

Hrana animalelor era asigurată în mare parte, în anotimpurile calde, de iarba pășunii, iar toamna de iarba din țarină, unde după ridicarea recoltelor, li se dădea drumul animalelor pentru ca să adune iarba ce a mai rămas și resturile furajere.

Pentru perioada rece, când animalele erau în stabulație, hrana de bază era fânul. Fânul era adunat de pe terenul agricol lăsat „să se refacă” după cultura de cereale, de pe terenurile care erau necultivabile ori chiar de cumpărat. Oamenii gospodari gândeau ciclul recoltelor cam în felul următor: pe o holdă cultivau două cicluri porumb-grâu, ultimul fiind grâu în care se semăna primăvara trifoi sau lucernă. În anii următori terenul respectiv producea un fân de calitate foarte bună și se refăcea totodată pentru următoarele culturi. Când holda respectivă nu mai producea trifoiul sau fânul corespunzător era arată toamna (ogor de toamnă), după ce i se administra îngrășământul de bălegar și primăvara se cultiva cu porumb sau cartofi, iar toamna următoare cu grâu.

Gospodarii mai înstăriți sporeau hrana animalelor, pe lângă fân cu huruială de cereale dată sub formă lichidă (se opărea huruiala în găleți) sau solidă (tăiau sfeclă furajeră și peste ea puneau această huruială).

Primăvara când începeau animalele să fie scoase la pășune, un ochi priceput putea spune cum a fost hrănit animalul în timpul iernii.

**Stupăritul** nu a fost o activitate distinctă în sat. Au fost unii gospodari care țineau 2, 3 max. 10 stupi, dar miere pentru vânzare au produs doar sporadic Nistor de la Valea Lesii și Gheorghiuță Cotoc, ginerele lui Marița de La Vale.



**F.23 Familia Luciu Nistor la munca stupilor. (aprox. an 1956)**

**Pescuitul.** Chiar dacă în vechime, pescuitul, a fost o îndeletnicire a sătenilor și de la care s-a și tras numele satului, după intrarea sub stăpânire străină (ungurească, austriacă, turcească) această activitate a intrat în clandestinitate. Cei care pescuiau o făceau în ascuns, pentru consumul propriu și de multe ori se alegeau cu amenzi. În acele timpuri pescuitul ajunsese un braconaj și se făcea cu vârșă, care se „vizita” noaptea și tot noaptea cu comeherțul (avă). Erau perioade (una, două pe an) când firma care exploata șteampurile de la Gura Barza, dădea drumul la mълul din lacul de acumulare pe apa Crișului. Atunci Crișul devenea de culoare albă, lăptos. De aici și denumirea de Crișul Alb. Substanțele toxice folosite la separarea aurului de steril (în mare parte cianuri) amețeau peștii, care intoxicați, pluteau cu burta în sus pe Criș. Atunci sătenii dădeau buluc la Criș, cu coșuri de nuiiele, mai mici sau mai mari și adunau acești pești. Sigur că nu se putea consuma această cantitate de pește în timp scurt. El se săra, o parte se înșira pe sfoară la uscat și altă parte se afuma. Ani și zeci de ani, nimeni nu le-a spus sătenilor că acest pește este toxic pentru organism. Oamenii l-au consumat și nimeni nu a făcut vreodată un studiu măcar, să se vadă urmările acestei toxicități.

Acum pescuitul sportiv este liber, Crișul este limpede, dar înmulțirea pescarilor sportivi, cât și a celor care pescuiesc criminal (cu exploziv sau cu curent electric) și mai ales nepopulara apei cu puiet, a dus la situația că pe Crișul Alb sunt mai puțini pești acum, decât atunci când îi otrăvea exploatarea de la Gura Barza.

**Vânătorul** nu a fost niciodată o preocupare de semnalat în satul Leasa. În timp, la intervale mari, a fost câte un vânător în sat. Ultimul a fost Margău Adam (Dămuț). Dacă au mai fost unii care au știut monta o capcană, un laț sau o „cursă”, acestea au fost cazuri dosnice și mai mult presupuse decât știute.

Acum o parte din animalele sălbatice (în special porcii mistreți și caprele) s-au înmulțit așa de mult, încât fac pagube însemnate în puținele culturi de porumb și de cartofi existente.

## VI.4. Alte activități economice

### VI.4.1. Industria casnică

Vezi F. 24 - 34

Aici am putea include industria casnică (prelucraturile unor materiale: lână, cânepă, lemn), meșteșugurile (dulgheritul, tâmplăria, fierarii, rotarii, ș.a.), exploatarea unor resurse și comerțul, cât și munca salariată la unele societăți comerciale.

În trecutul istoriei, o îndeletnicire a femeilor din fiecare casă era **confecționatul pânzei** (de cânepă, in, bumbac, lână) din care apoi se confecționau prin coasere manuală:

Îmbrăcămintea (cămăși, poale, izmene, cioareci, hainele groase pentru iarnă);

Lenjeria de pat (lipideul\* de așternut și cel de acoperit patul, cerga\*\*, fețele de pernă, strujacul\*\*\* etc.);

Obiectele de decor sau pentru diferite trebuințe (șterguri pentru pereți, șterguri pentru acoperit coșul cu mâncare, șterguri pentru ștersul mâinilor și feței, după spălat, șterguri pentru bucătărie, șterguri pentru cărat apă cu ulcioarele);

Saci pentru cereale și făină;

Obiele pentru opinci etc.

---

\* Lipideul – cearceaf

\*\* Cerga – pătură

\*\*\* Strujacul – un sac mare cât suprafața patului, în care se pun paie sau pănuși de porumb și constituie saltea patului.

Este bine de reținut că până pe la anii 1890-1900 toată îmbrăcămintea țăranului din sat era confecționată în gospodăria proprie, inclusiv opincile din piele. Face excepție de la această afirmație baticul de pe capul femeilor, care de regulă se cumpăra (negru pentru femeile în vârstă și înflorat pentru cele tinere).

Pălăriile se făceau din paie de ovăz. Se împletea o panglică lată de cca. 2 cm, lungă de cca. 10 m, apoi această panglică se cosea cu ață sub formă de pălărie.

În sezonul rece, căciulile din piele de oaie sau miel, erau cusute tot în gospodărie.

Cămășile, poalele și izmenele pentru zilele de sărbătoare se făceau din pânza cea mai bună (firul tors subțire). De regulă acestea se înfrumusețau cu flori cusute cu ață albă mățasoasă, ori colorată, ori se aplicau pe ele dantele de forme diferite. (Vezi și Anexa I, Cap. I.6)

Cămășile, poalele și izmenele pentru lucru în timpul săptămânii se confecționau dintr-o pânză mai groasă, numită tramă. Trama se țesea din fuiorul rezultat la a doua pieptănătură a mănunchiului de cânepă.

Cioareci și lecrul\*\*\* se confecționau din pânza groasă țesută din lână albă sau neagră (dimie sau pănură).

Lipideul de așternut se cosea din pânză de tramă. Acest obiect se mai găsește și astăzi în unele gospodării.

Lipideul pentru învelit patul, peste perne, se confecționa din pânză țesută în mai multe ițe, astfel că în țesătură apăreau modele în relief (alesături). Din astfel de pânză se făceau și fețele de masă pentru zilele de sărbătoare. (F.29, F.30, F.31)

Obiectele de decor, erau țesute din fir subțire de cânepă, iar spre anii 1900 și din bumbac. țesătura era gândită de la început pentru acest scop, astfel că ștergarele aveau în țesătură, început și sfârșit. După început și înainte de sfârșit se țeseau, în simetrie, vârste (dungii) de lățimi diferite, de culoare roșie sau albastră. (F.89) Dacă erau țesute numai pânză albă, după croire se coseau pe aceste ștergare flori colorate, iar mai târziu, după anul 1950, au început să fie brodate.

Aceste șterguri aveau obligatoriu, terminația la capete, din dantelă în formă de colți, uneori foarte lată (10-15 cm), ornată în diferite modele.

Ștergarele pentru acoperit coșul cu mâncare erau foarte asemănătoare cu cele de mai sus, dar erau mai scurte. (F.34.)

Pentru saci și alte învelitori (la animale) țesătura avea urzeala de tramă, dar băteala era din „câlți”. Acest produs era rezultatul trecerii fuiorului a doua oară prin piaptănel mic. Firul tors era mai gros și nu era de grosime constantă. Această pânză putea să fie țesută în două ițe (mai rară) sau în patru ițe (mai groasă). Pânza în patru ițe se folosea în special la sacii pentru făină.

Până la inventarea opincilor de gumă, opincile se făceau din piele. Opincile „de lux” erau făcute din piele de bovină. Cele obișnuite se făceau din piele de porc și chiar de porc mistreț.

Formatul opincilor după picior se numea îngurzit. Îngurzitul opincilor se știa face aproape în fiecare casă.

Trebuie menționat și faptul că în sat a existat și un pantofar. Nu știu dacă putea confecționa, dar repara foarte bine încălțăminte (Mateș Petru, poz. 35).

## VI.4.2. Meșteșugurile

**Dulgheritul.** În vremea iobăgiei și chiar până pe la anul 1940, însemna confecționarea din lemn a tuturor lucrurilor de trebuință în gospodărie: un pat, o masă, un blidar\*, un podișor\*\*, dar mai ales cioplitul și îmbinatul lemnului într-o construcție și crucile morților.

Tot dulgheri erau și cei care construiau căruțele și roțile lor. Pe măsura înaintării în timp, aceste nevoi și utilități au trebuit să răspundă și unor pretenții de frumusețe, de aspect. Blidarul și

\*\*\*\* Lecrul sau sumanul, era o scurtă din țesătură de lână de culoare albă sau neagră.

\* Blidar – un raft, cu stîngii de suport în față, pe care se înșirau blidele și care era atârnat pe un perete.

\*\* Podișor – un dulăpior cu unul sau două rafturi, în care se țineau oalele cu lapte, untura și altele pentru bucătărie.

podșorul să fie puțin ornamentat, poate chiar în forme variate. Căruța să aibă loitrele într-un fel sau altul. Așa că au apărut tâmplarii și rotarii pe lângă dulgher. Și o roată fără raf (cerc) nu este bună cum nici loitrele fără ferecături. Deci căruța nu se putea face fără fierar.

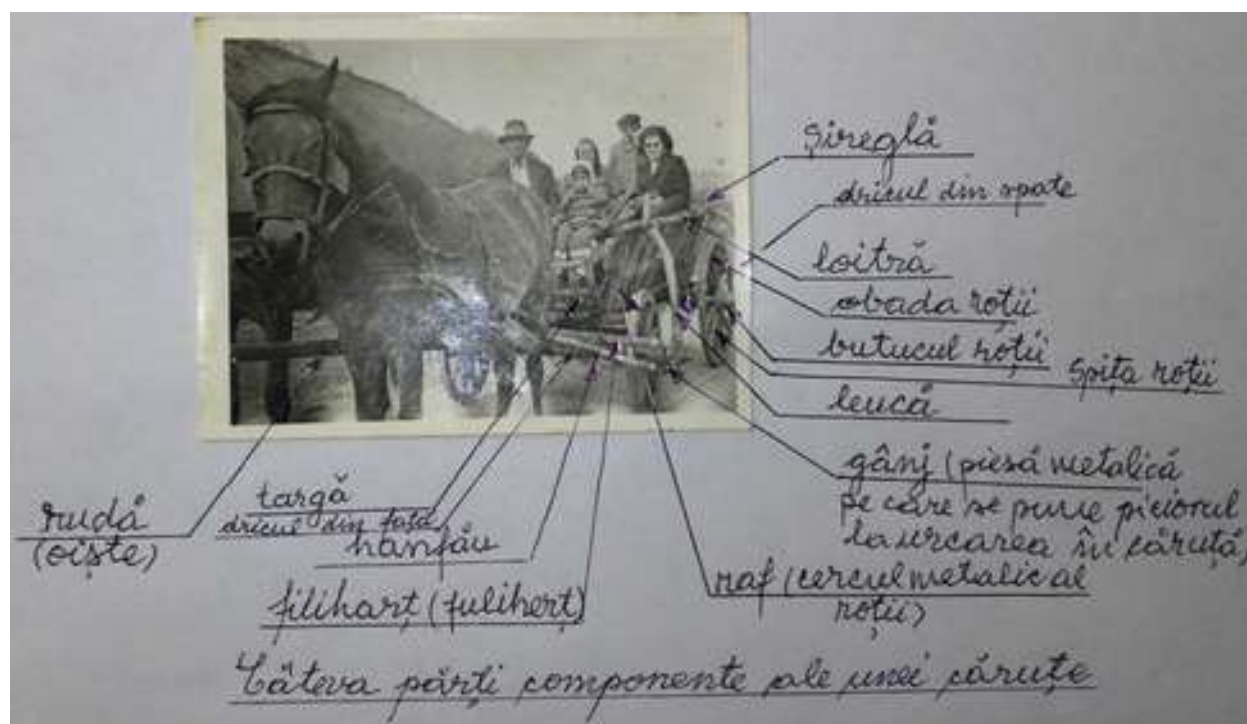

F . 35 .Căruță – părți componente

**Fierarul.** Era necesar la multe feluri de munci cu fierul cald: potcovea caii, „lega” o căruță nouă, făcea cercurile pentru buți și butoaie, făcea balamalele pentru porți și uși. În perioadele de timp mai îndepărtate, fierarul făcea și cuiele. Tot el făcea ciocanele mai mici sau mai mari, făcea topoare, târnăcoape și alte unelte necesare.

Ultimul fierar în Leasa a fost Cotoc Toma (a lui Țipariu), când el a murit ginerele său a mai dus fierăria puțin ani, până când s-a stins și el.

Acum căruțe nu se mai fac, porțile s-au modernizat, au altfel de balamale, iar caii (care mai sunt) se potcovesc tot mai rar, prin satele vecine.

Dulgherie, roți și loitre făcea în sat Lentu Tonului.

În satul Leasa a fost un singur **tâmplar**, Cotoc Gheorghe (a lui Cromptia poz. 66B). Acesta a avut școală profesională de tâmplărie și a făcut binalele aproape la toate casele cu țiglă din sat, construite până prin anul 1958. A făcut și unele obiecte de mobilier, paturi de cireș, scaune cu spătar și chiar dulapuri. Știa meserie, făcea încheieturi bune, dar lucra doar manual. A „plecat” și tâmplarul.

## Împletitul coșurilor



**F. 35 b. Împletituri de nuiele.**



**F35.c.Un împletitor foarte bun de coșuri a fost Ioan Cotoc,frate cu Lentu Tonului**

Coșurile erau nelipsite din gospodăria țaranului, chiar din timpurile foarte vechi și până în prezent. Coșurile cu două cozi erau necesare fie la culesul porumbului, a fructelor etc. fie la depozitat diferite produse dar și la transportul în cadrul gospodăriei. Coșurile cu toartă se confecționau din nuiele mai subțiri, decojite și se făceau de dimensiuni diferite, după utilități. De asemeni și lucrătura lor era în diferite modele de împletitură.

Ultimii săteni care au știut împleti frumos aceste coșuri, după cel de-al doilea Război Mondial, au fost Luciu Dumitru (fratele lui Adam – poz. 16) și Cotoc Ioan (fratele lui Lentu Tonului – poz.56).

### **VI.4.3. Exploatarea unor resurse**

În sat au fost și oameni care s-au ocupat cu fasonatul și cioplitul pietrei<sup>70</sup>. Se vede aceasta și astăzi la casele care au fundația din piatră cioplită (aparentă). Dar multe case au scările de la intrare din piatră cioplită. Au fost și maieștri în cioplitură, cum a fost Margău Liviu și tatăl său George. Între crucile monumente din sat, cel puțin, cea din capul satului, de la Mărgăiești, este cioplită de Margău George, tatăl lui Liviu.(F.37,F.38,F.39)

### **VI.5. Comerțul**

Comerțul a fost o activitate care a sporit venitul unor familii din sat, dar nu poate fi privit ca o ramură economică distinctă. Pe timpul iobăgiei nu se putea vorbi de comerț adevărat. Această activitate a apărut atunci când pentru a face rost de un ban, gospodarul și-a dus un pui de găină, ori câteva ouă la târg. Încet, încet, după desființarea iobăgiei, țaranul a avut un porc, câteva perechi de porci, un ied sau un miel spre vânzare. Mult mai târziu au avut la vânzare o vacă, un cal ori o pereche de juncani. Sătenii mai vindeau un bulgăre de brânză dulce, o oală cu lapte, o cunună de ceapă sau de usturoi. Toamna vindeau un sac – două de mere, un coș, două de prune, pentru dulceață. Dar de cumpărat era nevoie de mult mai mult: grâul nu era suficient pentru pâine, porumbul nu era suficient pentru porci și galițe. Sătenii aveau nevoie de oale, de străchini, de ciubere, de buți. Toate aceste dorințe de vânzare, cumpărare se împlineau în târgul de sâmbăta din Hălmagi. Se împlineau parțial: nu toți cei ce doreau să vândă ceva, puteau vinde și mulți din cei ce doreau să cumpere nu aveau bani suficienți să poată cumpăra.

Câteva familii din sat făceau un comerț cu căruța, marfă, contra marfă. Se încărca toamna căruța cu produsele din zonă (fructe, liptari, cartofi chiar, uneori și țuică, măhuri de nuiele, greble, cozi de unelte) și plecau cu ele în șesul Aradului: Seleuș, Sântana, Macea, ba chiar până

<sup>70</sup> Radu Pascu, *Carierele și apele minerale din județul Arad*, București, 1927 (la Leasa se exploata andezit).



spre Sânnicolau Mare și schimbau aceste produse cu cereale. Cine putea face aceasta își asigura necesarul de consum pentru iarnă, ba chiar mai putea și vinde ceva din ce a adus.

Comerț adevărat cu cereale se făcea în târgurile de la Hălmagi și Brad, dar nu de sătenii din Leasa.

Treptat, după Unire, au mai apărut și alte surse de câștig pentru săteni: composesoratul care a adus unele beneficii satului în principal muncă salariată.

## VI.6. Cariera de piatră.Munca salariată

Munca salariată, timidă la început și puțină, a fost la carierele de piatră de la Vârfuri și de la Leasa, mai târziu, după 1944 și la Tălagi, Aciuța, Romanița, Valea Bradului etc., pe la unele exploatare forestiere, apoi în jurul anilor 1950, când s-a început construcția Hunedoarei, au fost mai mulți săteni care au lucrat cu căruțele cu cai, pe acel șantier.

În carierele de piatră munca era necalificată – spărgători de piatră. Piatra (andezit) dinamitată din stâncă, spartă apoi la baros, era „măruntită” cu un ciocan mic, la dimensiunea necesară pentru calea ferată. Muncitorul avea un calibru (șablon) cu două găuri (trece – nu trece). Piatra spartă trebuia să se încadreze între aceste două dimensiuni. Se plătea la tona de piatră spartă și încărcată în vagon. Cel care o spărgea, când avea un vagon de piatră spartă, o încărcă cu roaba în vagon (putea să se asocieze cu altul la un vagon). Au fost oameni care o viață întreagă au spart piatră. Mâinile lor s-au deformat după coada ciocanului. La un moment dat cererea de piatră spartă era așa de mare, încât sătenii nu au putut-o onora. Au fost aduși oameni de prin Moldova. Li s-au făcut barăci, a fost organizată o cantină, astfel că în perioada 1955-1975, a fost un vârf de muncitori străini de sat de cca. 80 de oameni. În această perioadă se producea și piatră cioplită pentru pavaje și borduri. Au apărut mașinile de spart piatră (concasoarele), pe urmă s-au făcut silozurile pentru piatra spartă. Încărcarea se făcea aproape automat (doar trapa de umpere a vagonului era acționată manual). Piatra era cărată la concasoare cu mașini autobasculante. Încărcarea acestor mașini se făcea cu alte mașini, autoîncărcătoare cu cupă. Astfel că necesarul de muncitori necalificați a scăzut. Au plecat și moldovenii pe alte șantiere. Dar unii dintre ei, flăcăi tineri și-au făcut familii în sat (vezi capitolul Populație), .

Din sat au rămas la muncă în carieră câțiva maiștri, cei care s-au calificat mecanici la utilaje, câțiva mineri care pregăteau detonarea muntelui și a stâncilor mari, șoferii și electricienii.

Maiștri din sat au fost: Dărău Teodor, Cotoc Victor, Țerei Constantin, Dărău Pavel. Contabili au fost: Cotoc Ioan și Cotoc Vasile.



**F. 40 Cotoc Aurel a Marii în echipament de lucru la carieră.(Arhiva Ionel Cotoc,Zimand)**



**F.41. Cioplitori de piatră în carieră(Arhiva Ionel Țerei)**

Anul 1989 a pus capăt acestor exploatări. Statul român a naționalizat tot ce a fost (sau ar fi putut fi) mijloc de producție, după 1944, inclusiv carierele și la momentul 1989 s-a oprit totul (pentru distrugere, sărăcirea oamenilor și a țării și îmbogățirea celor care au învățat dinainte ce, când și cum să fure).

Când scriu, activitatea în cariera de piatră Leasa este cu totul sporadică, deși cariera a revenit la composesorat.

În anii de vârf, pentru această activitate din fiecare casă aproape cel puțin un om muncea la carieră.

O altă activitate salariată a fost la exploatarea căilor ferate, unde de asemenea aproape fiecare familie avea „un reprezentant”, până în 1989.

Începând de la capătul satului, la calea ferată au lucrat între 1960-2015 (cu scarificările necesare pensionării):

Mateș Nistor – acar;

Popovici Ionel – magaziner;

Margău Traian – acar;

Margău Sabin – acar;

Margău Adrian – acar;

Maeș Octavian – acar;

Margău Victor – acar;

Sida Miron – acar;

Mateș Traian – acar;

Cotoc Mircea – mecanic locomotivă;

Cotoc Macavei – revizor cale;

Cotoc Nelu – picher;

Dărău Viorel – mecanic locomotivă;  
Cotoc Gheorghe – paznic la tunel;  
Mateș Liviu - conductor bilete;  
Cotoc Ioan (a lui Gălăiescu) – mecanic utilaje L;  
Mateș Zoli - acar,  
Morar Aurel - șef de manevră;  
Luciu Petru – șef de gară-instructor reg.M.,  
Morar Ioan (a lui Aurel) – idm.;  
Cotoc Ionel (a lui Aurelu Marii) - șef de gară;  
Cotoc Ioan (a lui Lentu) – inginer reg. CF Timișoara,șef depou,  
Luciu Ioan (a Sonului) – acar;  
Luciu Neluțu (a Sonului) – idm., dispecer;  
Sida Dorel – conductor;  
Dărău Cristian – mecanic locomotivă, instructor;  
Cotoc Aurel – acar;  
Marinca Viorel – acar;  
Sida Pavel – conductor;  
Sida Ioachim – mecanic utilaje L;  
Sida Daniel – idm. șef gară;  
Cotoc Dorel – idm.;  
Cotoc Marian – electromecanic dep. Arad;  
Pag Nicolae – magaziner;  
Cotoc Petru - șef haltă;  
Cotoc Anica – acar;  
Țirei Petru – conductor;  
Vasi Gheorghe – cantoner;  
Petrișor Gheorghe – idm.;  
Luciu Constantin – acar  
Dubăț Sabin – conductor;  
Moțica Aurel – idm.;  
Sida Mircea – mecanic locomotivă;  
Sida Traian – acar;  
Luciu Dorica – acar;  
Țirei Floare – casieră;  
Țirei Ioan – acar;  
Țirei Mitruț - acar;  
Țirei Tonea – acar,  
Morar Ioan-Neluțu - inginer, Dep. Arad,

Notă;Fără pretenția că nu am omisiuni în enumerarea de mai sus.

Acești ani 1950-1970 au fost și anii de prosperitate pentru sat. Chiar dacă în agricultură nu s-a mai investit decât foarte puțin, în unele utilaje (în această perioadă au fost cumpărate două batoze și un tractor), s-a investit în construcțiile din sat (au fost construite case noi în majoritatea gospodăriilor, s-au construit anexe: bucătării de vară, terase, grajduri), oamenii au început să-și cumpere autoturisme etc.

Dar cel mai important este faptul că sătenii din Leasa au înțeles că trebuie să investească în instruirea copiilor. Pentru acești copii s-a investit nu doar în pregătirea lor în anii de școală ci și în locuințele pe care aceștia și le-au întemeiat în localitățile unde s-au stabilit ulterior.

Sigur că școlarizarea și plecarea copiilor din sat nu s-a oprit în anul 1970. Dar acea perioadă a fost „impulsul” care a deschis un drum pentru care, la ora când scriu, nu se

conturează o buclă de întoarcere la matca satului. Părerea personală a autorului este neimportantă în această situație, dar nu pot să nu mi-o expun: Din drumul de plecare din sat, undeva, după o anumită pregătire școlară, ar trebui să fie măcar o potecă de întoarcere; să fie drumul cu dublul sens de circulație, nu doar de plecare. Aceasta însă ține și de oamenii în cauză, dar mai ales de politicile guvernanților. Dacă se golesc satele (legea firii spune că orice gol se umple) ele se vor repopula cândva, dar cu cine ?

## CAPITOLUL VII – INSTITUȚII

### VII.1. PRIMĂRIA

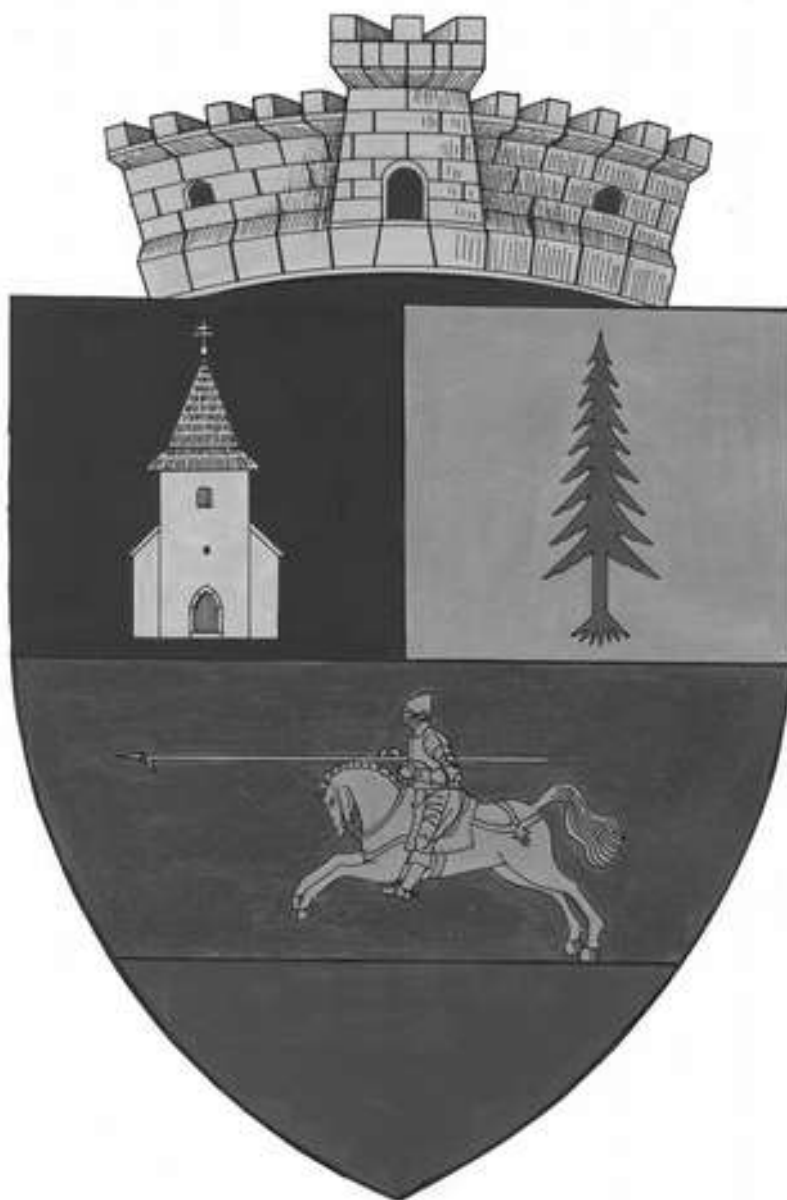

**F.42. Stema Comunei Hălmațiu\*. Autor prof. dr. Augustin Mureșan. Macheta originală a schemei a fost realizată de dl Adrian Sandu, artist plastic.**

Satul Leasa a ajuns în evoluția sa la maxim 120 de numere de casă active (locuințe populate). El nu putea să-și organizeze o conducere politico-administrativă a sa, mai ales că în apropiere, la mai puțin de 5 km, se afla puternicul centru al Țării Zarandului (ulterior Ținutul Hălmațiuului), comuna Hălmațiu. Acolo era Primăria, Notariatul, Judecătoria, Poliția și până prin anii 1760 acolo era și Biserica.

\*Stema publicată în „Monitorul Oficial al României”, Partea I, Anul XXV, nr.193 din 5 aprilie 2013.(vezi și foto color, la Cap. Imagini...)

Trebuie spus că din 1876, o dată cu desființarea Comitatului Zarandului, satul Leasa a fost trecut la Notariatul Bănești și a aparținut acestei Primării, până în anul 1968, când prin noua lege a împărțirii administrative (în județe și comune), satul Leasa a revenit la comuna Hălmagiu (deci 92 de ani Leasa a aparținut comunei Bănești).

După 1919, când românii și-au făcut organizarea după reguli noi, ale statului român, vedem că în satul Leasa apare un nume de primar, Cotoc Ioan, care are și o ștampilă și în data de 28.12.1920 semnează o motivație de boală, pentru Nicolae Cotoc și Mateș Marina. Din declarația lui Țirei Minodora, strănepoata acestui primar, Cotoc Ioan, zis Nuțu Adămoi, rezultă că el a fost primar mulți ani, încă și sub stăpânirea ungurească. Acest lucru se vede și din documentele anexate.

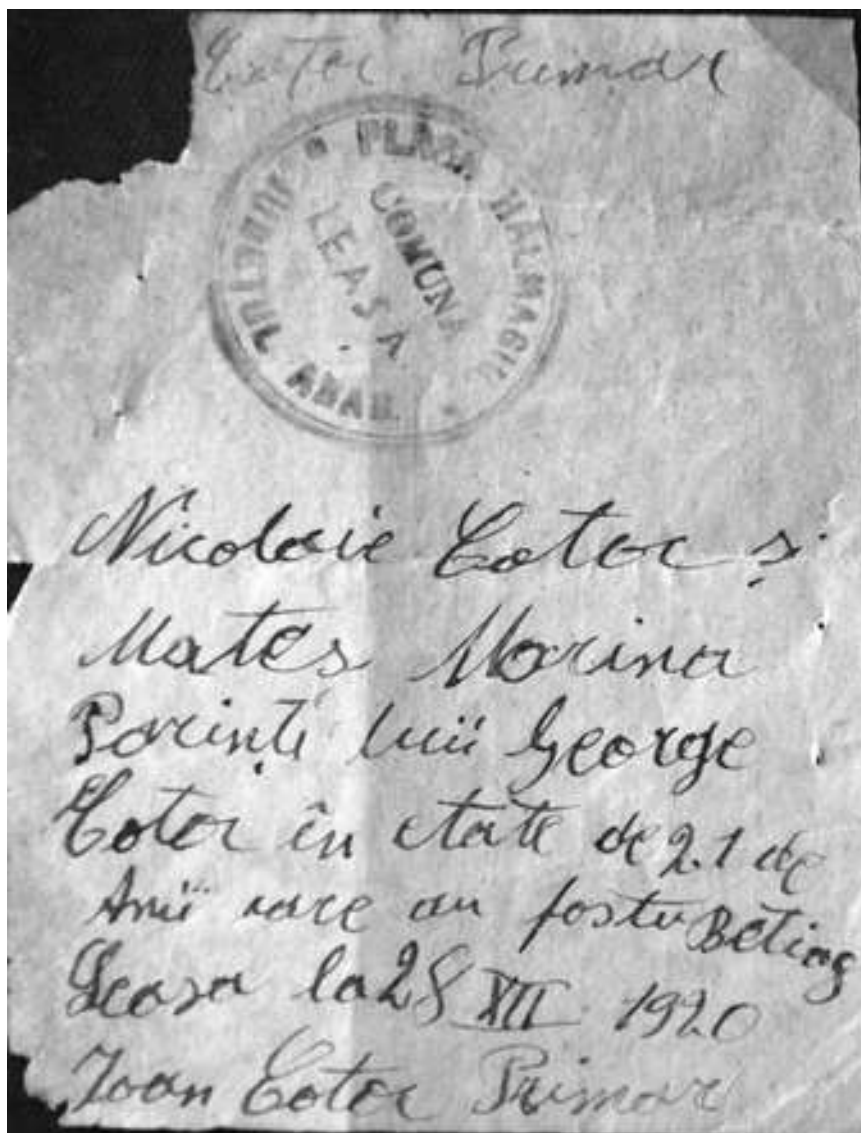

F. 43. Pe motivația de mai sus se vede ștampila comunei Leasa și numele celui care era primar în anul 1920 -Cotoc Ioan-Nuțu Adămoi(Arh.Marian Cotoc).

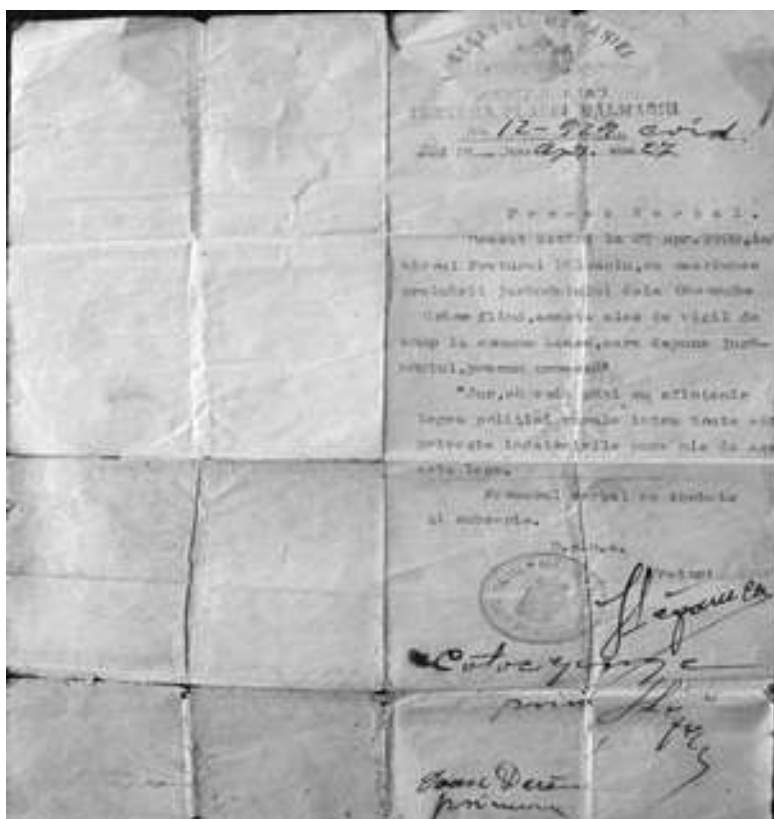

F.44 Certificat de moralitate și jurământul celui care trebuia să fie numit paznic de câmp (vigil). (Arhiva Marian Cotoc)

Din documentele Prefecturii județului Arad<sup>71</sup> rezultă că în satul Leasa au fost următorii primari:

Dărău Ioan (Fostoc) – an 1922, apare în Comitetul pentru construcția școlii. Este primar până în anul 1932.

Cotoc Gheorghe (a lui Nuțu Cotocilor), este primar din anul 1932 până în anul 1937 când în urma unei reclamații făcute de Morar Pavel (cu încă 40 de săteni), este înlăturat din funcția de primar, atât el cât și ajutorul de primar Cotoc Gheorghe II. Învinuirea era că, fiind și administratorul carierei de piatră, nu se mai ocupa de problemele satului. Cercetarea este făcută de notarul cercual Bănești, care constată că primarul din Leasa, de când a închiriat cariera de piatră, neglijează administrația comunei: drumurile sunt „într-un hal de nedescris”, nu a plătit nici chiria (arenda), nici impozitele și cere pretorului îndepartarea din funcție a primarului și a ajutorului său.

Popovici Nicolae este primar în anul 1938, când semnează Bugetul pe anul fiscal 1938/39. Nu știm cât a stat primar.

Dărău Ioan – este din nou primar din anul 1941 până în anul 1945.

Morar Pavel – primar în anii 1945-1947.

Luciu Arsenie (Nia Sonului) este ales în 1947 „ajutor de primar sătesc”, iar din 1948 conducerea satului trece în seama partidului, respectiv a secretarului organizației de partid din Leasa Sat.

---

<sup>71</sup> Direcția Județeană Arad a Arhivelor Naționale, *Fond Pref. jud. Arad-Documentele prefectului*, dosar 145/1941, f. 14; *Fond Acte Subprefect*, Ord. 4301/1922 – ref. la construcția școlilor, dosar 45/1930-32, f. 3 și contin. dosar 379/1934, dosar 182/1937 – Reclamația lui Morar Pavel, dosar 229/1938 – Bugetul pe anul fiscal 1938/39, dosar. 68/1947, f. 113.



Primăria comunei LEASA județul Arad.  
Nr. 1162  
Anul 1936 luna SEPTEMBRIE ziua 26

### Certificat de naționalitate

Noi, primarul comunei LEASA județul ARAD atestăm că DI. COTOC GHEORGHE de profesie agricultor născut în ROMANIA, Leasa județul Arad la 15. III 1899 <sup>bucl</sup> ~~bucl~~ în Drac. Cotoc Nicolae precum și Matey Mariana soția sa \_\_\_\_\_ născută în \_\_\_\_\_

și copiii lor:

1.	_____	născut în	_____	în	_____
2.	_____				
3.	_____				
4.	_____				
5.	_____				
6.	_____				
7.	_____				
8.	_____				
9.	_____				

cu naționalitatea română, fiind înscris la Nr. 82 în registrul de naționalitate întocmit în conformitate cu dispozițiile AR 53 și următoarele din regulamentul privitor la constatarea naționalității române.

Primarul comunei  
*Cotoc Gheorghe*  
Notar  
*Matey Mariana*

Imprimăria Județ. Arad 949 - M. 25

F.45. Pe document se vede ștampila comunei și numele primarului Cotoc Gheorghe. (arhiva Marian Cotoc)

Înainte de anul 1922, primar, a fost Cotoc Ioan –Nuțu-Adămoi, pe o perioadă pe care nu o putem defini. Din unele documente și spusele bătrânilor, această perioadă a fost de aprox.30 de ani. Nuțu a învățat carte la școala ungurească și știa bine limba maghiară.

Legat de Primărie, trebuie arătat că prin Adresa 992/1919, Pretura plasei Hălmagiu face cunoscut Prefectului de Arad, că secretariatele (arhivele) comunelor Ciuciu, Bănești și Hălmăgel au fost „nimicite total” în urma evenimentelor din 1918 – 1919 (Fond Prefectură Arad, Acte administrative, Dos. 2/1919-1921, f.3).

Între cele două războaie mondiale, odată cu preluarea administrației de către statul român era nevoie de multă activitate în primării, dar și la nivelul satelor. Din actele aflate în fondul numit mai sus, rezultă și starea în care se aflau satele noastre. Dintr-un Proces verbal de control la Primărie, aflăm că tuberculoza era în creștere, populația este foarte săracă, mijloacele de trai insuficiente, muncitorii agricoli câștigă în medie 20 lei/zi. Paza în comună se face de gardiști, fără armă (aceiași dosar, f. 6).

Numirea gardiștilor, a paznicilor se făcea pe baza recomandării primarului sătesc și în urma depunerii jurământului, cum se vede din actul prezentat anterior.(F.44.)

## VII.2. BISERICA DIN SATUL LEASA

(vezi F.46, 47, 48 și 49)

### Hramul bisericii ortodoxe este „Sfinții Arhangheli Mihail și Gavril”

După marile frământări legate de religie, din anii 1750-1754, cu privire la refuzul oamenilor din Parohia Hălmațiu, de a trece la cultul nou Greco-Catolic, când a fost nevoie ca fiecare sătean în parte să-și pună semnătura (degetul) pentru a refuza unirea cu Biserica Romei, locuitorii unor sate au hotărât să-și construiască biserici în satele lor. Menționăm că în satul Leasa nu a fost nicio familie aderentă la „Uniți” (greco-catolici).

Locuitorii satului Leasa au construit, în anul 1760, o biserică din lemn, în interiorul cimitirului existent. Conscripția anului 1760<sup>72</sup> menționează în satul Leasa 73 de familii ortodoxe și o biserică. Deoarece nu ceruseră aprobarea Cezaro-Crăiasă pentru construcție, Comitele Hallaky i-a obligat să demoleze biserica.<sup>73</sup> Din unele informații pe care, până la data când scriu, nu le-am putut dovedi, biserica de lemn a fost dată altui sat. Sigur este că la 1785 s-a început, pe același loc, construcția unei biserici cu fundația din piatră. Această biserică a fost sfințită în anul 1800, cu hramul Buna Vestire, de către protopopul Arsenie Adamovici din Hălmațiu, după cum notează chiar acesta pe o carte bisericească: „La 30 septembrie 1800 am sfințit Biserica cea nouă din Leasa”.<sup>74</sup> Și din această exprimare se poate deduce că înaintea acesteia a mai fost o biserică.

Biserica aceasta sfințită la 1800, a fost zidită pe fundație de piatră, dar se spune că în pereți a fost văiugă.<sup>75</sup>

Această biserică a rezistat aproape 150 de ani, după care începuse deteriorarea masivă a ei. Nu am aflat date despre dimensiuni și dacă a fost pictată sau nu, dar în anul 1933 primarul Cotoc Gheorghe depune o cerere către Prefectura jud. Arad, pentru bani de reparații la biserică, în care menționează pereții crăpați de ploie.<sup>76</sup> În 31 martie 1934, prin Ordinul de plată 1485, se acordă ajutor pentru reparații, 5.000 lei, preot fiind Sârban Traian.

La anul 1937 locuitorii satului au început construcția unei noi biserici, din piatră până la turnuri. Turnurile sunt din cărămidă. Este laudabil că în acest scop „taberele” din sat au ajuns la o înțelegere. Familia Luciu Antonie (Antonia Laii) a vândut satului bucata de pământ din holda lor, pe care se va construi noua biserică, lângă școală. Pentru construcție, posesorul din Leasa a cedat exploatarea carierei de piatră lui Nicoară Axente (Senti) din Vârfurile, iar acesta a contractat cu antreprenorul Șortan (sau Ciortan) din Brad construcția bisericii. La construcție au participat și sătenii, cu muncă voluntară și căruțele la transportat materiale, dar și elevii școlii din sat, care în acea perioadă erau în număr mare, cca. 70.<sup>77</sup>

Construcția noii biserici înainta greu, iar în biserica veche din cimitir nu se mai putea ține slujba. Într-o ședință a Preturei Hălmațiu din 1943, pretor al plasei era dr. Victor Bărgău, medicul de plasă dr. Crișan Vasile semnaleză o situație necorespunzătoare la Leasa „Murdărie la școală și din lipsă de Biserică (aflată în construcție), capela a fost instalată în sala de clasă a școlii, unde era mare necurăție”.<sup>78</sup>

Cu toată situația grea din timpul războiului, construcția bisericii a fost finalizată și s-a început pictarea bisericii. Pictor a fost Cornel Cenan, de la Oradea. În august 1947, pictarea

<sup>72</sup> Vasile Faur, *op. cit.*, p. 258.

<sup>73</sup> Pavel Vesa, *Eparhia Aradului în timpul episcopului Sinesie Jivanovici (1751-1768)*, ed. Arhiepiscopiei Aradului, Arad, 2013, p. 628.

<sup>74</sup> Traian Mager, *Ținutul Hălmațiuului*, V. I, p. 94.

<sup>75</sup> Mărturia săteanului Pag Nicolae, anexată.

<sup>76</sup> Direcția Județeană Arad a Arhivelor Naționale, *Fond Pref. jud. Arad-Documentele prefectului*, dosar 281/1933, f. 1, f. 3.

<sup>77</sup> Din declarația lui Pag Nicolae, din Leasa, născ. 1933, absolvent a 7 clase, la școala din Leasa. El declară că elevii erau duși de preotul Sârban (care era și învățător) și ajutau la cărutul cărămidizilor pe schele.

<sup>78</sup> Direcția Județeană Arad a Arhivelor Naționale, *Fond Pref. jud. Arad-Documentele prefectului*, dosar 83/1943, f. 5, 6.

bisericii era în fază avasată și pictorul, probabil, a solicitat banii pentru lucru, mai ales că inflația era galopantă. Povesteau părinții mei că, în sâmbăta când a fost plătit, pictorul a plecat cu sacul de bani din sat, iar noaptea s-a decretat stabilizarea monetară.

Tot de la bătrânii din sat, știu că pentru a-l ajuta pe pictorul Cornel Cenan, în pierderea grea suferită cu stabilizarea monetară, oamenii cu „dare de mână”, din sat, au comandat, suplimentar, pe parapetul corului mai multe icoane. Numele familiilor care au donat aceste picturi au fost menționate pe banda de vopsea de sub ele. Din păcate aceste inscripții au fost acoperite cu vopsea de „meșterul” care a curățat pictura, după repararea bisericii în anii 2008-2010. În anul 1981 s-a introdus curentul electric în biserică. A costat 8.000 lei. Banii s-au strâns prin colectă.<sup>79</sup>

Biserica a fost sfințită inițial în anul 1949, dar târnosirea de către Episcop s-a putut face abia în 1959. A mai fost resfințită în 1976 și după reparațiile din 2008-2010 a fost resfințită de Înalț Prea Sfințitul Arhiepiscop Timotei Sevcicu, la data de 14 noiembrie 2010.



**F. 48b. Pisania din anul 2010.(foto Cantemir)**

**Inscripția pisaniei este:** *Cu vrerea Tatălui, cu ajutorul Fiului și cu lucrarea Sfântului Duh, s-a restaurat această sfântă biserică în anul Domnului 2010, în zilele Î.P.S.dr: Timotei Sevcicu, Arhiepiscopul Aradului, protopop Ioja Beni și a părintelui paroh Florea Ioan-Horea, de către Sida E., fiica sa Raluca și ucenicele Ișvan A, Mihuț A și Dan S.*

*Lucrările au fost suportate în mare parte de Dl. Lazăr Vasile, la care au mai contribuit Dl. Popescu Lazăr, Dl. Șandru Gheorghe și Composesoratul Leasa-Dl. Sida Dorel și cu sprijinul tuturor enoriașilor acestei parohii.*

*Rugăm pe Bunul Dumnezeu să-i răsplătească.*

*Sfințită azi 14 XI 2010*

Regretabil este faptul că au fost șterse: Pisania veche, numele pictorului Cornel Cenan și numele familiilor care au donat icoanele pictate pe parapetul podului pentru cor și alte câteva picturi din cele două strane și de pe pereții laterali! (Vezi F.46)

Despre biserică și mai ales despre marele său rol în păstoria sufletelor și dezvoltarea culturii, respectiv a învățaturii în sat, pe lângă cele relatate în istoria anilor 1750-1754, vom mai

<sup>79</sup> Mențione făcută molitfelnicul aflat la Lucaci Ciprian –Nicolae, poz. 13., de către Groza Gheorghe, cantor în acei ani.

vorbii în anexa nr. I și anexele despre Conscriptii. Un lucru este sigur că în Leasa toți locuitorii au fost români și ortodocși, până în 1945, când a apărut cultul Penticostal, la care au aderat mai multe familii. De asemeni prin căsătoriile efectuate, au mai venit în sat câteva persoane de alte confesiuni (aceasta după anul 2002 - vezi anexa cu Recensământul populației).

Lista preoților care au slujit la biserica din satul Leasa:\*

1760 –

1848 – 1849, Pr. Daniel Matiaș<sup>80</sup>

1857 – 1878, Pr. Jula Serafim

1896 – Pr. Arsenie Circus<sup>81</sup>

1905 – 1906, Pr. Ioan Sârban<sup>82</sup>

1909, 1913, Pr. Teaha Alexandru (Calendar ortodox pe anii respectivi)

1920 – Pr. Sârban Traian<sup>83</sup>

1924 – Pr. Teaha Alexandru (Calendar ortodox pe anul 1924)

1934 – 1937, Pr. Sârban Traian (A.N.A., Fond Prefectură, dos. 68/37, f. 3, 281/33, f. 3, 113/36, f.5.

1944 – 1949, Pr. Serdineanț Fabiu

1948 – 1949, Decretat vacant (Supl. Pr. Serdineanț)

1950 – 1952, Pr. Trifan Ioan

1953 – 1954, Pr. Serdineanț Fabiu

1954 – 1957, Pr. Trifan Ioan (cu intermitențe înlocuit Pr. Serdineanț Fabiu)

1958 – 1959, Pr. Oncu Nicolae

1960 – 1967, Pr. Giurgiu Victor

1968 – 1976, Pr. Mitroi Andrei

1976 – 1985, Pr. Văduva Dumitru

1986- 2016, Pr. Florea Ioan

\*Lista cu preoții care au slujit în biserică este incompletă. Până la data tipăririi nu am găsit înscrisuri doveditoare despre perioadele care lipsesc din listă.

### VII.3. LĂCAȘUL DE RUGĂCIUNE AL CULTULUI PENTICOSTAL

(vezi F. 50)

În istoria locului, din perioada medievală, am văzut că în urma puternicelor frământări religioase din anii 1750-1754, în coasta bisericii ortodoxe a fost înfiptă sulița unionismului cu Biserica Romei. Dacă atunci frământările s-au terminat cu „trădarea-cumpărarea” a trei preoți din zona Hălmagiului și a câtorva familii de ortodocși (mai puțin de 20), astăzi vedem efectul uriaș al acestui început de implant în trupul neamului românesc. Dar aceasta nu a fost suficient!

După anul 1900, tot din Apus, intră în țară, prin zona Aradului, o sectă (atunci sectă, acum cult), baptiștii și după anul 1944 se întinde pe valea Crișului Alb, altă sectă penticostalii (acum cult).

<sup>80</sup> Pavel Vesa, *Episcopia Aradului. Istorie, cultură, mentalități (1706-1918)*, Presa Universitară Clujeană, Cluj-Napoca, 2006, p. 628.

<sup>81</sup> *Ibidem*.

<sup>82</sup> Direcția Județeană Arad a Arhivelor Naționale, *Fond Parohia Ortodoxă Hălmagiu*.

<sup>83</sup> Idem, *Fond Pref. jud. Arad-Documentele prefectului*.

Prima familie baptistă în zonă, a fost a lui Crișan George din Tisa (Giuțu de la moară). Din Leasa au aderat la bapțiști vreo 4 familii, care acum s-au stins de bătrânețe. Penticostali mai sunt acum 11 familii, dar nu cu toți membri din familie.

Fără a face partizanat ortodoxismului și fără nici un gând rău pentru alte culte, trebuie arătat că apariția acestor culte a dat naștere la dezbinare în rândul populației. Explicația acestei dezbinări este simplă: preoții și enoriașii lor ortodocși îi încadrau ca „sectanți” pe aderenții la aceste culte. Acești aderenți astfel tratați nu se uitau „cu dragoste” la cei care îi etichetau. Mai erau și unele șicane făcute pe linie politică. În aceste condiții, sectanții se considerau izolați și ascultau, în consecință, de conducătorii lor religioși, care nu întotdeauna aveau gânduri bune pentru poporul român. În satul Leasa această dezbinare nu a fost simțită foarte tare. Munca misionară a penticostalilor în sat a fost maximă în anii 1950. Atunci au fost „botezate” cele mai multe persoane din sat.

Între anii 1954-1956, urmașii familiei lui Adămoi: Măriuța lui Adămoi, fiica ei Minodora și ginerele Țirei Alexandru, au cedat partea sudică a grădinii de pe Dealul lui Adămoi, cultului penticostal și în patru ani s-a clădit, prin muncă voluntară și contribuții bănești, o casă de rugăciune pentru acest cult. Locul ales a fost foarte bun. Casa de rugăciune se vede de la distanțe foarte mari (de la Tisa, de pe Dealul Lupcinii și de pe Dealul Higiului).

În anul de referință al acestei lucrări 2015, diacon al cultului penticostal este Margău Tiberiu.

Fără a intra în prea multe amănunte, acest cult s-a dezvoltat într-o perioadă favorabilă lui: starea economică precară a satelor noastre după război, tristețile și durerile oamenilor, lăsate de cei căzuți în război (vezi mărturia dl. Pag Nicolae), finanțarea masivă din apus a propagandei și nu în ultimul rând slaba pregătire a preoților sătești în acel moment, pentru combaterea fenomenului.

În recensământul anului 1930, au fost înscrise 585 de suflete, din care 578 au fost ortodoxe, 6 baptiste și un romano-catolic (acesta era de naționalitate sârb sau slovac, aflat cu serviciul în zonă, vezi Anexa IV). În anul 2015 mai sunt 11 familii în sat care se declară penticostali.

## VII.4. ȘCOALA

(vezi F. 51)

Școala în satul Leasa (ca instruire a copiilor) a început de prin anul 1920.<sup>84</sup> Atunci este menționat numele Sârban Traian, preot și învățător. Nu știu dacă lecțiile se țineau la biserică sau în casa cuiva. Copii erau puțini în clasele I și a II-a. Dovada este și tatăl meu, care născut în anul 1914, în anul 1921 a fost în clasa I, la preotul Sârban. Câtă carte se făcea nu știm, dar știm că preotul îi ducea pe cei câțiva copii la Mermești, unde preotul avea gospodărie și copiii făceau practică la întreținerea pomilor (săpat, tuns și altoit).

Sătenii din Leasa s-au organizat și au găsit un loc pentru ridicarea unei școli. Terenul a fost cedat, prin răscumpărare, de către familia lui Laița Sonului (poz.54). Au pregătit materialele pentru construcție, piatră, vâiușă și lemne. Poate au început și fundația.

---

<sup>84</sup> Direcția Județeană Arad a Arhivelor Naționale, *Fond Pref. jud. Arad-Documentele prefectului*, dosar 68/1937, f. 3.

În anul 1922, la 29 decembrie, printr-un Proces-verbal se numește comitetul care se ocupă de construcția școlii:<sup>85</sup>

Primar – Ioan Dărău;

Membrii sfatului școlar: învățător Arsene Florea;

Luciu Nicolae;

Cotoc Ioan – lui Petru;

Mihiț Gheorghe;

Morar Pavel

Petru Popovici, notar cercual.

Este ales Petru Popovici ca președinte al Comitetului de construcție, Arsene Florea, învățător, ca secretar, Ioan Dărău, cassar și ceilalți ca membrii. Prefectura județului Arad a alocat pentru construcție 200.000 de lei.

Școala a fost construită cu o fundație de piatră, dar pereții au fost din văiugă (cărămidă nearsă). Această construcție a dăinuit până după 1940. Martorul Nicolae Pag afirmă că el a terminat 7 clase în această școală (clădire) împreună cu Țirei Constantin și Cotoc Victor. Dl. Nicolae Pag s-a născut în 1933 și dacă școlarizarea sa a avut loc în condiții normale de vârstă, el a terminat 7 clase în 1947. În acest an, sau în anul următor, clădirea cu cele două încăperi și în care au învățat 27 de generații de elevi și nu puțini (Nicolae Pag afirmă că erau 78 de elevi în acel an când el era în clasa a VII-a), nu a mai corespuns. Conducerea satului a închiriat de la Mateș Ioana două încăperi în casa acesteia de la Margăiești. Autorul acestei lucrări a început clasa I în această locație, în anul 1950.

Din anul 1948 până în anul 2007, când și-a încetat activitatea, școala a funcționat în regim de Școală Generală, Ciclu I (patru clase primare). Ciclu II se continua după posibilități în centrul de comună, Hălmagiu

În acei trei ani dintre 1947 și 1950, satul a ridicat o școală nouă din piatră și cărămidă, pe locul celei vechi, de la care a mai păstrat un colț de fundație și anume colțul nord-estic (poate mai mult sentimental, pentru dăinuirea în timp).

Piatra pentru această construcție este o piatră moale scoasă din capătul măgurii, de la Slog spre Criș, pe partea stângă. La această operație de scoatere a pietrei din stâncă (dislocare) au contribuit și minierii de la cariera de piatră, care au dinamitat stânca în câteva locuri.

Școala nouă a fost gândită cu două încăperi spațioase, pentru săli de clasă (7x8m) fiecare, separate prin coridoare largi, cu două intrări. În aripa perpendiculară pe sălile de clasă a fost construit un apartament de două camere, cu dependențele necesare, pentru o familie de învățător.

Prima sală de clasă a fost gata în anul școlar 1952-1953, spre primăvară.

Terminarea clădirii, inclusiv tencuielile exterioare, a fost făcută mai târziu, prin anii 1961-1962.

Primul fiu al satului care a reușit să continue școala cu liceu și cu învățământul universitar a fost autorul acestei lucrări. Dar de atunci și până în anul 2015 au făcut studii superioare mulți fii ai satului\*

	Slev Nicolae	Acad. Pol. „A.I. Cuza” București	Poz. 4
	Slev Radu Valentin	Stud. Medicină	Poz. 4
	Mateș Daniel	Ing. I.T.	Poz. 5
	Margău Dana Alina	Șt. Juridice	Poz. 6
	Dărău Gheorghe	Acad. Pol. „A.I. Cuza” București	Poz. 46
	Dărău Adriana	Șt. Economice + Șt. Juridice	Poz. 46
	Huțiu Mihaela	Fac. Jurnalism	Poz. 11
	Lucaci Ciprian Nicolae	Teologia	Poz. 13

<sup>85</sup> Direcția Județeană Arad a Arhivelor Naționale, Fond Pref. jud. Arad-Actele subprefectului, Ord. 4301.

\* Tabelul nu exclude eventuale omisiuni.

	Luciu Ovidiu Remus	Inginer	Poz. 32B
	Șandru Gheorghe	Inginer electro.	Poz. 40
	Șandru Marius	Inginer electro.	Poz. 40
	Țerei Ciprian	Inginer I.T.	Poz. 24
	Țerei Adriana	Șt. Economice	Poz. 24
	Morar Ionel Gheorghe	Inginer	Poz. 26
	Cotoc Cosmin Emanuil	Șt. Economice	Poz. 53
	Cotoc Vlăduț Benjamin	Șt. Economice	Poz. 53
	Luciu Sebastian Alin	Administrare afacerilor	Poz. 54
	Sida Raul	Stud. Filologie	Poz. 55
	Cotoc Irina	Șt. Economice	Poz. 56
	Cotoc Mărioara	Filologie	Poz. 56
	Sima Florin	Silvicultură	Poz. 56B
	Sima Cristian	I.T.	Poz. 56B
	Dărau Marius	I.T.	Poz. 59
	Dărau Daniela	Șt. Juridice	Poz. 59
	Cotoc Caragea Diana	Șt. Economice	Poz. 59
	Cotoc Dănuț	Silvicultură	Poz. 81
	Cotoc Alin Raul	Agronomie	Poz. 81
	Țirei Florentina	Șt. Economice	Poz. 104
	Mihiț Violeta	Inst. Pedagogic	Poz. 84.
	Budugan Sebastian	I.T.	Poz. 79
	Țerei Anca	Șt. Economice	Poz. 62
	Țerei Carmen	I.T.	Poz. 62
	Țerei Simona Alina	Filologie	Poz. 62
	Pucea Cosmina	St. Sup. ?	Poz.29B

Școala din satul Leasa a funcționat cu următorii învățători:

1920-1922 - Preot Sârban Traian;  
 1923- - Înv. Arsenie Florea;  
 1924-1945 - Preot Sârban Traian<sup>86</sup>;  
 1945-1949 -? Pr.Sârban Traian și prof. Tocol Mărioara;  
 1950-1952 - Preot Trifan Ioan;  
 1952-învățător Laba;  
 1953-1989 - învățător Roman Ioan;  
 1954-1988 - învățător Roman Florica;  
 1989 - învățător Filipaș;  
 1990 - învățător Violeta Mihiț;

Din 1990 până în anul 2003 se întrerupe activitatea școlii primare, funcționând doar grădinița, cu următoarele educatoare: Mihiț Flavia, Tot Rodica, Margău Ionița, Băd Iuliana, iar în 2003 David Victor.

În anul 2003 se întrerupe activitatea grădiniței și se reia activitatea școlii primare cu următorii învățători:

2003 - Mărușteri Angela;  
 2005 - Tot Marinela;  
 Onc Mihaela  
 2007 - Ioanăș Daniela

<sup>86</sup> Idem, *Fond Pref.jud. Arad-Inspectoratul Școlar*, dosar 65/1941 f. 357-Preotul Sârban Traian este notat învățător cu gr. II din 1936.

În anul 2007 se întrerupe din nou activitatea școlii din sat.



## VII.5. CĂMINUL CULTURAL

(vezi F. 52.)

Căminul cultural din satul Leasa a fost construit târziu. Construcția a început în anul 1984.

Terenul pentru construcție a fost ales să fie lângă școală și biserică. Acest teren a fost donat de către trei familii din sat: Cotoc Macavei a Cului, Dărău Antone a Braicului și Cotoc Gheorghe, ginerele lui Antonia Laii.

Construcția s-a făcut prin multă muncă voluntară. Cărămida pentru zidărie s-a făcut manual, la presă, cu munca oamenilor din sat. A fost arsă și transportată la locul construcției. Primăria (statul) a asigurat meseriașii constructori, betonul pentru fundație, țigla pentru acoperiș și binalele.

În anul 2012 Primăria a cumpărat parchet pentru podeaua căminului, iar satul a suportat montarea parchetului. Ulterior composesoratul a dotat cu mobilier (scaune și mese) sala mare și a amenajat sediul pentru composesorat în încăperea de lângă magazinul sătesc. Împreună cu încăperea căminului a fost gândit și magazinul sătesc, astfel că a fost construită o aripă a clădirii, pentru magazin. În această aripă s-a construit și o pivniță și s-a amenaj sediul composesoratului.

Dimensiunile exterioare ale căminului sunt 26x12 metri. În interior au loc, la mese, simultan 250 de persoane.

Pivnița s-a amenajat în anul 2015 cu rafturi și s-a cumpărat veselă și inventar pentru bucătărie.

Am spus, la început, că acest cămin a fost construit târziu, gândindu-mă la principalul rol al căminului cultural și anume culturalizarea, loc de desfășurare al acțiunilor culturale. Când a fost terminat căminul cultural, tinerii începuseră să plece din sat. Totuși, chiar și fără cămin cultural, familia de învățători Ionuț și Florica Roman, după ce au venit în sat (Ionuț Roman a venit în 1952 și peste un an a venit și soția sa Florica) au început o activitate culturală. La început această activitate s-a concretizat în două serbări-spectacol pregătite de elevii școlii, o serbare la sărbătorile de iarnă și o alta la sfârșitul școlii.

După câțiva ani au fost atrași spre aceste acțiuni culturale și tinerii care absolviseră școala mai de mult. S-au montat (regizat) și câteva piese de teatru, luate din revistele anilor respectivi și s-a înființat un cor cu acești tineri. Se cântau și cântece „noi” despre timpul „minunat” al tinerilor, dar și cântece clasice pentru cor (ca Ană Lugojană ș.a.). Îmi amintesc că într-un an au cântat câteva cântece, în duet, Dărău Aurel a lui Antone împreună cu Cotoc Ioan al Cotocilor. Aveau voci frumoase și se armonizau bine.

Spectacolele acestea au avut loc într-o sală de clasă, pe o scenă improvizată. Sigur că dacă ar fi fost căminul cultural în acei ani, activitățile pe această linie, ar fi fost mai bogate.

Astăzi căminul cultural satisface o altă funcție, dintre cele pentru care a fost construit și anume este locul pentru ședințele sătești și pentru unele petreceri, cum ar fi nunțile, nedeia. Sătenii nu mai depind de starea vremii, cu mesele comune, pe care vor să le organizeze în diferite ocazii.

## VII.6. COMPOSESORATUL

În capitolele de istorie am vorbit despre apariția composesoratului, în timp, după despărțirea pădurilor și pășunilor de trupurile de moșie ale nemeșilor, adică undeva după anul 1848. Cert este că stăpânirea în devălmășie a impus o organizare a sătenilor și a unor reguli bine stabilite și respectate.

Cu siguranță, un om cu știință de carte și de legi, un judecător, a aprobat înființarea composesoratului, sub jurisdicția sa având loc și principalele activități ale acestei „instituții”. Din această cauză era precizat în statut că ședințele composesoratului se desfășurau în prezența

unui judecător și tot prin statut era precizat că proprietatea composesorală a unui locuitor nu se putea transmite decât prin: moștenire, donație sau vânzare, legiferați notarial.

În satul Leasa, composesoratul a funcționat și înainte de primul război mondial (1918), dovadă fiind locurile sătești, construcția fântânilor, ocoalele de pe locurile de pășune etc. Între cele două conflagrații mondiale, activitatea composesoratului se intensifică: se construiește școala, se începe exploatarea pietrei din munte, timid și superficial se repară drumurile. Totul a mers bine până în momentul în care „cineva” a închiriat cariera de piatră, atunci apărând invidiile care au dus la dezbinarea satului. Împăcarea a survenit în momentul naționalizării din timpul regimului comunist. După anul 1989 satul împărțindu-se din nou în două tabere (o tabără de partea conducerii composesorale iar alta contra).

Și în perioada interbelică ca și în prezent, lipsa de cultură, netransparența, lăcomia și mai ales neimplicarea celor mulți în alegerea unor oameni capabili și de o bună probitate morală, în fruntea obștei satului a condus la disensiuni. Lucrarea de față nu și-a propus realizarea unei istorii riguroase a composesoratului din sat sau o analiză a cauzelor acelor disensiuni, pentru aceasta fiind necesară o activitate de cercetare științifică venită din partea unor specialiști coroborată cu unele clarificări din sfera juridică. În acest capitol doresc să expun un rezumat, bazat pe documente, privitor la situația care preocupă în acest an 2015, populația satului Leasa și anume, litigiul asupra pășunii Hiread (între satul Leasa și comuna Vârfuri).

Din documentele studiate la Serviciul Județean al Arhivelor Naționale Arad, fondul „Documentele Prefecturii” (dosar 45/1930-1932), rezultă următoarele: primarul satului Leasa, Cotoc Gheorghe, susținut de președintele urbanial Iuga Gheorghe (până în 1931) și de Luci Antone al lui Toader, Cotoc Gheorghe al lui Rusalin, Luci Nicolae a Tomii, Luci Gheorghe a lui Mihai și Luci Ioan al lui Tovica, face o petiție către M.S. Regele Carol al II-lea, în care expune situația deosebită în care s-a ajuns cu pășunea Hireadului ( judecăți nerecunoscute, bătăi, închideri -sechestrări de animale din partea ambelor tabere etc.).

În urma acestei petiții, la 6 septembrie 1932, prefectul de Arad a emis ordinul 8278 prin care s-a dispus cercetarea cauzei. Ca urmare, la 21 septembrie 1932, primpretorul plasei Hălmașiu se deplasează în comuna Leasa unde au fost convocați primarii celor două localități în cauză și președinții composesoratelor. Din Leasa au fost prezenți primarul Cotoc Gheorghe și Morar Pavel, președinte urbanial, care declara că certurile au început în anul 1929, fiind deschisă acțiune în instanță, Leasa câștigând la Judecătoria Hălmașiu și Tribunalul Arad. Reprezentanții comunei Vârfuri au făcut apel la Curtea de apel Timișoara, iar în urma tergiversării luării unei decizii reprezentanții din Leasa au înaintat petiția Majestății Sale Regele. Cu siguranță că în această petiție nu a fost menționat tot istoricul cauzei, din studiul documentelor rezultând faptul că organele plasei Hălmașiu au mai încercat, anterior acestei date, aplanarea divergențelor. Astfel, a avut loc o convocare în comuna Vârfuri a reprezentanților satelor împreună cu avocații lor (satul Leasa era reprezentat de un avocat din comuna Buteni, în timp ce satul Vârfuri era reprezentat de un localnic). Convocarea a avut loc după ce tribunalul din Arad dăduse câștig de cauză în favoarea satului Leasa. Decizia instanței a încins spiritele având loc șicane și chiar bătăi. În acest context, Prefectura din Hălmașiu, dorind să evite o situație neplăcută a trimis în gara Vârfuri un grup de jandarmi care să-l protejeze pe avocatul din Buteni venit pentru convocare. Acesta din urmă nu a venit însă cu trenul, ci cu mașina, fiind oprit în fața bisericii din Vârfuri, coborât cu forța și bătut cu ciomegele, la incident participând aproximativ 400 de localnici. În aceste condiții, avocatul din Buteni a refuzat să mai pledeze cauza și la Curtea de Apel din Timișoara, satul Leasa nefiind reprezentat în instanță.

La „cercetarea” primpretorului, în satul Leasa, din partea comunei Vârfuri au participat primarul Petre Nicoară și Nicoară Axente, președintele urbanial. În urma intervenției pretorului din Hălmașiu cele două părți au convenit să folosească, în mod pașnic și în comun, pășunea până la primirea sentinței de la Curtea de Apel din Timișoara. Din documentele menționate mai sus rezultă că procesele dintre cele două localități, la data cercetării, anul 1932, durau de peste un

secol. Organele de cercetare au recomandat încetarea disensiunilor prin prisma faptului că sumele cheltuite pentru judecată însumau un total de 260.000 lei, în timp ce valoarea terenului aflat în litigiu era estimată la suma de 80.000 lei.

În urma unei cereri a posesorului din Leasa (nr.8/03 09 2010) către Serviciul Județean Arad Al Arhivelor Naționale, Composesoratul primește copia sentinței procesului ținut în data de 21 iulie 1940 la Hălmagiu, proces reluat după altul din 1928 și unul anterior în 1895, în care se specifică faptul că **eronat** a fost întabulat în C.F la Nr. 68., pe comuna Ciuci, imobilul Nr.top.1810b cu parcelele A.B.C.D. apoi E.F G.H. Răspunsul este înregistrat la Arhivele Naționale D.J.Arad cu Nr.C322/22.09.2010 Din cuprinsul celor 20 de pagini ale motivării sentinței rezultă că însuși fostul proprietar de pământ afirmă dreptul de proprietate a urbariului din Leasa asupra parcelelor în litigiu Problema nu este soluționată Obiectul litigiului este imobilul cu Nr.top.1810b nedezmembrat la data întabulării și de la care „eroare” cele două localități se judecă Soluția acestei probleme este în mâna Comisiei Jud.Arad pentru punerea în posesie respectiv a unei decizii judecătorești.

## VII.7. STAȚIA C.F.R. – HALTA LEASA

După construcția căii ferate (anul 1896) gările cele mai apropiate de satul Leasa, erau Vârfurile și Hălmagiu. Deplasarea spre aceste două gări avea unele inconveniente: drumul spre gara Vârfuri impunea trecerea printr-un tunel fapt ce îngreuna considerabil deplasarea, în timp ce drumul spre gara Hălmagiu măsura aproximativ 3 km fiind dificil de parcurs pe timp de noapte sau pe vreme nefavorabilă.

Începutul lucrului la cariera de piatră din Leasa a facilitat înființarea unei halte de oprire a trenurilor de călători, în apropierea carierei, cu scopul ușurării transportului muncitorilor și al accesului trenurilor de marfă pe linia de garaj a carierei. Prima haltă Leasa a fost stabilită la cantonul Bobeasa care se afla în apropierea primei exploatare de piatră. Legătura satului cu halta era dificilă deoarece aceasta presupunea traversarea Crișului, prin apă, pe la Vadul din capătul Săliștei. Vara, trecerea se făcea relativ ușor, apa având un nivel scăzut (trecea ușor peste genunchi), bărbații folosindu-se uneori de picioroange. Pentru a facilita traversarea râului, ulterior, a fost întins un cablu de oțel de care era legată o luntre (barcă) cu ajutorul unui lanț lung de circa 2 metri ce culisa pe cablul de oțel, fiind împins de cârmaciul bărcii. Acest mod de traversare presupunea existența anumitor riscuri, mai ales, în perioadele în care nivelul râului era destul de ridicat (în caz de viituri sistemul era impracticabil).

La haltă se mai putea ajunge și traversând Crișul pe podul de fier al căii ferate, aflat la sud de sat, dar acest ocol însuma aproximativ 3 km, distanță egală cu cea până la gara Hălmagiu. În anul 1950 s-a construit o punte peste Criș în dreptul haltei de oprire a trenului. Aceasta era suspendată pe două cabluri de oțel. Podeaua punții era din lemn, cu o lățime de un metru. A fost construită cu sprijinul conducerii carierei și cu efortul voluntarilor. Totodată, s-a amenajat și o potecă de acces, în curmeziș peste Măgură, de la Slog la punte, care scurta considerabil drumul către haltă.

După circa 10 ani (1960) exploatarea carierelor a fost mutată de la Bobeasa spre sud-est, mai aproape de capătul satului (Mărgăești). Halta C.F.R. s-a mutat astfel la Iezer, fiind construită o nouă punte aproape de vadul Crișului de la Mărgăești (F. 53). Halta C.F.R. și noua punte sunt în funcțiune și la data când se scriu aceste rânduri. În această haltă opresc toate trenurile de persoane cu excepția trenurilor accelerate.



**F. 53. Cantonul C.F.R. „Valea Bobesei”-prima haltă.**



**F. 54. Silozul de piatră spartă și în dreapta, noua haltă C.F.R.  
(Ambele fotografii sunt din arhiva Simon-Țerei)**

## CAPITOLUL VIII - HABITATUL

### VIII.1. AȘEZAREA SATULUI

Satul Leasa, cu vatra sa, poate fi privit ca un sat cu casele adunate la poalele dealului Măgura. Dar cele două crânguri Valea Lesii și Higi sunt cu case risipite. Dacă în anul 1960 în sat existau 118 case locuite, în anul 2015 au mai rămas 94. Unele dintre acestea sunt locuite doar temporar, proprietarii venind doar în concedii. Ulițele satului, până în preajma anului 1955, erau aproape numai din pământ, iar în sezoanele ploioase devenind aproape impracticabile. Treptat, sătenii s-au organizat, transportând piatră pe ulițe cu ajutorul căruțelor. Primăria a instituit zile de muncă „voluntară”, pentru sătenii posesori de animale de tracțiune (cai, boi), aceste munci însemnau zile de cărăușie în timp ce pentru ceilalți munca consta în săpatul șanțurilor de scurgere și împărșiatul pietrișului. În acest fel, s-a realizat pietruirea ulițelor și a drumului de legătură cu localitatea Hălmagiu. După anul 1970, la întreținerea drumurilor a contribuit și cariera de piatră, iar după anul 2000 au fost realizate investiții și din partea composesoratului. O parte din drumuri, cele de la Ocoale și legătura de la șoseaua națională peste Hiread au fost realizate de societățile care au exploatat piatra din zonă.

Curentul electric a fost introdus în sat în anul 1969, în timp ce apa curentă și canalizarea nu se află nici la stadiul de intenție, în acest moment.

Casele satului, la început, au fost acoperite cu paie, în marea lor majoritate fiind unicelulare, de tipul celei descrise în „Casa bătrânească”, din anexa I.

După primul război mondial, oamenii au început să construiască și case bicelulare cu acoperișul din țiglă și prevăzute cu pivnițe. După al doilea război mondial, s-au construit case cu mai multe încăperi (2-4 camere), cu cămară și hol de intrare (în locul târnațului sau prispei) și uneori chiar cu baie. Din nefericire, aceste case s-au construit fără un stil arhitectural anume, ci doar după bunul plac al proprietarului sau chiar al meșterilor. Casele nou construite sunt din cărămidă, cu fundații din beton sau piatră și cu elemente de siguranță din beton armat (centuri, stâlpi și chiar planșeu din beton). Ultimele construcții acoperite cu paie (case, grajduri ori dependințe) au fost demolate între anii 1960-1970.

### VIII.2. CURTEA ȘI DEPENDINȚELE

Vechea cuptoriște existentă în fiecare gospodărie și cămara au fost înlocuite după anul 1944 cu o construcție nouă, care se numește acum, bucătăria de vară. Aceasta include cuptorul pentru pâine, căldarea pentru fiert apa de spălat rufe, cât și posibilitățile de depozitare a cerealelor. Această construcție „anexă” a locuinței principale este prevăzută și cu o cameră de locuit în care stă gospodarul indiferent de anotimp.

Casa principală a rămas un inventar util doar pentru păstrarea hainelor bune (de sărbătoare) și pentru primirea musafirilor, în mare parte, aceștia fiind descendenții familiei plecați cu activitatea la oraș, în țară sau străinătate. Tot în perioada amintită s-au construit grajdurile cu șură, din cărămidă sau lemn, acoperite cu țiglă.

Înainte de anul 1900 grădinile oamenilor nu erau delimitate de garduri decât la foarte puține familii, chiar dacă fiecare gospodar avea împrejmuit un loc în care cultiva strictul necesar cu legume. În timp, oamenii au început să-și împrejmuiască grădinile cu garduri din pari împlețiți cu nuiiele, iar la intrare aveau o vramniță (poartă) făcută de regulă din șipci de lemn cioplite cu toporul.

Cum grădinile erau mai mari decât zona necesară activităților gospodărești, după anul 1945, sătenii au început să-și amenajeze aceste proprietăți astfel încât acestea să fie funcționale și utile, separând curtea de grădină. Grădina a rămas locul pentru cultivarea legumelor și chiar pentru o mică livadă, în timp ce curtea a fost împărțită pentru păsări și animale, precum și „locul din fața casei”.

### VIII.3. FÂNTÂNILE

Satul a resimțit lipsa apei, în timpul verii, aproape în fiecare an. Fântânile cu apă potabilă sunt reduse ca număr și cu un debit mic, dintre acestea putem aminti pe cea de la Cuciulat și cea de la Capul Satului (la Margău Victor). Sunt câteva fântâni sătești a căror zidire se pierde în istorie, care, cu excepția unor ani foarte secetoși, nu seacă în anotimpul cald. De exemplu la Gheleșești, la Gura Uliții (lângă grădina lui Morar Ioan Antonescu), cea de la Valea Dâmbului și cea de la Cotoci. Există fântâni a căror apă este sălcie, ex cea din curtea școlii. Apa necesară întreținerii culturilor, precum și pentru adăpatul animalelor este adusă cu butoaiile de la Criș.

### VIII.4. ALIMENTAȚIA

Am abordat în relatarea despre „Casa bătrânească” și modul de alimentație în vechime. Legumele (fasolea, varza și cartoful) au fost alimentele de bază asociate cu mămăliga și mălaiul, pâinea fiind considerată un aliment de lux. Au fost ani când luni la rând oamenii au mers la lucrul țarinii ori la pădure doar cu o bucată de mălai și un canceu de chisăliță. Rar, și doar de sărbători se tăia câte un pui de găină sau altă pasăre ce trebuia să ajungă la toți membrii familiei. Sezonier, bureții și ciupercile de câmp mai sporeau mesele sătenilor. De Crăciun, cei care își permiteau, tăiau câte un porc din care conservau câte o parte (prin afumare) pentru sezonul muncilor la câmp. Aspectul alimentației s-a îmbunătățit după desființarea iobăgiei, când oamenii au început să achiziționeze animale, urmând ca treptat după Marea Unire situația să se amelioreze, oamenii reușind să scape de împrumuturile luate de la bănci pentru cumpărarea pământului din fostele moșii ale grofilor.

În zilele de astăzi, hrana oamenilor din sat nu diferă foarte mult de a celor de la oraș, existând plite cu gaz de la butelie, frigider și congelatoare în majoritatea gospodăriilor. Locuitorii rămași la sat au în proprietate diverse animale (vacii, oi, capre, porci, etc.), în număr mai mic decât cel anterior anului 2000, dar suficient pentru asigurarea unei hrane îndestulătoare. De asemenea, în gospodăriile țărănești se cresc păsări pentru ouă și carne (găini, găște, curci, rațe). Din multe gospodării „active” ale satului, hrana ia drumul orașului în bagajele sau portbagajele mașinilor copiilor care au venit „în vizită” la părinți sau bunici.

## CAPITOLUL IX. ETNOGRAFIA

### IX.1. PORTUL ȘI COSTUMUL POPULAR

Datinile, obiceiurile, portul și limba, caracterizează felul de a fi și spiritualitatea unui popor. Prin așezarea sa geografică satul Leasa, ca și ținutul Hălmașului (din care face parte), se află la un punct de confluență între patru mari arii etnografice: zona păstorească a județelor Alba și Hunedoara, zona moșilor de la Abrud-Câmpeni, zona Crișului Inferior (Ineu-Șicula) și zona etnografică a Bihorului, ce s-a făcut puternic simțită în arealul Hălmașului prin grai și mai ales prin port (cojoacele și ținuturile cusute în zona Vascăului și vândute apoi în târgul Hălmașului).

**Costumul femeiesc.** Cămașa și poalele se confecționau din pânză de cânepă țesută în casă și albită. Ca haine „de lucru” cele două obiecte se coseau dintr-o pânză mai groasă (tramă). Pentru zilele de sărbătoare hainele erau cusute dintr-o pânză mai subțire, iar după ștergerea iobăgiei s-a trecut la țesutul pânzei în amestec cu bumbac (mai subțire și mai moale). Peste cămașă se purta un lăibăruș sau un cojocel. Lăibărușul era de culoare neagră, din postav, tivit tot cu negru. Tivul era dintr-un material mai lucios din care se făceau și ornamentele. El era croit scurt, până la brâu, decoltat mult în față și se încheia cu doi sau trei nasturi.

Cojocelul avea același croi ca și lăibărușul, dar era din piele de miel, tăbăcită, de culoare albă pe care se cosea o ornamentație cu erhă neagră ori cu fir de lână neagră, de regulă în formă de spic. La fetele și nevestele tinere ornamentația era colorată.

Pe cap femeile purtau un batic negru, iar cele tinere purtau baticul colorat. Peste poale se purta un șorț (în grai local, cârpă de încins), care, de regulă, era din același material ca și baticul.

Fetele purtau părul împletit în două cozi lăsate libere pe spate sau strânse în jurul capului. Femeile măritate purtau părul împletit în două cozi, adunate în jurul capului (conci) și acoperit cu batic.

În picioare femeile purtau opinci, mai ales în sezonul rece, vara umblând desculțe. Existau și femei mai „înstărite” care aveau cizme pe care le purtau de sărbători sau la biserică.

În sezonul rece ele purtau ținută. La început aceasta era de culoare neagră, atât la femei cât și la bărbați dar mai târziu, după unire, ținuturile s-au cumpărat „de-a gata” din târgul Hălmașului. Acolo erau meșteri din două zone geografice și etnografice diferite, zona Sebiș-Buteni și cea a Beiușului. În general, lucrăturile șubelor se deosebeau prin modelele din ornamentație și prin colorit. Acești meșteri au introdus și șubele de culoare albă în zona Hălmaș-Leasa.

Iarna, femeile purtau peste ținută o broboadă mare (chișchineu), care putea să stea doar pe umeri sau pe cap. Această broboadă, ca formă, era un material pătrat și îndoit în două ca un triunghi cu două din colțuri petrecute peste umeri, încrucișate în față și apoi trecute pe sub brațe și legate în spate sub cel de-al treilea colț, ținând în felul acesta strânsă și ținută pe lângă corp.



F. 56. Minodora Țerei- aprox. an 1971-(Arhiva fam.Minodora Țerei)

Ultimele femei din satul Leasa care au purtat acest gen de costum, înainte de anul 1960, au fost: Sida Vrivonia, Luciu Rozalia (a Sonului), Cotoc Măriuță (lui Adamoi), Luci Ileana (lui Antonia Laii) și Cotoc Iosana (a Tonului).

Dacă costumele populare s-au mai văzut purtate și după această dată, aceasta s-a întâmplat numai la ocazii deosebite. În ziua de astăzi, cine mai posedă asemenea costume le păstrează cu grijă în „ladă” sau în dulap. Noi am încercat (eu împreună cu echipa de filmat) să punem „la vedere” în prezenta lucrare, câteva costume sau piese separate, din perioade de timp diferite, pe care le-am mai găsit, prin bunăvoința posesorilor.

**Costumul bărbătesc** se compune din cămașă și izmene. Ambele piese erau executate din același material ca și costumul femeiesc. În sezonul rece se îmbrăca un cojoc fără mâneci (croit până la brâu sau lung cât cămașa), iar peste el o haină (lecru). Iarna bărbații purtau cioareci, care, ca și haina, erau cusuți din pânză de lână (dimie) țesută în casă, de culoare albă. Uneori pânza pentru lecru se vopsea într-o culoare maronie (mohorâtă), fierbând țesătura în zeamă de coajă de arin.

În zilele de sărbătoare, dacă nu purtau lecrul, bărbații se îmbrăcau cu țundra neagră.

Pe cap, bărbații purtau vara pălărie de paie și iarna căciulă neagră, țuguiață, cu vârful îndoit într-o parte.

În picioare purtau opinci dar erau și unii care aveau bocanci. După 1918, la zile de sărbătoare, majoritatea bărbaților încălțau bocanci.





**F. 61. Bunicul Laia Crișanului**



**F. 62. Cotoc Gheorghe (Gicu), soția Saveta și cei 2 copii Aurel și Lucreția, în costumele anului 1930 - aprox.(arhiva Marian Cotoc)**



**F. 63. Bunicul Laia Crișanului, în anul 1960 .Purta încă cioareci albi, lăibărașul și pălăria autentice.(foto 61și 63-arhiva autorului)**



**F. 64. Cotoc Aurel și Lena la scurt timp după căsătorie (aprox. an 1946)-poz.53 (arhiva Ionel Cotoc-Zimand)**



**F. 65. Familia Luciu Dumitru și copiii Valeria, Nistor și Remus (aprox. an 1933)  
(foto. 65 și 66 sunt din arhiva Petrișor Luciu)**



**F. 66. În poză Luciu Nistor-poz. 38 și familia**



**F. 67. Țirei Toma, Mărdălina și micul Tinu(arhiva Ionel Țirei)**



**F. 69. Florica și Lena, aprox. 1960-1961(arhiva Ionel Țerei)**

Peste cămașă și izmene se purta brâul din piele (chimirul). Această piesă a dispărut din port odată cu cioarecii.

Ultimii locuitori care au purtat acest costum bărbătesc au fost: Margău Trifon (din capul satului), Sida Gheorghe a lui Vrivonia, Luciu Antonie (a Laii), Cotoc Gheorghe (a Trinii), Margău Nistor de la Valea Lesei, aceasta întâmplându-se înainte de anul 1965.

Toate piesele de îmbrăcăminte, pentru bărbați ori femei, erau confecționate în casă (mai puțin cojocul, pieptărașul, țintra, bocancii și baticul femeilor).

Cămășile, la ambele sexe, erau cusute cu gulere înguste și pumnași subțiri care se legau cu un șnur (chiotoare). Pentru a fi prins în gulere și în pumnași, materialul se încrețea (se aduna) într-un anume fel încât să poată fi cusut dar să aibă și o formă plăcută. La cămășile de sărbătoare se făceau gulere pe care se lucrau diferite ornamente. La bărbați ornamentele erau cusute cu ață albă (fie flori, fie tăieturi), iar la femei erau lucrate cu ață neagră pentru femeile în vârstă, sau colorată pentru femeile tinere.

De obicei, ornamentele erau cusute „pe fir”. Se alegeau modele consacrate pentru gulere, piept și pumnași (pumnari). După al doilea război mondial, femeile tinere au început să ornameze cămășile și poalele cu flori colorate cusute după modelul imprimat în creion sau indigo de către o altă femeie care avea o astfel de pricepere (talent). Ultima femeie care s-a ocupat de această activitate (scrisul florilor), în Leasa, a fost Margău (Țerei) Lenuța (lui Nistor), înainte de anul 1970. Aceste cusături se făceau de fiecare fată din sat. Tot după al doilea război mondial s-a răspândit ornamentarea cămășilor și a poalelor prin broderie. La broderie erau mai puține femei care se pricepeau, dar au fost suficiente ca să împodobească hainele femeilor din sat. Femei pricepute la brodat, în sat, au fost: Sida Anuța (lui Miron), Cotoc Aurora (lui Ioan) și Dărău Florica (lui Todor).

Ornamente cusute ori brodate se făceau și pe cămășile și izmenele bărbaților, dar mult mai discrete.

Alt ornament nelipsit de pe hainele de sărbătoare, în special, era dantela (cipca), fie în colți (mai mici sau mai mari), aplicată ca terminație la mânecile cămășilor, la poalele femeilor, la izmene, fie lucrată în bandă continuă, care se intercala în lungul mânecii la cămașa femeiască.

Tot ornament deosebit era și modul de încrețire a cămășilor (la umăr) și a poalelor (la brâu). Poalele se coseau din mai multe fâșii (lați) de material, astfel încât să fie largi (ample) și se adunau la brâu în „polmată” (cingătoare). Această încrețire se făcea în faguri (coțche), pe unul sau mai multe rânduri, în pliuri foarte înguste. (vezi F.70)

Sigur că toată „bogăția” de ornamentație a fost posibilă atunci când au apărut materiale mai subțiri, mai fine : pânza de bumbac ori cea țesută în fabrici și cumpărată apoi de săteni (după anul 1920 și mai ales după anul 1945).

Ornamentele de pe cămășile femeilor le întâlnim și pe ștergarele cusute fie pentru decorarea caselor sau a coșurilor cu mâncare, fie pentru „decorarea nașilor la nunți”.

Pentru completarea imaginilor portului popular și a lucrăturilor pentru înfrumusețarea lui, în special după anul 1944 vezi F. 54, 58, 59, 60, 68, 70.

## IX.2. FOLCLORUL

Graiul oamenilor din satul Leasa este foarte asemănător cu al celor din satele vecine (Tisa și Leștioara), dar totuși diferă pronunțiile, înmuierea unor silabe și consoane, ori chiar înlocuirea (schimbarea) unor litere în cuvintele uzuale. Dacă, într-o zi de târg în Hălmațiu observi prin ascultare graiurile sătenilor, limbajul lor, se pot deosebi cei de la Hălmațel ori Brusturi de cei de la Poinari, cei de la Leasa ori Tisa de cei de la Bodești sau Bănești. Iată câteva exemple care încă se găsesc în limbajul actual al sătenilor din Leasa:

„- *Noa inge-i amu omu ăsta?* (unde-i acum?)”

„- *Cură ge-i țâne calea când iesă gin târg!* (aleargă să-l întâlnești când iese din târg!)”

„- *Șe (cie) iosag adusăși la târg?*

*Adusăi tri șalgei da nu mă-ntreabă nime gi ce i-am adus. Ba fu un brusturan, ceala ce me cam șciop, da nu-i prețului cu nimic. Poace dacă nu începea și mizgura asta ge ploaie!*

*Dapoi uneori ne alegem numa cu năloaga și dacă n-ai grijă ce pomenești și pingălit.*”

În anii din urmă, ca o consecință a școlilor absolvite, cuvintele arhaice, pronunțiile zonale se aud tot mai rar. Mai sunt unii care țin la ele de plăcerea pronunției sau pentru a nu le lăsa în uitare. În afară de „*inge*” (pentru unde), „*aclo*” (pentru acolo) și „*amu*” (pentru acum), limbajul satului tinde spre limba literară.

Satul Leasa nu a avut, nici în trecut și nici acum, cântăreți deosebiți și nici instrumentiști. Oamenii cântau la nunți și oștețe împreună cu lăutarii sau în grupuri, cântece din zonă sau aduse din alte părți. Au fost totuși unii oameni care aveau voce frumoasă ca Știrb Florea (Frumosu) și Crișan Ioan, ambii de la Higi. Unii au știut cânta din frunză sau din fluier, Cotoc Ioan a Nuțului sau Dan Ioan Onic, însă cei mai mulți fluierau melodiile. Nu spun că este doar greu acum, ci este imposibil să afli un text al unui cântec local și să spui „acesta este din Leasa”. Au fost cântece populare pe care le mai cântau bătrânii noștri pe la nunți, dar ele erau, în cel mai bun caz, ale Văii Crișului Alb, ale Zarandului sau aduse de peste munte, de la moți. Parte dintre textele lor sunt date în Monografia satului Tisa (manuscris) scrisă de Ioan Arpaș, ori în numeroasele culegeri de cântece și versuri populare din zonă, dar și în multe lucrări de specialitate. Eu nu mi-am propus o astfel de lucrare și nici nu aș avea competența să o scriu. Lăutarii erau de regulă de la Câmpul Tisei, doar la nunți ori nedeie se arvuneau tarafuri mai deosebite, despre care se știa că sunt de renume.

Ultimii lăutari care au mai cântat cât de cât organizat, împreună cu cel știut sub porecla de „Grumba” care cânta la o vioară cu goarnă, au mai cântat, în satul Leasa, între anii 1958-1965.



**F. 71. Giorgiuț Cotoc și învățătoarea Florica Roman, la joc, în școala nouă.  
(aprox. an 1973-arhiva fam.Giorgiuț Cotoc)**

### **Dansul popular. Jocul.**

Modul de organizare a jocurilor populare a fost diferit în lungul timpului. Totuși, după Unire și mai ales după al doilea război mondial, s-au statornicit câteva forme de organizare.

Conacul se organiza în prima duminică după Crăciun (sau de revelion). După conac se organiza vergelul (în tradiție acesta era organizat de fete), despre acestea voi mai vorbi la „datini”.

Cea mai populară manifestare prin joc era nedeia. Aceasta s-a introdus în satul Leasa, mai târziu ca în celelalte sate din zonă, aproximativ prin anul 1930. Data de ținere a acestei manifestări este în prima duminică după Rusalii. Atunci, după terminarea procesiunii religioase de sfințire a țarinii și servirea mesei de prânz, în jurul orelor 16, lumea se aduna la horă, la nedeie. În anii din urmă, după construcția căminului cultural, orele de desfășurare s-au deplasat tot mai mult spre seară și spre noapte.

Aceste trei momente erau cele în care tinerii, necăsătoriți și căsătoriți, veneau la joc. Au fost însă perioade când în sat s-au aflat mulți feciori și fete și atunci se organizau și vara, după nedeie, încă unul sau două jocuri, la începerea postului mare și la Paști. Iarna, între anii 1958-1965, se organiza cu titlul generic de vergel, aproape în fiecare sâmbătă seara joc în casa lui Nicolae Bancuta. O problemă o constituia locul de desfășurare, având în vedere sezonul rece.

Tinerii puteau juca începând cu sărbătoarea de Înălțare (Ispasul), când era nedeia la Paragine, la toate nedeile. Urma nedeia de la Țărmure (la Banciu), apoi la Rusalii, nedeia de la Tisa, urmată în duminica următoare de cea de la Leasa și se termina cu cea de la Șortoc și Tăcășele (acestea au început să fie organizate după anul 1960).

Jocul se practica și la mersul cu duba (colindatul început în seara zilei de Crăciun și terminat a doua zi) sau la nunți. În sat era aproape rușine pentru cineva să nu știe să joace (fată ori băiat), posibilitățile de învățare fiind nunțile, mersul cu duba, șezătorile, ori pe islaz, în timp ce păzeau animalele.

Felul jocului (coregrafia) a evoluat de-a lungul vremii, bătrânii povestind de unele bătute, de ardelene („șchioapa”, „lunga”) etc. În timp s-au statornicit în desfășurare, jocul în două părți, iar în anii de după 1960-1970, jocul în trei părți. Partea întâi și a doua erau în măsura 2/4,

constând într-o ardeleană și o învărtită cu o durată de 5-8 minute fiecare, iar partea a treia, în ritm de polcă, se juca o mărunțică (mânânțauă sau țigănească). Cu siguranță că și coregrafia s-a schimbat mult odată cu posibilitățile de deplasare ale sătenilor și apariția televizoarelor.

Jocul clasic era cel de la „ardeleană”, unde perechile de jucători se așezau pe rânduri de 7-8 perechi, care respectau ritmul și canoanele jocului respectiv.

De regulă, feciorii jucau fete și bărbații neveste, flăcăii putând juca și neveste tinere, cu consimțământul soților.

### IX.3. DATINI ȘI OBICEIURI

Luată după curgerea anului acestea începeau iarna cu: colindatul (mersul cu duba); conacul; vergelul; jocul de la prinderea postului mare (lăsatul secului); jocul de la Paști; Nedeia.

#### IX.3.1. Colindatul de Crăciun

Colindatul de Crăciun este foarte vechi în negura anilor. Poate nu de când s-a stabilit sărbătorirea Nașterii Domnului în 25 decembrie, dar nu departe de această vechime istorică. Spun aceasta bazat pe observația că, în culegerile vechi de colinzi, cuvintele și expresiile folosite ajung aproape neinteligibile pentru un neavizat de azi. Un singur exemplu: un început de colind înregistrat în 1935 și mai târziu prin 1968 în satul Tisa.

Pră munțâă ŝei marâi,	Pe munții cei mari,
Mărg tri păcurarii,	Merg trei păcurari,
Îi pă drum mergându	Ei se-nțelegeau
Îi să vorovere,	Unde s-odihnească
Inge-or hoginere.	Și să poposească.

Tot o dovadă a vechimii colinzilor este faptul că unele dintre ele au teme și text păgâne, străine de creștinism. Oamenii bătrâni din sat, bunici și părinți povesteau cum era organizat acest colindat și pe vremea lor. Întâi era pregătirea lui: în postul Crăciunului, cei mai în vârstă repetau colinzile cu cei tineri în casele lor, apoi cei tineri le repetau până la învățare, la șezători ori clăci de tors. Existau gospodari în sat care aveau plăcerea pentru o anume colindă și dacă colindătorii nu o știau, plăcerea nu era deplină și gospodarul întârzia premânda (darul).

Cu două-trei săptămâni înainte de Crăciun, doi-trei feciori mari (cu experiența altor colindări) făceau anunțul verbal de organizare și se întâlneau într-o casă (mai liberă) unde se hotărau cei care doreau sau puteau să participe la acțiune. Muzicanții (instrumentiștii) erau deja arvuniți.

Acest colindat nu era ușor. Începea de la un capăt de sat și se termina la celălalt capăt, la Higi sau Valea Lesii. Se începea duminică după-masă spre seară și se termina a doua zi de Crăciun spre prânz. Trebuia mult efort să se poată colinda aproape continuu mai mult de 12 ore. Mai trebuie spus că în fiecare casă se dădea câte o sticlă, două de țuică pentru consum în timpul cât dura colindatul și jocul. Ori, între colindători, mai erau și din cei pe care îi înșela sticla. Un tânăr beat în „ceată” făcea ceata de răs, dar nu doar atât. El devenea o povară. Nu putea fi lăsat în casa nimănui și nici afară în ger. Trebuia cărat de cineva. Au fost și cazuri când colindatul nu a putut fi dus până la terminatul satului din cauza băuturii și a certurilor. După ce aburii alcoolului își făceau efectul încolțeau fie unele rivalități mai vechi fie unele apărute chiar în acea noapte. Dar, de regulă, aceste situații se aplanau și colindul mergea mai departe.

Este lesne de înțeles că tinerii sub 16-17 ani nu participau la acțiune de la cap la coadă. Ei se alăturau cetei de colindători pe distanța unui grup de case din vecinii apoi reveneau în familiile lor.

Revenind la pregătire, feciorii sau căsătoriții tineri care conduceau grupul își făceau un „inventar” al participanților, apoi făceau câteva repetări ale colindelor cu tot grupul. Trebuie

spus că obiceiul era să se colinde în două grupe, în casa gospodarului, ca în dialog, aceasta atât pentru tipicul derulării melodiei și frumusețea ei cât și pentru a ușura situația colindătorilor. Cât timp un grup aflat pe o parte a mesei colinda două versuri (sau o strofă) din colind, al doilea grup se odihnea și intra apoi în cântec cu următoarea strofă.

La repetiții se stabilea și componența fiecărui grup astfel ca grupurile să fie cât mai echilibrate ca voci.

Spuneam, mai sus, că pornirea unui astfel de colindat nu era ușoară cum nici aducerea lui la capăt. Organizatorii trebuiau să aibă cu ei unul sau doi oameni de încredere, voluntari, care să transporte sacul cu „premânda”. Această premândă, darul din partea gospodarului pentru colindători, consta dintr-un colac (care era mândria gospodinei), un cârnaț (mai mic sau mai mare), o sticlă de țuică (de regulă de 0, 5l) și bani (25, 50 sau 100 lei). Colacii se adunau într-un sac, cârnații în alt sac și țuica într-o damigeană. Banii, de regulă, îi adunau conducătorii. Voluntarul (puteau fi doi) căra sacii și damigeana până când deveneau foarte grei. Atunci erau lăsați (în custodie) la un gospodar. Se știa de la plecare care erau casele unde se aduna premânda (de obicei case cu fete mari). Omul care căra sacii era denumit „iapă”. Poate la final primea și el câțiva lei, poate nu.

Încă nu am plecat la colindat, suntem tot în faza de pregătire. În tinerețea mea am participat în doi ani consecutivi la acest mod de a colinda. Pregătirea o făceau în casa lui Cotoc Cornel (doctorașul). Am găsit din acea perioadă un caiet, destul de deteriorat, din care am recuperat câteva file cu colinde notate spre învățare. Pe unele notițe scrie 1 decembrie 1958, Iată câteva:

### Mirel calu-și potcovere

Mirel calu-și potcovere  
 Refren junelu-i bunu  
 De gre cale se gătere  
 Sus la munce purcezăre  
 Tot umblară cât umblară  
 Zî de vară până-n sară  
 Și când fu de cătră-n sară  
 Găsî leul adormit  
 Sub un spine înflorit  
 Până Mirel să gânge  
 Pușca-l-oi ori l-oi tăie  
 Leuțul mi să treză  
 Ce-ai venit Mirel la mine  
 Ori zălele ț-ai urât  
 Ori viața ai sfârșât  
 Nici zilele n-am urât  
 Nici viața n-am sfârșât  
 C-am venit leuț la cine  
 Să ma lupt leuț cu cine  
 Mirel nu să mai gîngea  
 Zgarda-n cap la leu țapa  
 Jos la țară-l cobora  
 Cătă lume mi-l vegea  
 Tătă lumea-l fericea  
 Fericit de-acest Mirel  
 Și de țăța ce-o supt el  
 C-o urlat leul legat  
 Nepușcat, nevătămat.

3. Mirel calu-și potcovere  
 De gre cale se gătere  
 rapela: junelu bunu  
 Mirel calu-și potcovere  
 De gre cale se gătere  
 Sus la munce purcezăre  
 Tot umblară cât umblară  
 Zî de vară până-n sară  
 Și când fu de cătră-n sară  
 Găsî leul adormit  
 Sub un spine înflorit  
 Până Mirel să gânge  
 Pușca-l-oi ori l-oi tăie  
 Leuțul mi să treză  
 Ce-ai venit Mirel la mine  
 Ori zălele ț-ai urât

C-am venit leuț la cine  
 Să ma lupt leuț cu cine  
 Mirel nu să mai gîngea  
 Zgarda-n cap la leu țapa  
 Jos la țară-l cobora  
 Cătă lume mi-l vegea  
 Tătă lumea-l fericea  
 Fericit de-acest Mirel  
 Și de țăța ce-o supt el  
 C-o urlat leul legat  
 Nepușcat, nevătămat  
 I. Cotoc  
 Fece  
 1 XII 1958

Iată alt colind, din acest caiet, pe care l-am auzit peste ani, în variantă, cântat de profesorul Ioan Bocșa:

**Sus la răsărit**

Sus la răsărit  
 Refren Dai coringe  
 Steaua s-o ivit  
 După stea s-or dus  
 Stoluri de voinici  
 În cale le iasă  
 Mama lui Iuân  
 Și cu-a lui Todor  
 Mândru-i dispice  
 N-ați văzut văzut  
 O doi fii ge-ai noști  
 Nu, noi n-am văzut  
 Și ge-am fi văzut  
 N-am fi cunoscut  
 Fii-s cunoscuți  
 Că la cel mai mare  
 I-un inel ge soare  
 Și la cel mai mic, i-un inel ge-argint  
 Așa i-am văzut  
 Sus la Huiegin  
 Bolturi boltuind  
 Biserici clăgind  
 Fii mici botezând  
 Mai mari cununând.

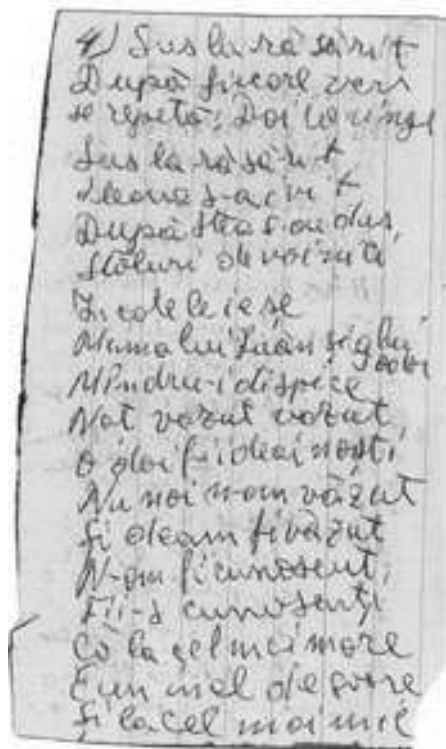

Deși mai sunt câteva colinde notate în acel caiet voi mai transcrie doar unul.

**Trei îngeri și trei meșceri**

Refren: Domnu-i domnu' nostru  
 Trei îngeri și trei meșceri  
 Tăt croesc să meșceresc  
 Făcu ceriu-n două zâle  
 Și pământu-n alce două  
 Cinsă ceriu pă pământu  
 Cum îl cinsă nu-l cuprinsă  
 Sfinți rău să întristară  
 Tată-l sfânt nu să-ntristă  
 Bagă mâna-n buzunari  
 Și ge-acolo ce scocere  
 Tri inele-n tri degete  
 Și-un scorbaci mare ge foc  
 Gin scorbaci prinsă-a pocni  
 Pe pământ ge-al îngurgi  
 Făcu văi îngelungate  
 Și gealuri îngremurace  
 Și în vârf ge gealurele  
 Lăsă loc ge jocurile  
 Cinsă ceriu-a doua oară  
 Cum îl cinsa așa cuprinsă

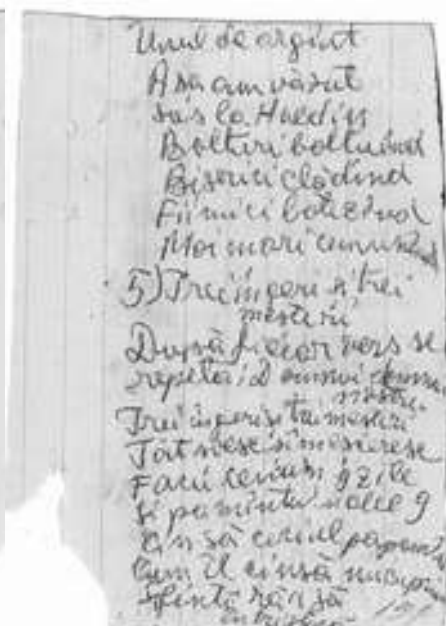
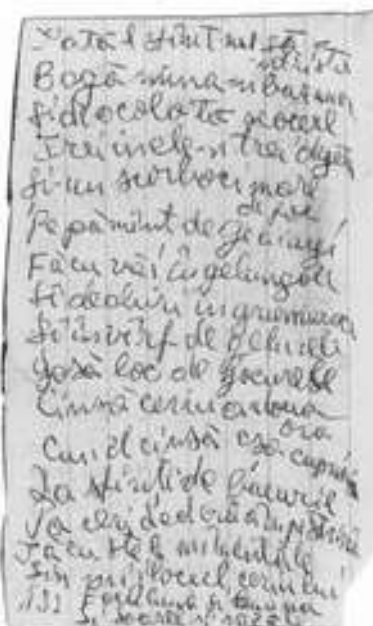



Da sfință ge bucurie  
Pă cer deger-a împistriră  
Tăt cu stele mânânțale  
Și-n mijlocul ceriului  
Pus-or luna și lumina  
Și soarele cu razăle.

Această colindă nu am găsit-o între cele culese de Ioan Arpaș în monografia sa. Mai erau în caietul meu și altele: Trei cocoși negri cântară, Coborât-o coborât, Iară joacă Pătru-n rai, În mijlocul Raiului (colinda lui Adam), Colindul lui Manole, Pă munți cei mari. Unele s-au păstrat, altele s-au rupt cu filele caietului.

Nu voi insista pe textul colindelor, este bine că mai mulți oameni de specialitate le-au cules de-alungul timpului versurile și mai târziu (când s-a putut) au înregistrat melodia. Am vrut doar să se știe că aceste colinde s-au păstrat și s-au cântat și în satul nostru (în variantele lor).

Ca să putem pleca la colindat mai este nevoie de un om sau de doi care știau „minți” premânda, adică știau orația darului. Pentru aceasta trebuiau să știe glăsui această orație, dar mai mult decât atât trebuia să aibă (cum am zice astăzi) vorbele la purtător și multă inspirație.

Au venit lăutarii. Sunt trei: unul cu vioara, unul cu un clarinet și unul cu o tobă mare (de unde vine și numele de „umblat cu duba”). Putea să fie doar toba mică, dar e mai bine așa!

Acum putem pleca!

Înainte de a ajunge la un gospodar, de pe uliță începea un fel de colind, același, ca un lait motiv:

Slobozi-ne gazdă-n casă  
C-afară ploaie de varsă  
Și de-aseară-s tot pe-afară  
Și genunți-mi înghețară.

După fiecare vers se introducea refrenul: Hai, hai și numai, tra-la-la-la-la-lai.

Acest colind ca o larmă mare era cântat de cei mai tineri din ceată și ritmul era ținut de dubaș și din când în când se mai auzea și un instrumentist.

La ușa gospodarului, conducătorul cetei bătea cuviincios „Baciu (Gheorghe) slobozi-ne cu duba?” (sau cu colinda). Gospodarul putea să mai facă și glume de felul: Da sunteți mulți?, da știți colinda?, No până să îmbracă găzdoaia trageti-mi o colindă.

Sigur că găzdoaia era îmbrăcată, sigur că în casă era totul pregătit, dar gazda („dacă tot plătea”) dorea să i se colinde la ușă. Se colinda un colind afară, apoi se deschidea ușa. Se intra în casă cu „bună sara lui Crăciun”, colindătorii „luau masa în primire”, adică se împărțeau în două grupe, nu se așezau, ci începeau să colinde (Dacă știau colindul preferat al gazdei, pe acesta îl colindau), apoi gazda le spunea să stea pe scaun și cele două grupe de colindători se așezau pe cele două scaune lungi în lungul paturilor, se schimbau cuvinte de duh, de glumă și gazda poftea la închinat cu o sticlă de țuică. Pe masă puteau fi plăcinte ori produse de porc ori numai pițărâi (după starea gazdei, plăcerea și dărnicia lui). Instantaneu cu terminarea primului colind, în casă, muzica începea să cânte pentru joc. Dacă era doar o femeie în casă, indiferent de vârstă, era invitată la joc. Dacă era și o fată chiar de 10-12 ani, era invitată la joc. Dar „feciorii tinerei” jucau între ei, doi cu doi. Așa învățau să joace.

Acum vă dați singuri seama că nu putea fi un „stas” pentru fiecare gospodărie. Dacă gospodarul era mai în vârstă și nu avea fete, punea premânda pe masă, „mincinosul” spunea orația și cu „sărbători fericite” și „mulțumim că ne-ați primit” plecau la altă casă cu toată larma colindătorilor tineri și a dubașului.

Situația devine mai complexă dacă ne apropiem de casele cu fete bune de jucat (sau și de măritat). În aceste case nu era cântat doar un colind, erau două-trei, dar erau mai multe perioade de joc. Se juca și fata (fetele) și mama. Puteau fi case apropiate în care să fie mai multe fete.

Atunci, cu voia părinților, fetele se deplasau și ele cu colindătorii două-trei case, ba veneau și mamele lor. Că avea cine să le joace pe toate. Colindătorii erau mulți și dornici de joc.

Am arătat, la început, în ce consta, darul gazdei. Colacul, cârnațul, țuica și banii. Acest dar numit premândă trebuia „cinstit” cu o „orație”. Acum intra în rol „mincinosul” ajutat de un al doilea care îi ține isonul după cum se pricepea.

Ho, ho, ho, feciorii noștrii și al lui Crăciun,  
Sculați-vă în tălpile picioarelor și-n capetele oaselor  
Că de când noi am colindat,  
Gazda noastră bine s-o gătat.  
De la o lună, la o săptămână  
Mai vârtos ca o zi bună.  
S-a pregătit cu un colac gros și frumos,  
Ca fața lui Hristos  
Dar colacul ăsta nu-i cum vouă vi se pare,  
Să-l iei la subsioară și țuști cu el pe ușă-afară.

.....  
Colacul ăsta, dacă ni l-ar fi dat gazda cu totul,  
În paie ne-am fi împiedicat, cu pleava ne-ar fi orbit,  
Cu tânomata ne-am fi înecat  
Și la feciorii lui Crăciun, rău le-ar fi stat  
Dar avea gazda nost avea,  
Trăiască-l Dumnezeu și pe cine are,  
Șase junci cu coarnele lungi,  
Mergera în țarină peste baltă  
Să răstoarne brazdă neagră  
Pe brazdă semăna grâu, ploaia îl ploua, grâul creștea  
Soarele lucea, grâul să cocia, la gazda noastră bine-i părea  
Lua un spic, două, se uita și zicea:  
-Îi copt grâul nostru, îi copt, ce vom face?  
-Vom face ce-om putea și l-om tăia!  
-Vom merge pe ulicuță, după niște fetițele, cu niște secerele,  
Apoi îl vom tăia și-l vom pune jos pe mănunchi,  
De pe mănunchi pe snop, de pe snop pe cruce,  
De pe cruce pe par, de pe par, pe car,  
Iar de pe car, pe stogul cel mare la arie.  
Și cine imblătea bine reușea și bine căpăta,  
Și cine măcina lua dobânda  
Câte fire de grâu s-au măcinat, în acest colac gros și frumos  
Atâtea stoguri să-i dea Dumnezeu la gazda nost.  
Și colindători răspundeau: Amin, amin!  
Ne mai cinstește gazda nost cu o plină de băutură,  
S-o luăm din gură-n gură.  
Asta-i băutură tare, de la Oradea mare  
Când gazda s-a-ntors, a trecut prinLuguzău  
Pe priporul cel rău și zice gazda către găzdoaie  
Acuma ce facem? Împiedicăm caii sau cocia  
Găzdărița zic: „împiedecăm caii!”  
Și să vezi atunci, pe pripor în jos,  
Când căruța peste cai, când caii peste căruță,  
Când gazda peste găzdăriță,

Apoi s-au oprit într-un prun și văzură că nu-i lucru bun  
Hărdăul se sparse, vinarsu se cam scurse  
Dar gazda, fire isteată, luă căciula și o umplu de băătură  
Să avem și noi acum ce lua din gură-n gură.  
Câte picături s-au pus în această sticlă, Atâtea butoaie cu băătură să aibă gazda la anul  
Colindătorii: Amin, amin!  
Și ne mai cinstește gazda cu niște bani  
Să trăiască la mulți și fericiți ani  
Câte țigle pe casă, atâția galbeni la gazdă pe masă.

.....  
După mulțumirile către gazdă, muzica începe marșul de plecare și canonul se repetă la fiecare casă din sat. Colindatul cu duba se termină cu „conacul”, denumire probabil de la conacul boieresc pentru că acolo era și spațiu și era normal să-i lase pe oameni să-și petreacă de câteva ori pe an.

### IX.3.2. Conacul

Conacul se făcea în după masa duminicii următoare Crăciunului. Dacă nu mai era conacul boieresc, apoi se găsea o casă mai mare și mai târziu la cămin când, a devenit obicei să se facă în seara de revelion.

Conacul se pregătea împreună cu gazdele care au avut în custodie premânda (darul colindătorilor). O parte din colaci se tăiau felii și se puneau în tăvi, se stropeau cu puțină apă și cu puțină grăsime în care s-au fript cârnații, apoi se introduceau puțin într-un cuptor de pâine, astfel că se înmuiau, se rumeneau puțin și primeau aroma de la cârnați. Așa pregătit colacul se numea leveș. O parte din țuică se fierbea cu zahăr ars și cu chimion, Asta se numea crampă.

Toate acestea erau duse la locul petrecerii și consumau toți cei prezenți. Familiile care nu primeau colindătorii nu veneau la conac. De altfel era și rușine să nu primești colindătorii.

Muzica era tot cea de la colindat, poate mai sporeau cu unul sau doi instrumentiști. Petrecerea ținea până târziu în noapte. De multe ori după această petrecere se cam știa ce nunți se vor face în câșlegi\* după activitățile perechilor de tineri.

Acum se dădeau și ultimii bani la muzicanți. Dacă nu ajungeau cei strânși din colindat mai contribuiau feciorii cu diferența.

Trebuie să spun că un astfel de conac eu nu am mai ajuns să cunosc. Atunci când am fost mai măricel, 10-12 ani, aceste datini dispăreau, deși acum era și făină albă pentru pâine și colaci, deși acum porcii îngrășați treceau mult peste 100 de kg, ba multe gospodării tăiau chiar doi porci pentru doar patru sau șase membri din gospodărie, între anii 1962-1964, când eu am mers cu duba, „iapa” aduna doar țuica în damigeană și puținii colaci, iar cârnați aproape deloc. Să credem oare că bunăstarea populației a fost o cauză a renunțării la tradiții sau poate bunăstarea a sporit și egoismul și singurătatea? Când erau puține alimente în sat, oamenii simțeau bucuria să dea și altora, măcar la sărbători, să se bucure împreună și cei ce n-au, fără a simți umilința în fața celui ce are. Acele vremuri au trecut, iar cele care au urmat au adus cu ele alți oameni care, puțin câte puțin, nu au mai înțeles sensul și importanța tradițiilor și tot așa puțin câte puțin au renunțat la ele, apoi le-au uitat!

\* câșlegi este perioada dintre Bobotează și începerea Postului Mare.

### IX.3.3. Vergelul

Vergelul îl știu doar din poveștile celor mai bătrâni. El era organizat de fetele și nevestele care au lucrat nopțile în șezători. Acolo își torceau cânepa, făceau cusăturile pe obiectele de îmbrăcăminte și chiar coseau aceste obiecte astfel ca la sărbătoarea de Înviere (Paști) fiecare tânără să aibă haine noi.

Vergelul era organizat la începutul câșlegilor. În ultimii 60-80 de ani, această petrecere cu lăutari a dispărut ca formă (așa cum am descris-o). Totuși, așa cum am arătat la „dansul popular-jocul”, ea s-a desfășurat până când a dispărut tineretul din sat. Se organiza sâmbăta seara, într-o casă, atât de des, cât hotărau băieții și fetele. Din păcate, după ce satul și-a construit căminul cultural, tinerii au început să se împuțineze. Din această cauză nu s-a mai făcut nici jocul de la începutul Postului Mare și nici chiar jocul de la Paști.

### IX.3.4. Nedeia

Ordinea de ținere a nedeilor în zonă era așa: Ociu, Ocișor, Țarmure (la Banciu), Tisa, Leasa. În aceeași duminică cu nedeia de la Leasa era și cea de la Vața. Se mai făceau nedei la Paragine și la Leștioara. Mai nou se organizează nedeie la Dealu Șortocului și pe Valea Tăcășelelor.

La Leasa, în prima duminică după Rusalii, la biserică se organizează o procesiune de sfințire a țarinii (se spune că se merge cu crucea în țarină), se pleacă de la biserică cunoscându-se traseul. Fetele împletesc cununi din spice de grâu și flori de câmp, câte o cunună pentru fiecare cruce de pe traseu. La cruci și în câteva locuri în țarină, preotul citește câte o rugăciune pentru pacea zonei, vremuri pașnice, ploi la vreme, recolte bune, sănătatea populației, păzirea de molime etc.

În timpul cât se desfășoară procesiunea (circa 1-2 ore), o parte din femeile tinere (cele mai „de vază”), mai pricepute, aranjează în curtea bisericii o masă (o agapă) unde, de obicei, se așezau farfurii cu plăcinte. Nu știu dacă i-a trecut cuiva prin minte să „breveteze” această plăcintă cu brânză dulce (sămăcișă) pentru că la această dată este dusă vestea calității acestei plăcinte din satul Leasa în toate satele vecine și nu numai. Sigur că această plăcintă era prăjitura (desertul) de bază și la nunțile din vechime, dar acum a atins perfecțiunea. Pe lângă plăcinta cu brânză se mai așezau și alte dulciuri, alte prăjituri, pentru că acum tinerele femei rivalizează cu cele mai bune cofetării de la oraș.

La această masă se așezau întâi oaspeții (străinii de sat), apoi cei din procesiune, astfel că pe la ora 14-14.30, sătenii și invitații lor pleacă acasă, la masa de prânz, iar pe la ora 17 încep să se adune la locul nedeii. Nedeia se ținea într-o curte cu șura mare, apoi în curtea școlii și după construcția căminului, la acesta.

Tradiția era ca nedeia să fie organizată de un fecior sau mai mulți, care în toamna următoare trebuiau să plece în armată. Acești feciori arvuneau cu mult timp înainte o trupă de muzicanți bună, tot ei ocupându-se de încasarea banilor (taxa de intrare) de la ceilalți feciori cât și de aplanarea unor eventuale conflicte care puteau să apară, mai ales că veneau feciori și fete din satele vecine și apăreau rivalități.

Încet, în timp, tradiția s-a estompat și după plecarea tinerilor din sat aproape nu mai are cine organiza nedeia.

Legat de datini și obiceiuri ar mai trebui arătate spre neuitare: strigătul peste sat, armindenul, vrăjile și descântecile.

### IX.3.5. Strigătul peste sat sau strigatul moroilor

Strigătul peste sat sau strigatul moroilor, face parte ca și armindenul și afumarea curții (la 9 martie-40 de mucenici) din datinile de primavară, de pregătire a curățeniei pentru un nou an agricol. La strigatul peste sat oamenii procedau la asanarea morală a societății. În credința lor că există ființe umane care se pot transforma în moroi (ființe care iau mana laptelui de la vaci), la aceste strigări spuneau numele persoanelor bănuite de astfel de practici.

Această strigare avea loc seara, în ajunul sfântului Gheorghe, la Măgură. Tinerii făceau două echipe, una în dreptul Mărgăieștilor și una la Pietriș. Făceau foc mare cu vâlvătaie (din vreascuri) și cele două echipe dialogau între ele:

„ I Auleelee! Auleelee!

II Ce ți-e ție Pavele?

I Mă mâncă moroile!

II Care din ele măă?

I Anuța a lui Pătru, ia mana vacilor

II Dăuo-n mama dracilor”<sup>87</sup>

Dialogul continua până erau numite toate persoanele suspecte. Dar nu numai moroile erau numite, se nominalizeau și moravurile urâte (femeile sau bărbații în relații amoroase cu soții sau soțiile altora, dacă erau hoți de produse agricole din holdele oamenilor) etc.

Lumea satului nu rămânea indiferentă la aceste nominalizări, cei în cauză nu prea aveau pe cine „trage la răspundere”. Vocea colectivă nu avea nume, mai ales că era și întuneric. Criticații, o perioadă, stăteau mai feriți de lume și poate erau mai atenți în comportarea viitoare. În ziua de Sfântul Gheorghe era obiceiul ca băieții (feciorii) să stropească fetele cu apă, ba chiar să le ude în vale sau în Criș.

### IX.3.6. Armindenul.

Armindenul se aducea de la pădure seara în ajun de 1 mai sau chiar dimineața de vreme. Ce era acest arminden? Un șuleu de fag subțire și lung de circa 3-4 metri sau o ramură mai grosă de fag. Se curăța lemnul de rămurere astfel ca să-i rămână doar spre vârf o coroană. La această dată (1 mai) frunza fagului este suficient de mare ca să se observe un „pom verde legat de stâlpul porții” adică armindenul. Acest pom stătea acolo până prin iulie-august, când gospodina făcea prima pâine din grâul nou. Atunci se lua armindenul și se punea cu alte lemne pentru arsul cuptorului (obiceiul este arhaic, păgân și se întinde pe arii geografice mari în țară, el fiind tratat detaliat în literatura de specialitate).

### IX.3.7. Descântecile și vrăjitoriile.

Descântecile se manifestau ca practică atunci când era un copil bolnav (deocheat, speriat, avea o scrântitură). El se aplica și oamenilor maturi, dar și animalelor. Erau câțiva oameni în sat care știau textul descântecului pentru fiecare boală. Dacă descântecile își făceau efectul și la ce fel de oameni este discutabil. Sigur se adresau subconștientului, iar efectul putea fi ca la metoda „dublului orb” în medicină. Pentru deochi, aproape în fiecare casă era cineva care știa cuvintele ce trebuie spuse când se „stingeau cărbunii” în ulcica cu apă. Alte descântece mai complicate erau știute de Iuănul Ploieșoaicii.

Vrăjitori nu au fost în sat, dar oameni care s-au dus să-i caute au fost. Se știau vrăjitorii de la Bănești, Sălciua, Poenari etc.

---

<sup>87</sup> Ioan Arpas, *op. cit.* p.259.

Despre superstițiile în care credeau bătrânii noștri nu voi vorbi deși este un subiect interesant, mai ales dacă se referă la strigoi sau vâlve. Deoarece ele nu sunt specifice doar satului Leasa, ci întregii zone geografice, mă voi mărgini să amintesc doar câteva în anexă.

### **IX.3.8. Cordonul ombilical – Buricul.**

Am amintit în anexa I, la Casa bătrânească, faptul că pe grinda casei erau lipite bucăți de ceară, de formă semisferică, în fiecare astfel de bucată fiind înglobat părul tuns de preot la botezul unui copil. Sigur că fiind mulți copii, de la mai multe generații care au crescut în aceeași casă, erau și multe astfel de semisfere lipite pe grindă și înegrite de vreme. Sensul tunderii unei suvițe de păr la botez, din punct de vedere religios, este unul simbolic însemnând lepădarea de sine (similar tunderii în monahism)

Aici însă aș vrea să amintesc despre o altă „relicvă” descoperită în sat. Este vorba despre o bucată din cordonul ombilical, eu fiind copil când am descoperit aceasta. În lada de zestre a mamei era un mic sertăraș în care ea își ținea mărgelile în șiraguri și zgarda pentru gât. Nu aveam voie să umblu acolo, deși îmi plăceau mărgelile. Mama îmi spunea că băieții nu au voie să umble cu mărgelile că altfel vor plânge ca fetele. Am descoperit între aceste mărgelile un petec de pânză albă, mare cam cât o batistă, în care era înnodat ceva. Nu mi s-a spus ce era acolo legat, dar mai târziu, peste ani, tot întrebând mi s-a spus că acolo este o bucată din buricul meu. Am dezlegat nodul și am aflat un obiect, ca un bețișor, puțin flexibil, cam de grosimea și lungimea unui chibrit, de culoare alb-gris, fără miros. La întrebarea mea „de ce este păstrat acolo?” răspunsul a fost că „așa trebuie! pentru cine știe ce, „Doamne ferește!”. De la alte femei am aflat că această bucată de buric trebuie arătat copiilor pentru a avea ținare de minte. Am convingerea că scopul pentru care se păstra această bucată de cordon ombilical s-a pierdut în negura timpului și nu-l mai cunoșteau nici mamele noastre. Dar la fel am și convingerea că așa cum, peste mii de ani, de la legământul lui Dumnezeu cu Avraam, referitor la tăierea împrejur, în cea de a opta zi de la naștere (Facerea 17-12), s-a descoperit că într-a opta zi de la naștere, corpul copilului începe să producă vitamina K și este capabil să opească sângerarea, la fel se va descoperii și sensul relicvei buricului.

Sigur că am putea fabula acum să facem legătura cu celulele Stem, dar nu suntem în măsură să răspundem la mulțimea de întrebări: „Mai sunt celulele Stem viabile, păstrate în aceste condiții?”, „Cum foloseau generațiile pierdute în negura vremurilor aceste relicve?”, „Le foloseau pentru boli, le foloseau pentru vrăji?”.

Iată datini pierdute care așteaptă deslușiri de senzori de la cercetători!

### **IX.3.9. Surată și Fârtat (fârtat).**

Obiceiul nu este specific doar satului Leasa. A fost practicat în toată zona și chiar în alte zone ale țării.

Acest obicei avea intenția de a întemeia legături prietenești (frățești), pentru toată viața, între tineri de aceeași vârstă (fete cu fete și băieți cu băieți). Obiceiul avea la bază un jurământ pe cruce. În zona noastră se desfășura astfel (pentru două fete): Vrei să fii surată cu mine? Da vreau! Fetele se prindeau de mâini, cu mâinile în cruce (mâna stângă a lui Minodora prindea mâna stângă a lui Sabina și mâna dreaptă a lui Sabina prindea dreapta lui Minodora). Fiecare fată punea celeilalte întrebarea și fiecare trebuia să răspundă: Vrei să fii surată cu mine? Da vreau!

Până la moarte?

Până la moarte!

După acest jurământ fetele își făceau cruce fiecare și rămâneau surate. După același tipic se prindeau fărtați și băieții.

Ultimele surate pe care le-am mai întâlnit în sat au fost Minodora cu Sabina lui Adrian, Minodora cu Lucreța lui Aurel Mihiț și Vetuța lui Lentu cu Lucreța lui Sârban, iar ultimii fărtați au fost Lentu Tonului cu Tinu Lichii.

#### **IX.4. Datini legate de ciclul vieții: Nașterea și botezul, Căsătoria și cununia, Decesul și înmormântarea.**

Cele trei momente din viața unui om, numite și treceri, aveau o însemnătate deosebită pentru bunii și străbunii noștri. Ele marcau nu doar trecerea omului în cele trei etape ale vieții, copilăria, maturitatea și moartea cât, mai ales, în lumea satului, ele erau prilej de manifestare a multor sentimente omenești: mândria, satisfacția, mulțumirea și recunoștința, părerea de rău etc. Din această cauză aceste momente erau și marcate în mod special.

##### **IX.4.1. Nașterea și botezul.**

Pentru familia tânără copiii erau cea mai mare bucurie și împlinire, iar pentru bunici, pe lângă bucurie era satisfacția dăinuirii acelei familii. Femeia însărcinată năștea fără să fie asistată de o persoană cu pregătire sanitară de specialitate. Era „instruită” în timpul sarcinii de nașa ei (care avea experiența uneia sau a mai multor nașteri) și de moașa familiei (în sat erau câteva femei care moșeau și transmiteau această „pricepere” urmașelor).

Nașterea se făcea acasă ori chiar în câmp, la muncă. Ținând seama de aceste „condiții” sigur că și mortalitatea infantilă era mare, dar nu atât de mare cât am putea crede azi.

Sigur că au fost și cazuri grele de nașteri, cum de altfel sunt și azi (unul din acestea a fost subiect dezvoltat de Marcel Petrișor în „Temeri” p. 189-197, când nașterea nu s-a putut înlăptui până ce femeia mamă a fost speriată cu o detunătură de armă produsă la capul ei. Aceasta se petrecea prin anii 1930).

Copilului născut, i se tăia buricul de către moașă, era înfășat și dat mamei în grijă. Sigur că și înfășatul și cordonul (panglica) cu care era legat suportă discuții din punct de vedere al obiceiurilor. Acum grija obștii satului era pentru mamă. Nașa și rudele apropiate veneau, pe rând, cu „coșarca”. În coșarcă (coș) puneau o oală cu supă de găină, puțină cârniță și ceva dulce (de obicei „lapte de pasăre”). Puteau să mai fie în coș și ceva hăinuțe pentru noul născut și chiar bani.

Tânăra mămică nu stătea prea mult în pat. Nu o putea nimeni „cocoloși”. După două-trei zile își relua îndatoririle.

Urma grija botezului copilului (încreștinarea), mai ales dacă nou născutul era plăpând. Era considerat mare păcat să moară un copil nebotezat.

Părinții fixau data botezului, anunțau preotul și în duminica respectivă nașa ducea copilul la biserică unde se îndeplinea taina botezului. Apoi, dacă părinții aveau o stare „economică” mai bună, făceau și un ospăț acasă cu, sau fără, lăutari.

Invitații la ospăț trebuiau să aducă daruri după puțină, atât îmbrăcăminte pentru copil cât și bani pentru ajutorarea părinților. Acest ospăț finaliza, cu o bucurie comună, nașterea unui copil în acea societate.

Legat de naștere erau mai multe superstiții. Unele dintre ele, cele legate de ursitori, circulă și în zilele de azi. De asemenea și cea legată de steaua care se naște odată cu copilul și „cade” la moartea sa.

Mai trebuie spus despre copilul nou născut că până în anul 1896, când au fost introduse registrele de stare civilă, acesta nu era înregistrat decât la comunitatea religioasă din care făcea parte. La ortodocși, la botez i se puneau și numele și atunci era înregistrat. Tot autoritățile religioase emiteau și extrasele de naștere. De aici și o serie de încurcături. (Bunica mea, de exemplu, avea două nume. Într-un extras era Rozalia, iar în altul Iosana Tatăl meu de asemenea

avea două nume. Într-un extras era Leontin, iar în altul Terentie. Oamenii îi spuneau Lentu. După decesul său a trebuit să fac dovada legală, cu Primăria, că Leontin și Terentie sunt una și aceeași persoană. Cazurile nu sunt singulare.).

#### IX.4.2. Căsătoria și cununia.

Tinerii, fata și feciorul, ajunși la vârsta căsătoriei, după legea firii își căutau perechea. Există multă literatură și dovezi pe această temă (de la Ion a lui Rebreanu și Temeri sau Măreasa lui Marcel Petrișor, până la procese civile ori cazuri povestite de bătrâni). În lungul timpului atitudinea față de căsătorie era diferită la părinți față de cea a tinerilor în cauză. Părinții căutau o înscrisoare cu oameni cel puțin de starea lor economico-socială din sat și dacă aceasta se suprapunea și peste dorința celor doi tineri era foarte bine. Dar, de multe ori, nu era așa. Și atunci căsătoria se făcea din „ascultarea față de părinți” și aceasta putea duce fie la o nefericire continuă, fie la desfacerea căsătoriei.

Țăranii din Leasa au fost așezați, cu bun simț și făceau lucrurile așa „cum se cuvine”, adică doreau ca fiii lor să se ia cu cununie. Să li se săvârșească taina cununiei la biserică. Totuși înainte de anul 1900 erau multe familii necununat la biserică (poate din lipsă de preot ori din lipsă banilor de cheltuială)<sup>88</sup>. Cu toate acestea desfacerile de căsătorie erau foarte rare.

O fată trecută de 16 ani era socotită bună de măritat, totuși, vârsta recunoscută și la sat era 17-18 ani. Fata care ajungea nemăritată la 20 de ani era socotită cam „trecută”.

Feciorul ideal pentru căsătorie, era socotit cel cu armata făcută, dar nu peste 24-25 de ani când era socotit „tomnatic”. Dacă totuși starea de sănătate a părinților o cerea, ori dragostea celor doi tineri, atunci se căsătoreau și feciori de 18, 19 ani, înainte de armată.

Demersul serios începea atunci când se pleca în peșit. Adică părinții băiatului (sau fetei) care se căsătorea „în casă” se duceau în peșit la cel (sau cea) care venea ginere (sau noră). Acest peșit avea cel puțin câteva lucruri de lămurit: dacă ambele părți erau de acord cu această căsătorie, zestrea dată celor doi tineri (pământ în țarină, animale, lucruri de uz gospodăresc, etc), aici se stabilea și felul cum cele două familii privesc rezolvarea zestre și pentru frații celui în familia în care intra ginerele (sau nora); dacă se va face nuntă cu lăutari sau nu și contribuția celor două familii ce se încuscresc la aceasta și data nunții.

Cu treizeci de zile înainte de căsătoria oficială se făcea anunțul în biserică și la Primăria comunei (pentru eventualele contestări), apoi se săvârșea cununia oficială, laică și cea religioasă (ca și botezul, cununiile, înainte de anul 1896, se înregistrau doar în registrele bisericilor).

Presupunând că se făcea o nuntă cu lăutari cu cel puțin o săptămână înainte erau chemați (invitați) la nuntă toți cei înrudiți cu tinerii în cauză, apoi vecinii, prietenii, etc. Astfel că participa aproape întreg satul. Chematul la nuntă se făcea separat de către familia mirelui și separat de către familia miresei.

Pentru exemplificare să descriem, pe scurt, o nuntă în care mireasa vine noră în casa mirelui.

Pregătirea în ambele familii începea de când s-a stabilit data nunții, dar mai intens cu o săptămână înainte. Se stabilea cine va fi bucătăreasa (bucătarul). Aceasta spunea de ce are nevoie. Pentru supă, rudele și vecinii dăruiau câte o găină (sau altă pasăre). Pentru plăcinte dăruiau ouă, brânză dulce, etc. Se hotăra câte pâini se fac, câți colaci, câți pițărâi (colăcei mai mici, așa ca brișele de azi, local li se spune țâpoi). Tot acum se hotăra ce animal se sacrifică (porc sau vițel).

Se pregătea băutura. Înainte de anul 1970, ca băutură nu se dădea decât țuică slabă și tare, apoi apă de izvor. Țuica se punea în sticle mici ¼ l sau ½ l din motive practice: dacă era răsturnată sau spartă sticla, paguba era minimă.

<sup>88</sup> Direcția Județeană Arad a Arhivelor Naționale, *Fond Registre de stare civilă – Oficiul parohial Ortodox Român Leasa*, dosar 1/1853-1885.



Sâmbătă după masă se împodobeau cele două pomuri (cei doi pomi). Acești pomi, la început au fost tăiați din pădure și împodobiți cu panglici colorate. Mai târziu, în timp, au devenit ca două globuri colorate din flori de hârtie creponată legată pe sârmele montate sferic pe un băț. Un pom era pentru mireasă (roz sau roșu) și un pom pentru mire (albastru cu alb). Tot atunci se făceau și florile pentru nuntași (din pene de gâscă, despicate și împodobite cu bănuți de hârtie creponată). Și tot atunci se înfășura bățul (bastonul) mirelui în hârtie de culoarea pomului. Bățul trebuia să fie de dâlmoc și după nuntă din el se făcea furcă de tors pentru mireasă. Aceasta era și ziua de despărțire dintre fete și mireasă.



**F. 72 „Pomurile”, lumânările, cei doi nași sterguri și viforii, înainte de plecare la cununie (an 1971-arhiva autorului)**



**F. 73. O altă nuntă, întâmplată cu aprox. 10 ani înaintea celei de alături (arhiva Ionel Țerei)**

Duminica, pe la ora 14, mesele erau pregătite atât în casa mirelui cât și a miresei. Pe mese se aflau colăcei de pâine, ceapă și sticle mici (de ¼ l) cu țuică. Târziu, după al doilea război, se puneau pe masă și bucăți de slănină.

Invitații se adunau separat: la mire, ai lui invitați și la mireasă, invitații ei. Și muzicanții erau împărțiți în două. În fiecare grupare muzicanții cântau de joc și tinerii jucau, nu stăteau la mese.

Mirele cu câțiva nuntași și cu muzica lui plecau după nași. Acolo se mai cânta un joc și se înapoiau la casa mirelui de unde cu toți invitații lui și cu nașii plecau la casa miresei. Invitații miresei se numeau corincei, iar părinții miresei se numeau socri mici. Invitații mirelui se numeau cuscri, iar părinții mirelui se numeau socri mari.

Cuscii împreună cu mirele, nașii, muzica și pomul mirelui plecau după mireasă (cel târziu pe la ora 16). Feciorii care duceau cele două lumânări, pentru cununie și pomii (al mirelui și al miresei) se numeau viforii. Fiecare dintre ei era imprimat (decorat cu o panglică în diagonală peste umăr sau numai atârnată pe umăr, prinsă cu un ac, culoarea panglicilor era aleasă ca la cei doi pomi). Viforii trebuiau să joace tot timpul cu pomii și cu lumânările.

Pe drum spre mireasă cuscrii și muzicanții cântau cântecul „Gată-te mireasa bine” cu refrenul „hei n-am și dai n-am”.

Din acest moment tot tipicul nunții este plin de șegălnicii (glume), farse, etc. Alcătuite spre buna dispoziție și petrecere (Dacă nu erau cântăreți-soliști vocali plătiți în acele timpuri, oamenii știau să-și petreacă. Altfel cum ar fi fost nunta numai să stai la masă și să bei!). Nuntașii înșiși erau actorii.

Pe drum cuscrii închinau cu sticlele cu țuică și celor care priveau din porțile caselor și dacă vreun nuntaș vedea o femeie tânără pentru care avea ceva de zis, imediat, venea o strigătură. Nici femeile din alai nu se lăsau să nu-și ironizeze cu strigături eventualele rivale de pe margine. Se ajungea la casa miresei. Aici alte glume.

Corinceii fereceau vramnița, o blocau cu pari ori cu alte obiecte să nu dea drumul la cuscri înăuntru. Întrebați ce caută acolo, oamenii mirelui răspundeau de multe ori metaforic. Ei căutau o căprioară, ori o zână, ori spuneau ceva de o fată frumoasă care a fost răpită de la mire și care este ascunsă în acea curte. În această tergiversare a intrării în curte veneau și strigăturile:

„Ce ne țineți mult la poartă  
Ori nu vi fasolea fiartă  
Ori cureciul nu vi uns  
Ori n-aveți pită de-ajuns”. ș.a

Se simulează forțarea porții, se intră în curte și se cere să fie adusă mireasa. În locul ei, li se aduce repetat o măsăloaică (un bărbat travestit ori o femeie bătrână îmbrăcată urât). Toată lumea râde și simulează indignarea. Apoi se scoate mireasa, spre bucuria tuturor. Aceasta este luată de nași și dusă lângă mire. Acum sunt prezentați cei doi grăitori (mincinoși) care de fapt sunt „purtători de cuvânt” ai nașului. Ei vor conduce nunta și ei vor spune orațiile la daruri.

Se urgencează plecarea la biserică, pentru cununie. Pe drum se cântă „Hei n-am și dai n-am fecioară”. După săvârșirea tainei cununiei, întoarcerea se face pe alt drum (de preferință). La întoarcere se cântă „Hei n-am și dai n-am mireasă”.

Aici, am ales varianta unei nunți tipice, din vechime, în două părți, la mire și la mireasă. Prin înțelegerea celor două familii încuscite, nunta se putea desfășura la o singură casă, mire ori mireasă (mai ales dacă mirele era ginere).

Ajunși, din nou, la casa miresei, nașii și mirii intră în casă. Are loc alt moment de glumă. În fața intrării în casă este pregătită o masă pe care se află un ciubăraș nou, împodobit cu cunună, are apă în el și un mănunchi de busuioc, artistic legat împreună cu rămurele de fonceu verde. Această pregătire este pentru „spălarea cuscrilor” care cică au venit de la drum lung. Această spălare - „glumă” se face de către mireasă, contra cost. Fiecare „cuscru” primea în palme câțiva stropi de apă, din mănunchiul de busuioc, iar cei cu care mireasa își putea permite mai mult primeau o încărcătură plină de apă de pe busuioc în față ori pe cap. Cel spălat trebuia să plătească „serviciul”. În farfuria de pe masă lăsa 5, 10, 25 ori 50 de lei „după posibilități” și „interese”. După spălare se ștergeau, chipurile, de un prosop. Dacă slugile (grăitorii) „găsesc” câte unul care nu a fost spălat, îi spun că-i negru și îl duc la spălat (se bagă și ei în seamă!).

Trebuie spus că prosopul (ștergarul) pus la gâtul nașului (și alte două la cei doi grăitori), fața de pe această masă de spălat, prosopul de aici erau „oglindea” vredniciei femeilor din casa miresei și în primul rând a miresei.

Acum, dacă s-a terminat spălatul, mirele împreună cu mireasa duc ciubărul cu apa ce a rămas și o aruncă la trunchiul (rădăcina) unui măr (păr) tânăr din grădină (pentru rod bogat, în ambele părți).

Nunțașii intră în casă. La aceste nunți nu erau locuri prestabilite la mese. Dar se dădea întâietate la cei străini (în acest caz la „cuscri”). După ce toți invitații s-au așezat se aduce prosopul nașului și o cană cu apă. Are loc altă glumă „a puterii” celor două tabere cuscri și corincei, apoi nașul învingător aruncă puțină apă pe prosop și rostește o formulă știută la toate nunțile: „așa cum s-a nevedit urzeala cu băteala, din ștergura asta, așa să se nevedească mirele cu mireasa toată viața lor”.

După aceasta, nașul (sau unul din slugi) spune rugăciunea „Tatăl nostru” și se consideră masa dezlegată.

După acest ritual muzica are voie să cânte, începe jocul, iar nunțașii de la mese rup din colăcei (din țâpoi) și cu, sau fără, ceapă asigură „o bază” în stomac pentru băutura.

Acum trebuie să vă spun că de când citiți despre această nuntă vi se pare că a trecut foarte mult timp. Nu este așa. Acolo, în lumea satului, oamenii știau rostul tuturor îndeletnicirilor și deci și a nunții. Fazele povestite, în succesiunea lor se desfășoară firesc și dacă invitații începeau să vină pe la ora 14, acum ne aflăm cel târziu la ora 19.

După „dezlegarea mesei” se mai joacă un joc, două, apoi lumea se așează la masă și se servește supa de pasăre (căreia i se spunea leveș sau lașcă, a nu se confunda cu leveșul din colac, ce se făcea la „conac”). În acest timp muzicanții cântau „cântecul leveșului” și altele.

Urma joc, discuții, cântece la mese, între nuntași și apoi se strigau sarmalele (umplături de cureci). După ele, iar cântece, iar joc, apoi friptura, care putea fi de porc, de vițel, de pasăre, dar cel mai des era amestecată (asortată). Abia acum suntem pe la ora trei din noapte.

Mincinoșii (grăitori) anunță că se începe cinstitul mirilor. Primul care cinstește este omul cel mai de vază al nunții-nașul. Este urmat de părinții miresei, frați, surori, unchi, mătuși, verișori, prieteni, până la ultimul invitat.

Vorbim de nunta veche! Darul era compus dintr-o plăcintă cu brânză (mai târziu, în ani, un tort), o găină friptă, un litru de țuică și bani după puțință (peste ani, la dar, s-au adăugat obiecte de uz casnic, ba socri mici anunțau ce animale le dau tinerilor însurăței).

Fiecare dar, fiecare cinstitor era luat în seamă de cei doi grăitori (mincinoși) care își faceau „numărul spre hazul nuntașilor”.

Orația darului respecta tipicul celei de la darul pentru colind (premânda), dar adaptată situației. Voi reda doar fragmente din aceasta de la nuntă:

Ho, ho, ho măi fraților!

Bucuria mesenilor

După un bine, altul vine.

Auzit-am auzit, că pe la noi s-au încuscrit

Cei de la Morărești, cu cei de la Cotocești

Antone Morar cu Ioan, a Cotocilor

Zăce Antone către Lena: Mă nevestă noi avem un băiat

Bun de însurat. Tu ce zici, unde să plecăm

Să-i aducem nevestă și nouă noră

Care să nu se pună cu noi în poară<sup>89</sup>

.....  
Treacă răul ca pârâul,

Vină binele ca albinele

Eu m-am gândit, aci, prin vecini la fata lui Ioan a lui Antonea Cotocilor

.....  
S-ar potrivi cu feciorul nostru

.....  
S-au hotărât și au plecat în pețit,

Și s-au înțeleș să se încuscrească

.....  
Și pe copiii să-i nănășească, nănașul

Lor vechi Giorginț, din familia lui .....

.....  
Îi zice Giorginț lui Ruzali:

Măi muiere ce ne facem?

Mireasa trebuie dăruită

Nunta trebuie cinstită!

.....  
Zice Rozalia, lasă că ne descurcăm noi

Și se sufulcă până la coate

Și le făcu pe toate, așa cum le vedeți

Făcu nașa niște plăcințele

---

<sup>89</sup> În poară = împotriva

Să-și rupă mesenii dinții în ele  
Făcu niște plăcintă cu brânză de oi  
Mulsă pe dinapoi  
Și cu brânză de vaci  
Mulsă printre craci.

.....  
Și mai cinstește nașul

La mire o pereche de nădragi largi  
Să nu-i crape printre craci  
Și le mai dă nașul tinerilor  
Două mii de lei, bătuți cu ciocanul  
Mirele și mireasa să boteze până la anul

.....  
Apoi „mincinoșii” încheie cu un cântecel „Cine gură că mi-o da, frumoși bani o căpăta”.  
Nașa dădea gura și primea farfuria cu banii.

Sigur că această orație este o matrice schematică, sigur că „grăitorii” aveau cuvintele potrivite și experiență suficientă să brodeze multe glume și cuvinte de duh în orația lor astfel că, deși fiecare nuntaș avea un dar și avea parte de o orație, pentru fiecare era pus „condimentul” necesar în orație și nimeni nu se plictisea.

Între daruri și „grăiri” se mai cânta câte un joc. Când invitații miresei au terminat de cinstit, după o scurtă pauză, începe jocul miresei. Între timp pe mese se împart plăcintele primite în dar.

Jocul miresei este o melodie canon care este foarte scurtă. Altfel mireasa ar ameți jucând cu fiecare reprezentant al familiilor invitate. Fiecare joc se plătește cu 5, 10, 25 lei. Sărutul miresei este mai scump.

Deja s-a făcut luni dimineața, este ziuă și se pregătește plecarea mirilor la casa lor. Mirii pleacă împreună cu nașii, cu invitații mirelui și cu o parte din muzică.

Înainte de plecare se „joacă” o altă piesă. Corinceii nu-i lasă pe cuscri să plece până nu li se răspunde la niște întrebări. Și întrebările și răspunsul sunt cântate. Dacă nu se cunoaște răspunsul, nașul trebuie să plătească. (Și era rușinos).

„Întrebarea: Cum de-ai cutezat și-aici ai intrat

În grăgina noastră, la floare frumoasă  
Mai multe-ai călcat, una ți-ai luat  
De-aici nu-ți ieși, până nu-ți ghici  
Ce apă-i mai lină?  
Ce vorbă-i mai grea?  
Ce umbră-i mai groasă?  
Ce apă-i mai mare?

Răspunsul: Ce vă lăudați voi ciorfărei! (corincei)  
Lauda-i a voastră, dobânda-i a noastră  
Geaba ni-ți opri, noi tot om ieși

.....  
Întrebări ne-ați pus, noi vă dăm răspuns!  
Apa cea mai lină-i apa din fântână,  
Vorba cea mai grea-i, vorba socrului,  
Apa ce mai mare-i roua de sub soare,  
Umbra cea mai groasă-i umbra norului,  
Calea cea mai lungă-i calea soarelui,  
Geaba ne-ați oprit că noi am ieșit.”

Cuvântarea nașului încheie partea aceasta de nuntă. El mulțumește părinților miresei pentru educația ei și pentru primirea ce le-a fost făcută. Cu cântecul de despărțire se pleacă din curte:

„Ori nu ți-a plăcut măicuță de fiicuța ta,  
Cum ți-a măturat, cum vase-a spălat  
De m-ai blestemat și m-ai popândat,  
După gard de spini, pe mâini de străini  
Plânge-ți fată părul tău, că pleci de la tatăl tău  
Plânge-ți fată chica ta, că pleci de la maicăta”.  
Cântecul se continuă de cuscrii și muzicanți cu:  
„Hei n-am și dai n-am fecioară  
La vadul de sus, bună curs-am pus  
Faină vulpe-am prins.  
Vulpea-i cu mărgelă, șade la vițele  
Vulpea-i cu cercei, șade la viței.”

Alaiul ajunge la casa mirelui și nașa împreună cu alte femei tinere intră cu mireasa în cămară unde i se adună părul împrejurul capului și este învelită cu batic ca nevastă (baticul de la nași). Părul adunat în acest fel se numea concii.

Acum mireasa, îmbrăcată ca femeie măritată, împreună cu invitații mirelui intră în casă și începe jocul. Nu se așează la mese. Pe la ora 10-11 vin corinceii. Ei au întâietate acum la mese apoi cuscri și după câteva jocuri se servește masa (care poate fi o tocană sau friptură). Acum, sătui, nuntașii sunt mai darnici. Începe cinstitul din partea cuscriilor, orațiile se repetă. Se repetă și plăcintele din daruri, la mese. Din nou jocuri și cântece (cine mai poate) și spre seară, luni, nuntașii pleacă la casele lor (dacă sunt mai la distanță, corinceii pleacă în grup).

Înainte de plecare, fiecare familie de nuntași, primea un pachetel cu dulciuri din cele rămase pe mese pentru copiii și bătrânii de acasă<sup>90</sup>.

Marți după masă se adunau la cele două familii socăcițele și oamenii de ajutor și continuau petrecerea cu mâncarea rămasă.

Într-una din următoarele două-trei duminici, tinerii se duceau înapoi la părinții miresei (se zicea „să mănânce ouăle” – probabil socotind că nu mai era altceva de mâncare după nuntă, sau dorea să se sugereze o stimulare a procreației cu vitamina E din ouă). Această „vizită” încheia demersul început cu pețitul și cu nunta.

Trebuie arătat și faptul că uneori nu se făcea nici nuntă, nici învoială pentru nuntă. Dacă una din familii dădea de înțeles că nu vor această căsătorie și dacă tinerii se iubeau așa tare, ei hotărâu ca mireasa să fie furată și într-o seară cei doi tineri plecau împreună fără știrea părinților. Sigur că, după câteva zile, tinerii erau iertați, cel puțin de una din cele două familii și chemați acasă.

### IX.4.3. Decesul și înmormântarea.

Atitudinea oamenilor din zona noastră, față de moartea oamenilor bătrâni este una senină. Fără prea mare dramatism. Cei slăbiți de vârstă sau de boli, dacă mai erau și credincioși, se „împăcau” cu Dumnezeu prin spovedanie și împărtășire și așteptau sfârșitul. În filosofia populară există multe expresii pentru acest sfârșit „Când o vrea Dumnezeu; Când are timp cea cu coasa; După ce plecăm dincolo nu știe nimeni ce va fi, că de-acolo n-a mai venit nimeni să ne spună ceva etc.”. Un cult deosebit al morților nu exista în sat. Din păcate nici cimitirul nu este îngrijit cum trebuie. În perioada mai îndepărtată, poate atunci când s-a clădit prima biserică, după 1765, cimitirul a fost îngrădit. Se știe că a fost și un proces între biserică și proprietarul de atunci al holdei din vecini (Ionuț al Niaiului) care lucra tot terenul de sub dealul cimitirului.

<sup>90</sup> Pentru textul cântecelor m-am folosit de lucrarea lui I. Arpaș, p. 266-277.

Preotul dorea ca gardul să vină drept de la poteca de sus până în uliță. A câștigat procesul și a pus gardul. Eu mai țin minte gardul cimitirului. Era din stâlpi de stejar ori salcâm pe care erau întinse mai multe fire de sârmă ghimpată. Pe cele două costișe (coline) ale cimitirului era pădure de stejari și salcâmi groși. În timp conducerea bisericii a hotărât tăierea acestei păduri. Din ea s-au făcut stâlpii gardului la biserica nouă de la intrarea în sat. Astăzi cimitirul nu mai are gard.

Familia mortului se îngrijea pentru o cruce ce se punea la capul răposatului. Crucea se făcea dintr-un lemn de esență tare (stejar ori salcâm). La îmbinarea orizontalei cu verticala, pe cruce, meșterul popular săpa rozeta soarelui, apoi mai jos scria numele răposatului, anul nașterii și al decesului. Uneori mai apar scrise și câteva cuvinte „de duh”. Această cruce avea durată de viață de 25-30 de ani. Când era putredă nu se mai punea alta în locul ei. Dar sătenii știau unde este locul morților familiei, chiar dacă nu mai era nici o cruce. Fie după crucile vecinilor, fie că plantaseră la capul vreunui mort un cireș.

De regulă terenul cimitirului se vindea primăvara prin licitație, cu strigare în biserică. Săteanul care câștiga licitația beneficia de fânul de pe acest teren și avea loc de pășunat. Când se făceau fructe, culegea și pomii (meri, pruni și cireși). Avea obligația de a curăța terenul de spini și de a-l întreține curat. Sistemul are dezavantajul că animalele nu doar că circulă peste morminte și le deranjează pe cele îngrijite, dar se freacă de cruci și le strică.

În vechime nu erau morminte îngrădite și nici zidite. Primăvara se săpau, se plantau câteva flori și mai rar avea cineva timp să treacă pe acolo. Mai târziu, în timp, au început oamenii să facă cruci de piatră, de marmură ori de beton mozaicat, iar unii chiar și-au împrejmuit mormântul.

Existau în cimitir, în partea sudică, pe partea stângă a intrării mai multe morminte (8 sau 10) din care câteva mai au monumente funerare din piatră sub formă de tablă cu capătul de sus oval sau în formă de cruce. Pe două dintre ele erau nume ungurești. Bătrânii ziceau că a fost o familie de unguri ce a servit la cantonul din Falce, al căii ferate. Pe monumentele în formă de tablă înscrisul nu se putea descifra din cauza limbii necunoscute nouă, dar și a vechimii.

Aceste monumente în scurtă vreme nu se vor mai vedea. Din pricina greutateii proprii se afundă treptat în pământ. Când eu eram copil se vedea soclul monumentelor, acum (în 2015) sunt cam 2/3 afundate în pământ.

Vorbind prin anii 1985 cu fostul învățător Ioan Arpaș din Tisa, el spune că ar fi auzit vorbindu-se că aceste morminte ar fi ale unor comercianți de stofe, postăvuri (toți, așa li se spunea). Aceștia erau de origine slovacă, călătoreau cu căruțele. Ei ar fi decedat în zonă. Din unele informații, un timp chiar ar fi locuit în sat. Acest fapt este confirmat și de recesămintele vechi. Vezi F. 76.

Nu se știe unde au fost îngropași morții în urma epidemiilor de ciumă și holeră din 1830, 1849, 1855-1856, 1866, 1872. Se presupune că nu în cimitir unde era circulația frecventă la biserică și exista riscul ca peste ani să se ajungă accidental la aceste gropi. În caz de epidemii, de regulă se făceau gropi comune în care se mai arunca și var peste cadavre. Mai mult, în cimitir ar fi fost prea aproape de conacul boieresc (dacă acesta într-adevăr ar fi fost „la Straja”). În sat există un loc pe care lumea îl știe „La morminte”. Acesta este lângă Gura Uliții, în stânga gardului viu, cum se merge spre Cotoci. Faptul că pe acest loc nu a fost construit nimic niciodată și ținând seama de denumirea lui ne-ar putea sugera că acolo ar putea fi gropi comune (Mai ales că în acele perioade era foarte greu să transporte așa mulți morți până în cimitir). Aceasta de mai sus este doar o supoziție!

Datinile, la înmormântare, sunt un amestec între rânduielile bisericii ortodoxe și cele arhaice (păgâne). Muribundul nu trebuie să moară fără lumânare. Din momentul morții până la plecarea din casă lumânarea nu trebuie să se stingă. Din această cauză se și făcea o lumânare foarte lungă, cât mortul, numită fușciuc ce se făcea colac și se punea în sfeșnic la capul mortului.

Mortul se spală bine, peste tot, și se îmbracă cu haine bune și curate (Se spune că dacă, cel ce spală mortul, lasă un loc nespălat, pe lumea cealaltă va spăla cu limba acel loc).

După îmbrăcare, mortul se așează pe poliță (un catafalc improvizat pe 2 scaune sau butoaie). Așezarea pe catafalc se face direct în sicriu. După așezarea pe catafalc, mortul nu trebuie să mai rămână singur în încăpere. Din acest moment începe privegherea zi și noapte. În această încăpere este interzis să intre vreun animal de casă (câine sau pisică).

La privegherea de noapte, în trecut se desfășurau tot felul de jocuri (de cărți, bâza, vârcelușul, puricele etc.). Aceste jocuri mai alungau gândurile triste și făceau să nu se observe scurgerea timpului (trecea noaptea mai ușor).

În anii din urmă a devenit obicei să se servească țuică și ceva preparate alimentare (gogoși sau plăcinte) la priveghi.

După deces, urmașii trebuie să obțină de la primărie certificatul de deces al mortului, apoi cu el se duc la preot și programează înmormântarea. Datina spune că înmormântarea se face a treia zi de la deces, dar nu mai repede de 24 de ore. În mormântarea începe cu prohodirea mortului în casă, apoi în curte. Mortul se scoate din casă cu picioarele înainte. Aparținătorii familiei trebuie să rămână în casă până se aruncă peste ei boabe de porumb dintr-o sită.

După prohodire, în timp ce afară se cânta joltarul (un cântec trist, cu tentă filosofică, despre viața defunctului), preotul intră în casă cu toți ai casei, spune rugăciunile rânduite și sfințește casa. Apoi sicriul cu mortul se pune în car (căruță) și se pleacă spre cimitir.

Înainte de plecare, dacă se dorește, se dau pomeni, din partea decedatului, rudelor apropiate sau celor care au fost numiți de către decedat.

În vremurile vechi aveau și bocitoarele momentele lor de manifestare. Acum doar persoanele foarte apropiate își manifestă durerea despărțirii prin bocete și strigăte desperate.

După așezarea mortului în groapă se aruncă peste cosciug monezi (dar monezi au fost puse și în coșciug și în mâna mortului). Acestea servesc la plata vănilor de trecere.

Tot acum li se dă, peste groapă, celor care au săpat groapa, o oală, un colac, o lumânare și un prosop.

După înmormântare participanții sunt poftiți la casa răposatului unde urmașii acestuia au pregătit o pomană (o masă cu un fel de mâncare: sarmale sau tocană, plăcinte și băutură). De asemeni, participanților li se dă, la plecarea din cimitir câte un colac cu mențiunea „să-i fie de pomană”, iar cel care-l primește răspunde „să-i fie primit” sau „Dumnezeu să-l odihnească”.

La pomană se vorbește de regulă despre răposat și numai de bine. După câteva pahare se mai face și politică. Această pomană este pomana la trei zile de la deces. Următoarea pomană este la șapte zile, când de regulă se adunau copiii din vecini. Li se servea ceva la masă, apoi li se dădea câte o cănuță și un colăcel (Țin minte o astfel de pomană la nana Chiva, mama lui Macavei, tatăl feciorilor Terentie, Victor Giorgiuț și Vasile. Pomana s-a ținut în casa veche, cu paie și eu am primit o ulcică în formă de amforă, dar cu coadă, pe care am păstrat-o mult timp).

Se mai face o pomană la 40 de zile (când se crede că sufletul mortului părăsește lumea pământescă). Aceasta se face, de regulă la biserică, printr-o rugăciune de parastas și, dacă urmașii vor, mai invită apropiații la o masă acasă.

Parastasul se repetă la un an, la doi ani, la trei ani și la șapte ani. Numele persoanei răposate se mai pomenește în timpul anului la paose care se fac în zilele de pomenire ale morților (la biserică) și la Paști în cimitir. Când cel răposat este uitat în sufletul urmașilor, el este șters și din pomelnice.

## Partea a II - a

### GENEALOGIA FAMILIILOR DIN SATUL LEASA

**Cuvânt explicativ pentru citirea genealogiilor.**

Anul de referință este anul 2015.

În vatra satului, casele (și proprietarii) au fost notați cu numere de ordine de la 1 la 73, așa cum sunt așezate pe marginea celor 4 ulițe.

La Valea Lesei se continuă numerele de ordine de la 74 la 85.

La Higiu se continuă numerele de ordine de la 86 la 107.

Aceste numere de ordine nu coincid cu cele date de primărie!

Pentru a căuta o familie în schemă, întâi trebuie găsit numărul de ordine pe ulița pe care stă apoi se caută fila cu numărul respectiv din schemă. Ex. familia Mateș Mircea: pe ulița Mărgăieșilor o găsim la nr. 5. Căutând fila 5 din schemă aflăm această familie cu bătrânii, copiii și rudele ei.

Legătura dintre frați este marcată astfel:

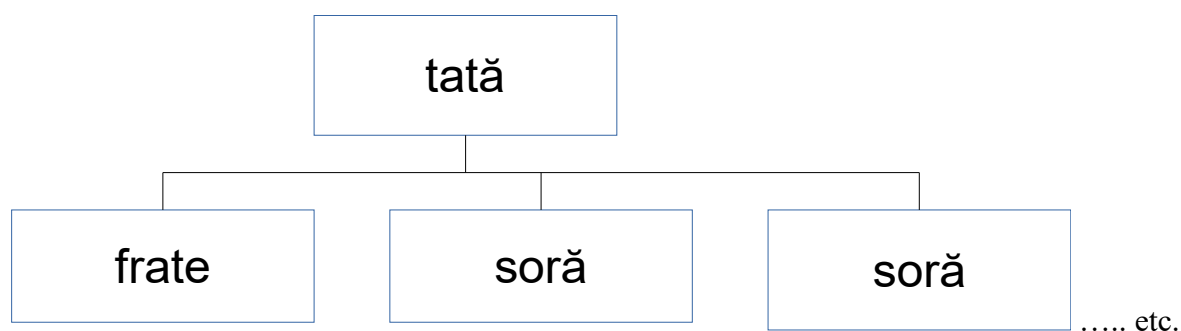

Iar legătura de căsătorie este marcată cu o săgeată, care indică sensul în care se deplasează unul din soți (cel care merge ginere sau noră) și numărul familiei din care pleacă, de ex. Mateș Mircea s-a căsătorit cu Lenuța, care vine noră din familia 43, adică de la Cotoc Gheorghe.

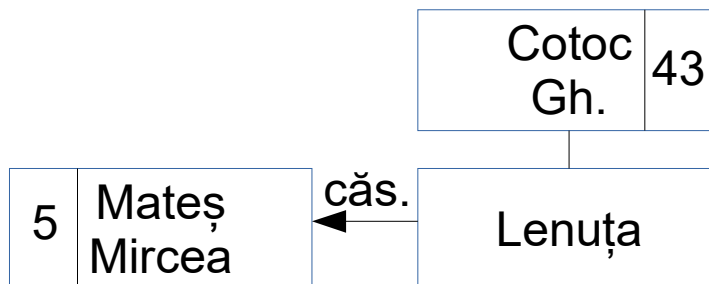

În felul acesta se pot observa toate înruderile din sat până la cel mai bătrân om pe care l-am putut identifica în acea familie.

Datele le-am adunat din majoritatea familiilor, discutând cu reprezentantul fiecăreia. Dar au fost și familii la care nu au putut ajunge și informațiile le-am luat de la familiile înrudite cu acestea. Acesta este motivul pentru care am fost nevoit, în unele cazuri să menționez doar: căsătorit la Deva, are un copil; căsătorit la Arad, are 2 copii.

Există mai multe familii din care, o parte sau familia întreagă, a emigrat în S.U.A. ori s-au strămutat în alte localități din Europa sau din țară. Veți găsi și aceste mențiuni la familiile respective, în schema folosită.

Am încadrat în chenar gros membrul de familie cel mai în vârstă care era locuitor, în anul 2015, al locuinței de la numărul respectiv, sau ultimul om reprezentativ al acelei familii (în cazul celor morți fără urmași, ex. Poz.8B,8C ș.a).

Există numere de casă care nu mai au locuitori, altele care au fost dăruite și totuși am dat genealogia familiilor care au trăit acolo. Am făcut aceasta, cel puțin din două motive : că



mulți săteni își mai aduc aminte de aceștia și ca ca să se vadă înrudirile și continuitatea unor familii.

Am folosit numele de botez ale persoanelor așa cum sunt știute în sat și nu cum sunt în actele de botez (ex. Lena în loc de Elena, Binu în loc de Sabin. etc.). Unde au fost porecle, le-am trecut și pe acestea.

În cazul multor persoane am pus semn o cruce †, fie pentru a indica moartea prematură a unuia dintre soți și cel rămas s-a recăsătorit, fie pentru a indica persoanele moarte pe front. Ori pentru a atenționa moartea într-o anumită situație.

În acest capitol este posibil să se fi produs unele erori, motiv pentru care îmi cer scuze familiilor în cauză și tuturor sătenilor.

Ar fi de dorit ca urmașii fiecărei familii să-și completeze, pentru membrii ei, datele de naștere și de moarte. Peste ani ar fi o imagine completă a evoluției familiei!

Pe schițele satului fântânile sătești sunt reprezentate de un cerc albastru înscris într-un pătrat.



Schița satului Leasa

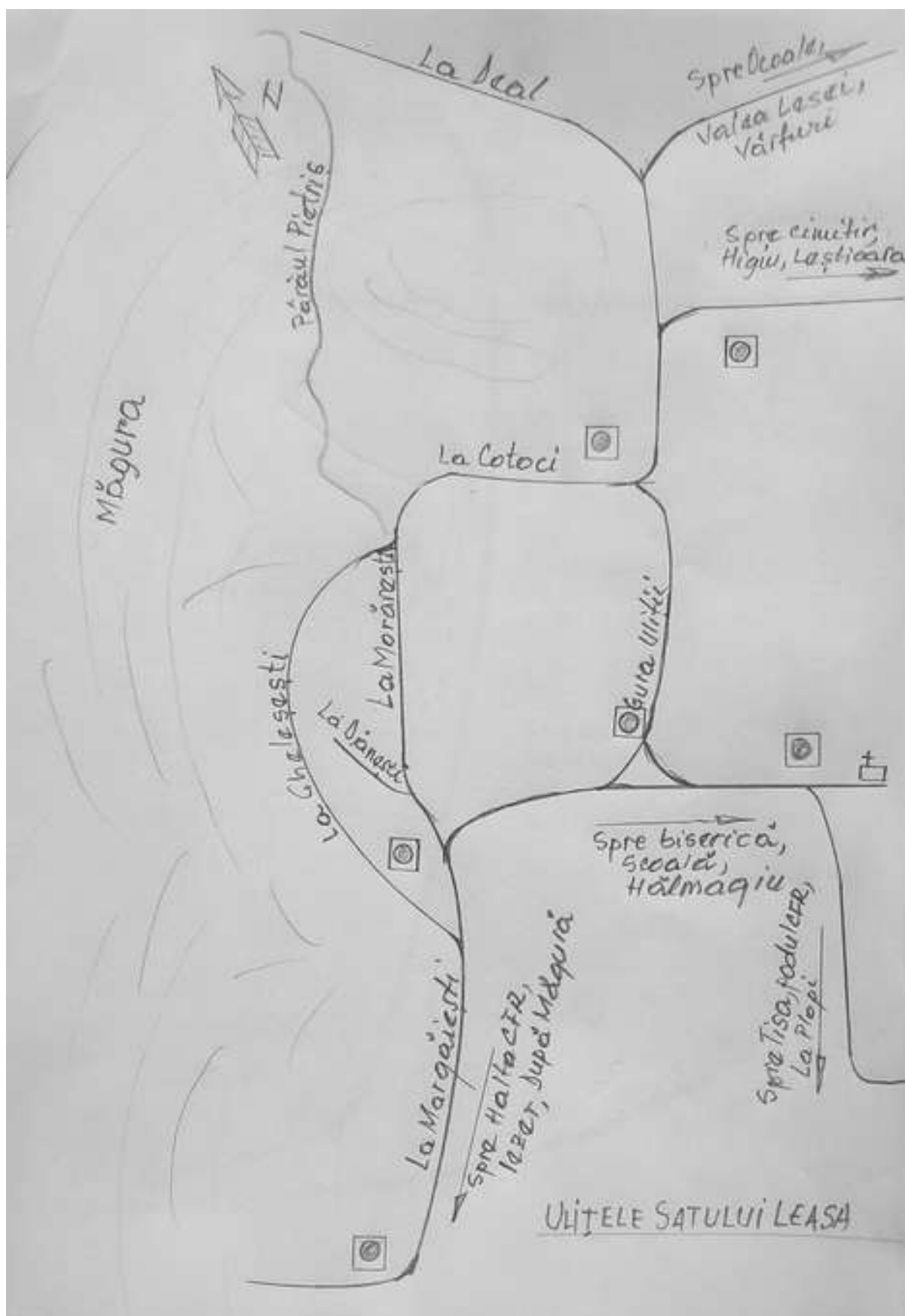

Vatra satului

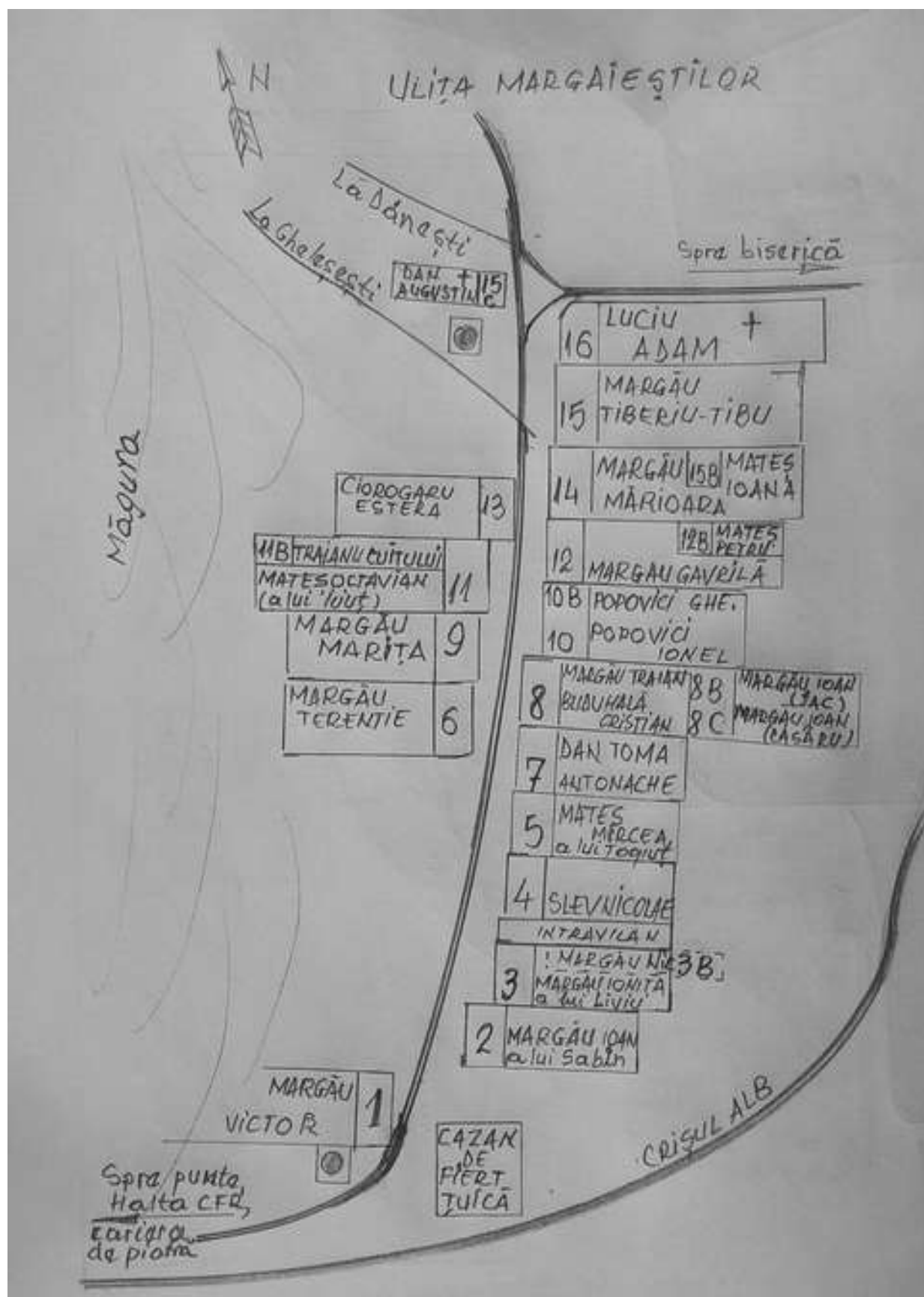

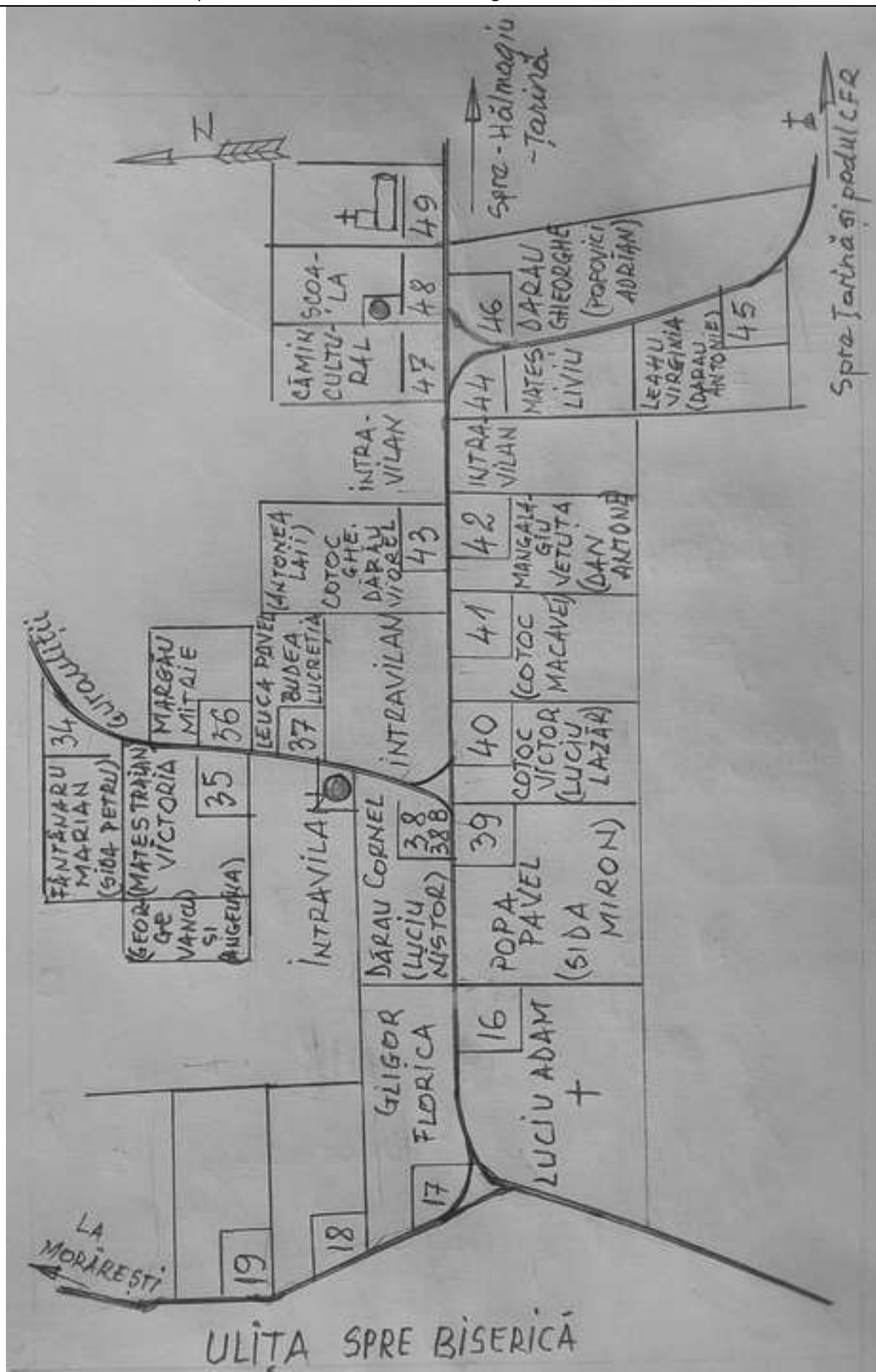

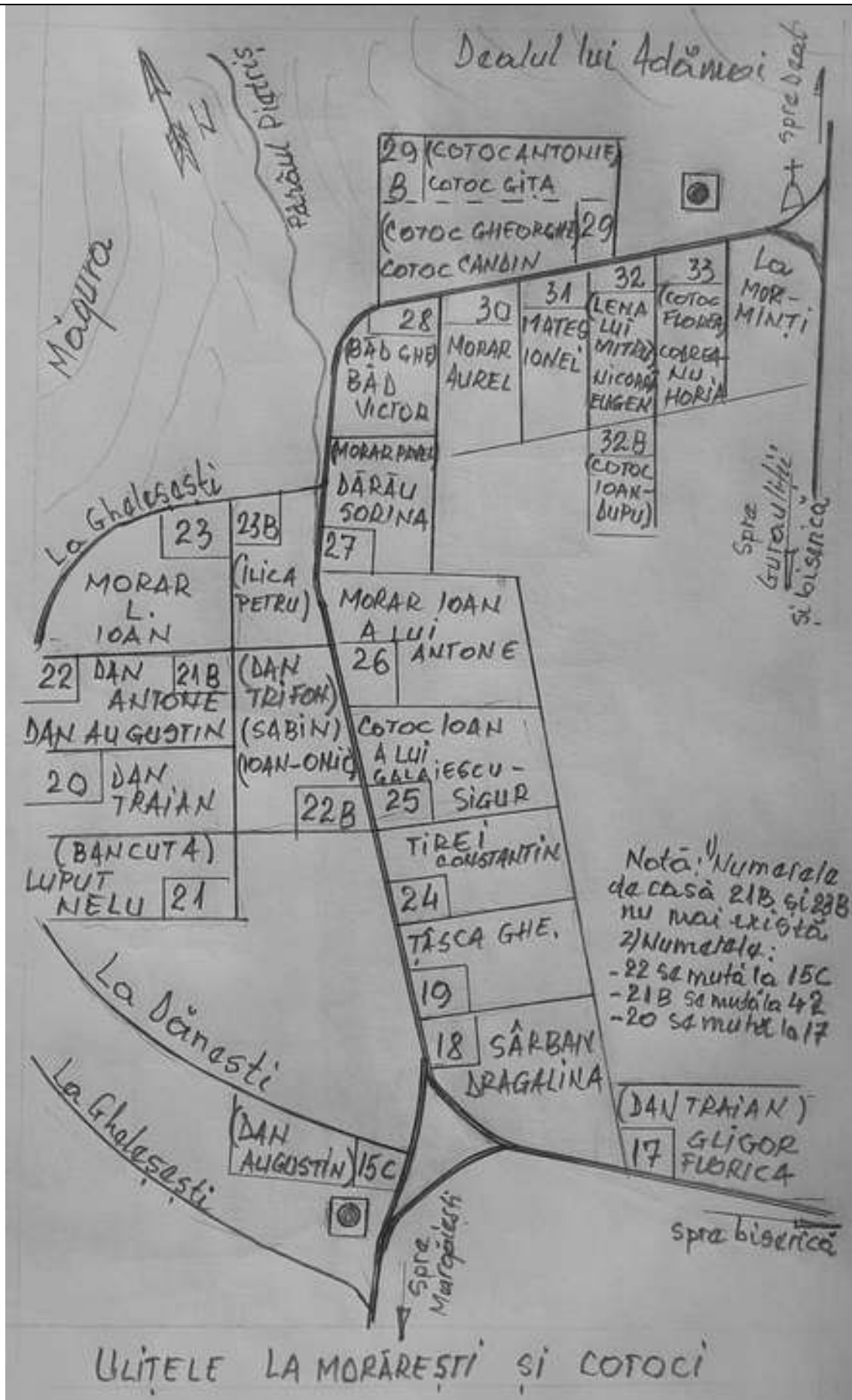

ULIȚELE LA MORĂREȘTI ȘI COTOCI

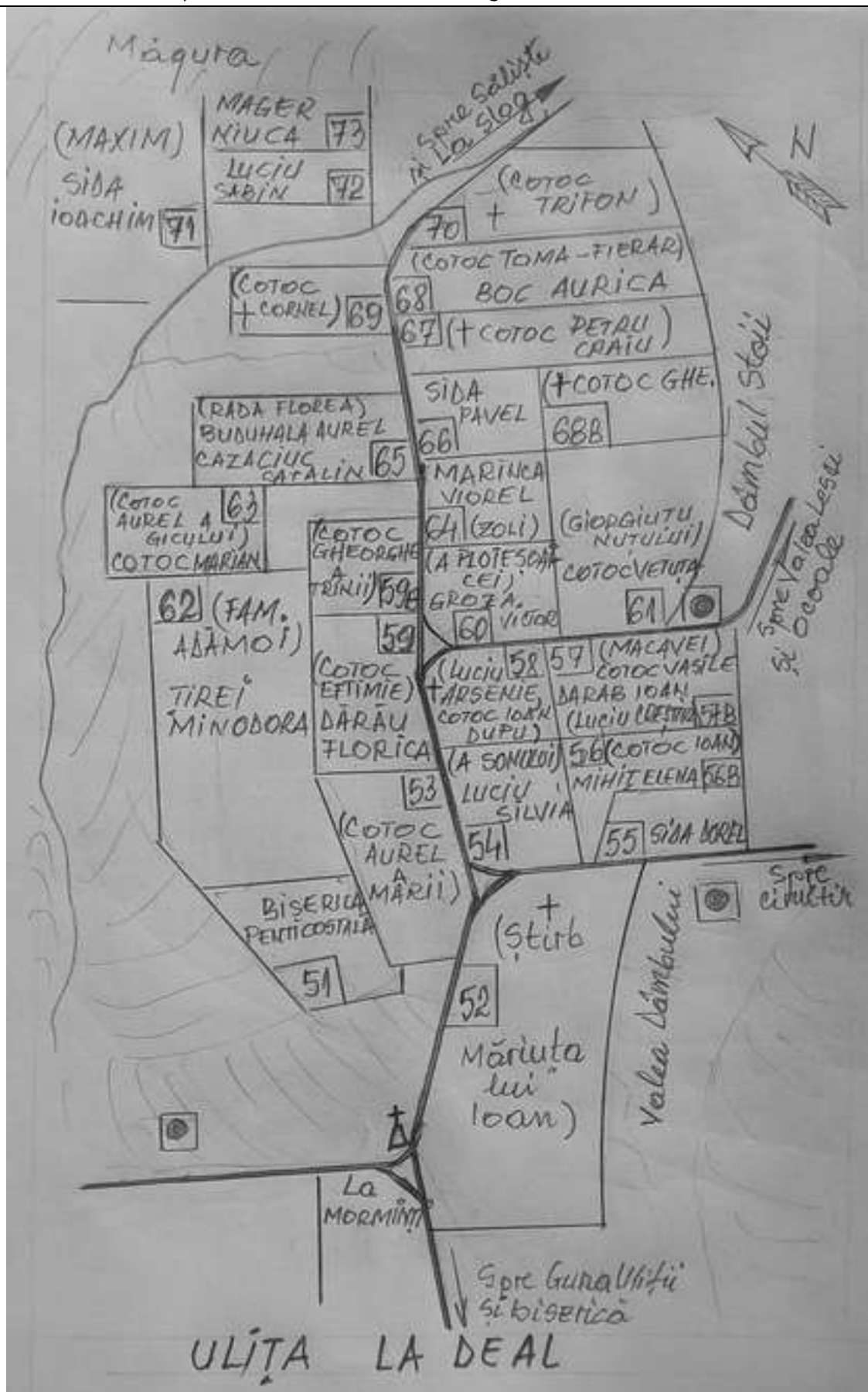

## ULIȚA MARGAIEȘTILOR

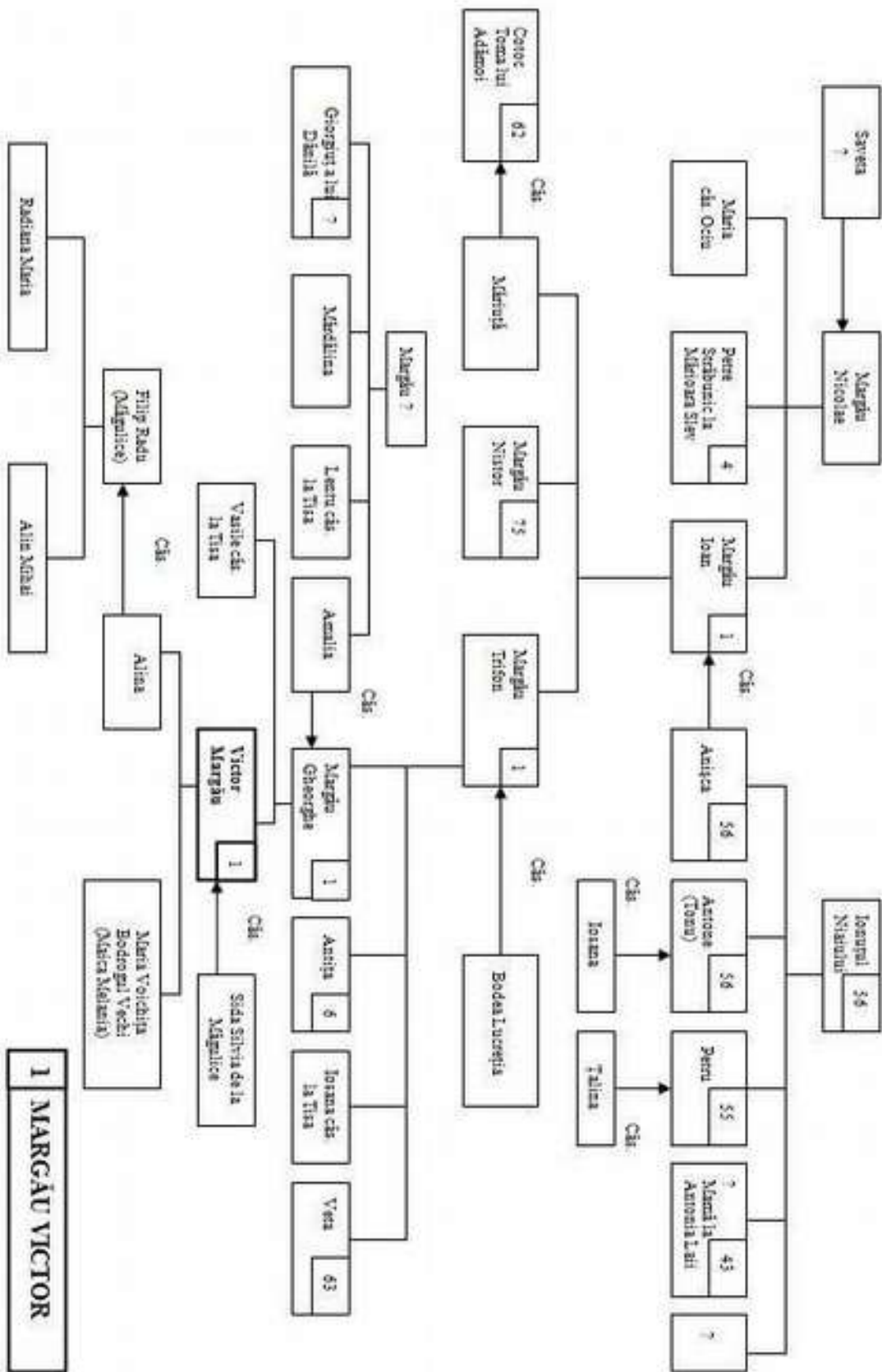



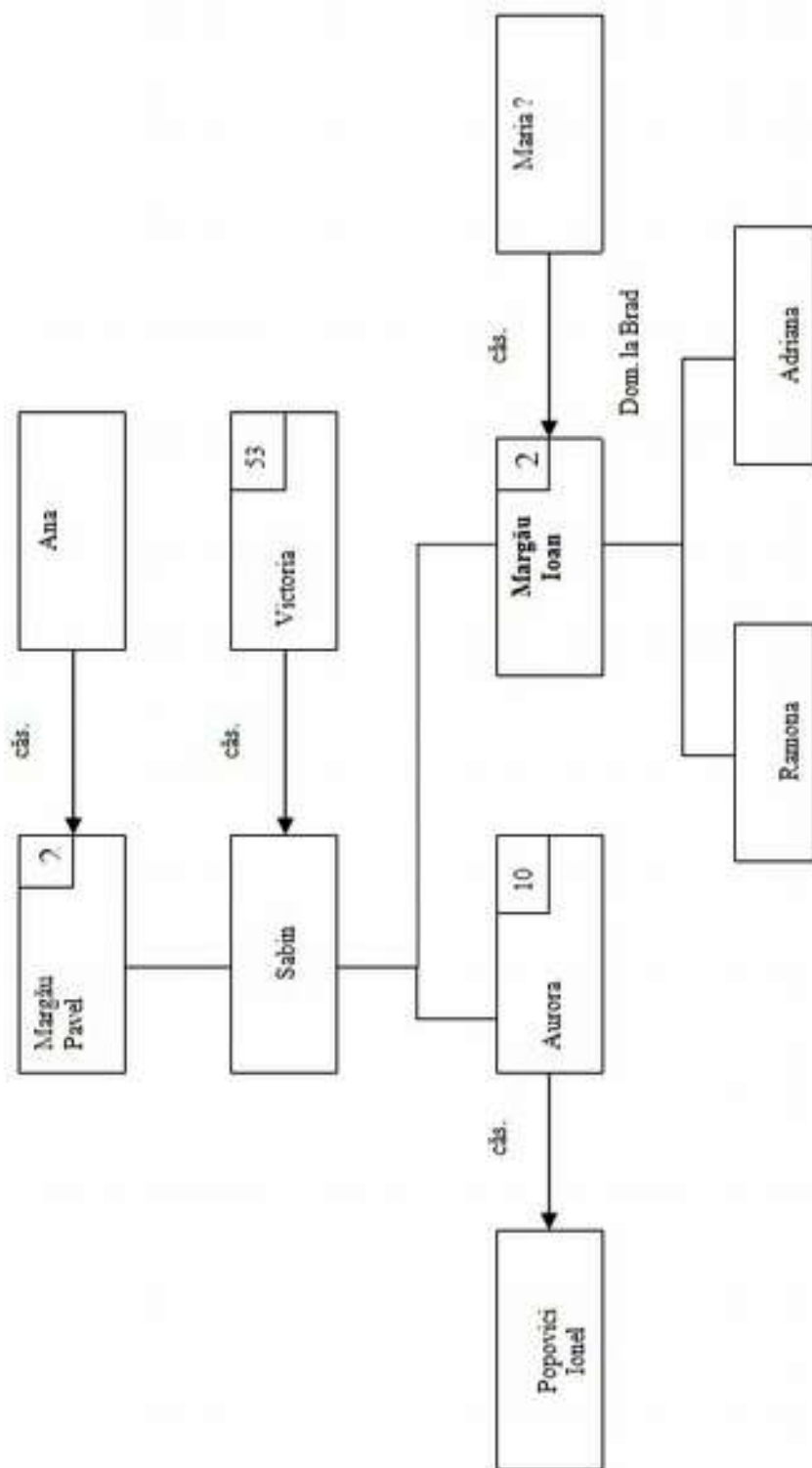

**2 MARGĂUIOAN**

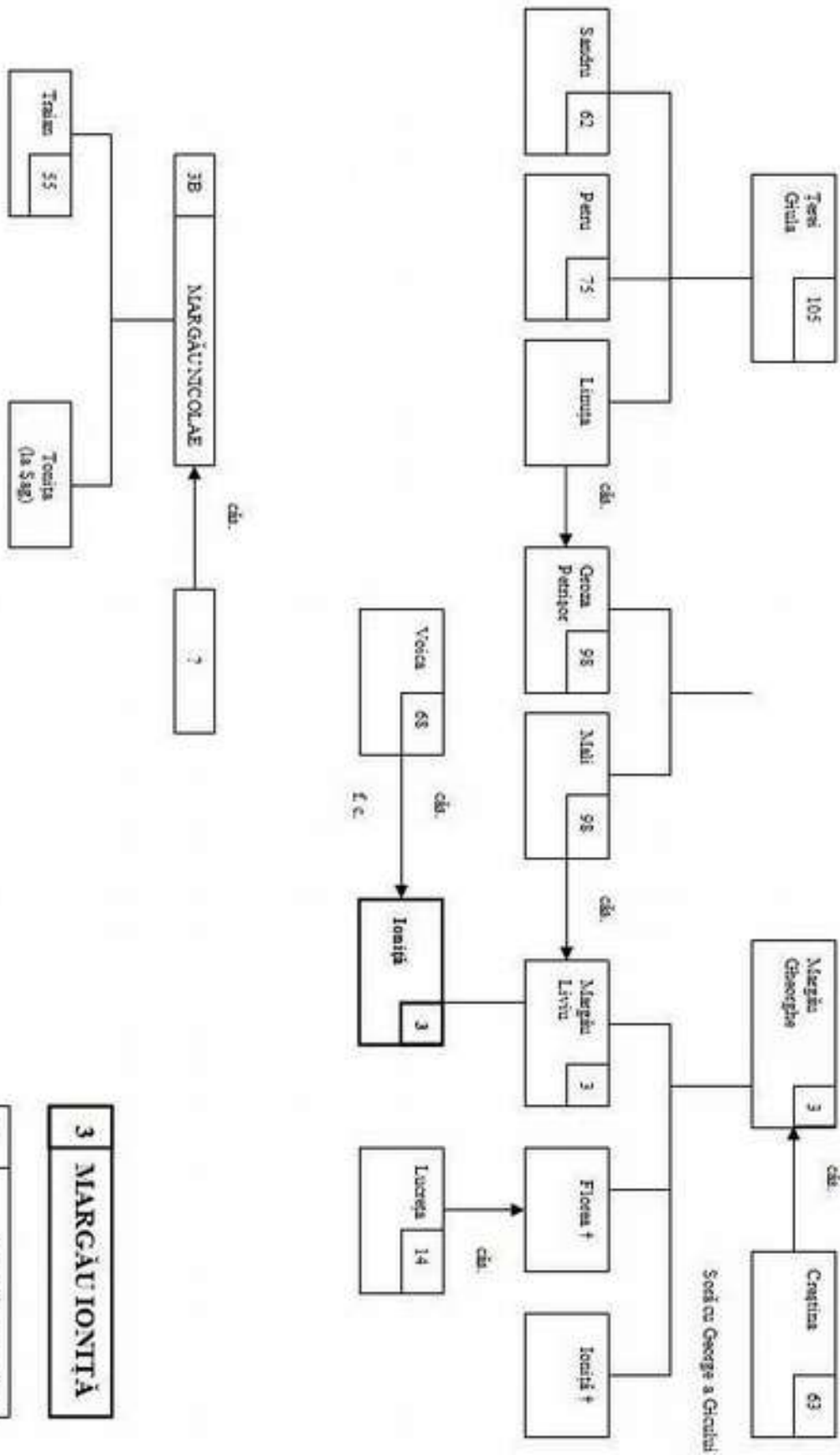

3B MARGĂU NICOLAE

3 MARGĂU IONIȚĂ

3B MARGĂU NICOLAE

Casă învecinată

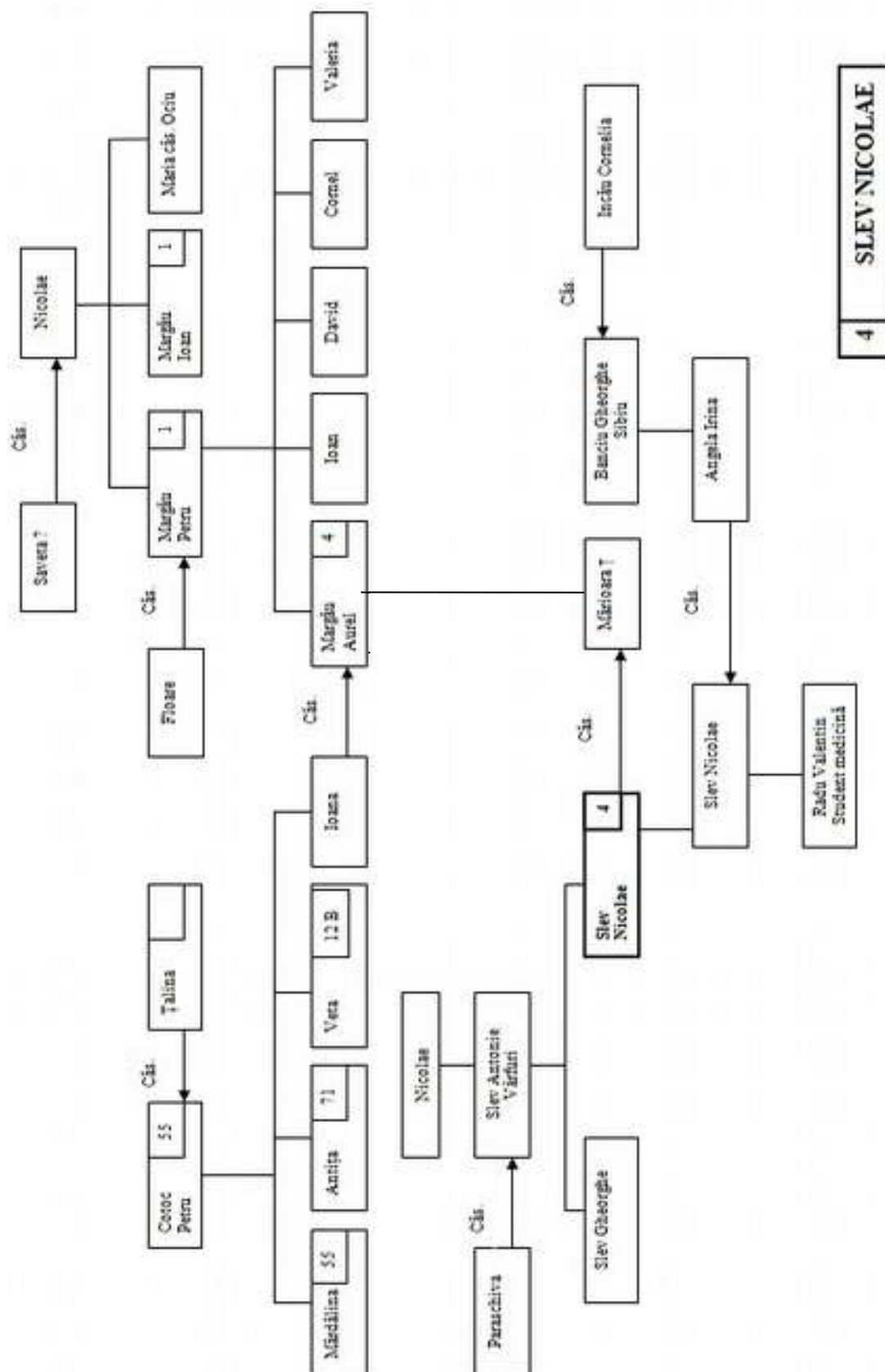

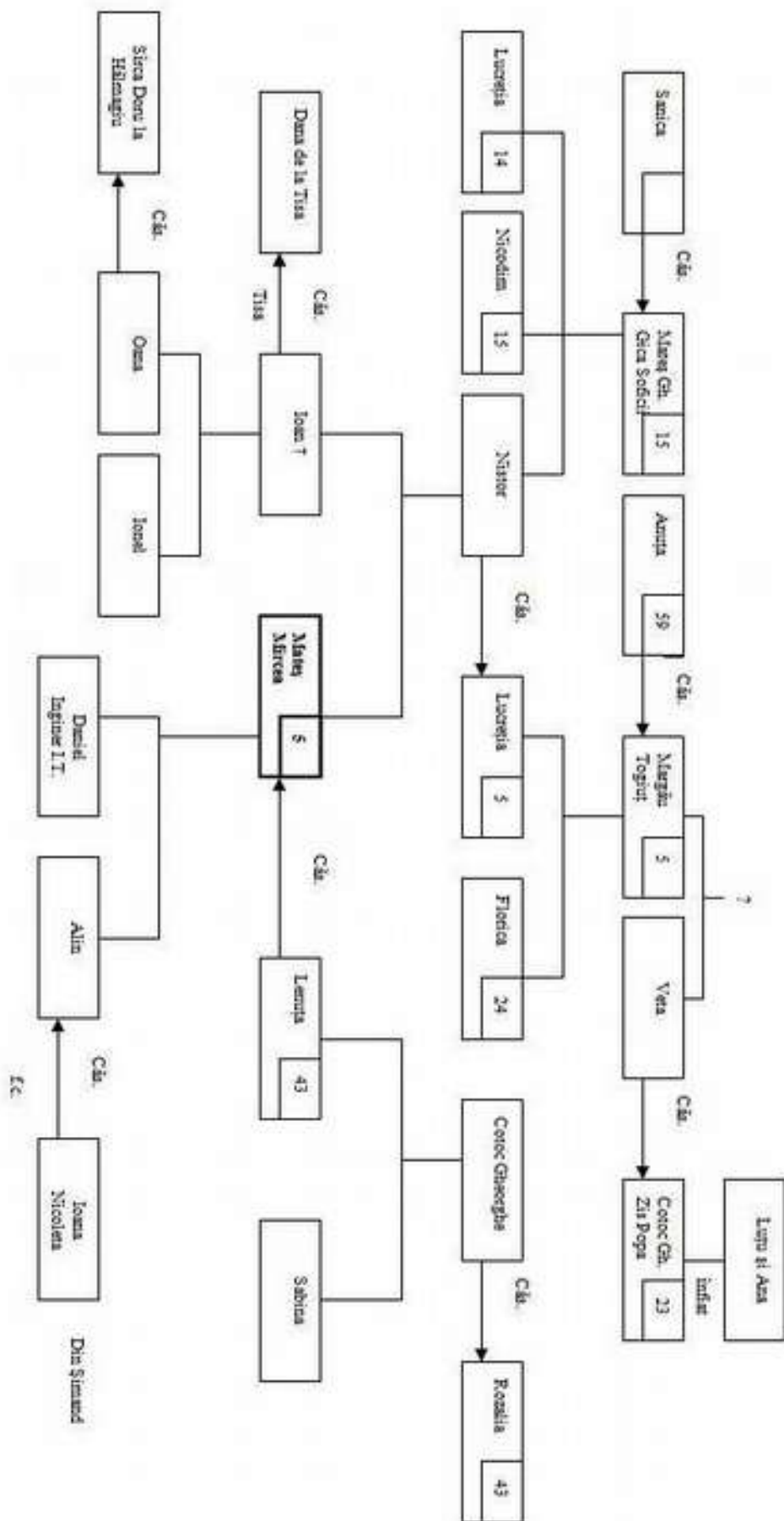

**5 MATEȘ MIRCEA**

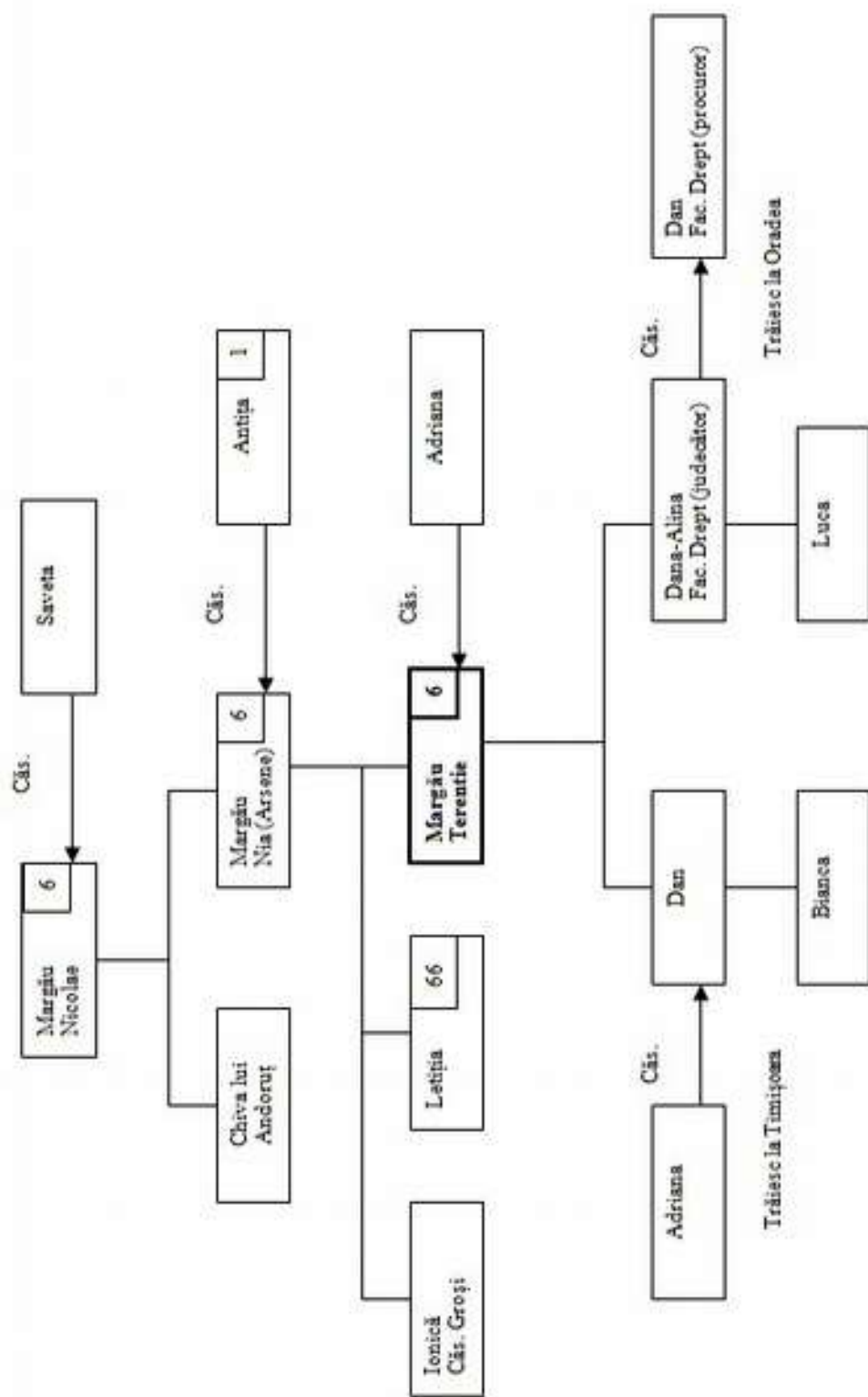

6 MARGĂU TERENTIE

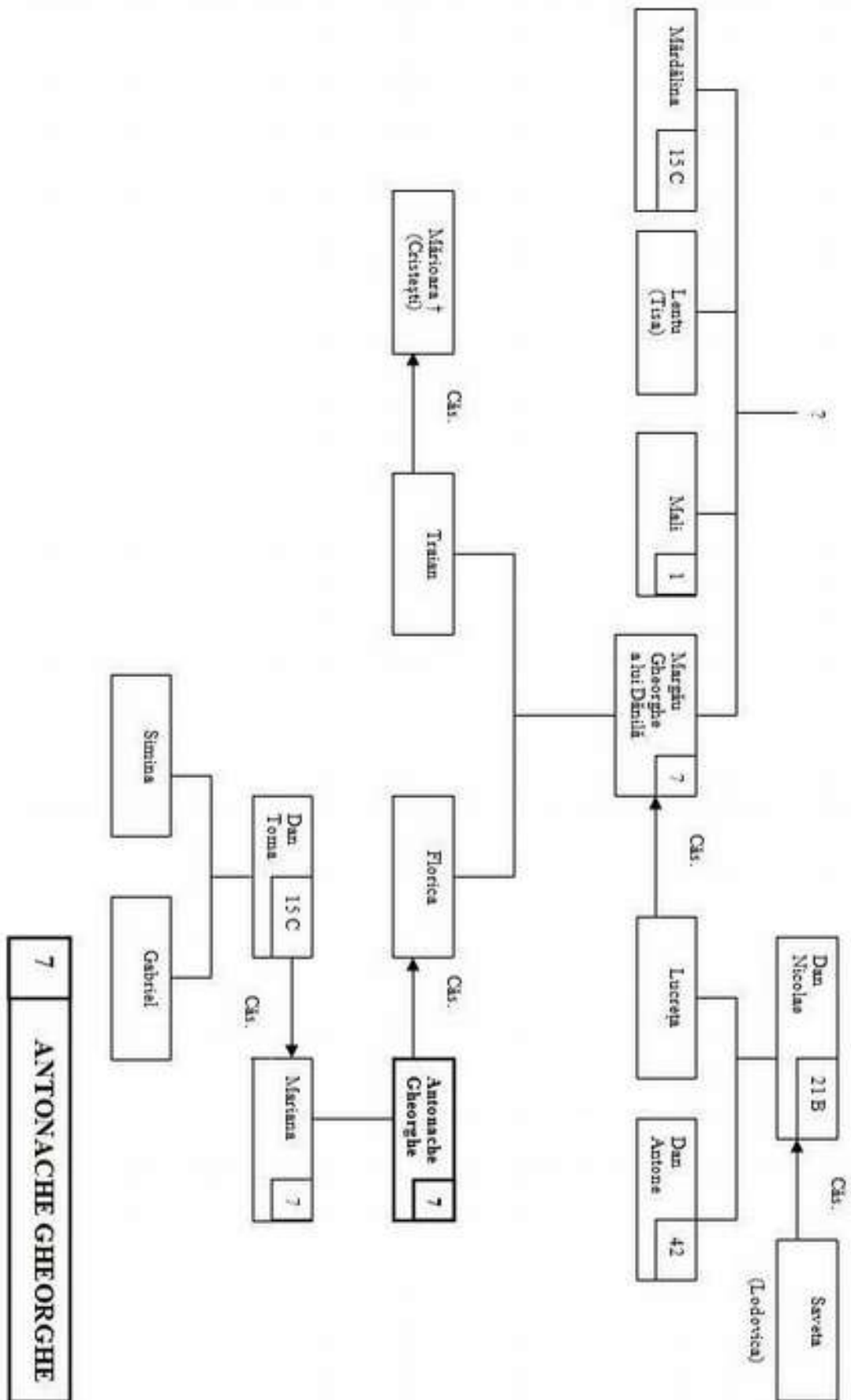

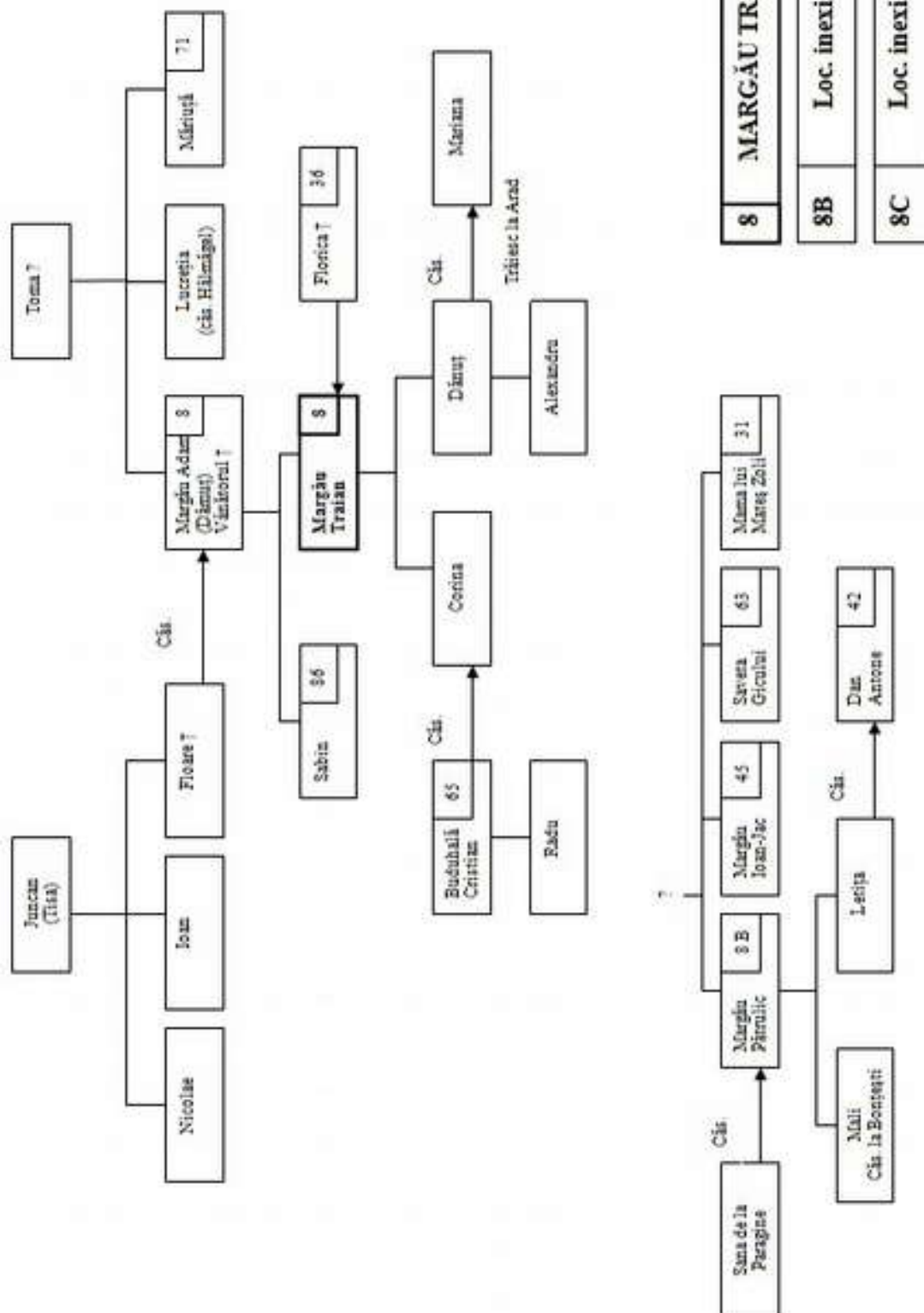

22

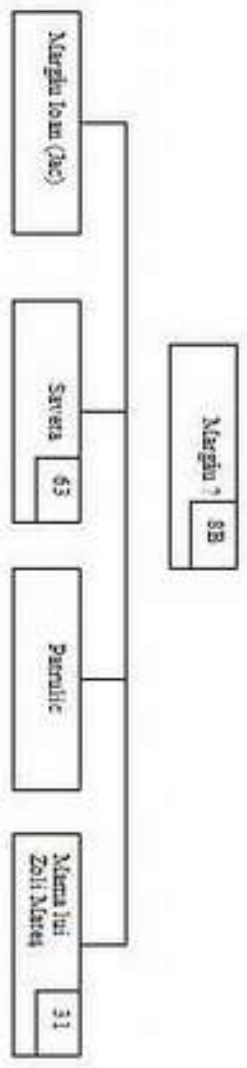
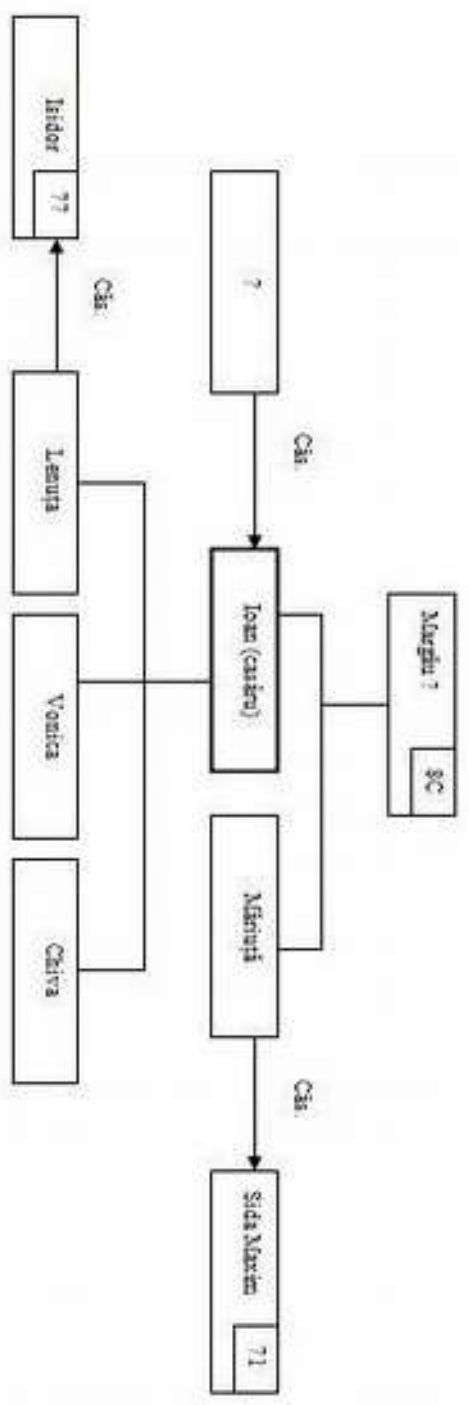

**8 C MARGĂUIOAN (CASĂRU)**

Casă învecinată

**8 B MARGĂUIOAN (JAC) mutat la 45**

Casă învecinată



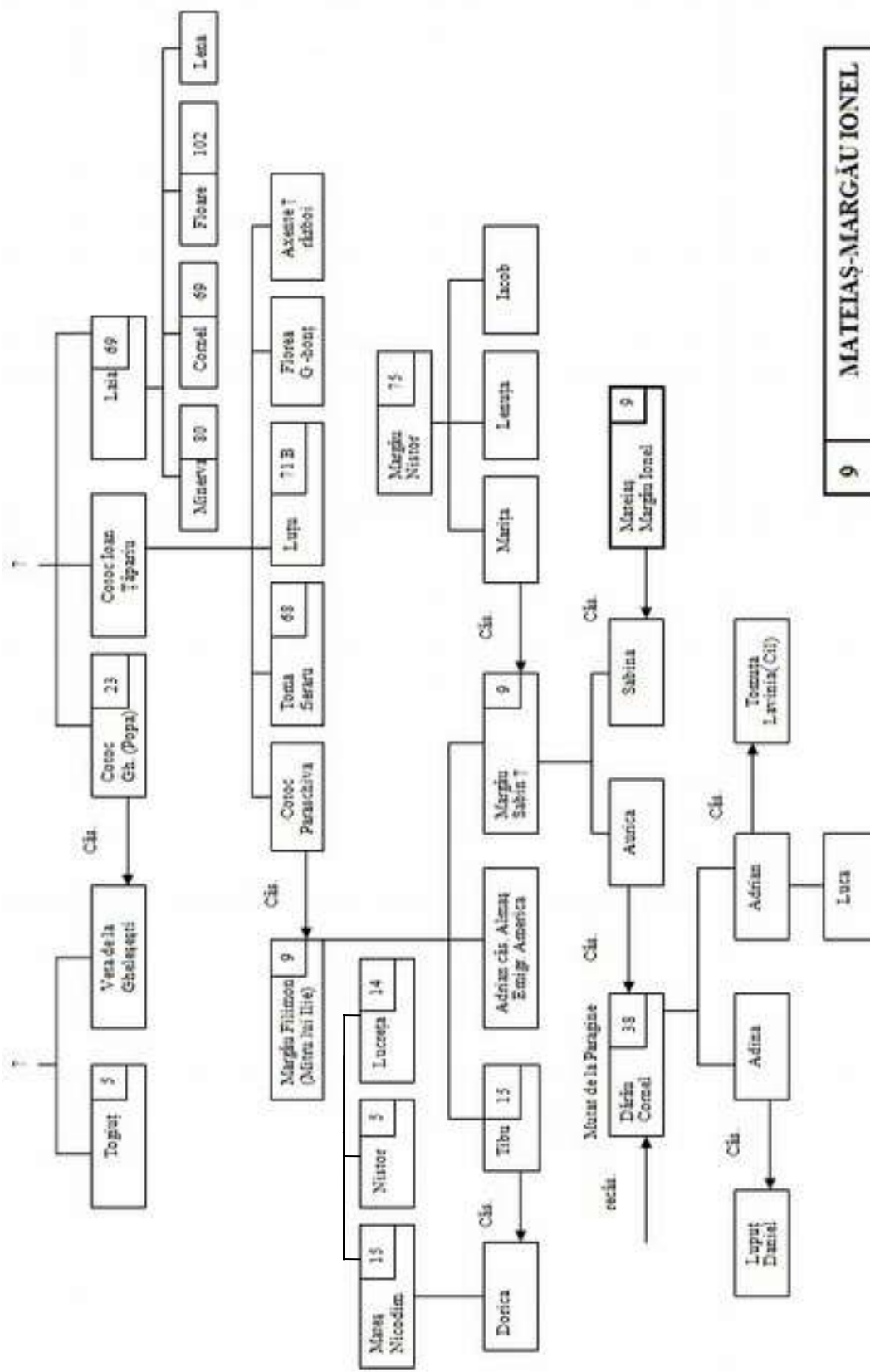

9 MATEIȘ-MARGĂU IONEL

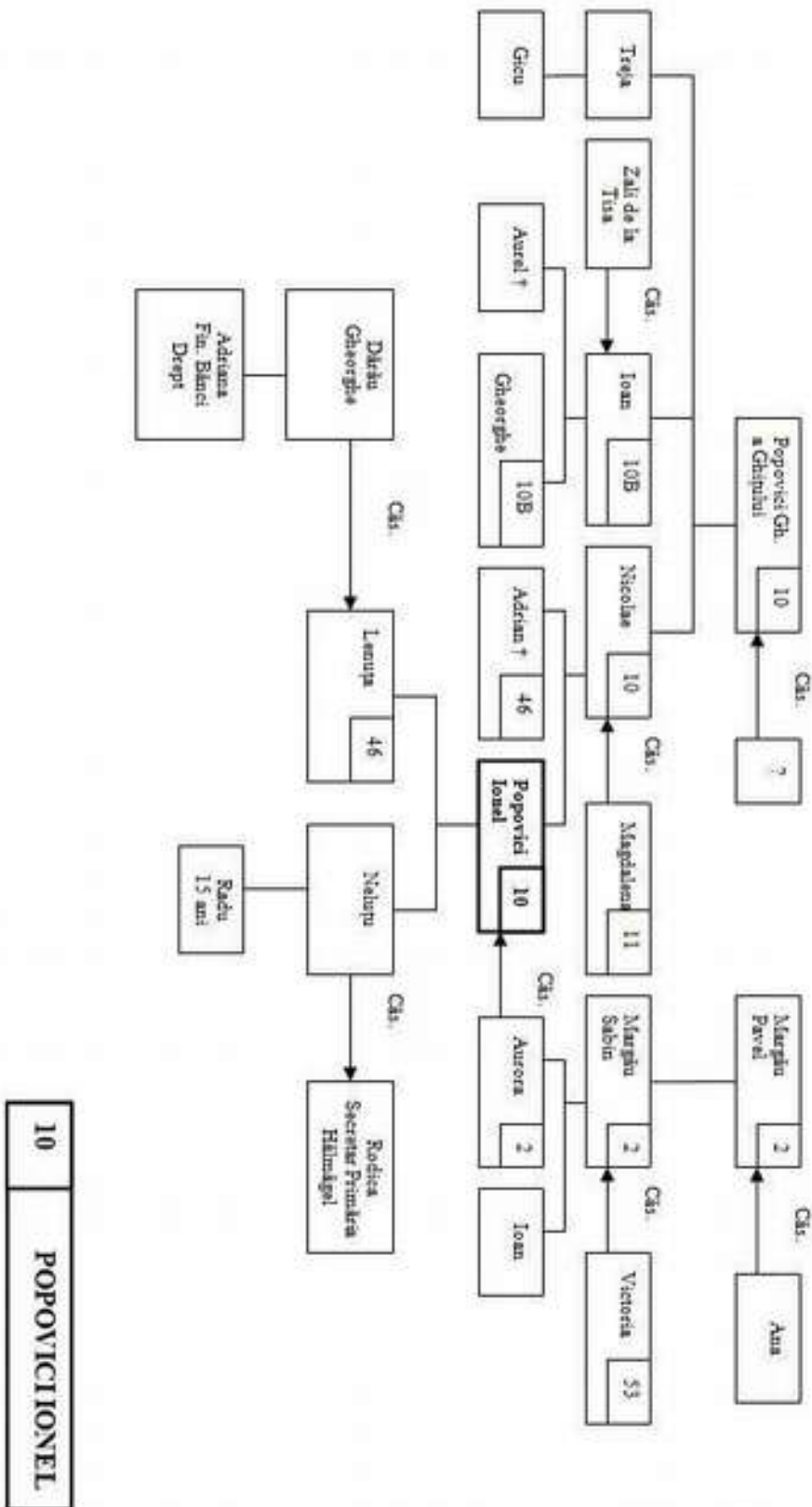

10 POPOVICIONEL

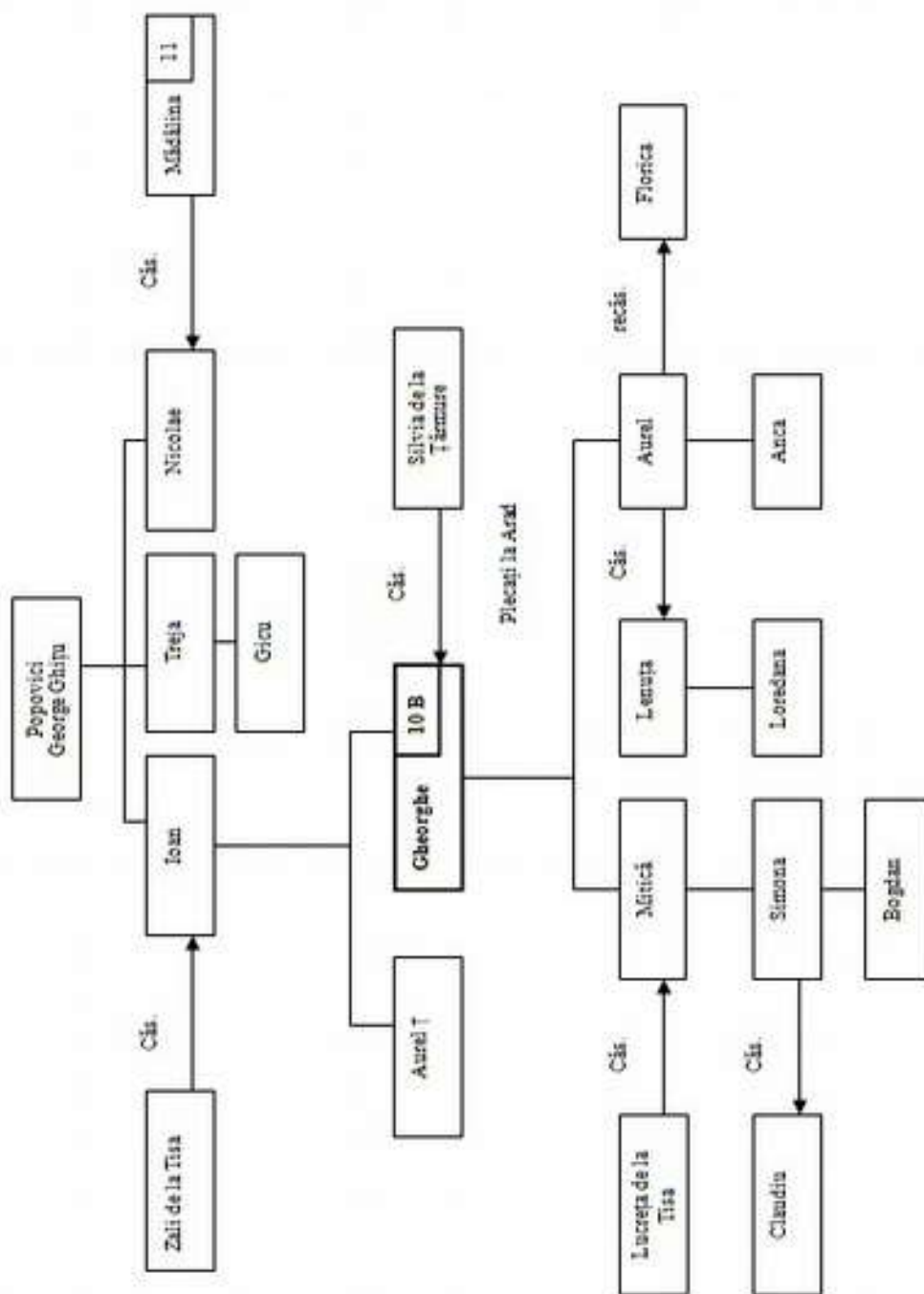

10 B POPOVICI GHEORGHE

Familie mutată la Arad

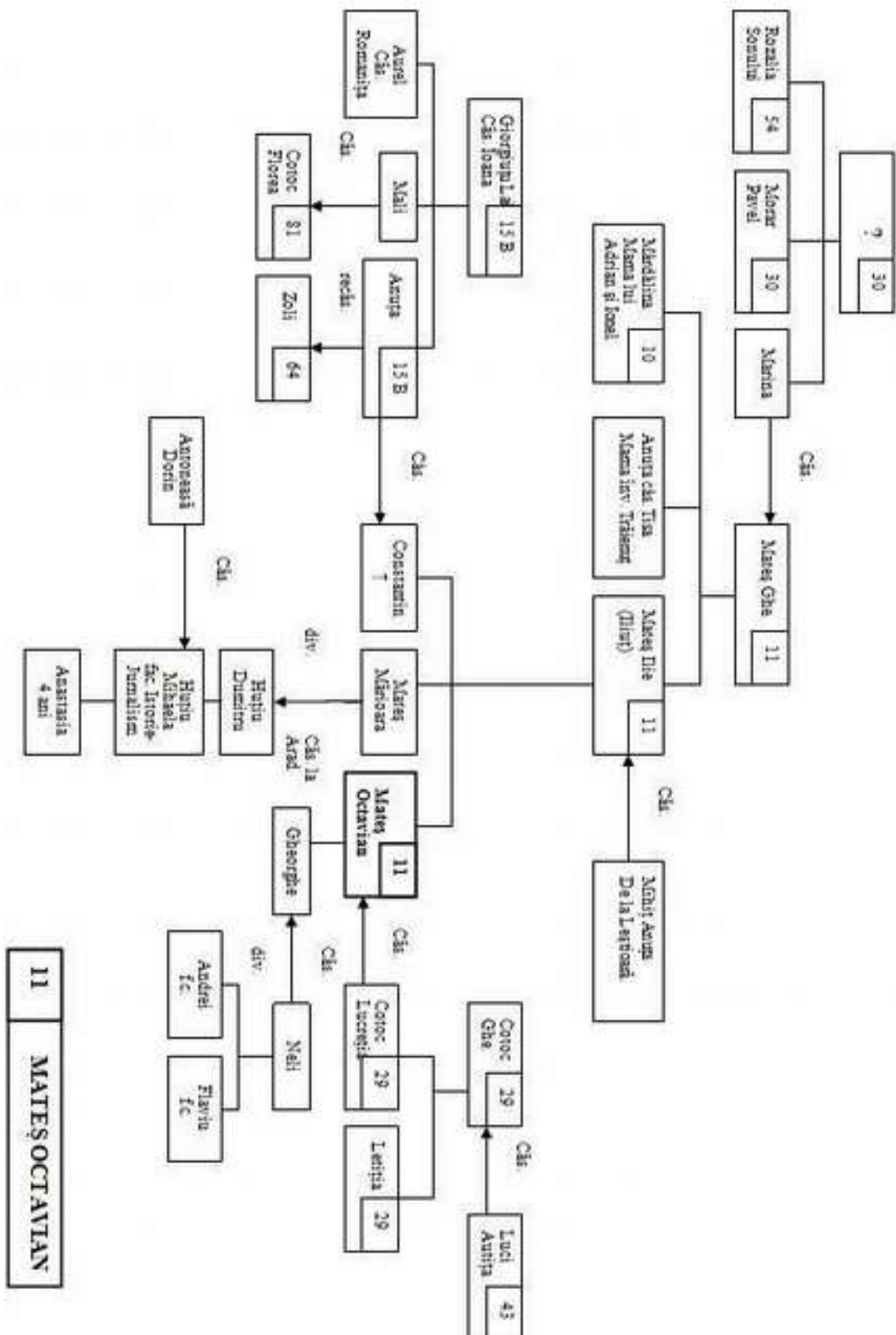

**II MATEȘ OCTAVIAN**

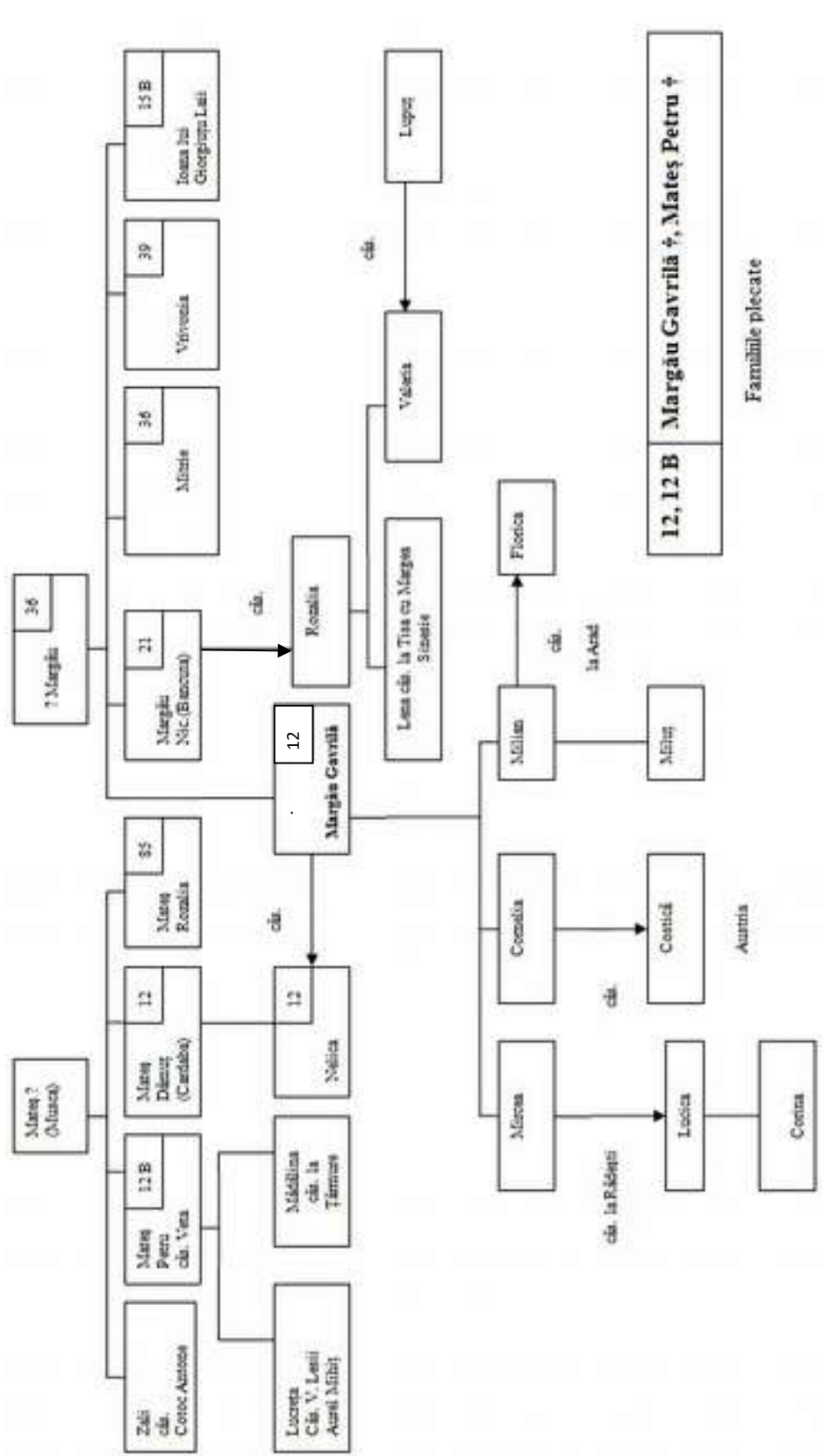

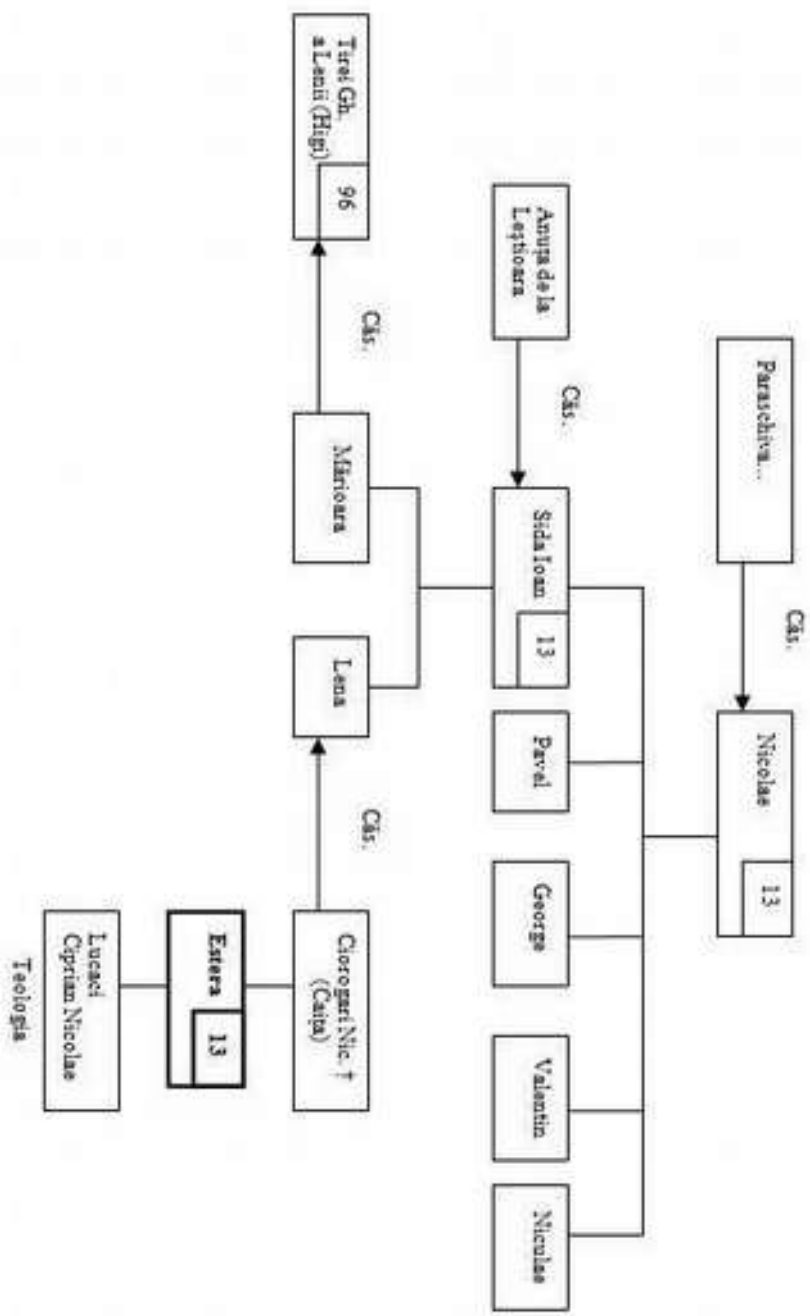

13 CIOROGARIEȘTERA

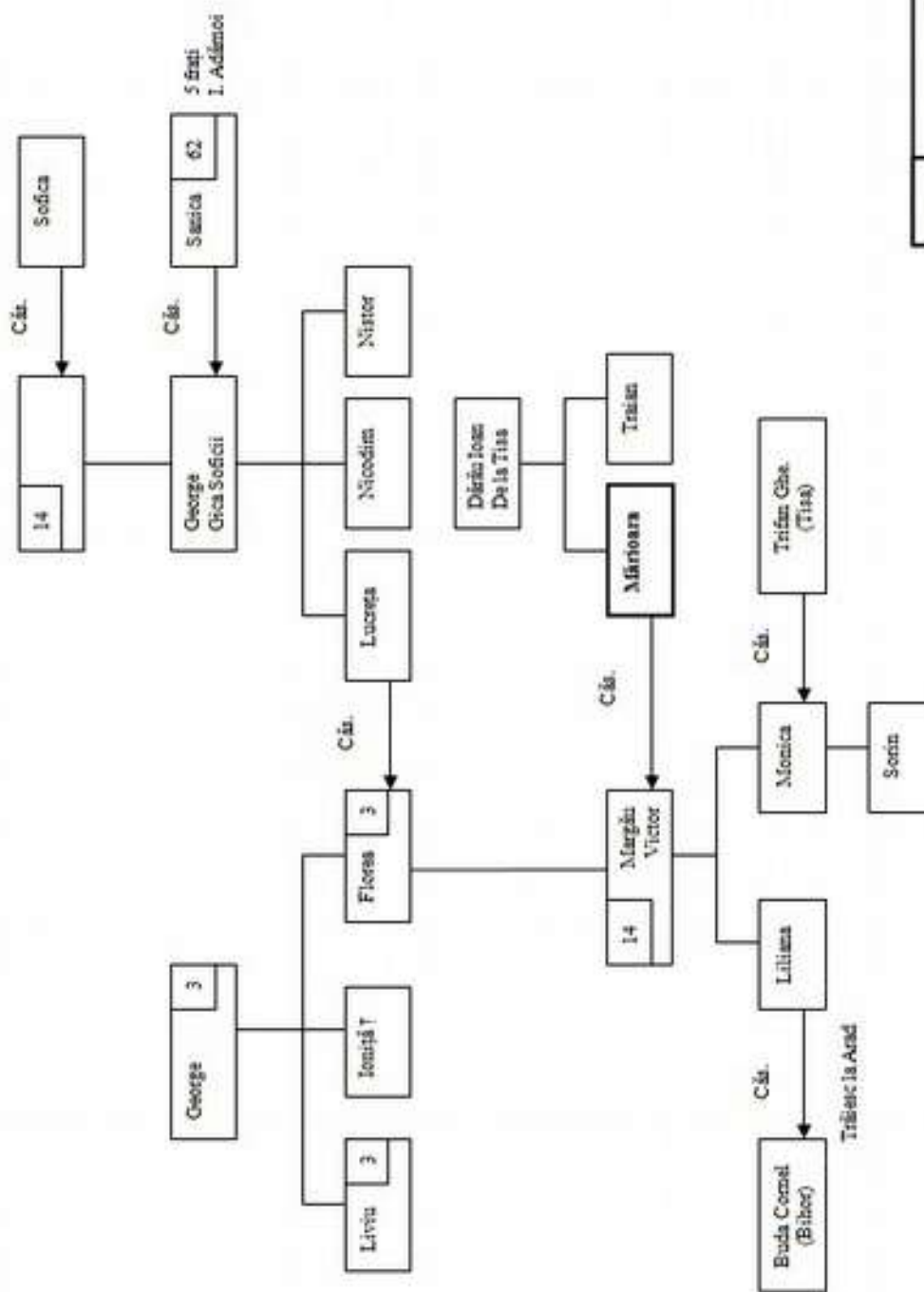

14 MARGĂU MĂRIOARA

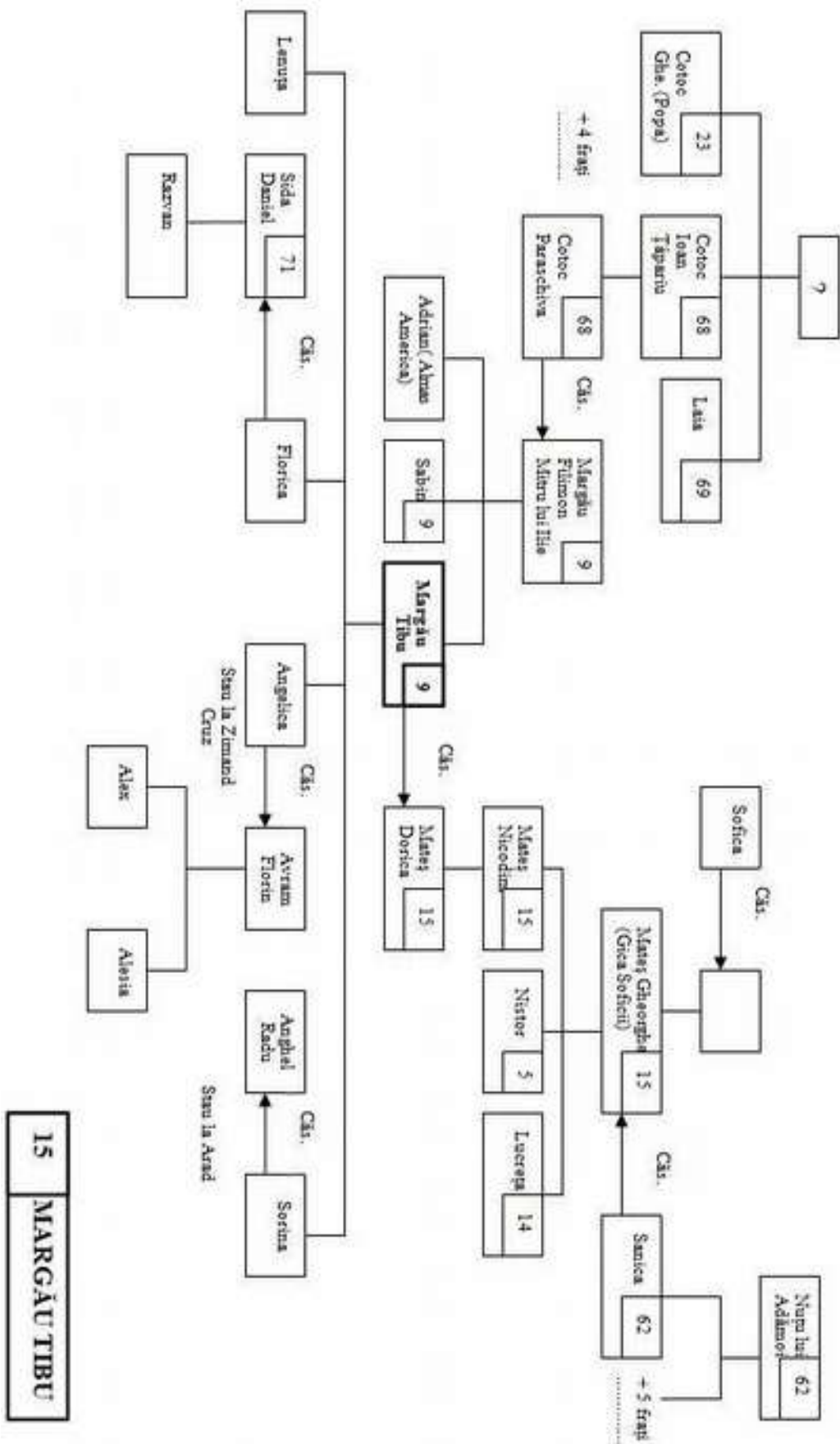



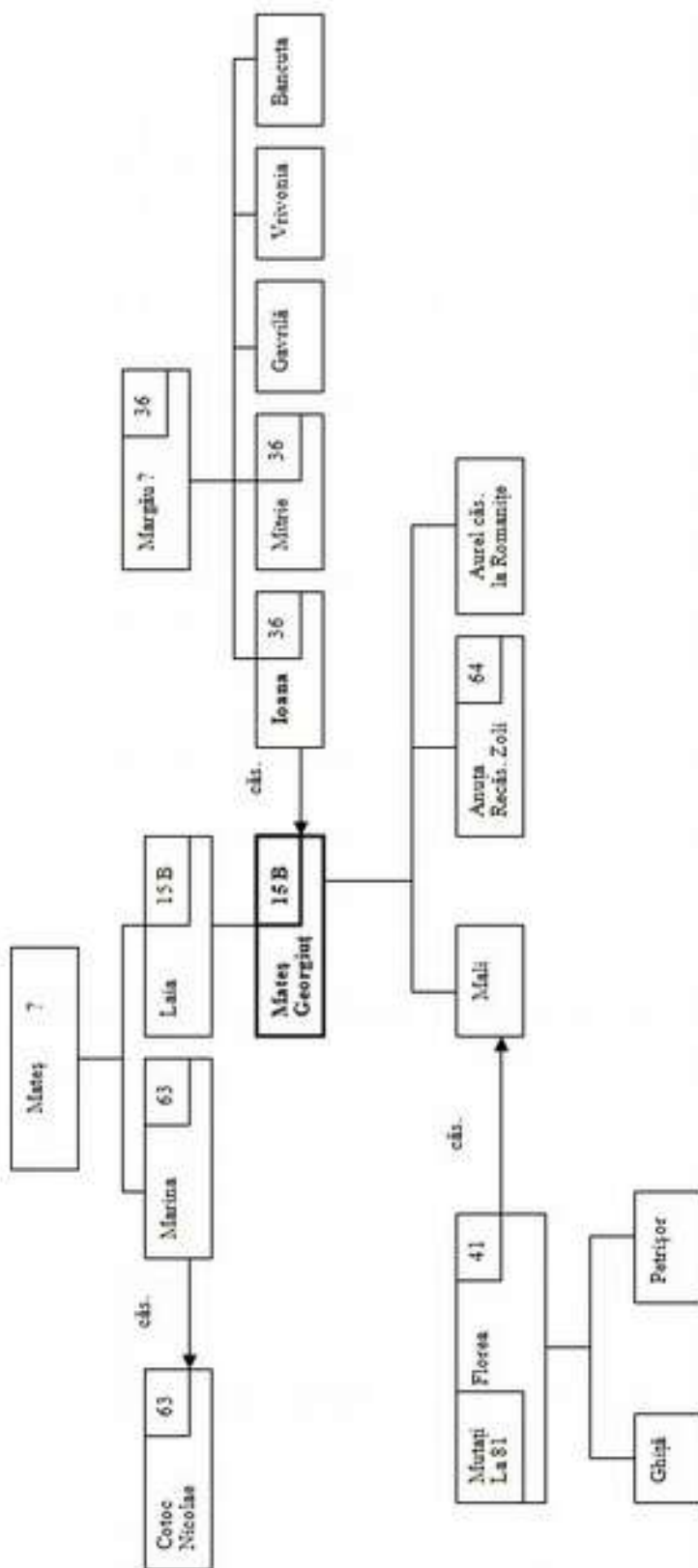

v. poz. 81

15 B IOANA LUI GIORGIUȚU LAIIMATEȘ

În această casă, în perioada 1947-1952  
a funcționat școala primară.  
În anul de referință 2015 casa nu mai  
există.

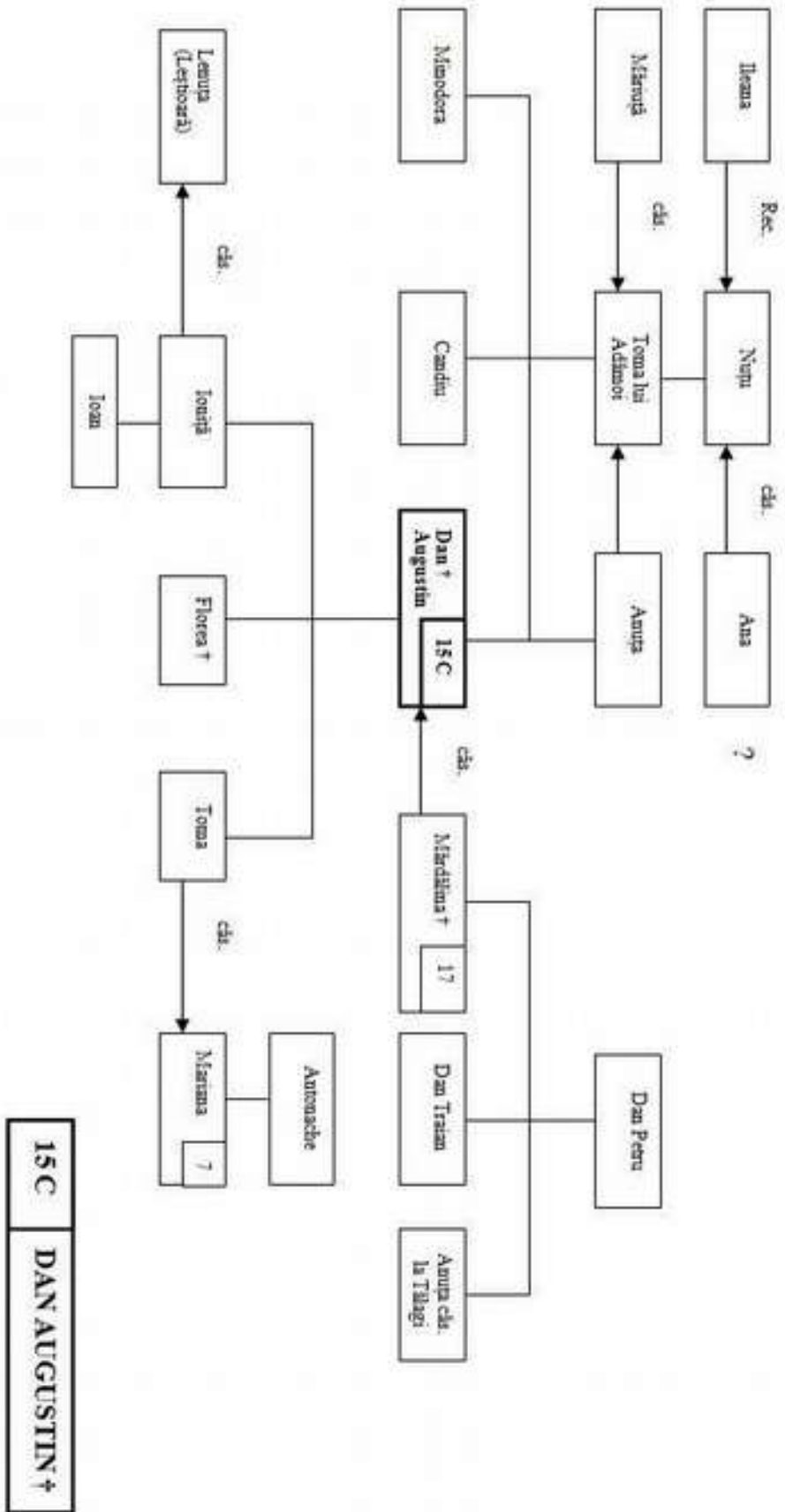

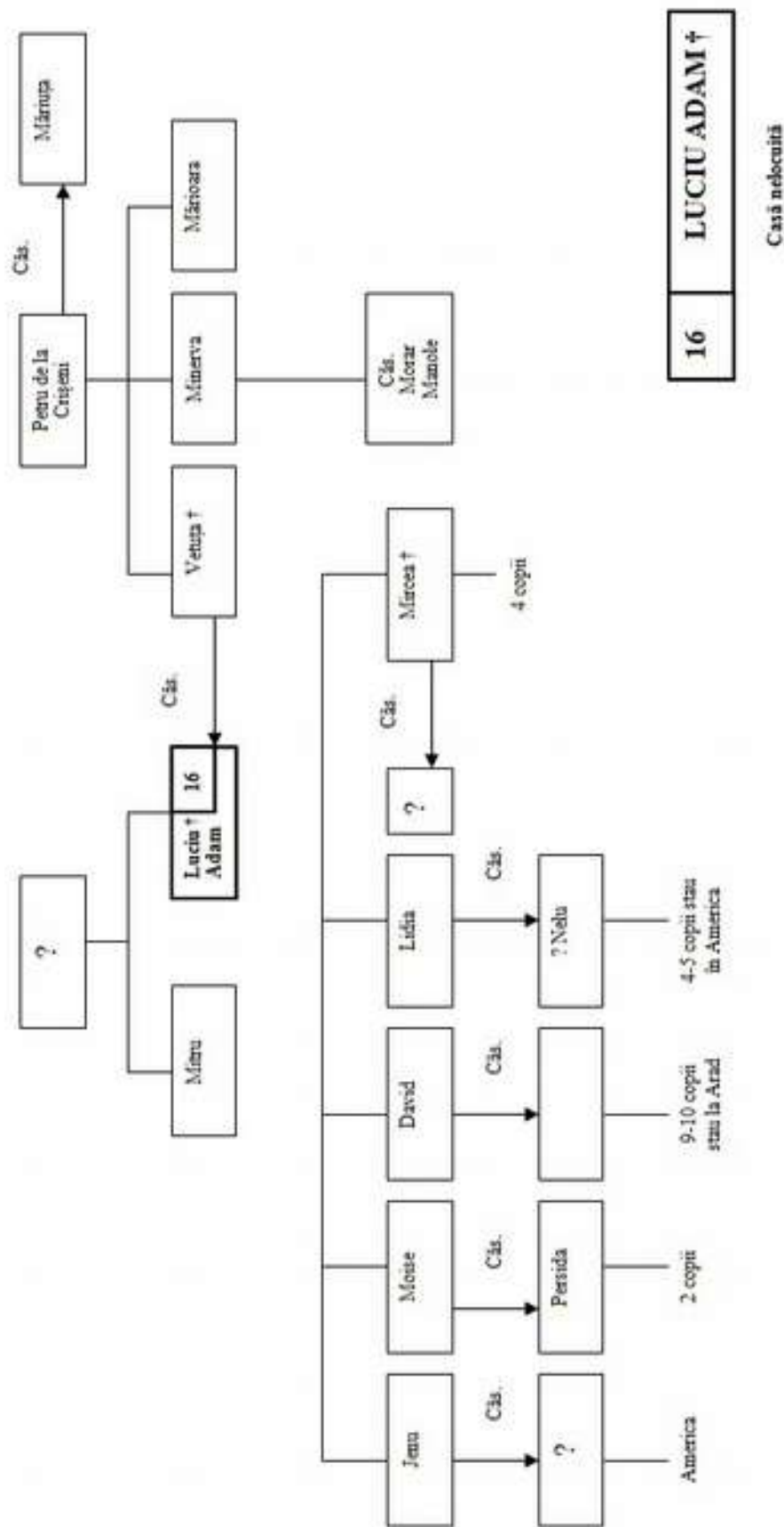

**16** LUCIU ADAMI †

Casă nelocuită

---

## **ULIȚA SPRE BISERICĂ**

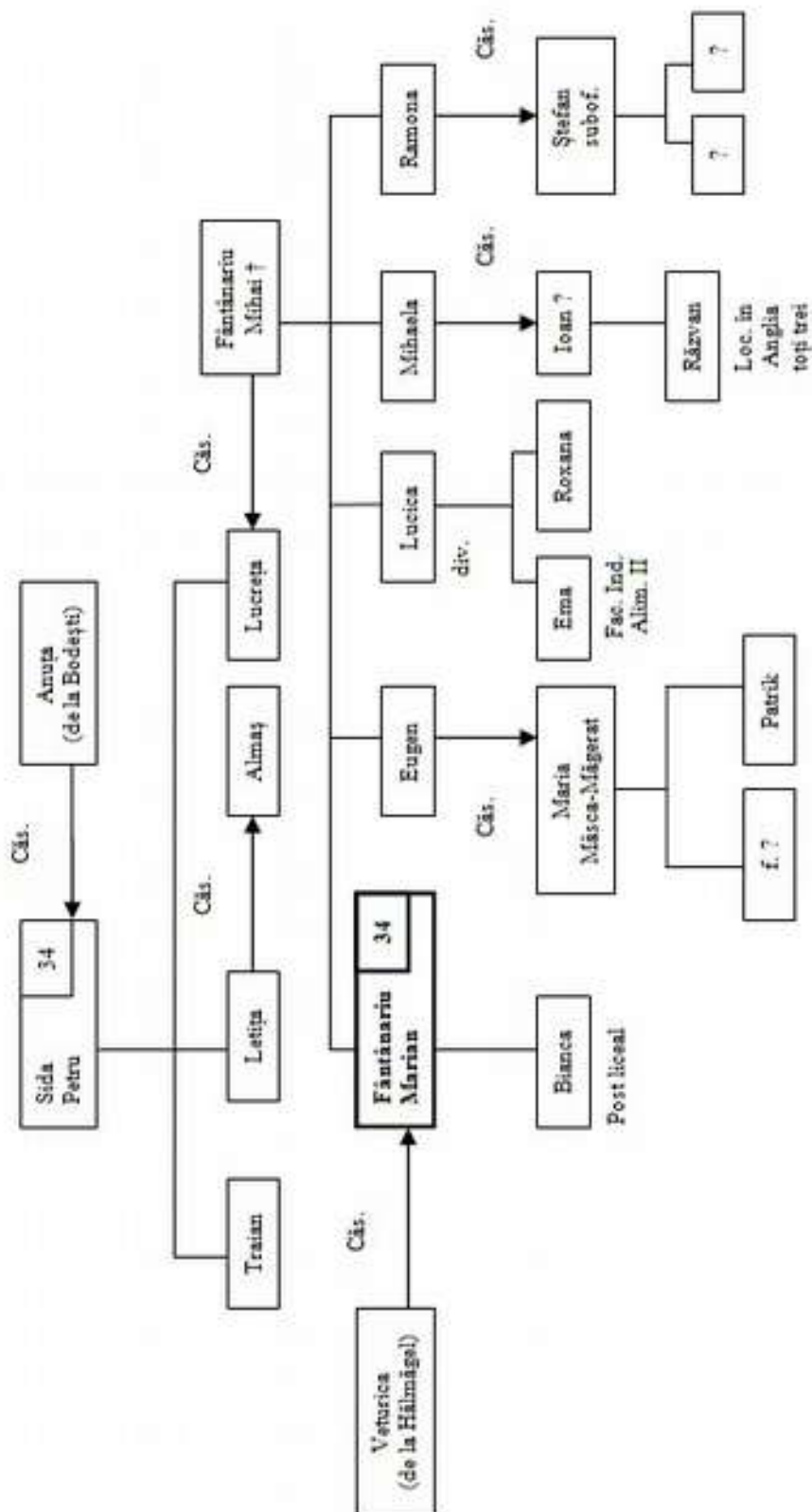

**34 FÂNTÂNARIU MARIAN**

Sida Petru

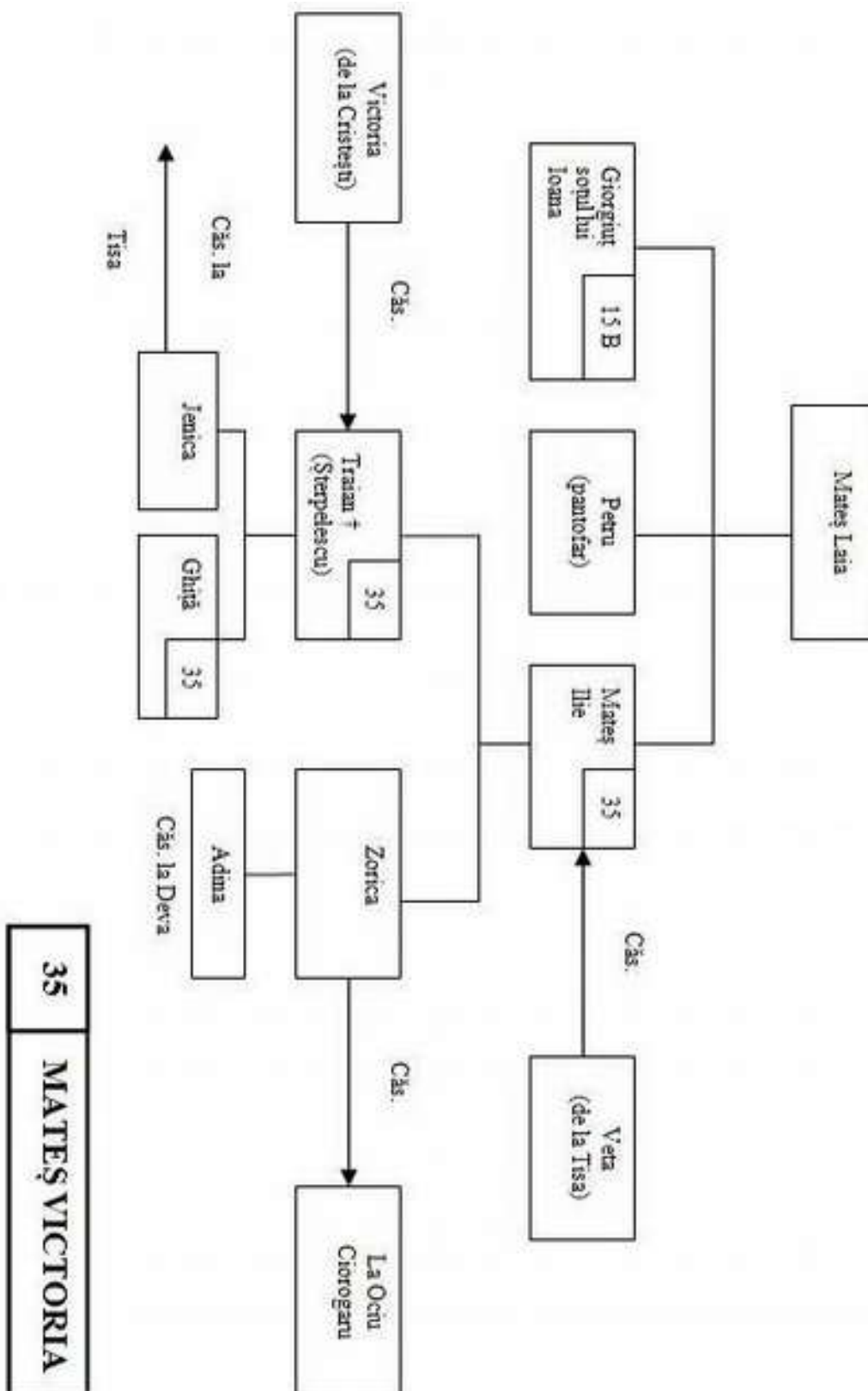

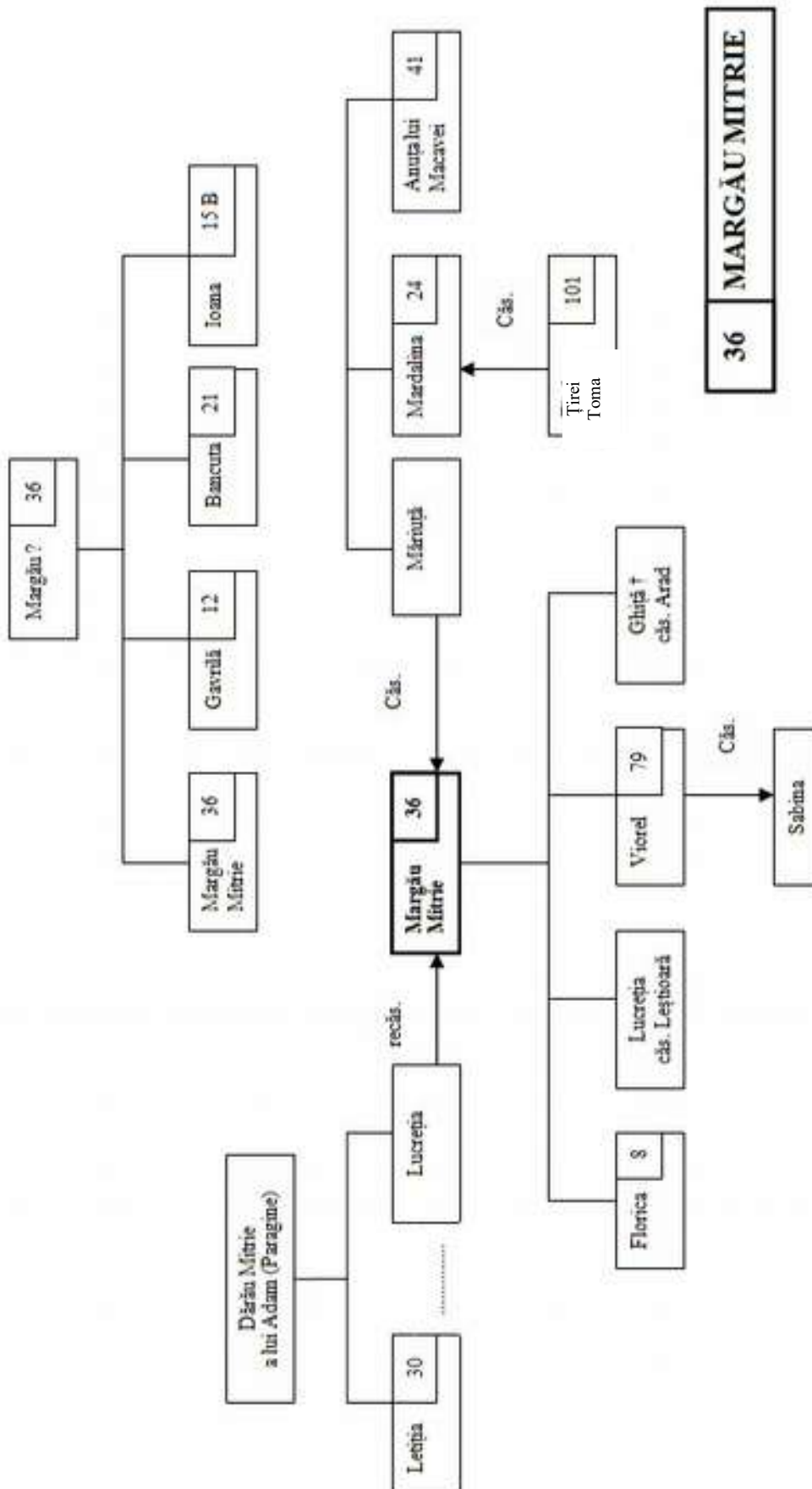

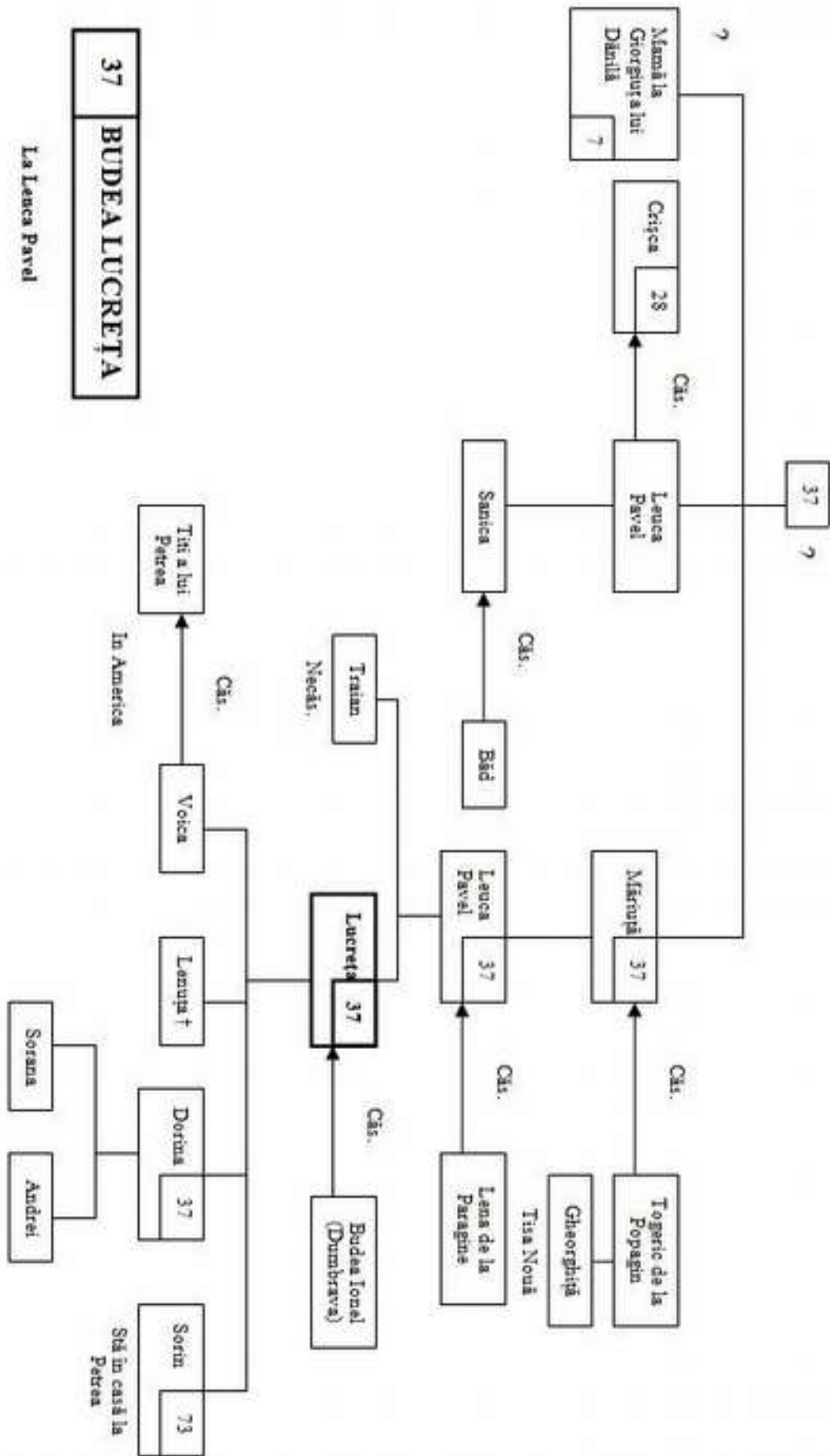

**37 BUDEA LUCREȚIA**

La Leuca Pavel



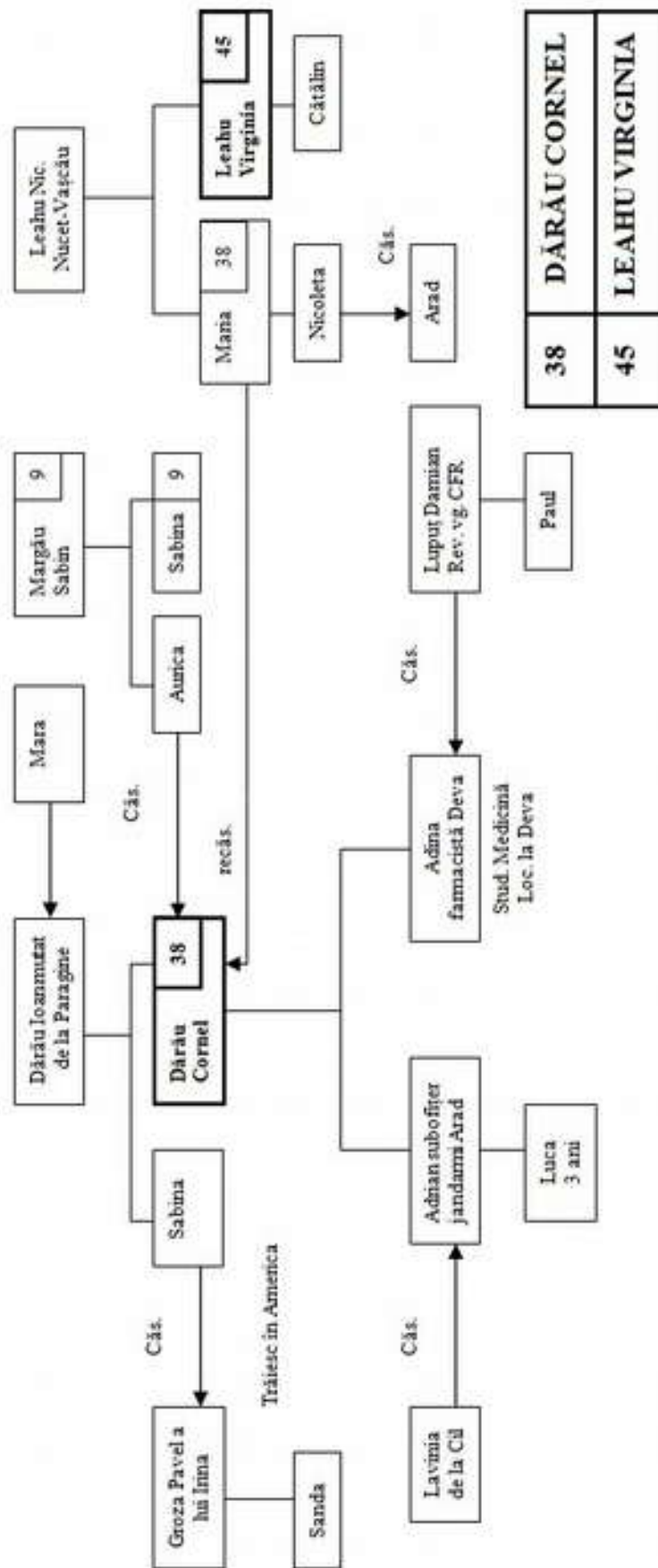

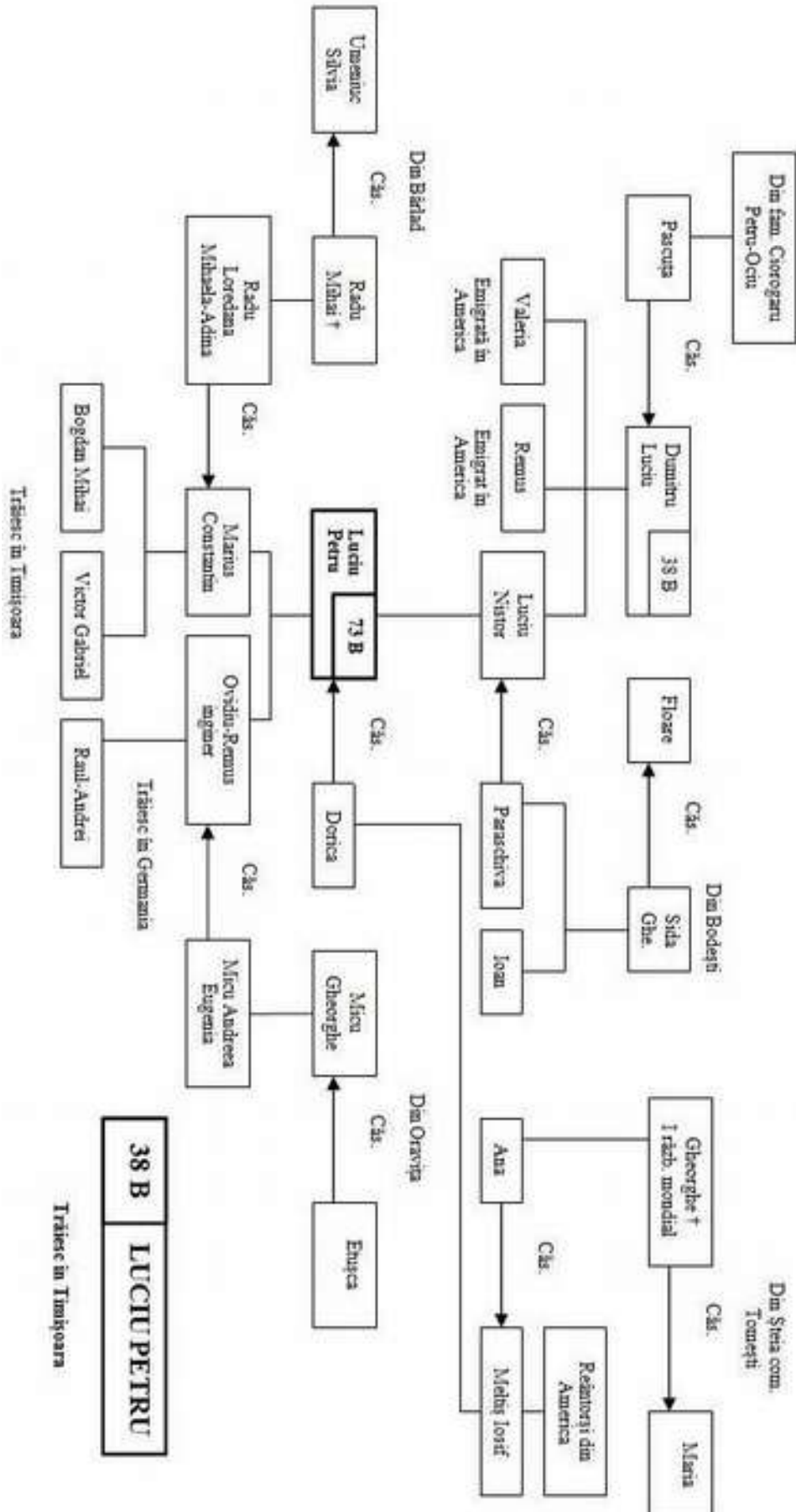

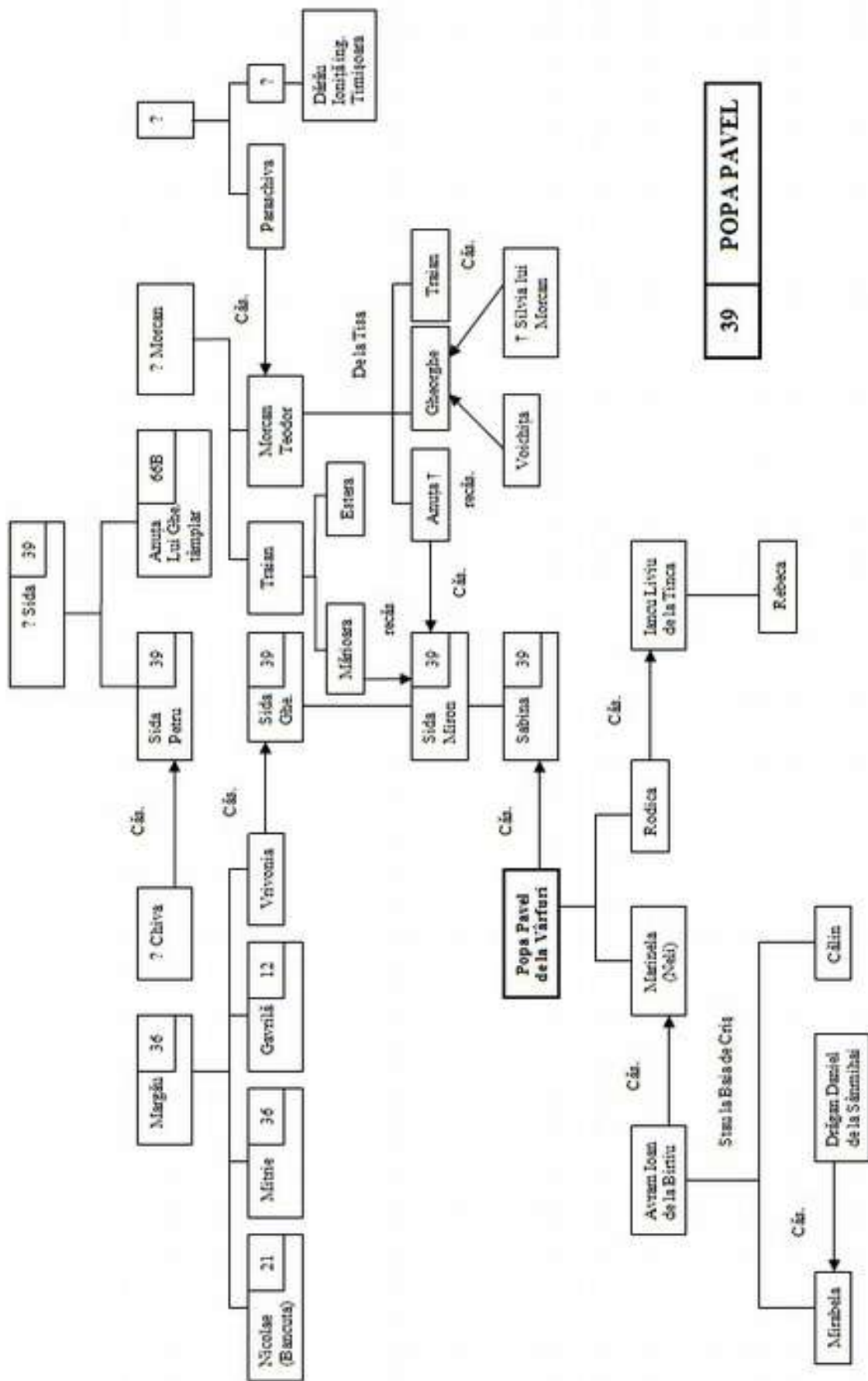

39 POPA PAVEL

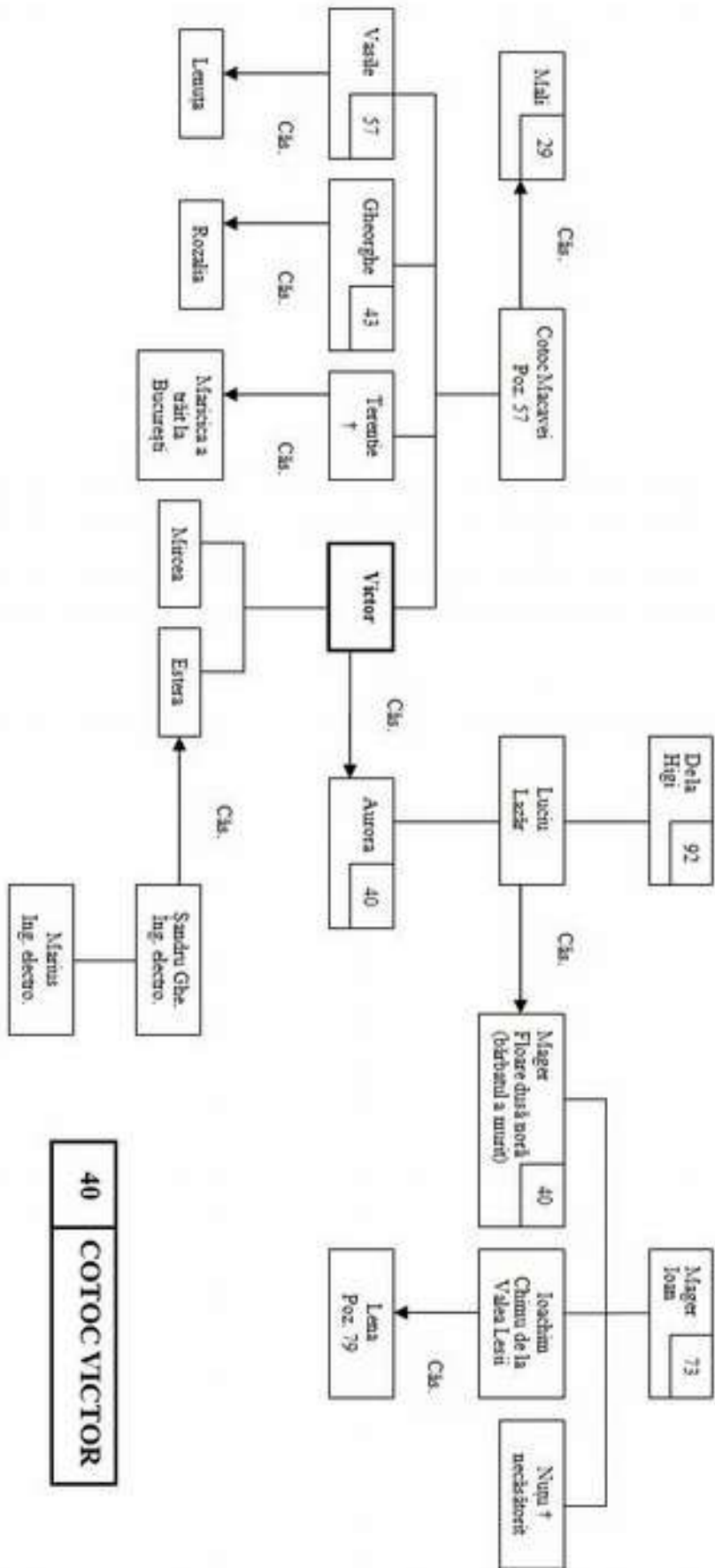

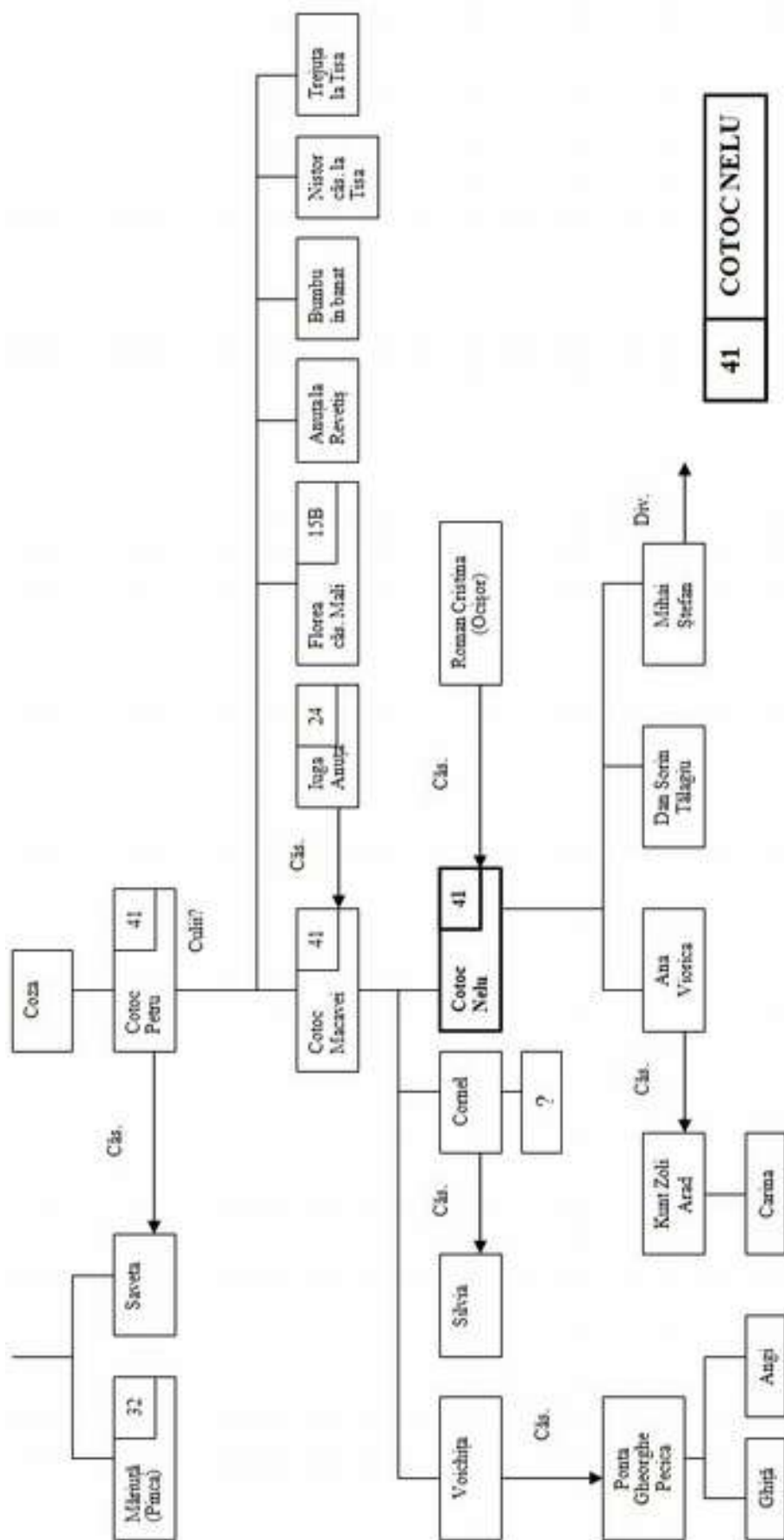

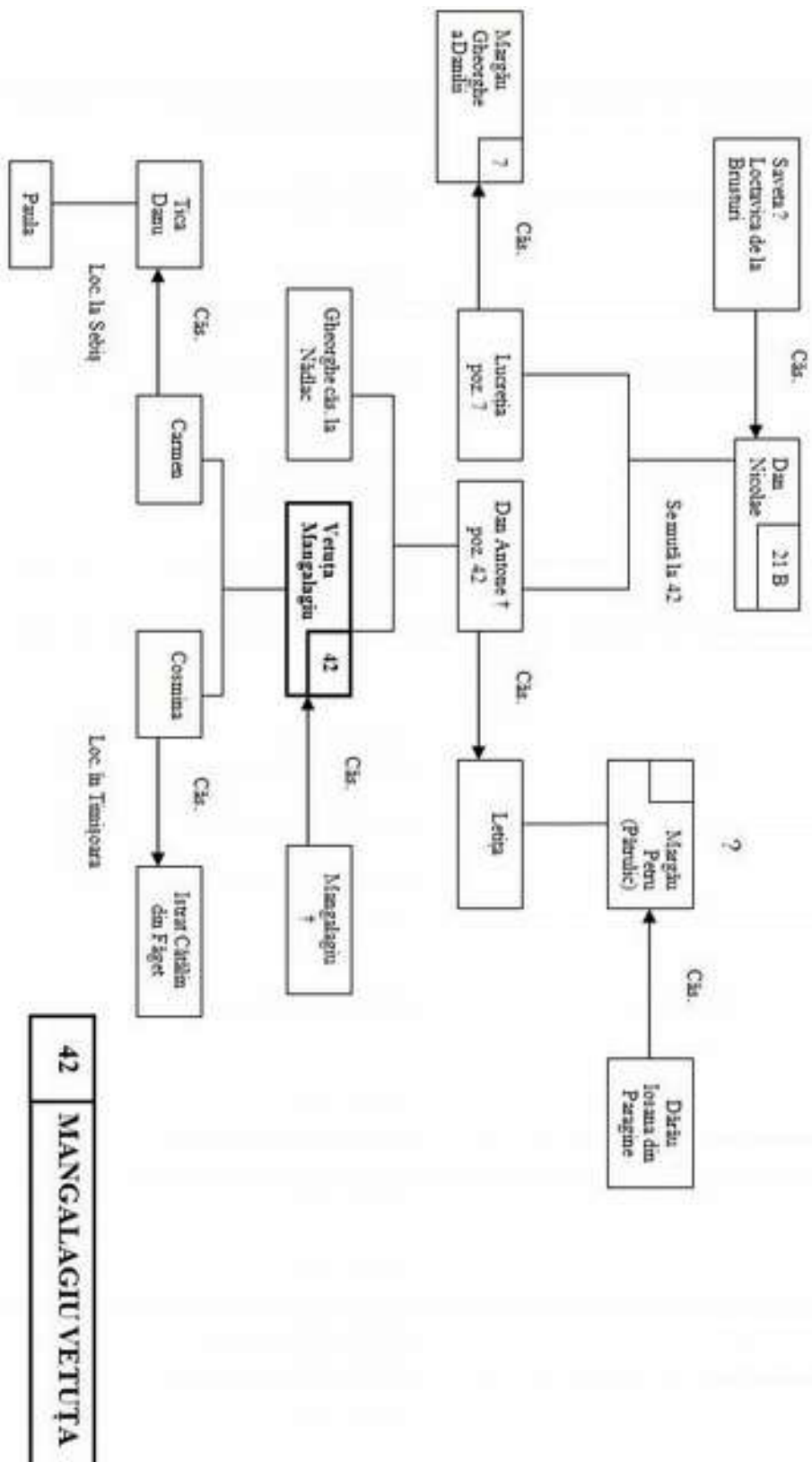

**42 MANGALAGIU VETUȚA**

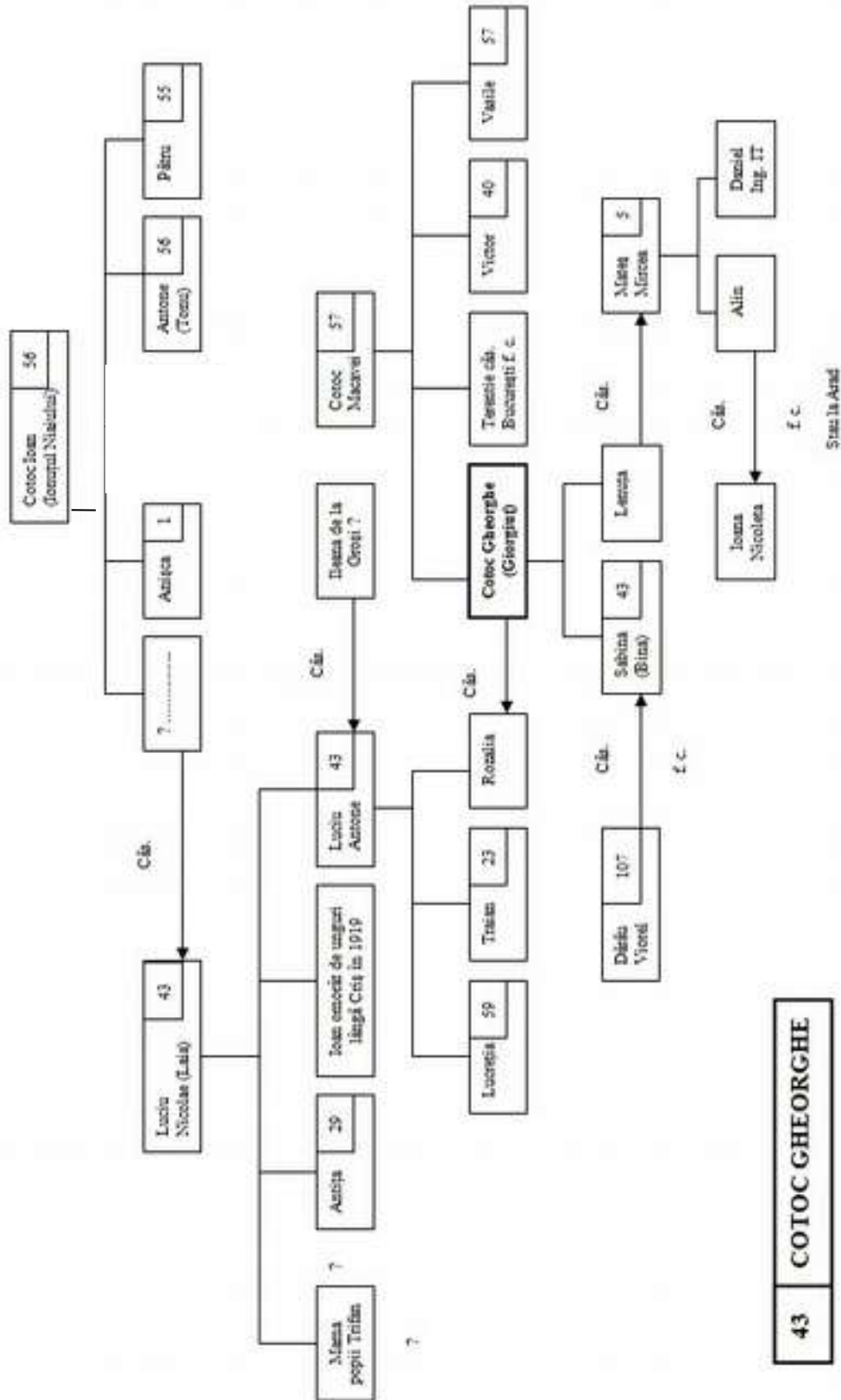

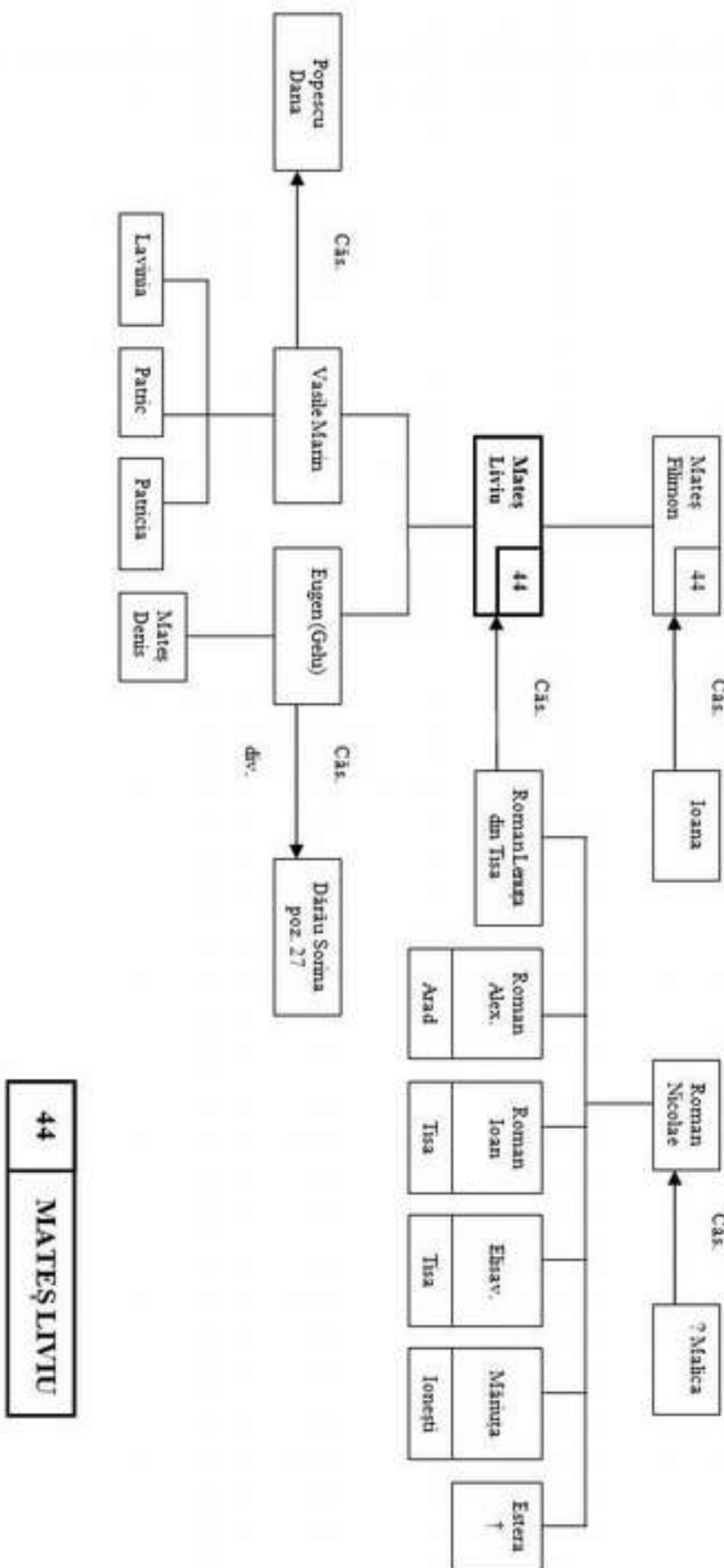



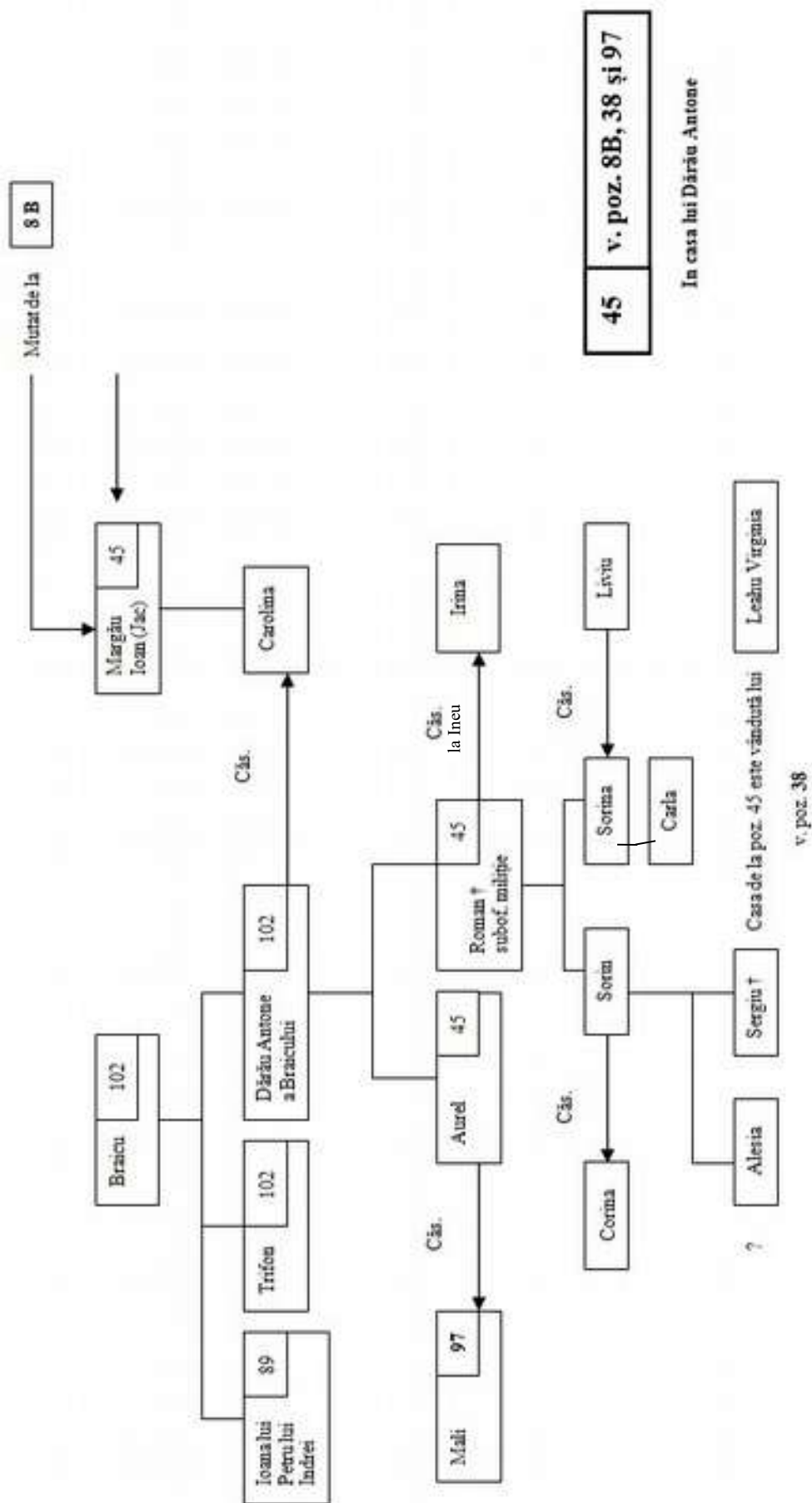

45 v. poz. 8B, 38 și 97

In casa lui Dăru Antonie

Leahu Virginia

Casa de la poz. 45 este vândută lui v. poz. 38

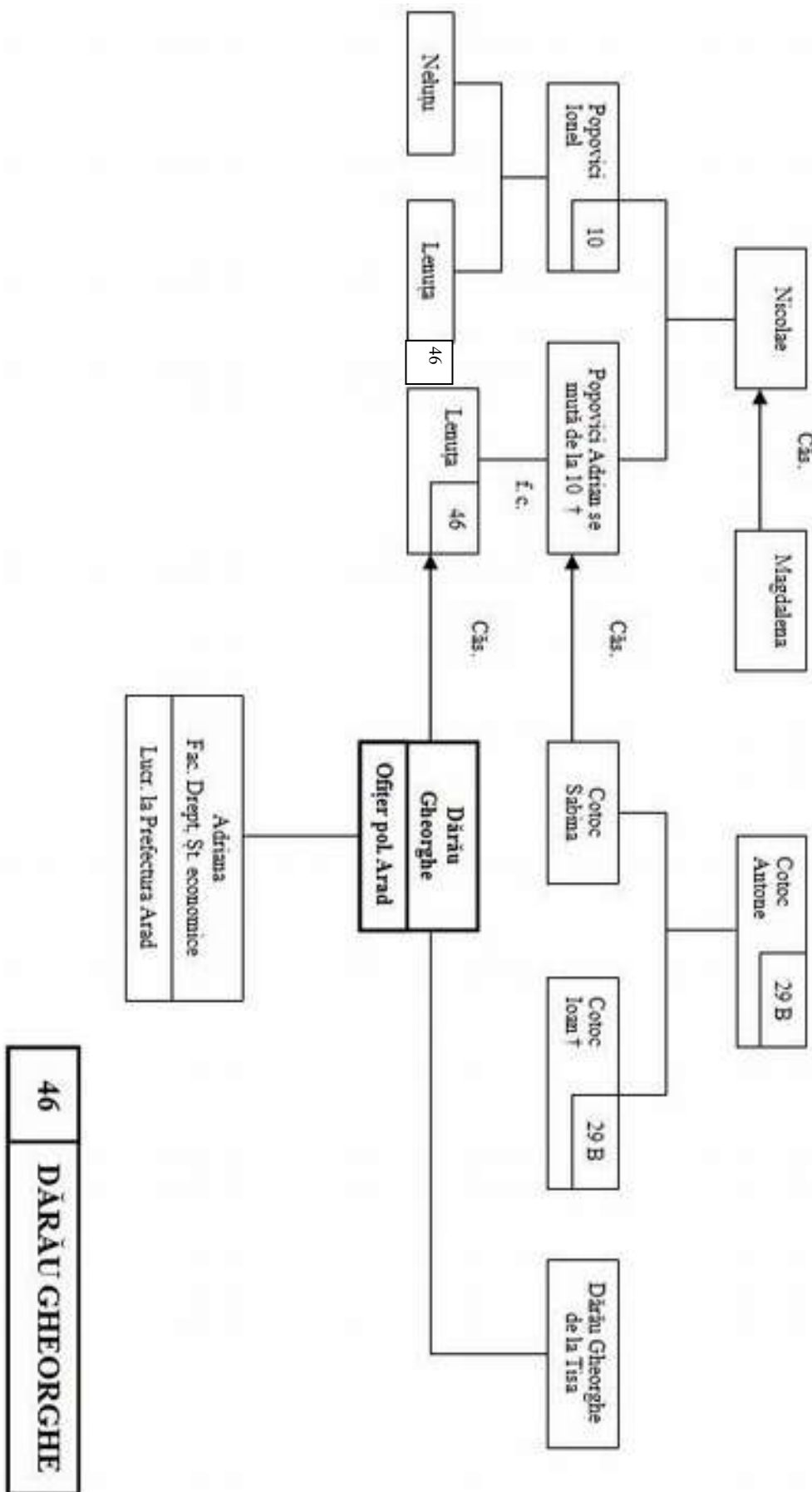

## **ULIȚA LA MORĂREȘTI ȘI COTOCI**

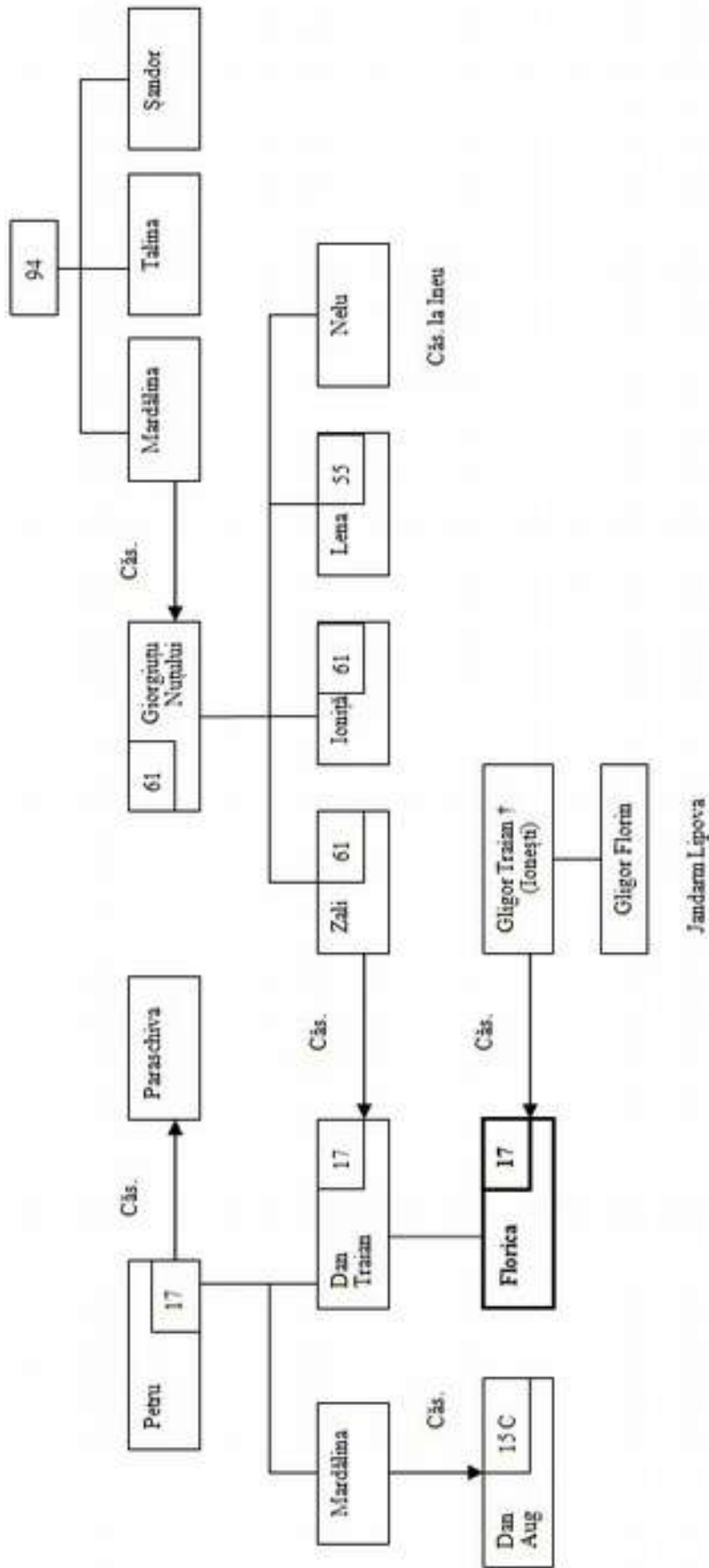

17 GLIGOR FLORICA

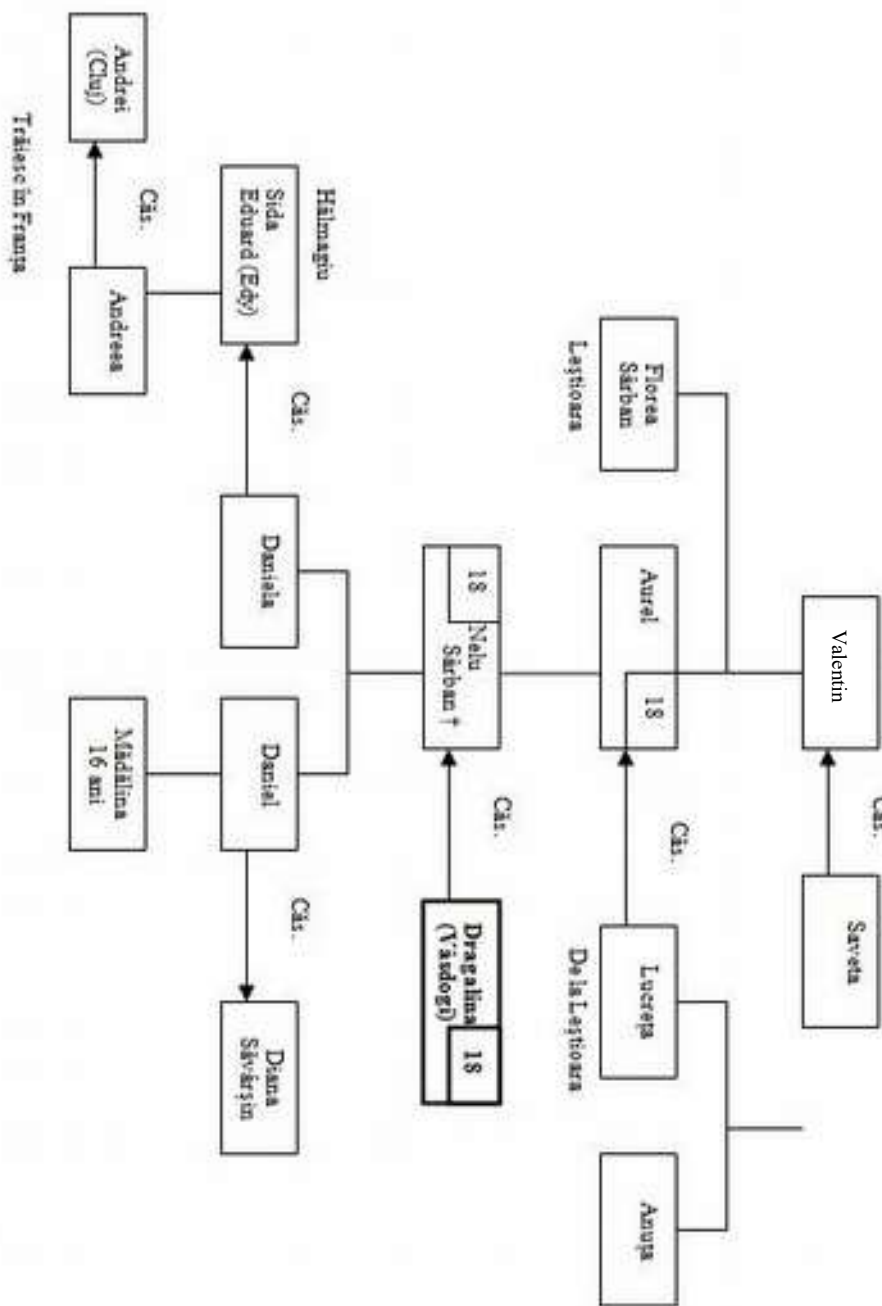

18 SÂRBAN DRAGALINA

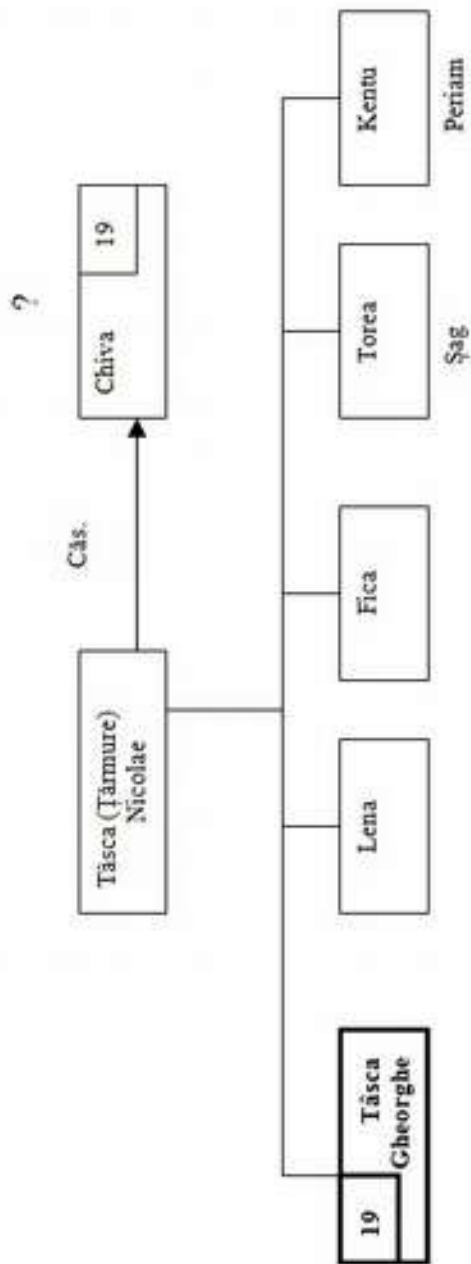

19 TÂSCA GHEORGHE

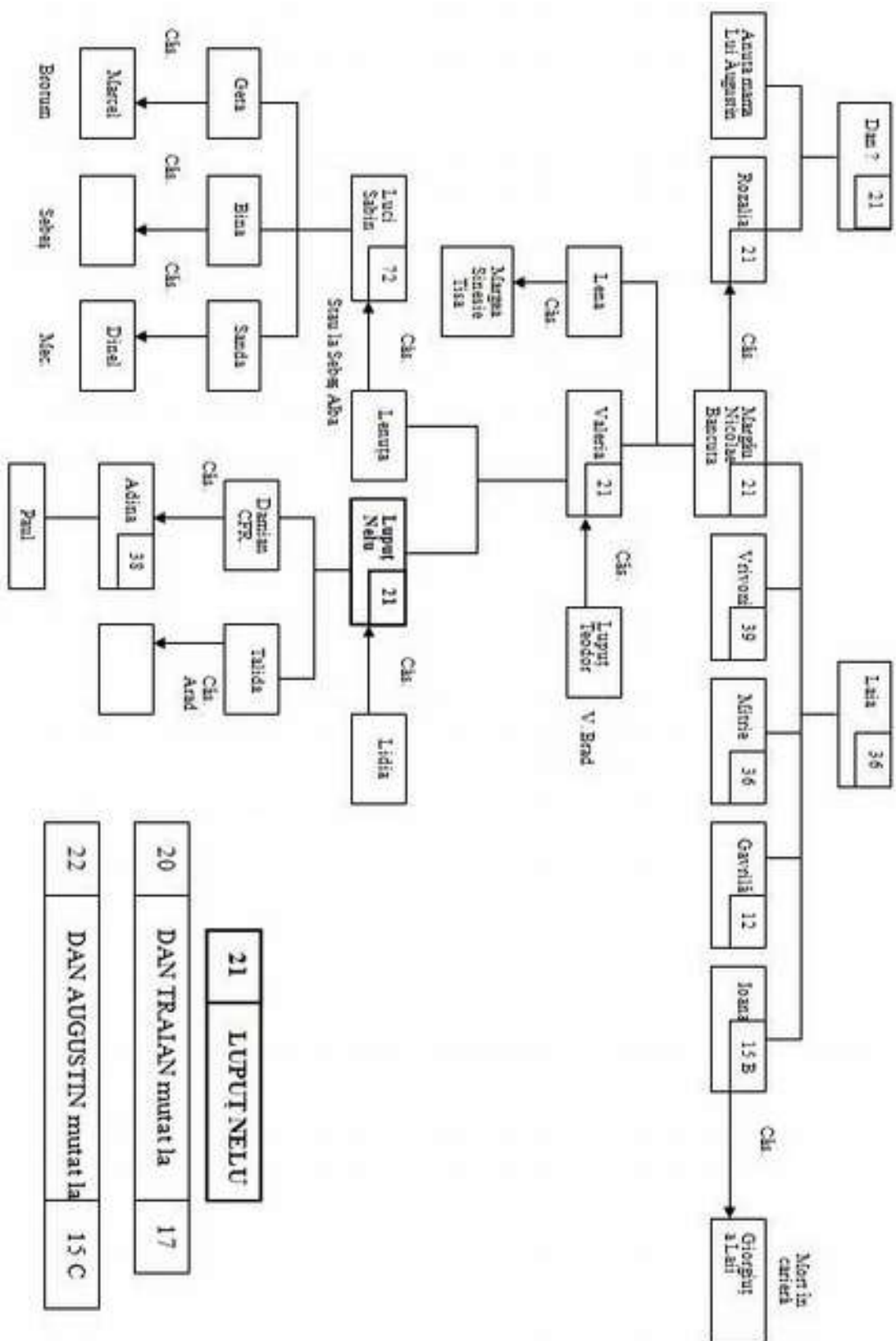

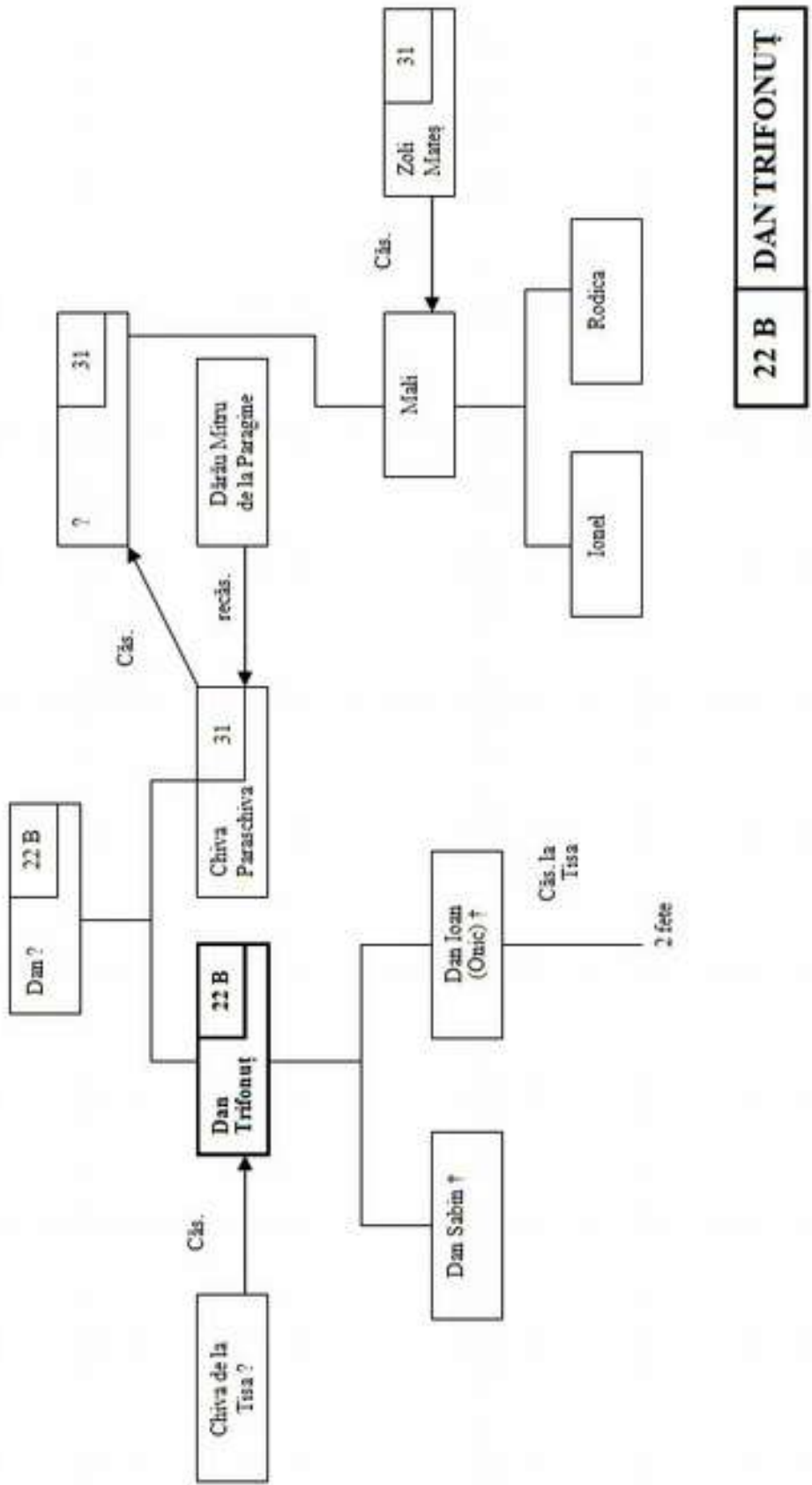



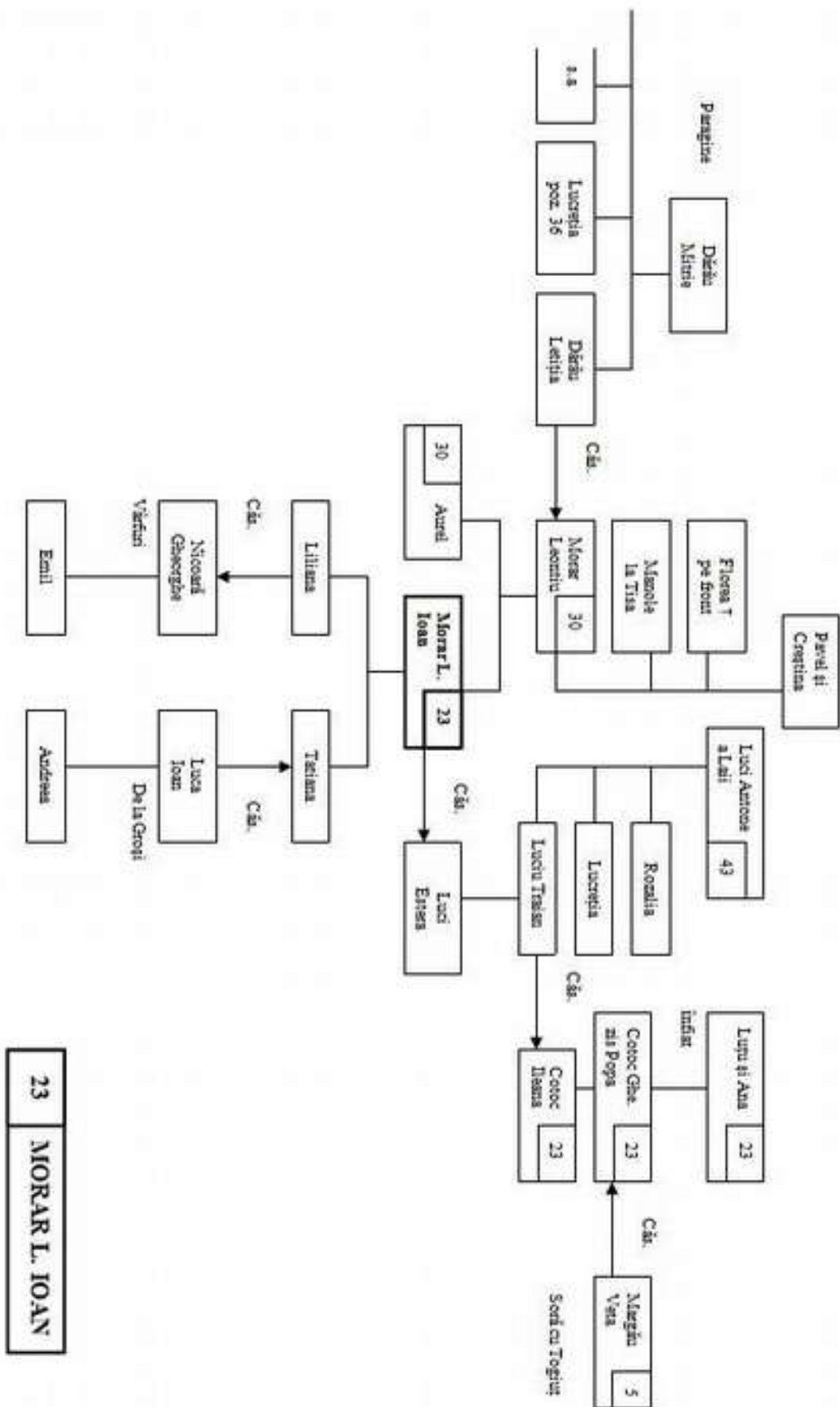

23 MORAR L. IOAN

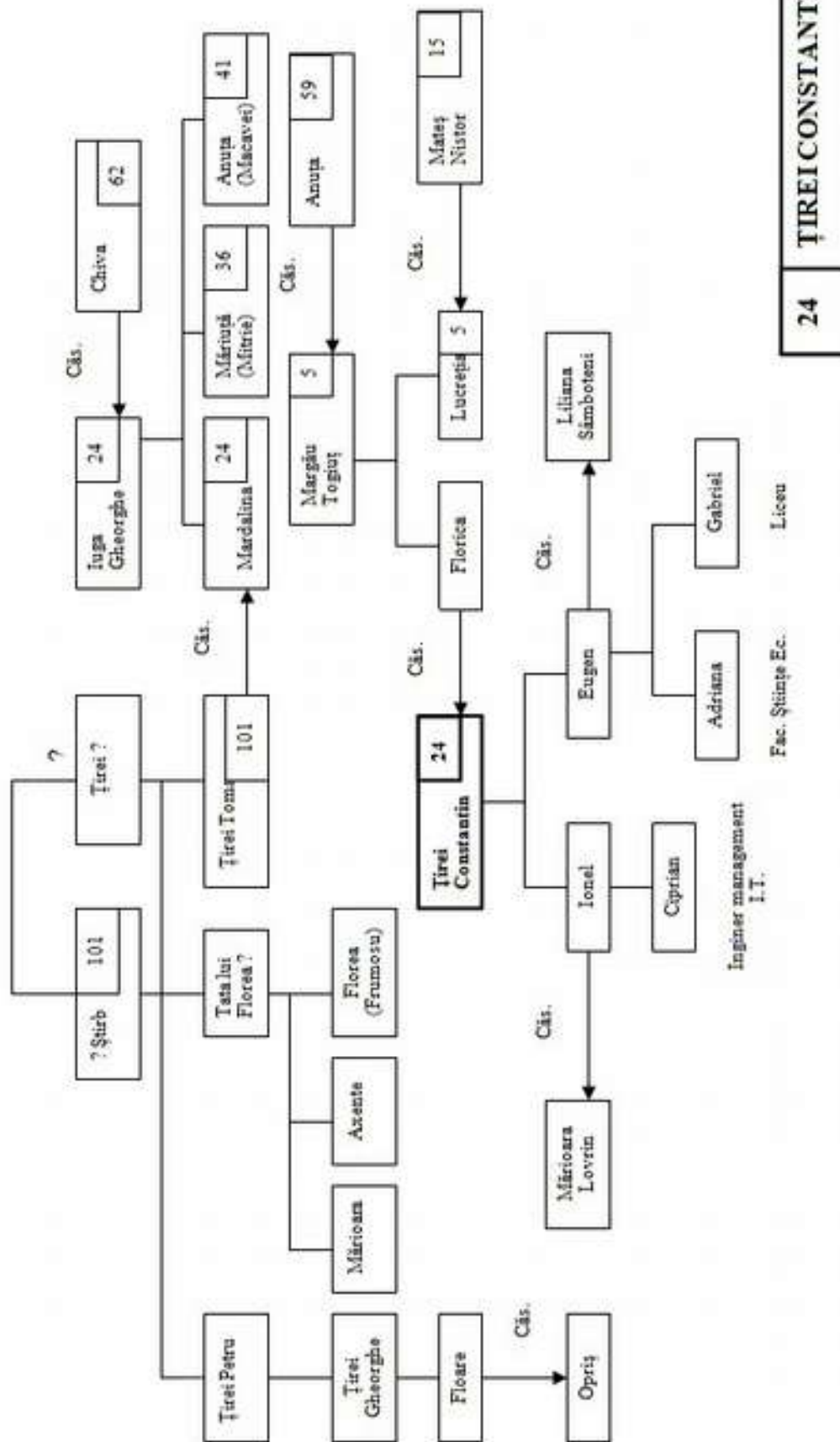

24 ȚIREI CONSTANTIN

Fac. Științe Ec. Liceu

inginer management I.T.

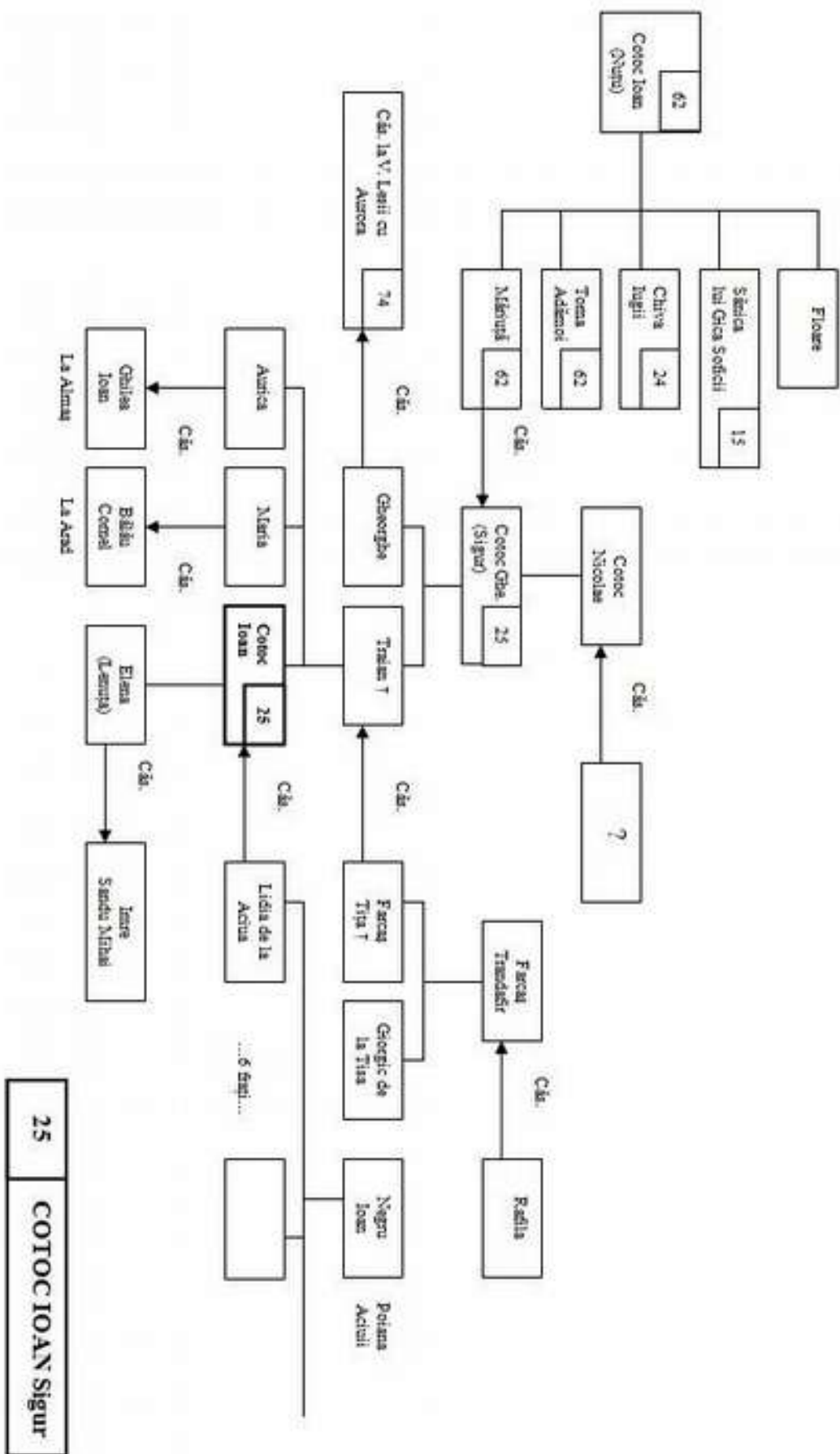

25 COTOC IOAN Sigur

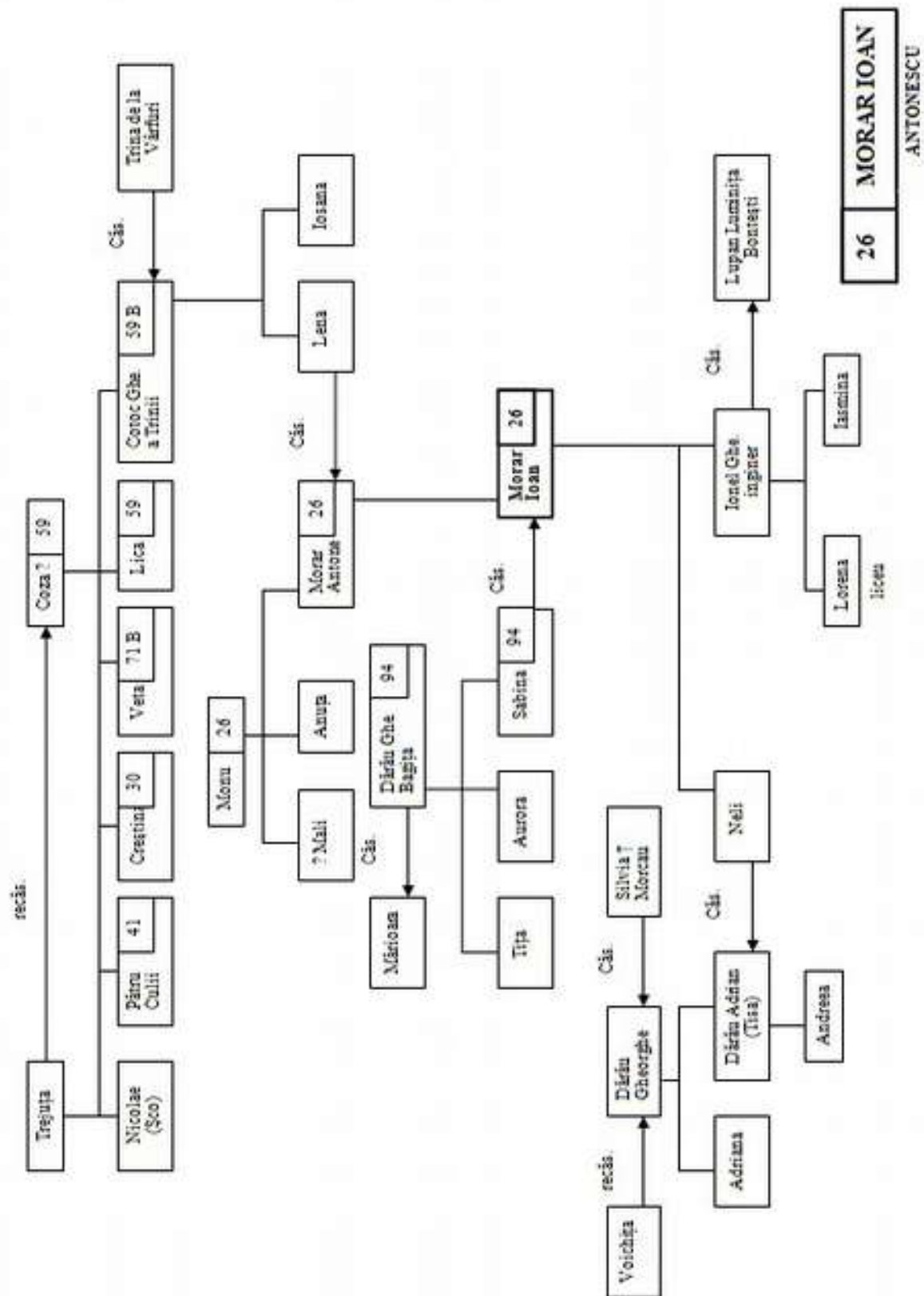

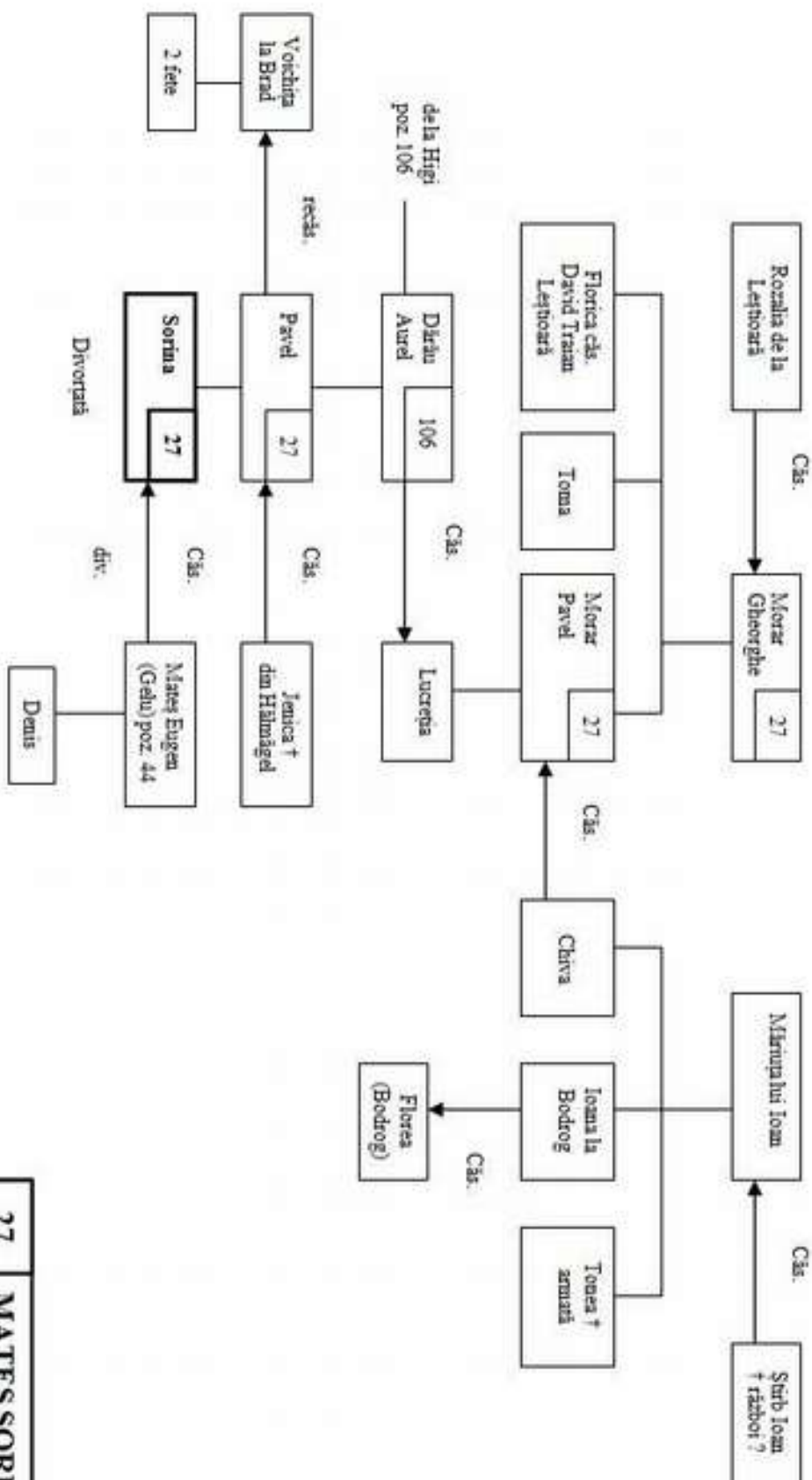

**27**      **MATEȘ SORINA**

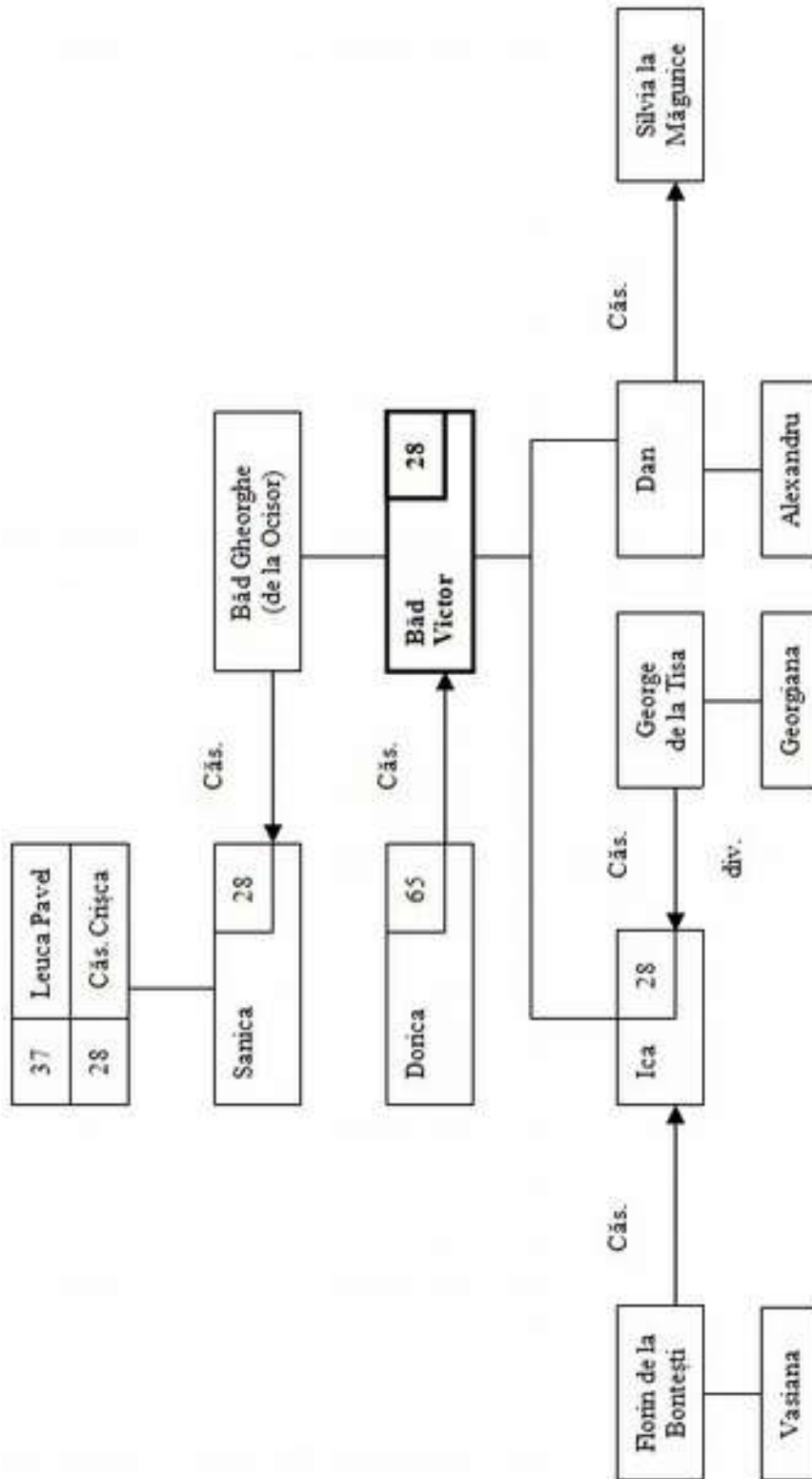

28	<b>BĂD VICTOR</b>
----	-------------------

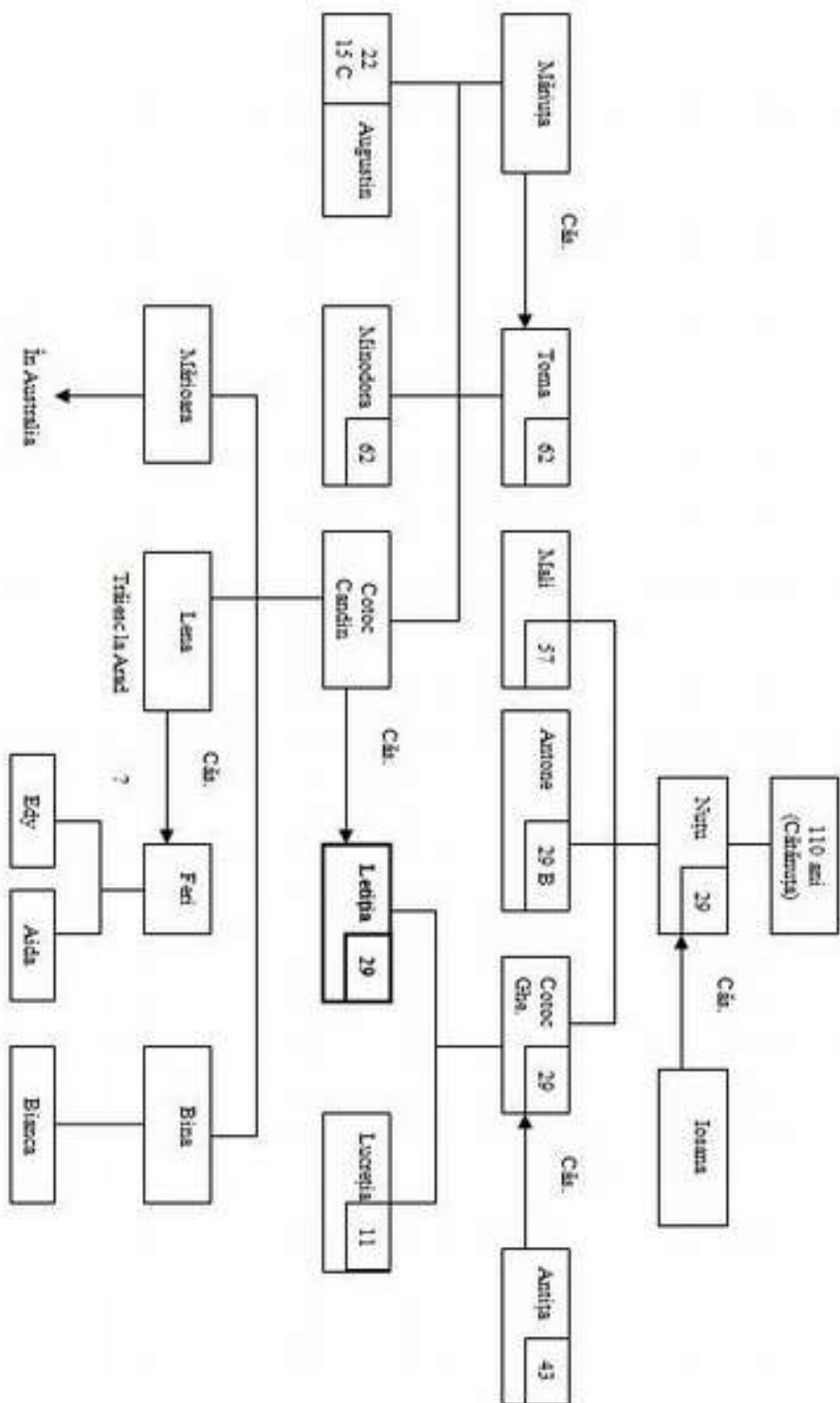

29 COTOC LEȘIȚIA lui CANDIN

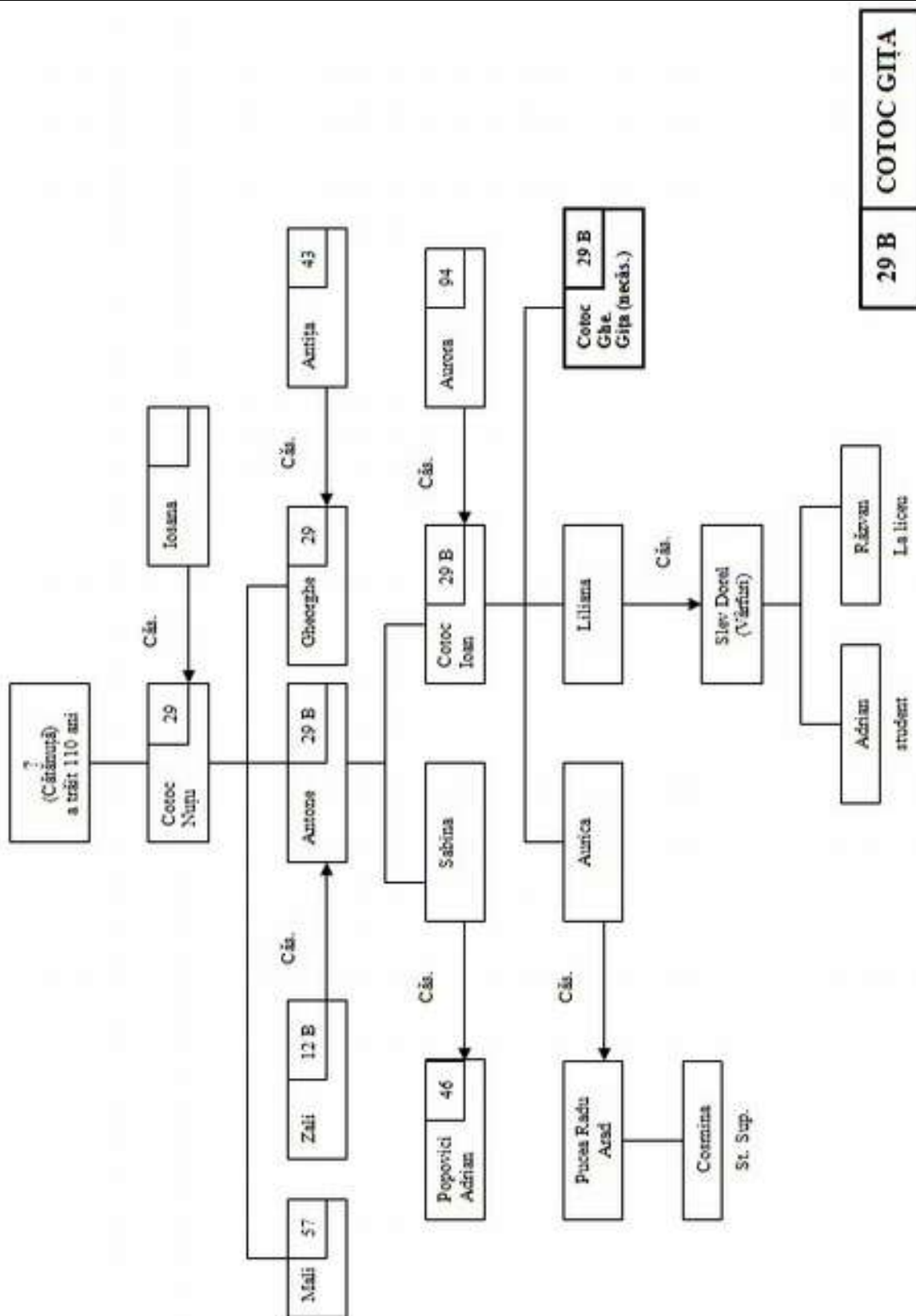

29 B COTOC GIȚA



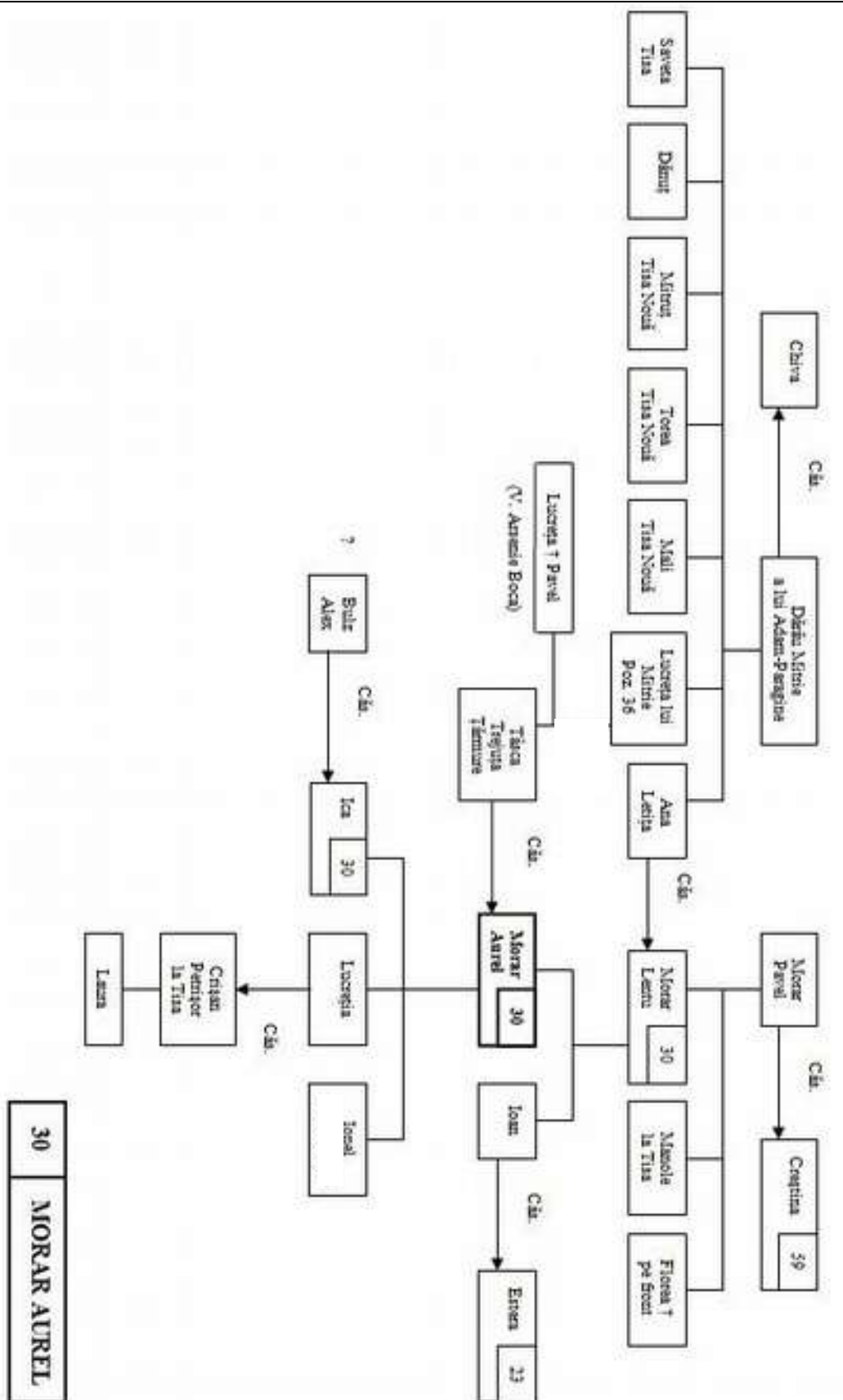

30 MORAR AUREL

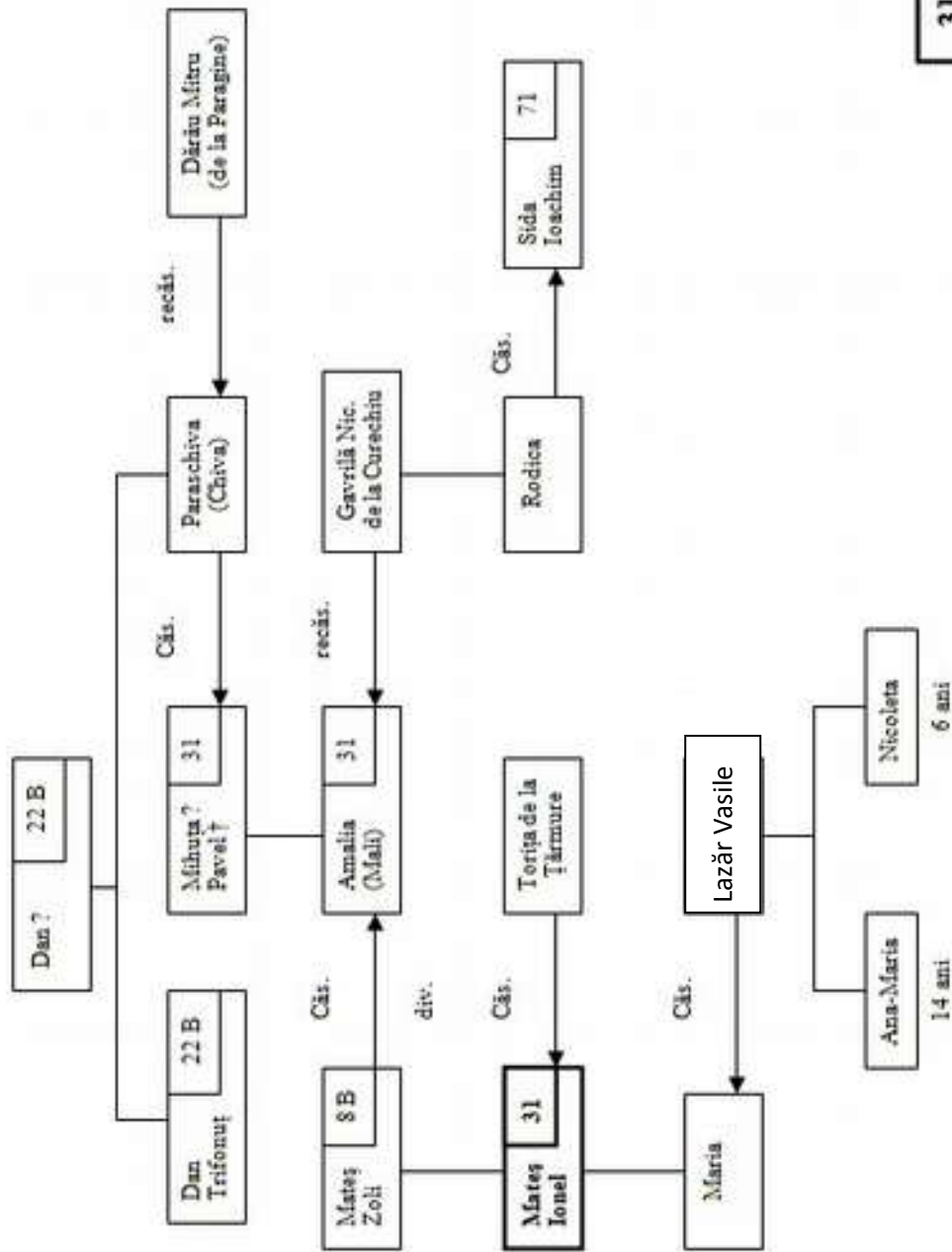

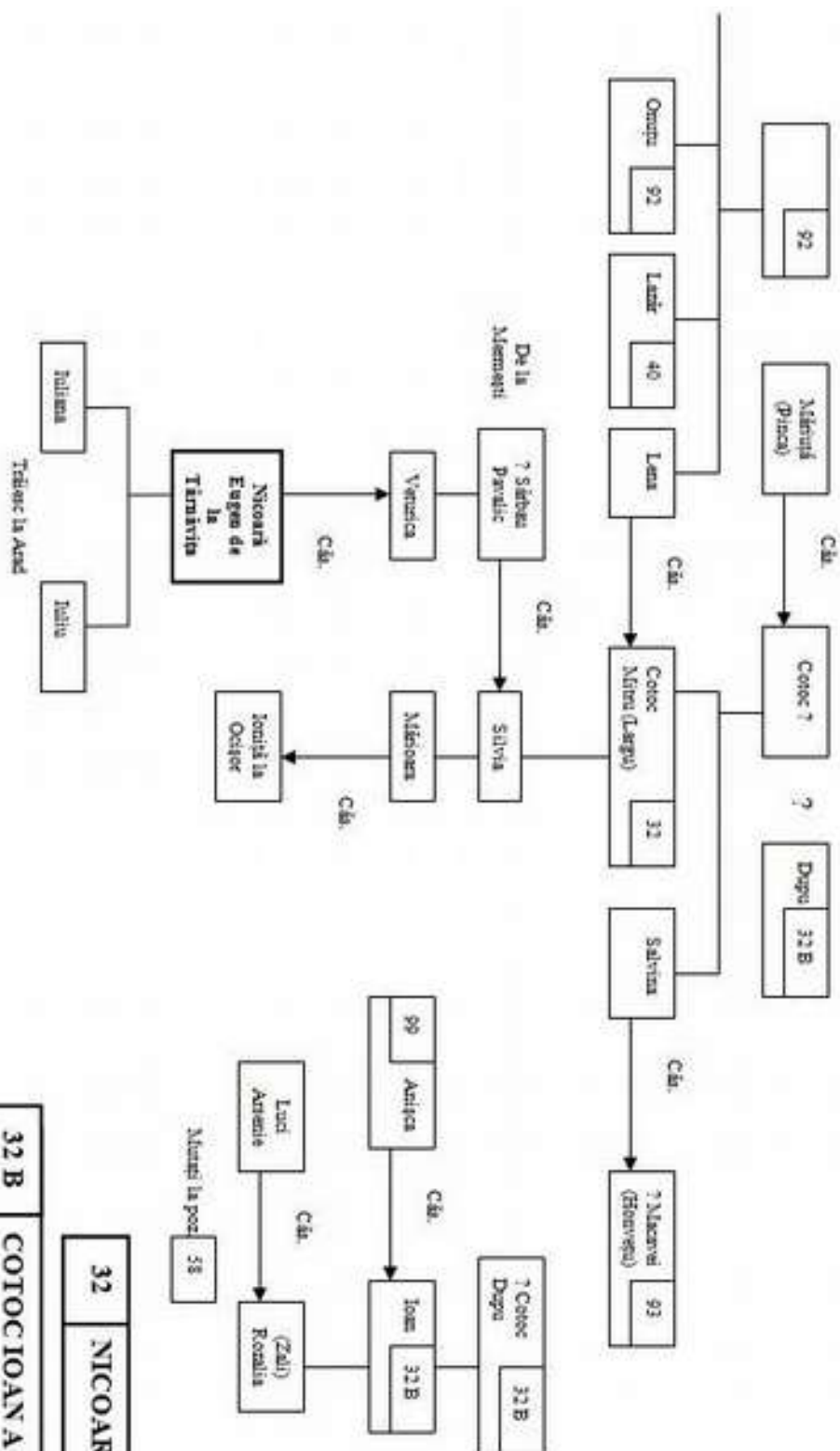

**32 NICOARĂ EUGEN**

**32 B COTOC IOAN A DUPULUI**

Măruș la poez. **58**

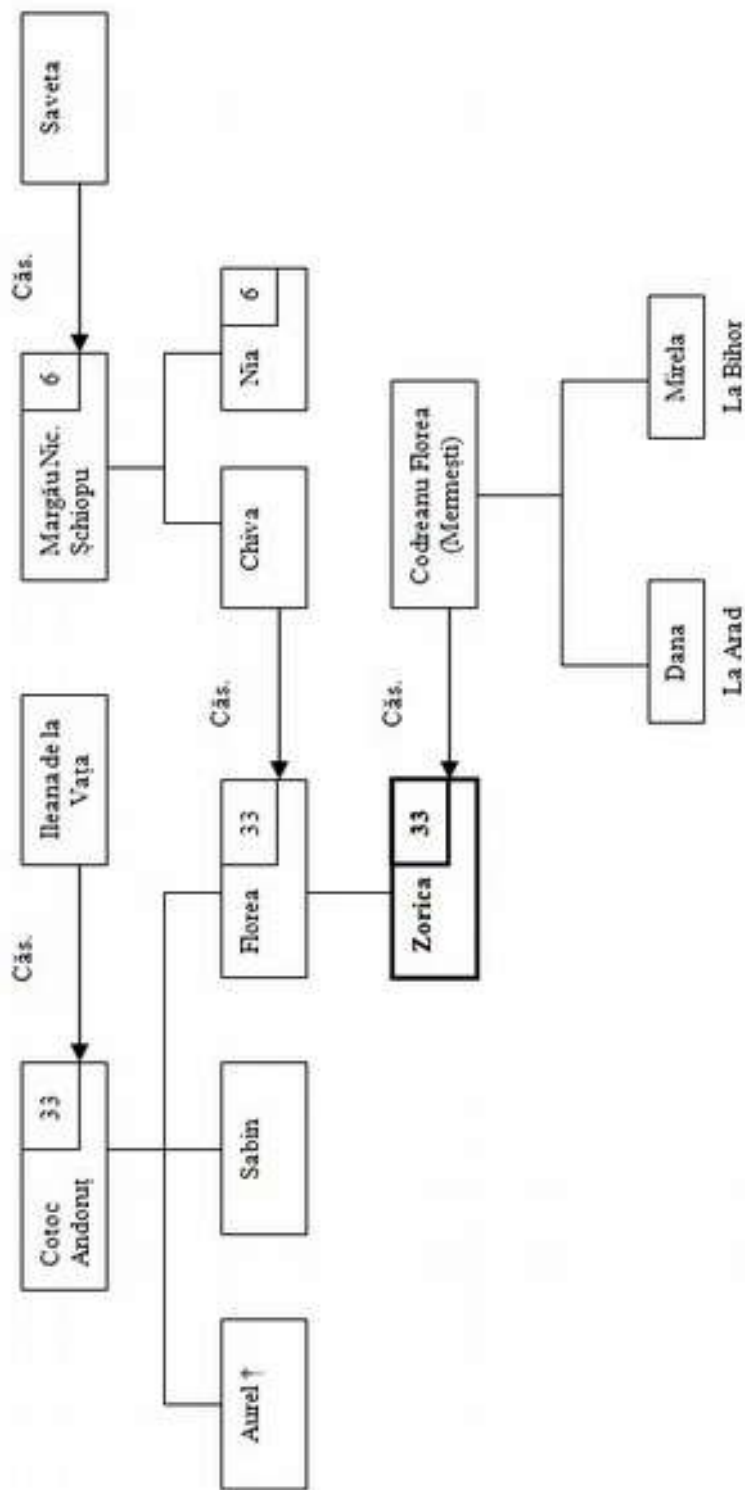

33 CODREANU ZORICA IUI ANDORUȚ

## **ULIȚA LA DEAL**

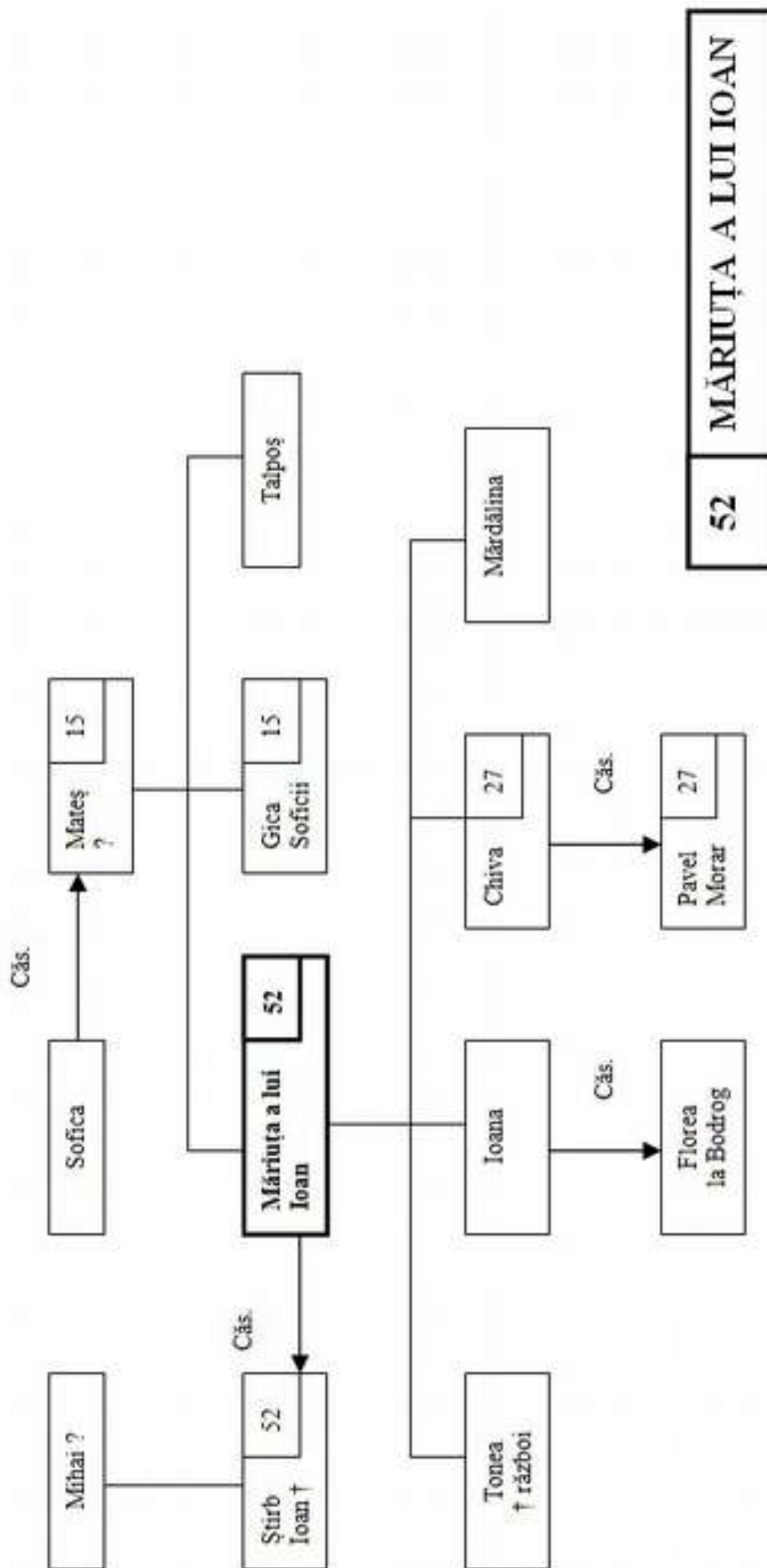

**52 MĂRIUȚA A LUI IOAN**

Construcții demolate v. poz. 27

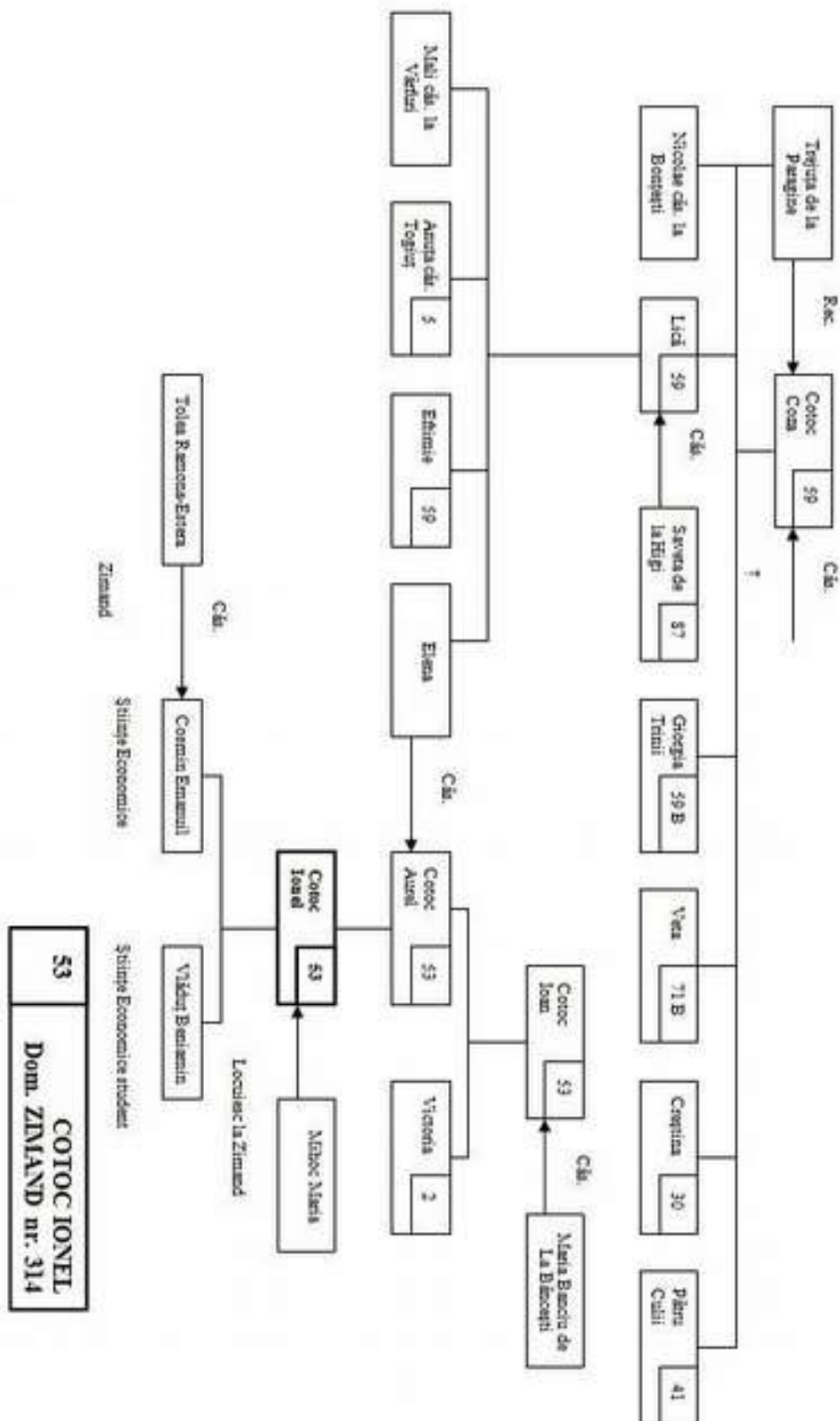

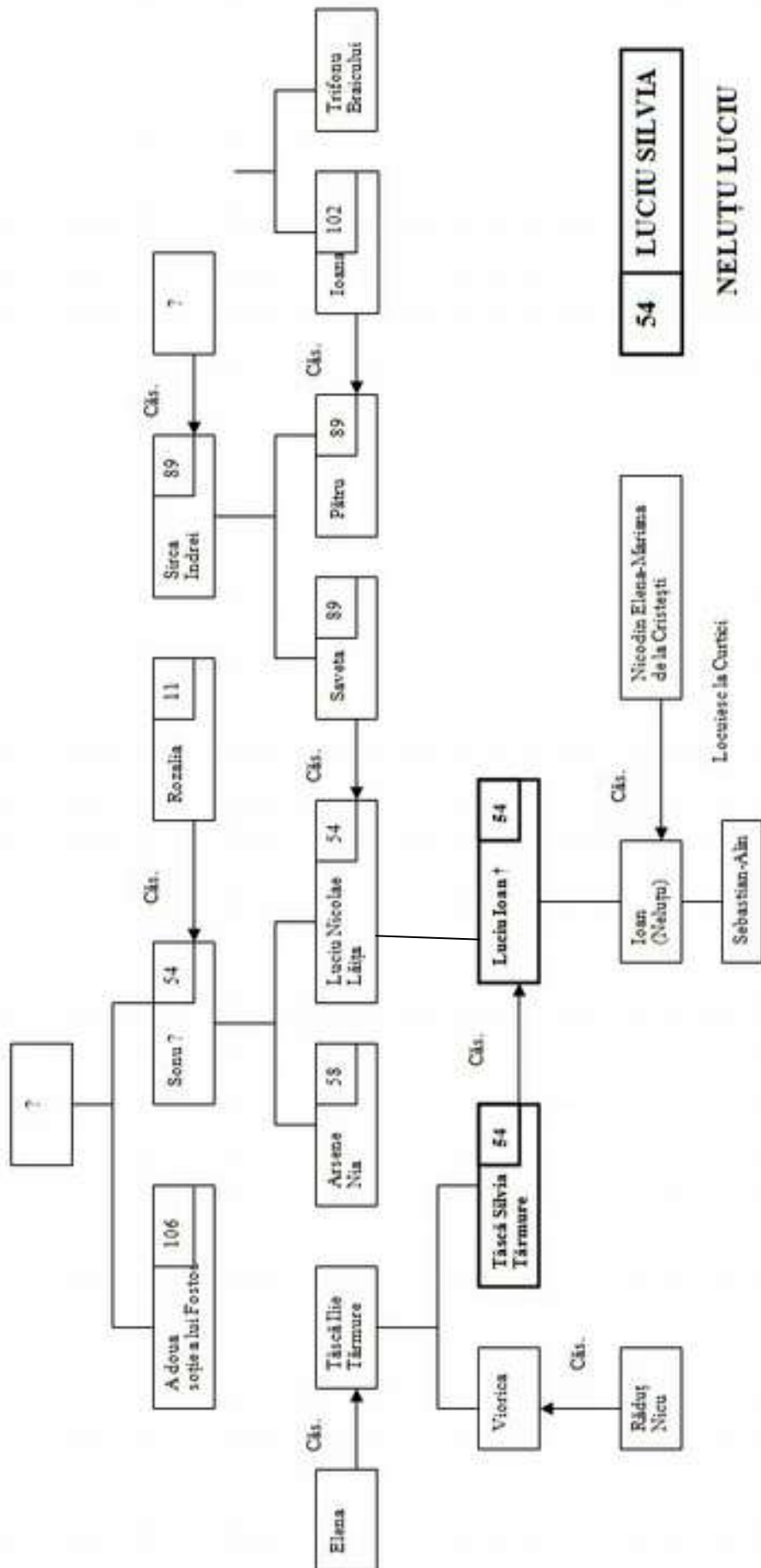

Fac. Administrarea Afacerilor Cuiș-Năgoca



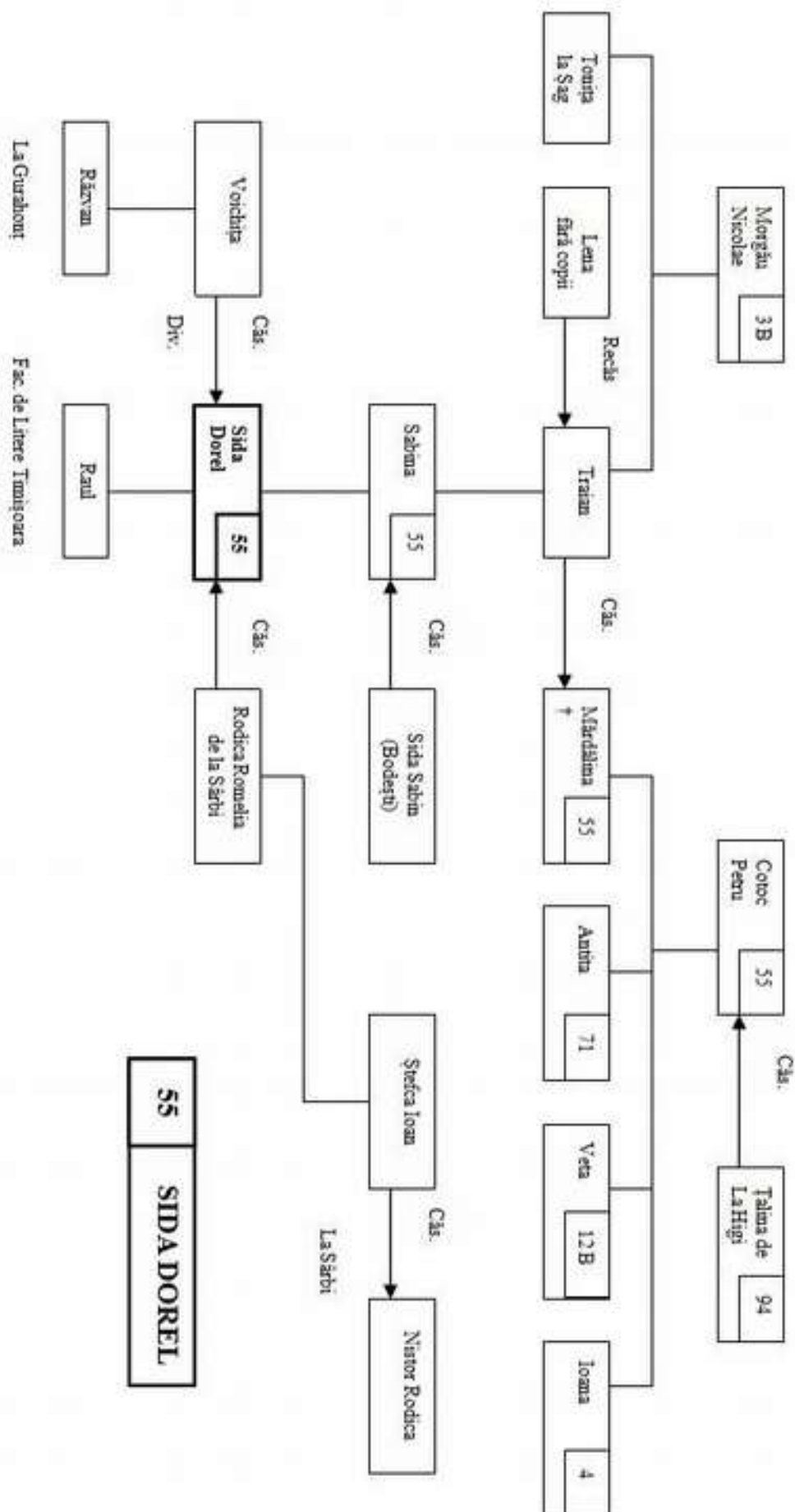

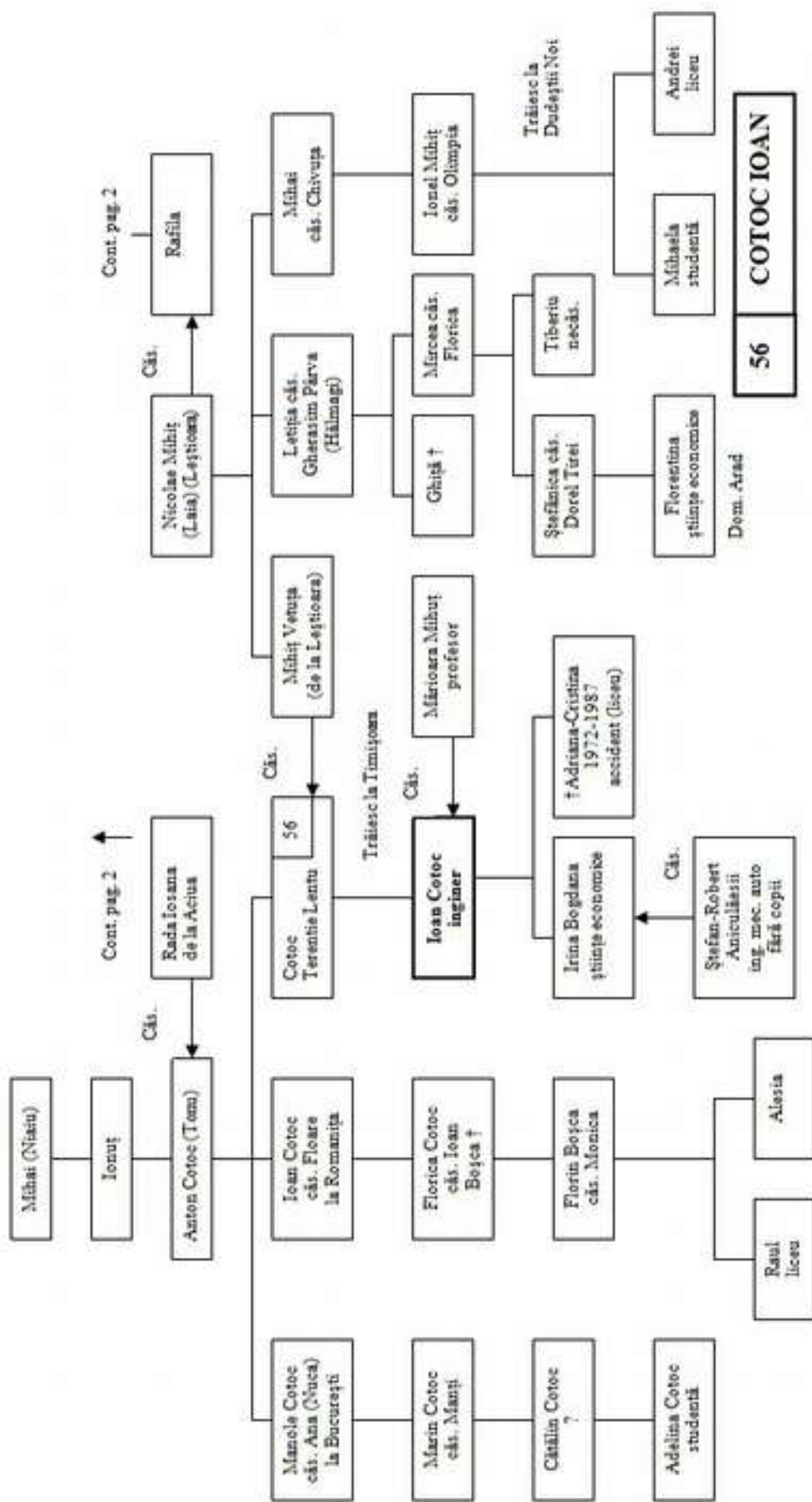

Cont. pag. 2

Cont. pag. 2

Căs.

Căs.

Căs.

Trăiesc la Timișoara

Trăiesc la Dudeștii Noi

56

DOM. COTOC IOAN

Dom. Arad

Dom. Timișoara pag. 1, casă vândută la 56 B

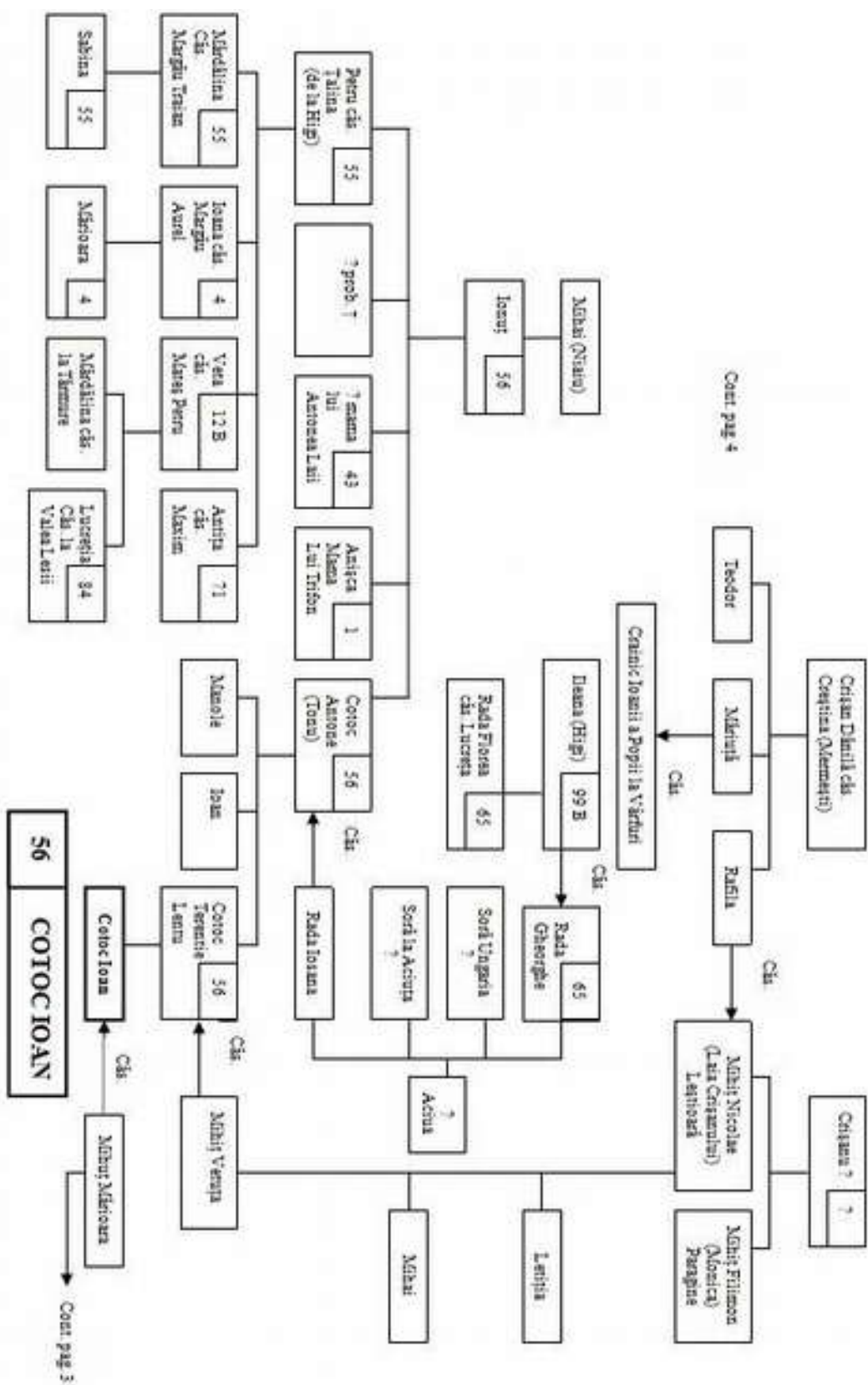
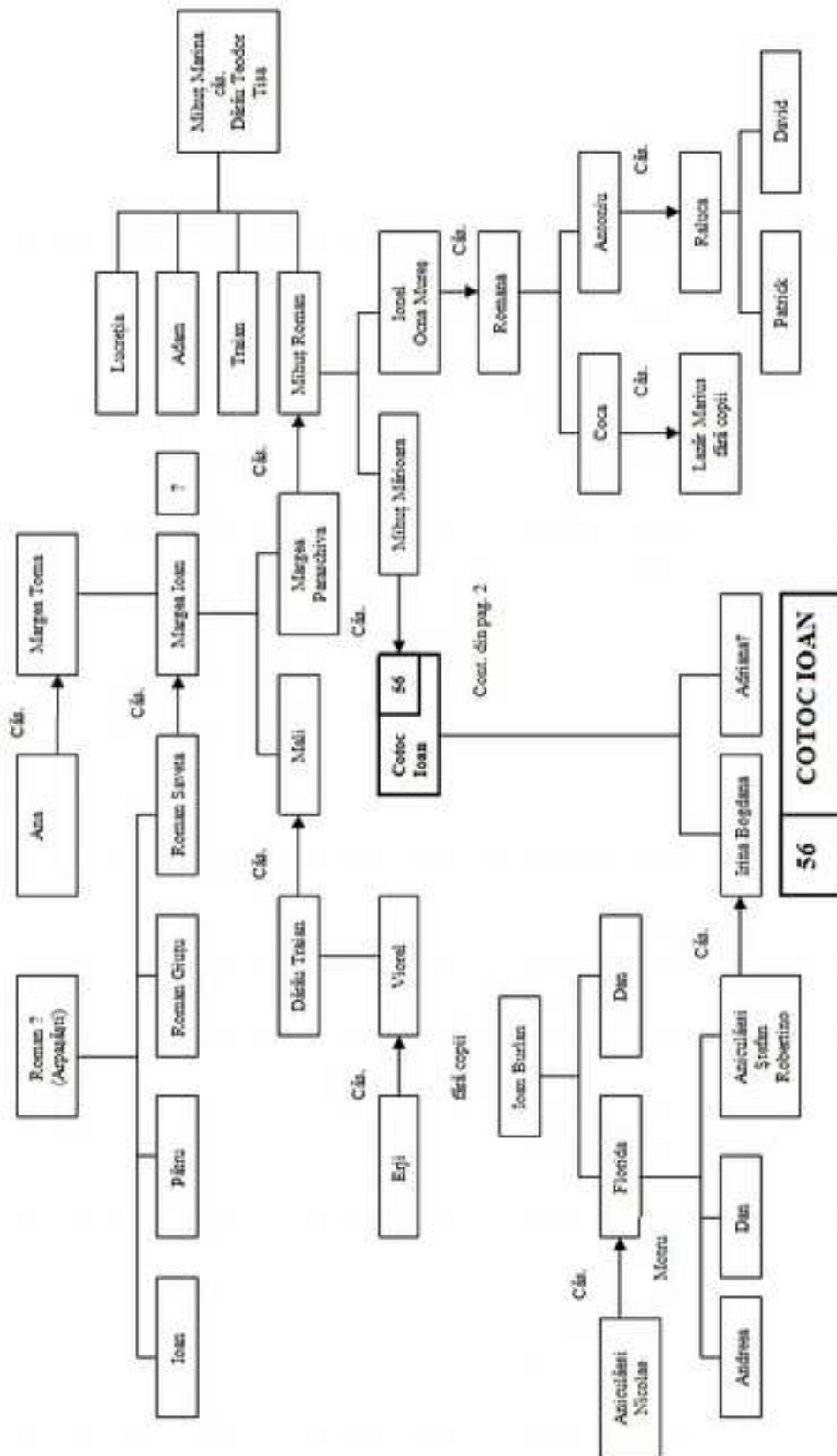
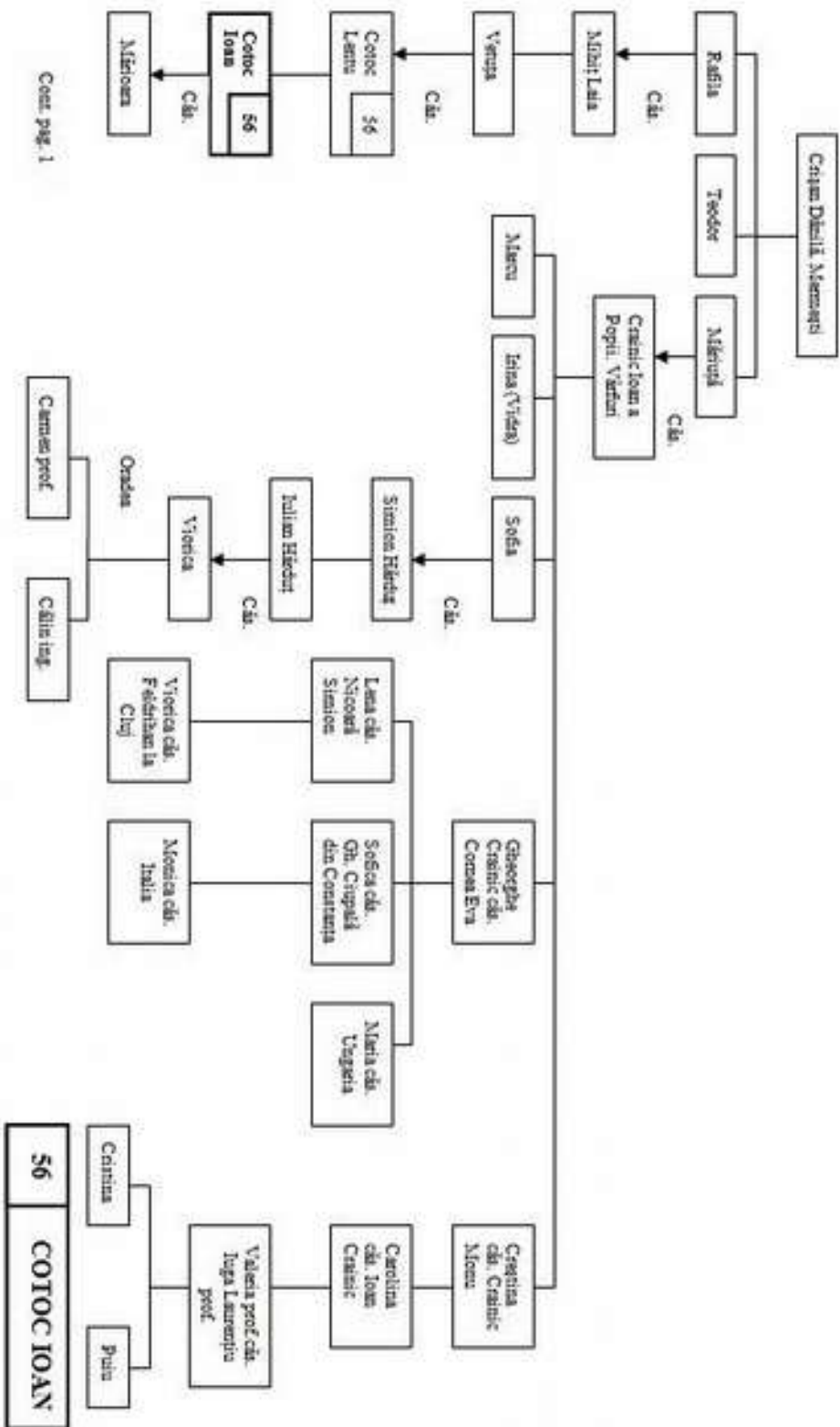

Fig. 2





Cont. pag. 1

Ramura Vărfuri pag. 4

**56** **COTOC IOAN**

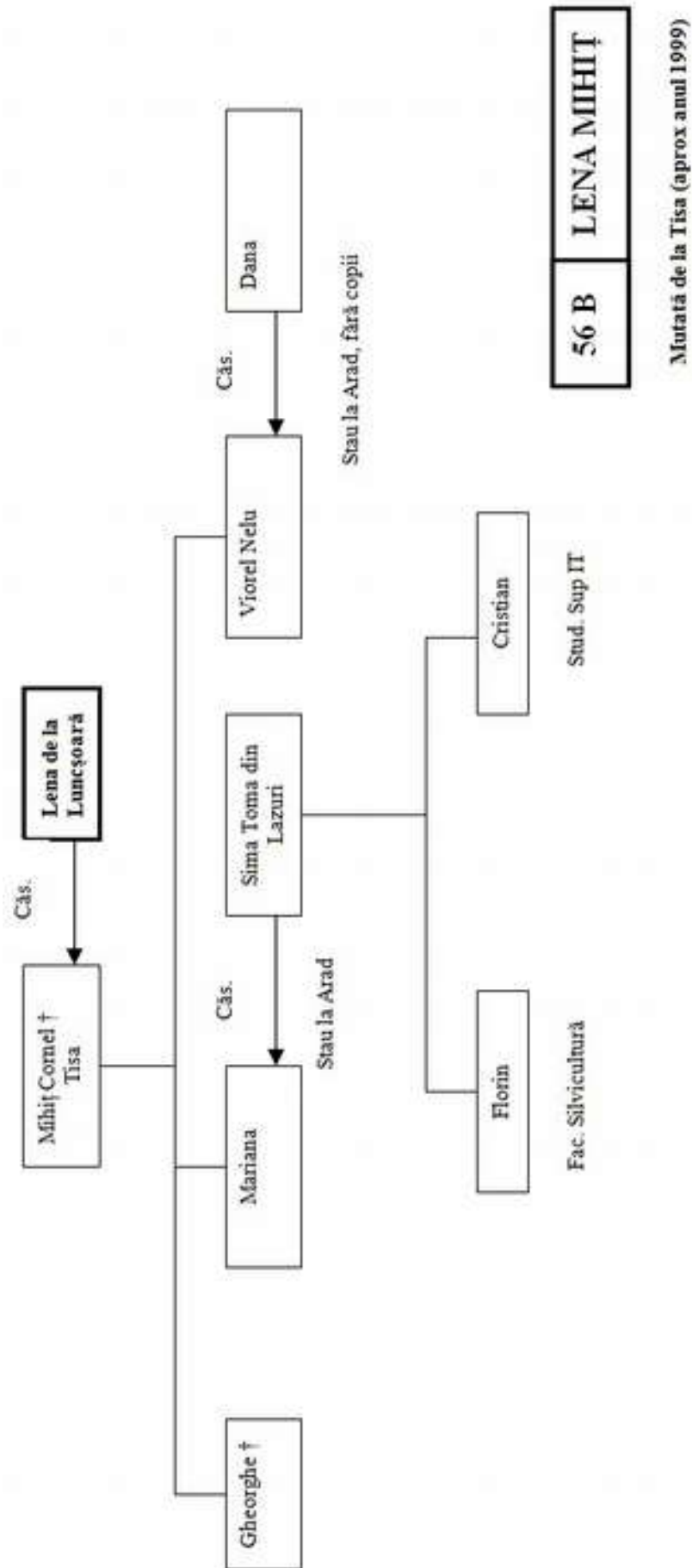

Familia nr. 12

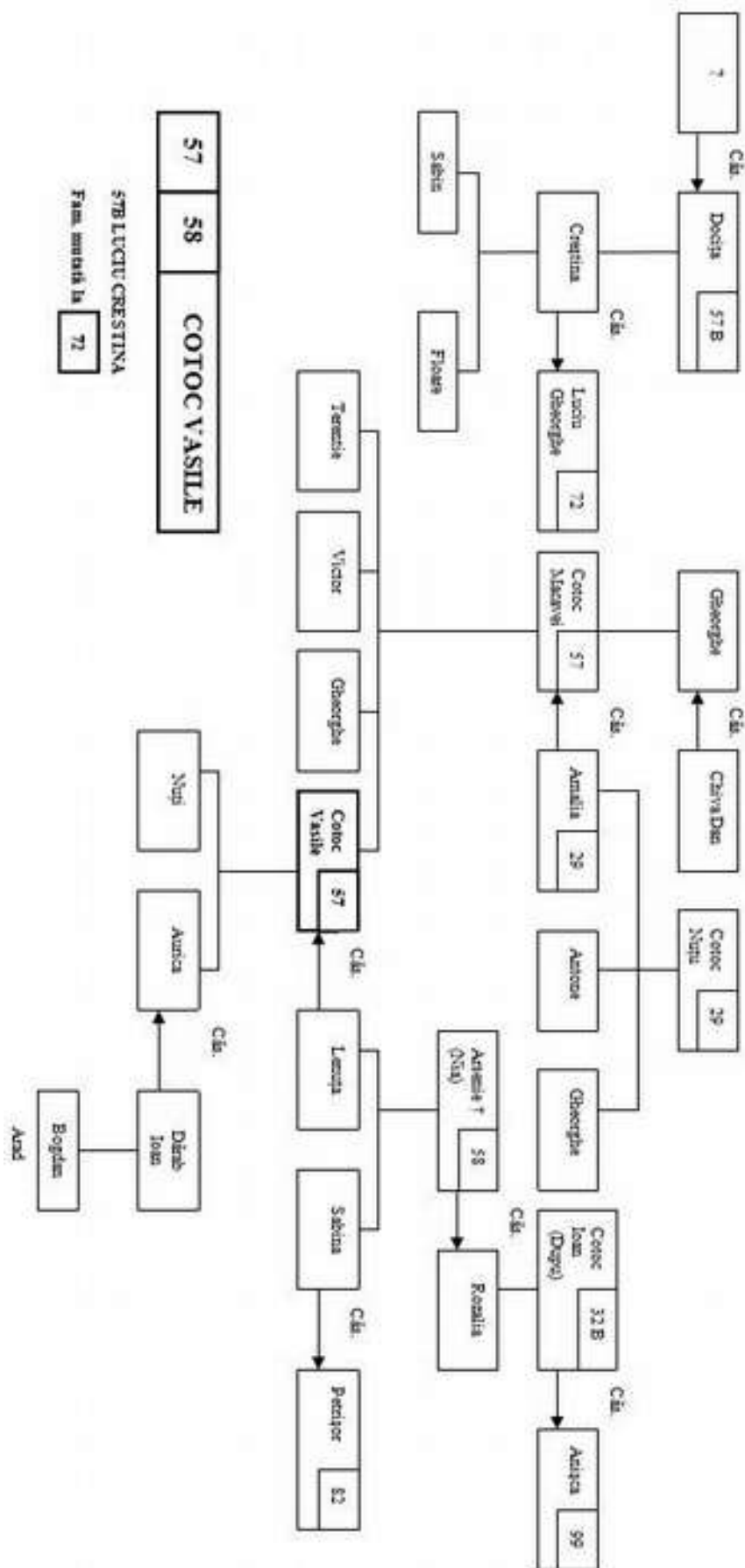

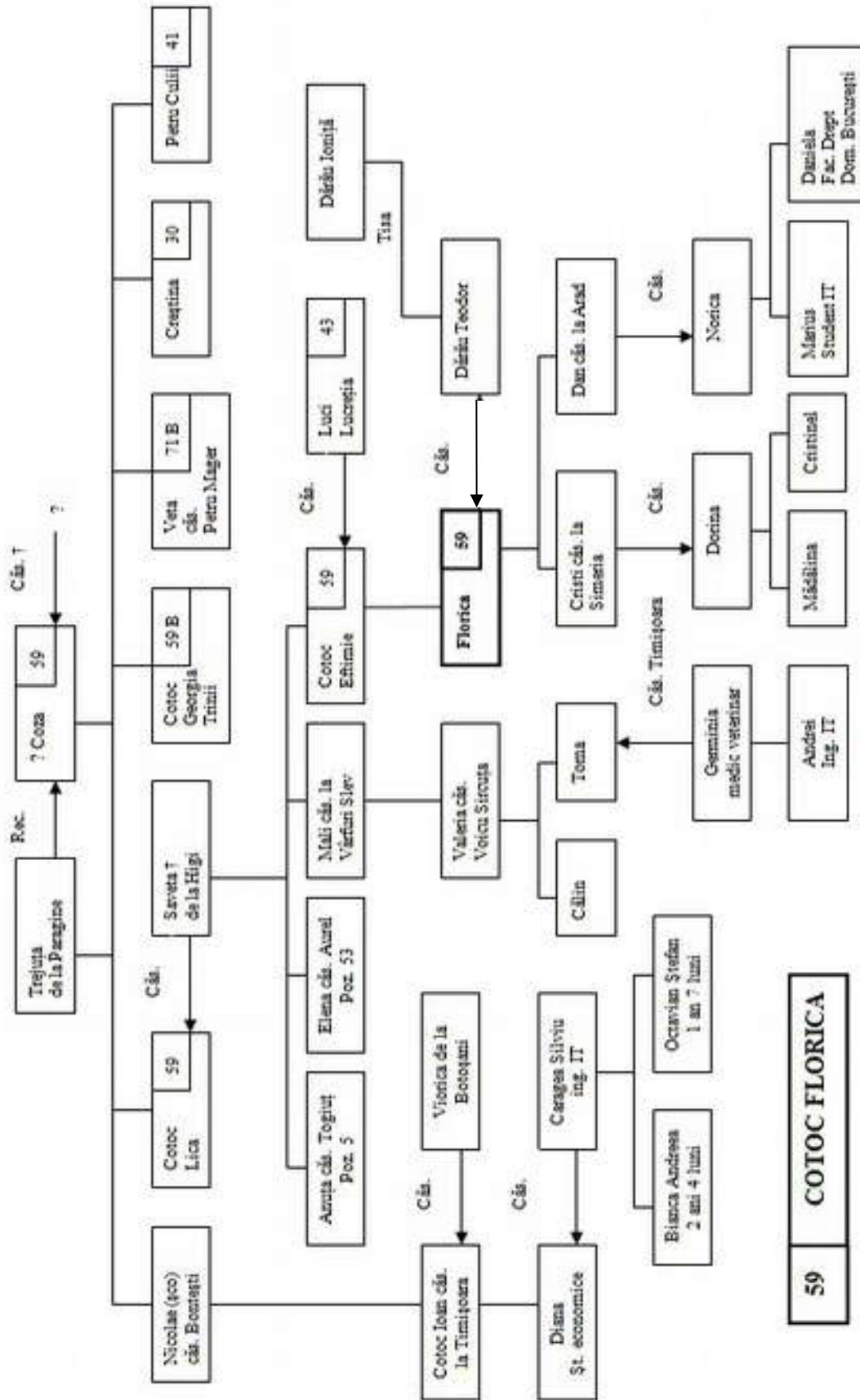

59 COTOC FLORICA



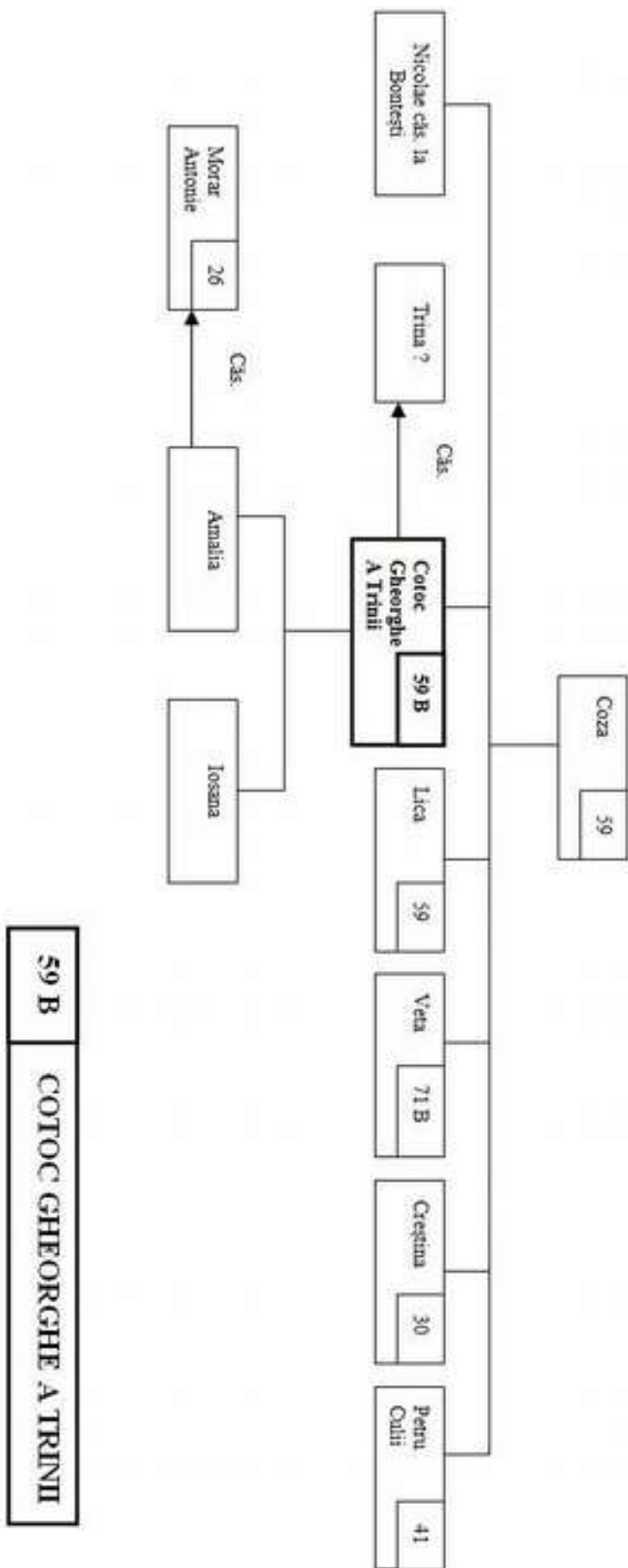

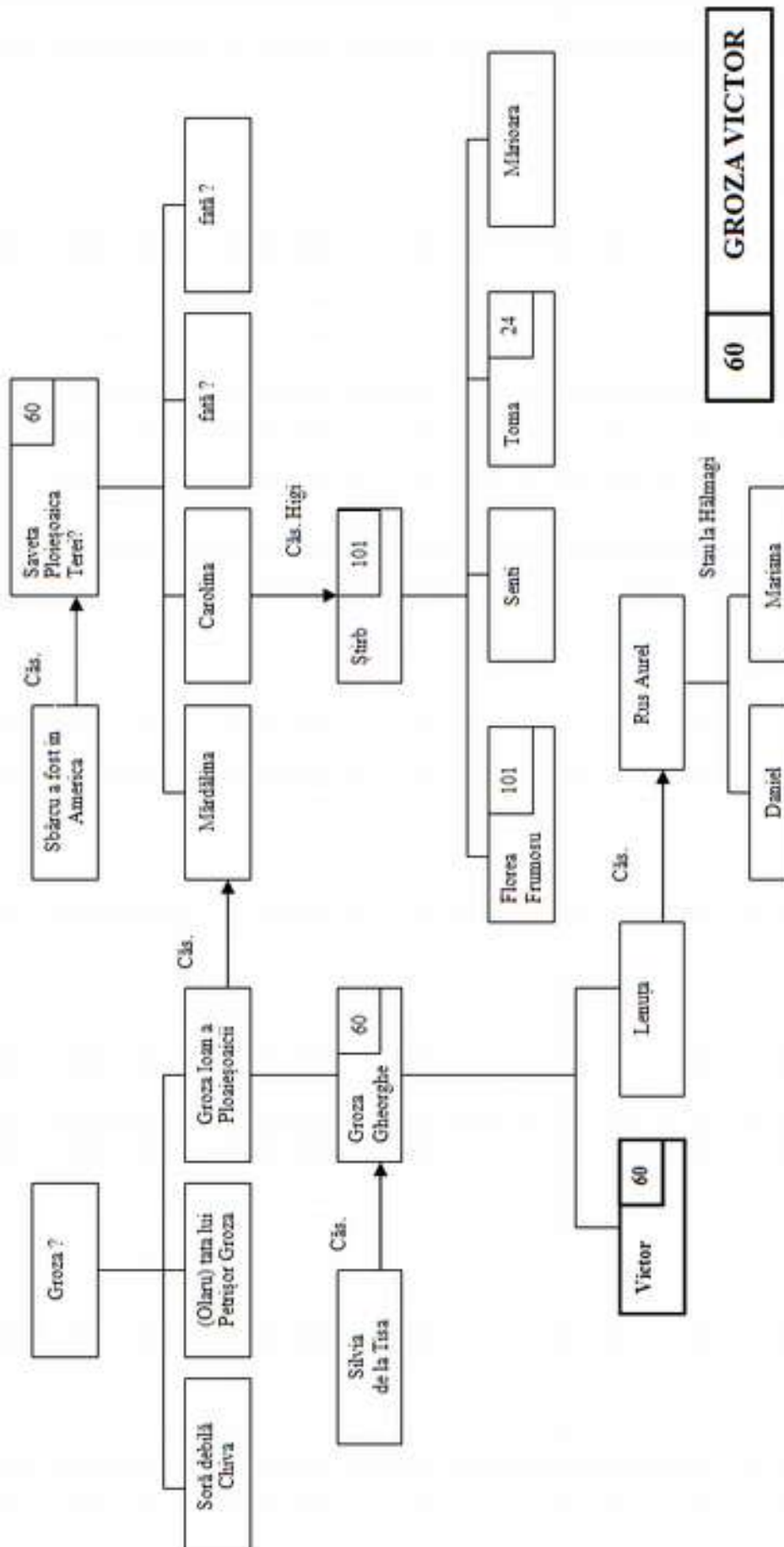

Au locuit împreună în grădina lui Cotoc Aurel poz. 53

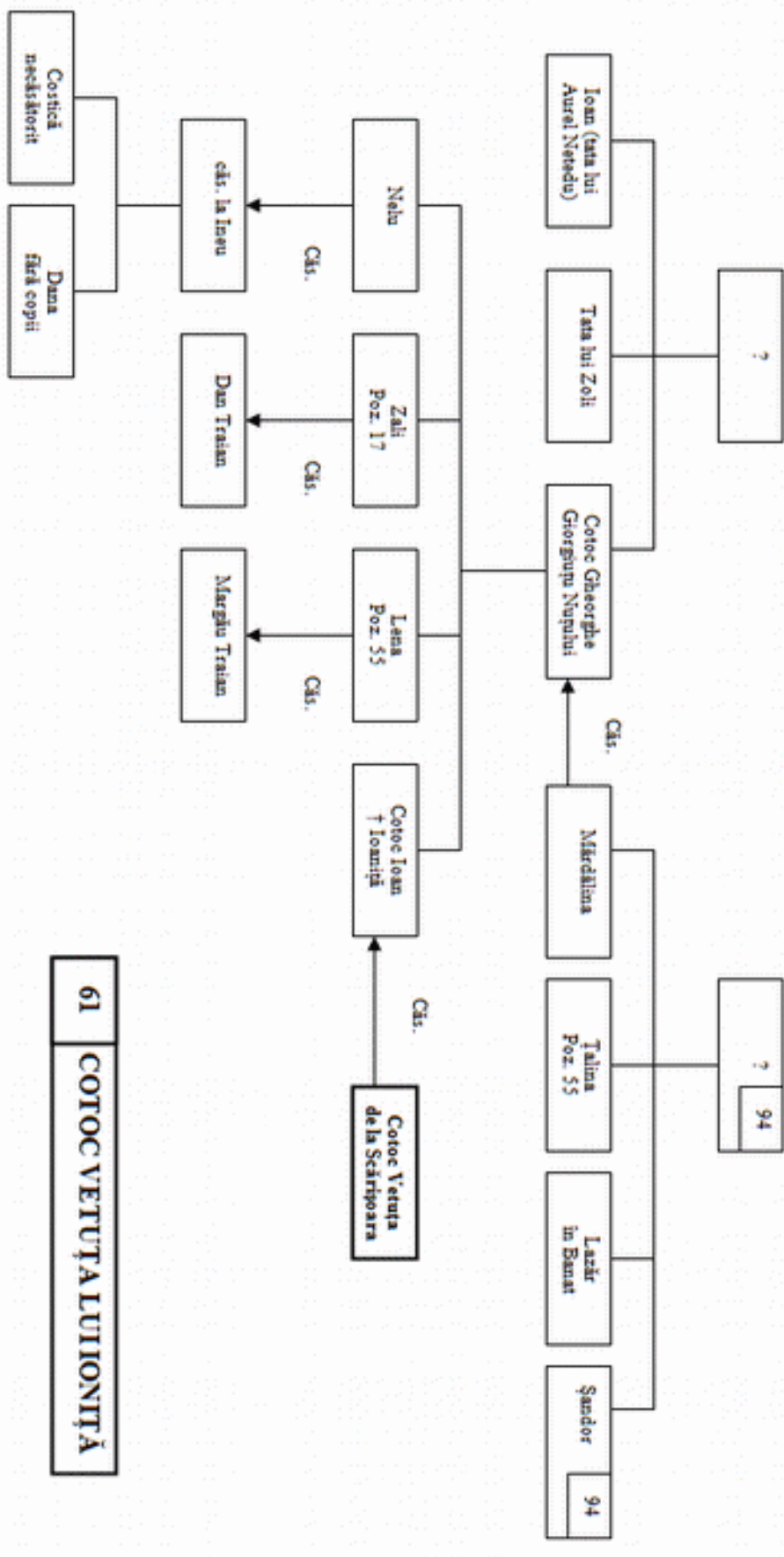

61 COTOC VETUȚA LUI ION IȚĂ

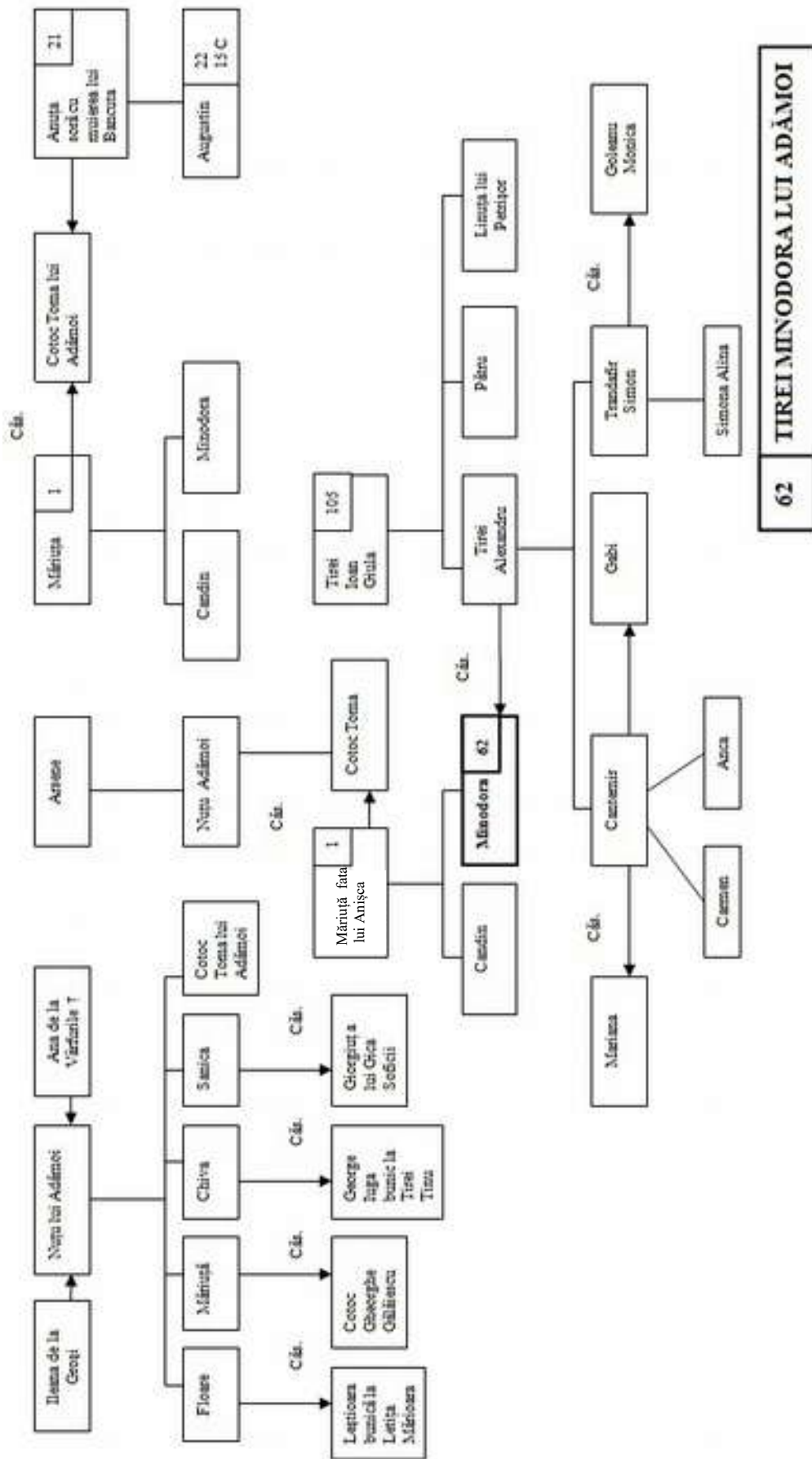

**62 TIREI MINODORA LUI ADĂMOȘ**

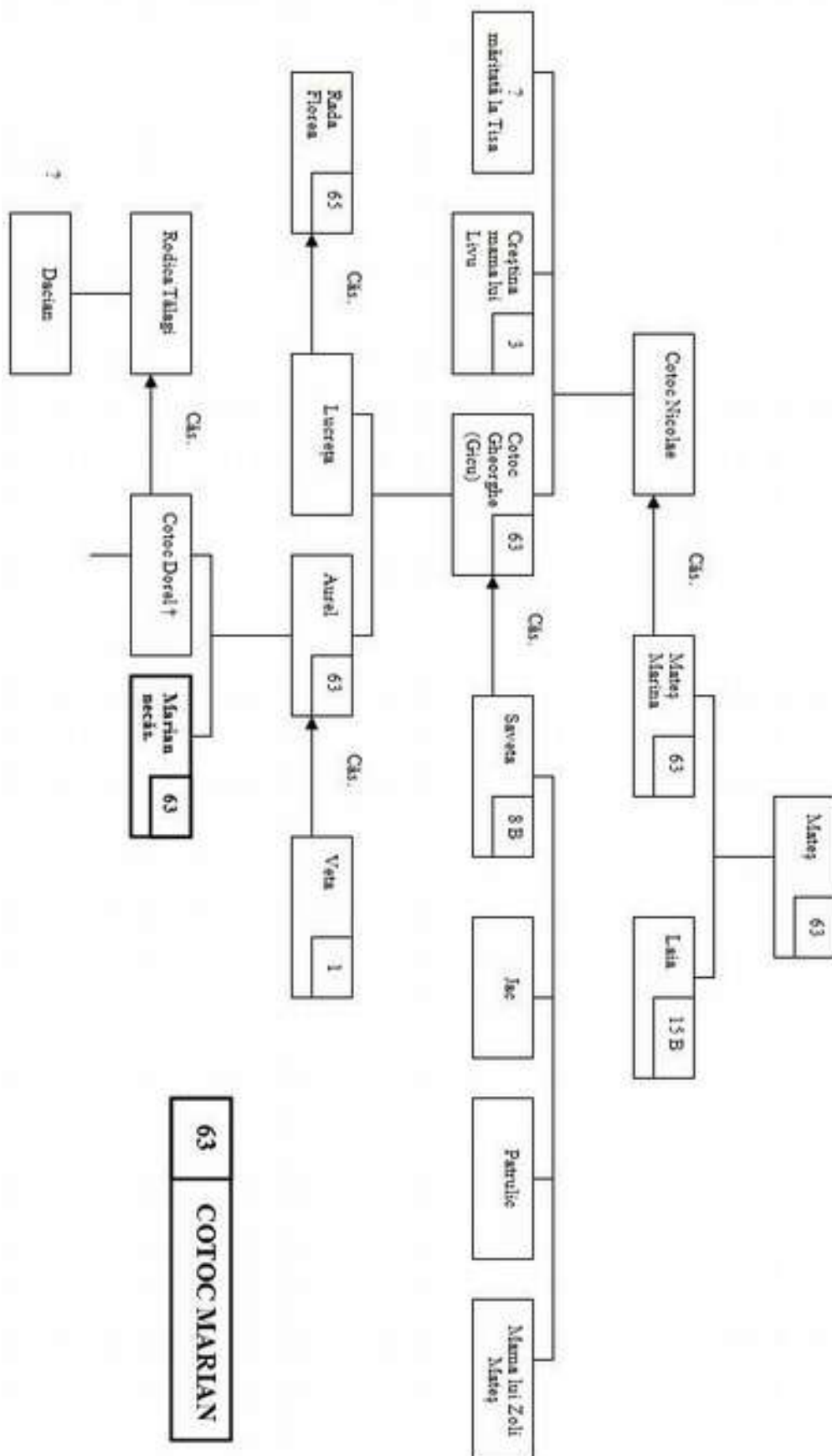

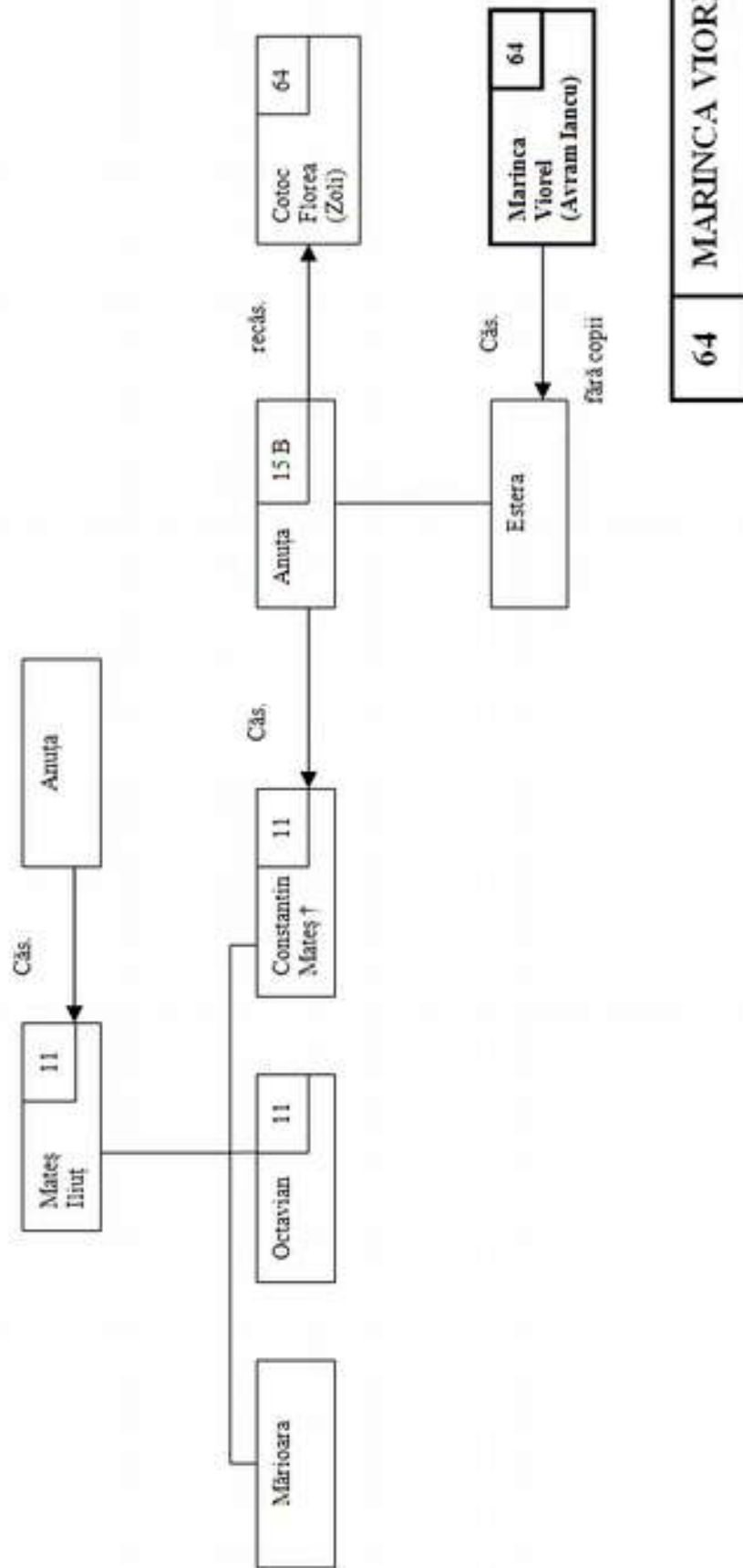

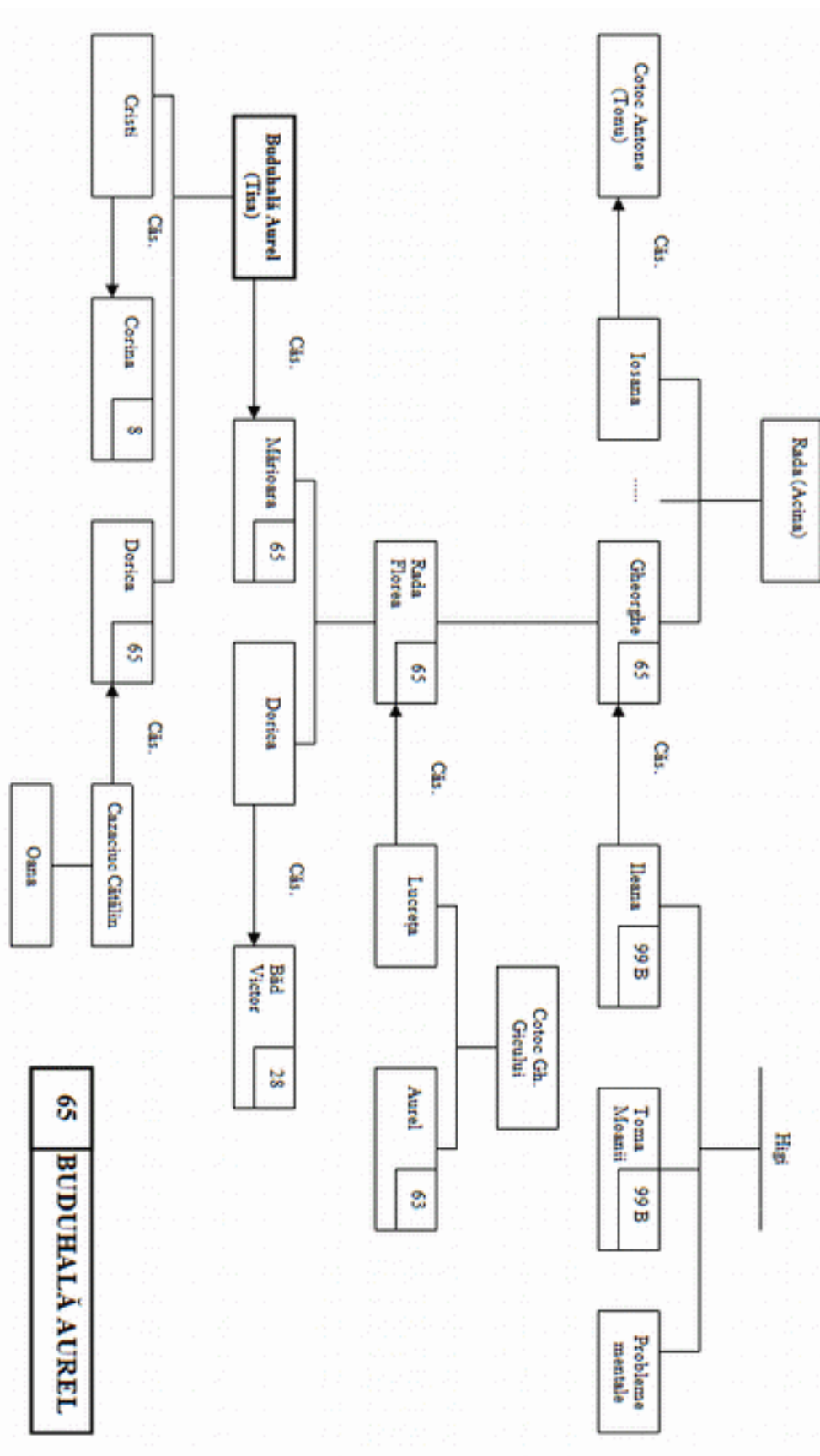

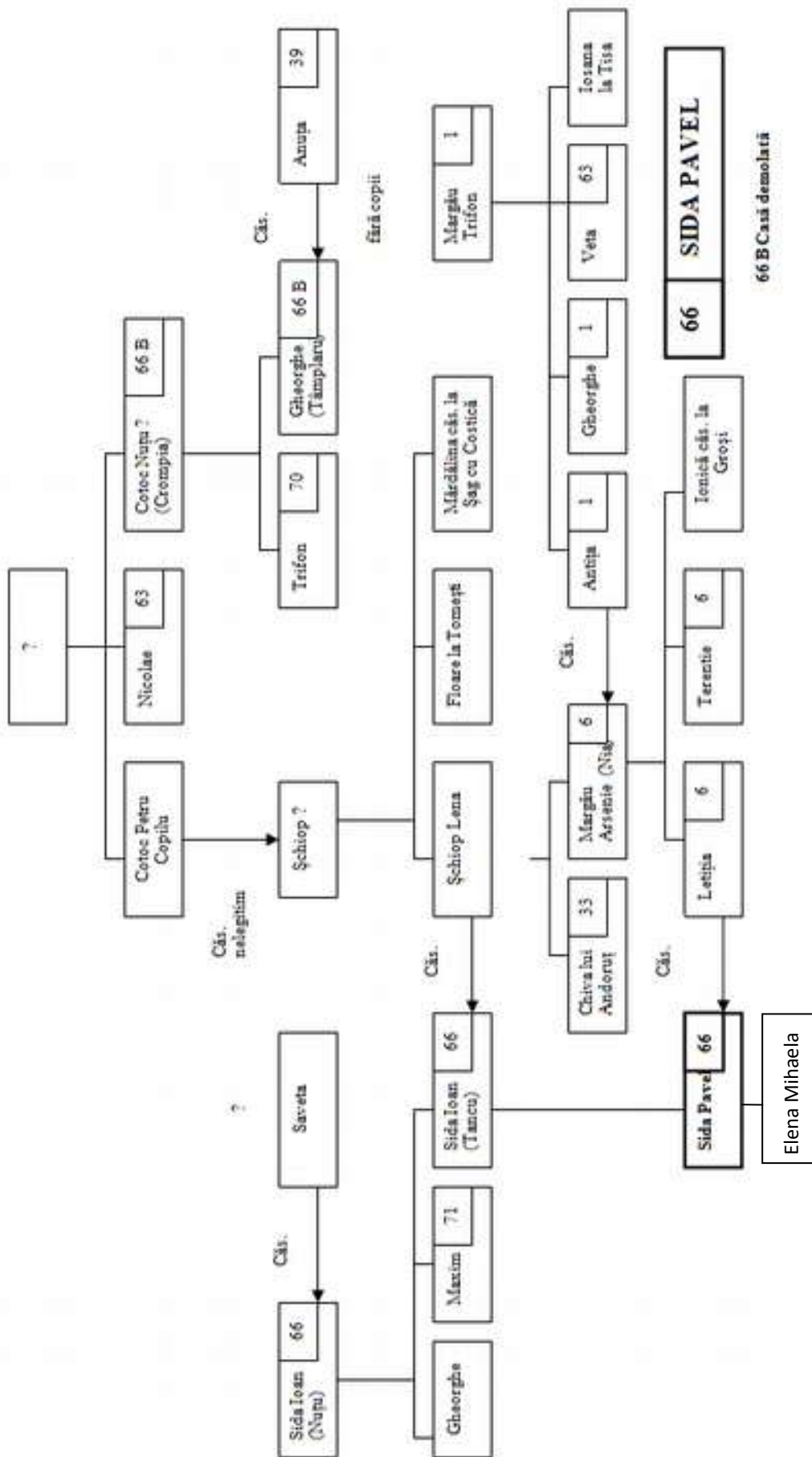



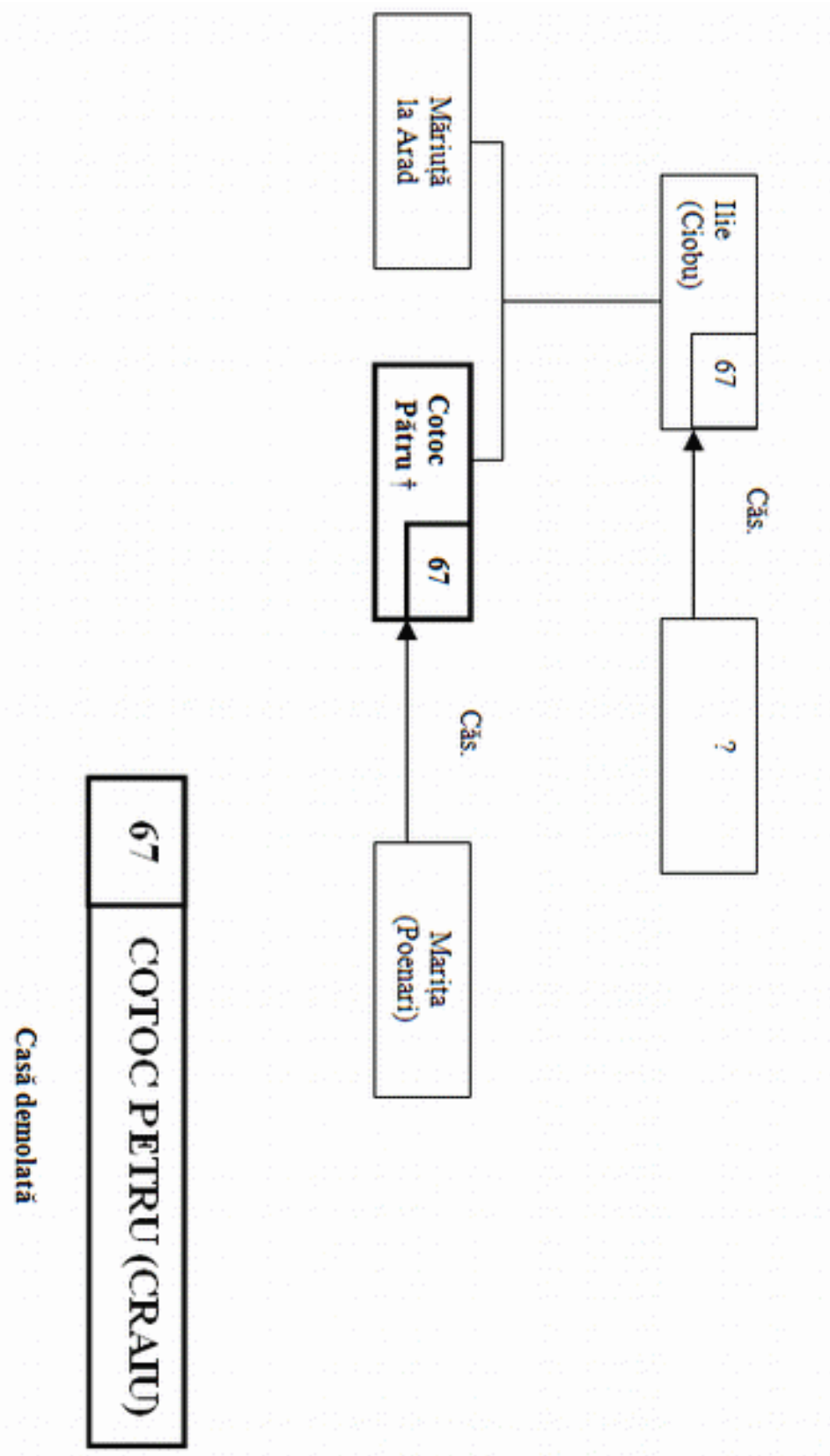

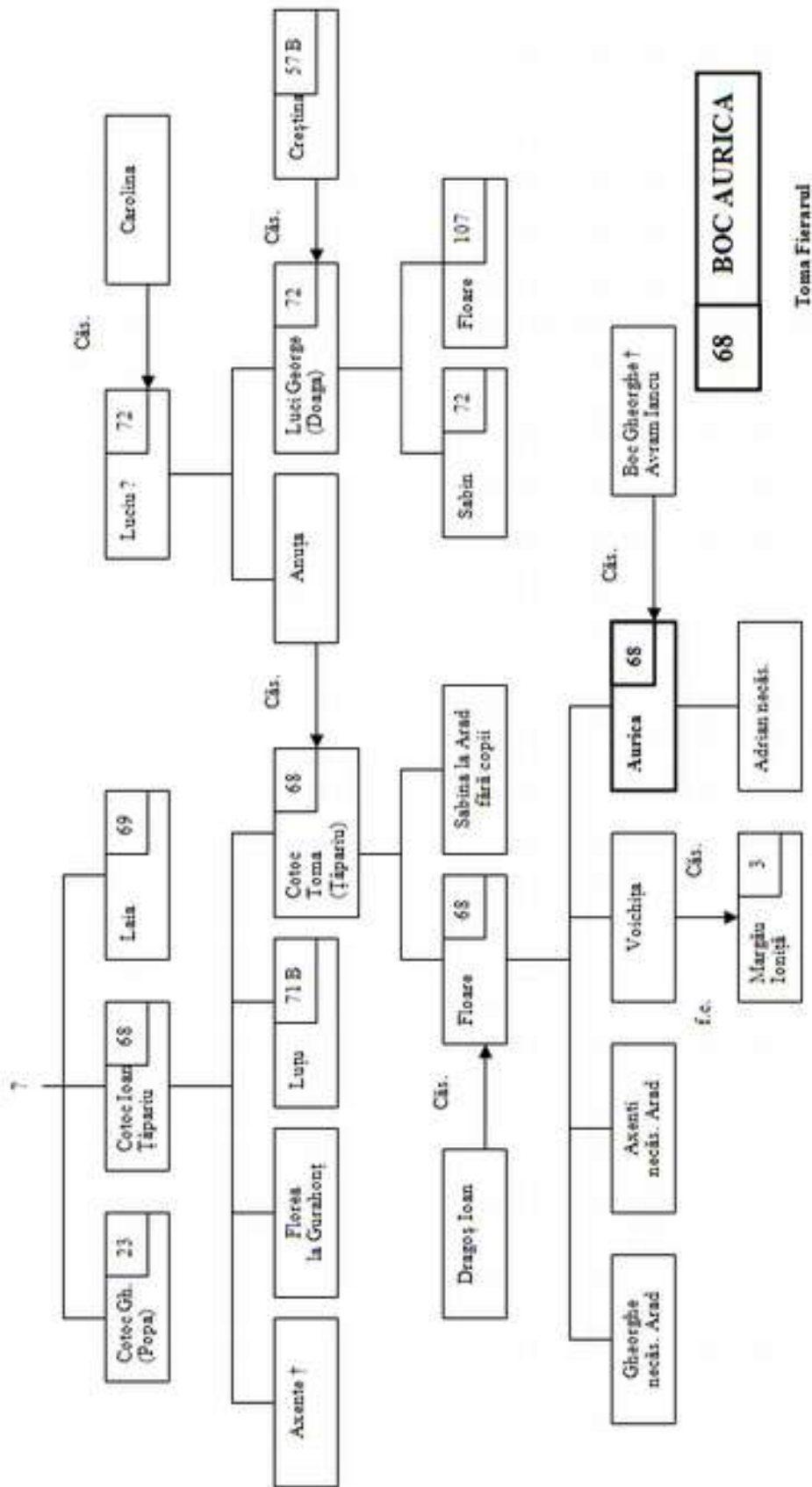

Toma Fierarul

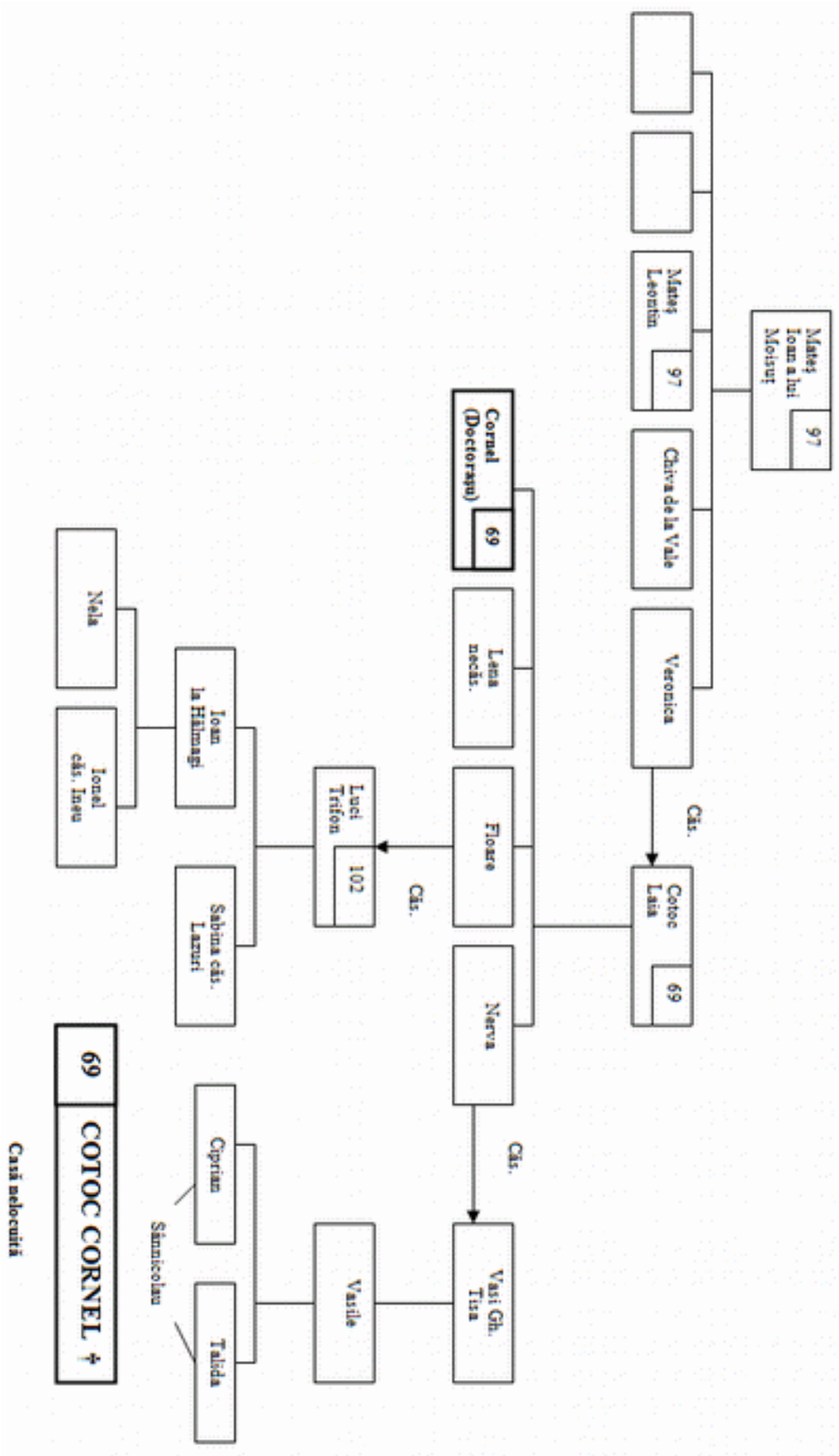

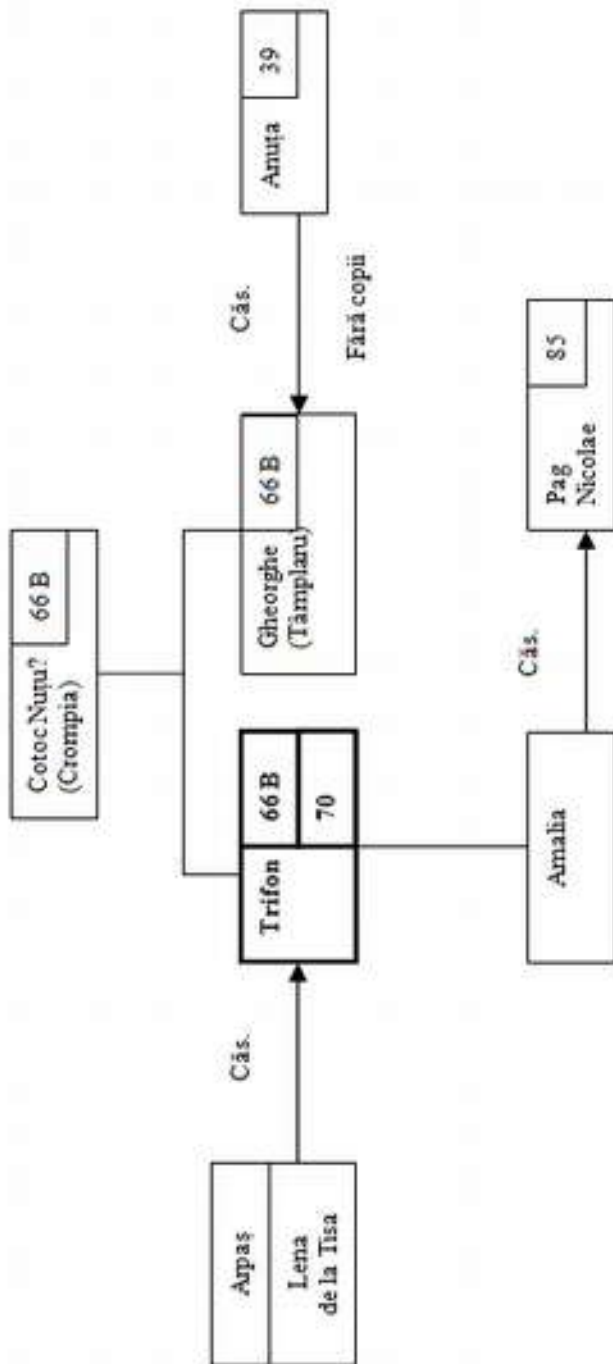

70 COTOC TRIFON

Casă demolată poz. 85

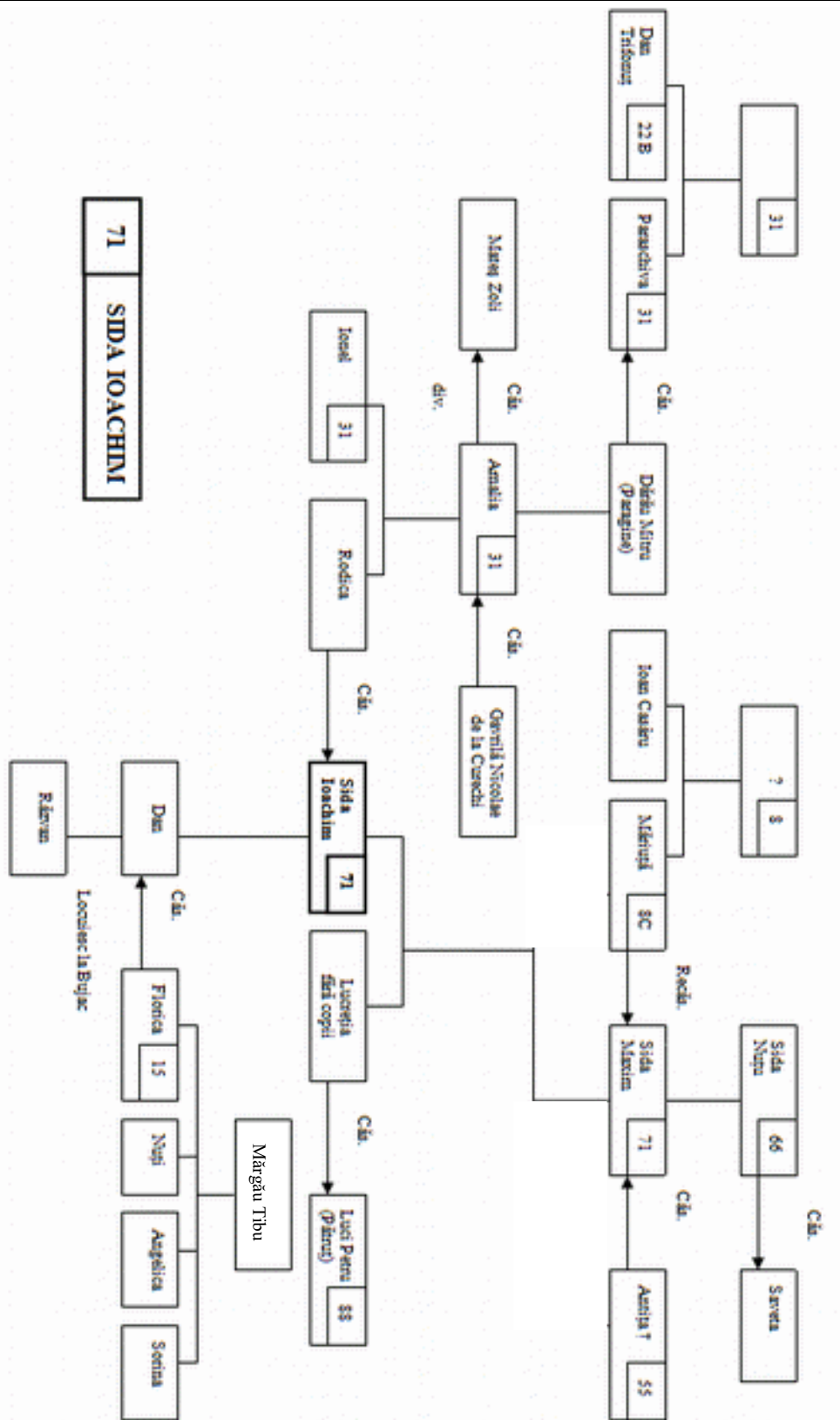

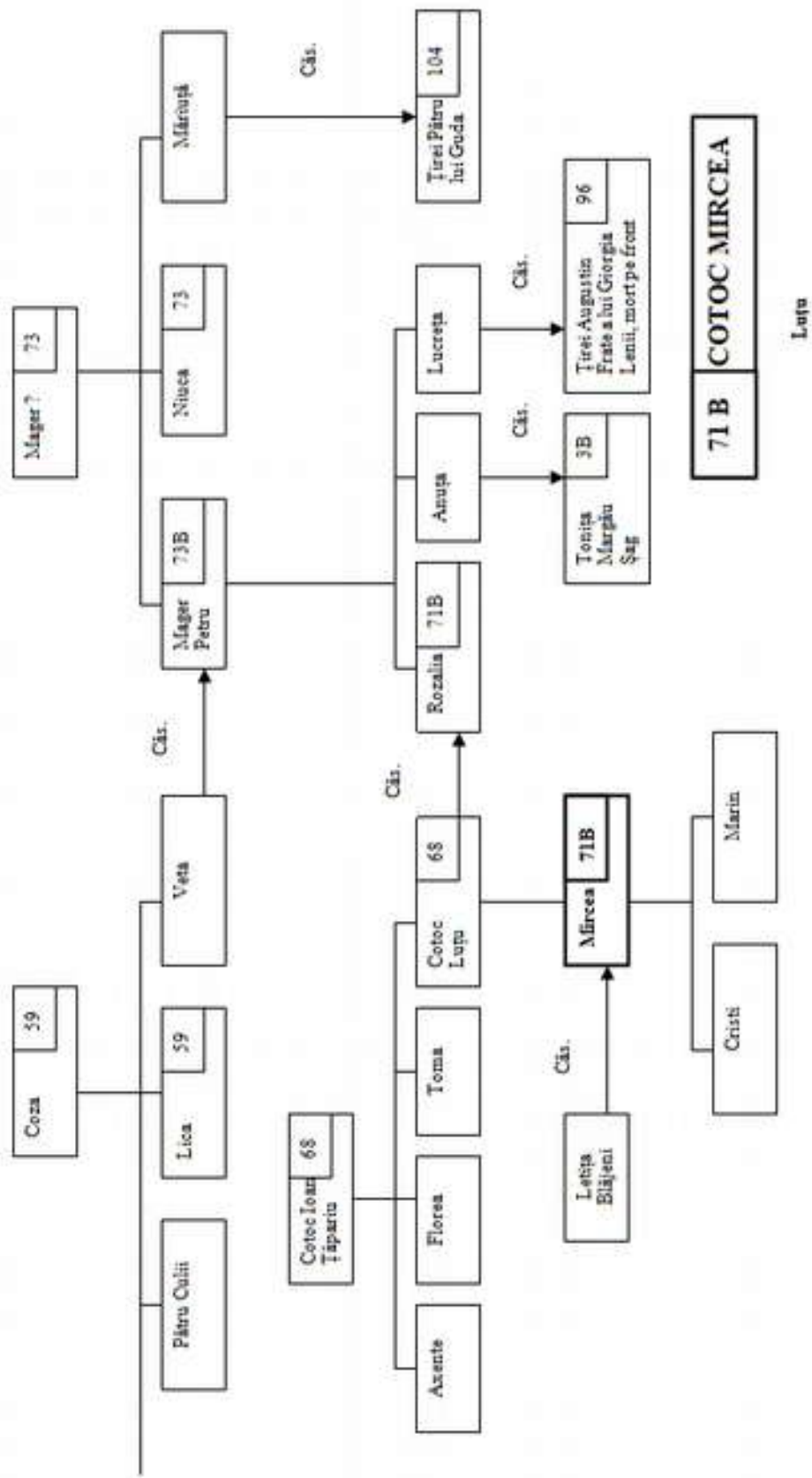

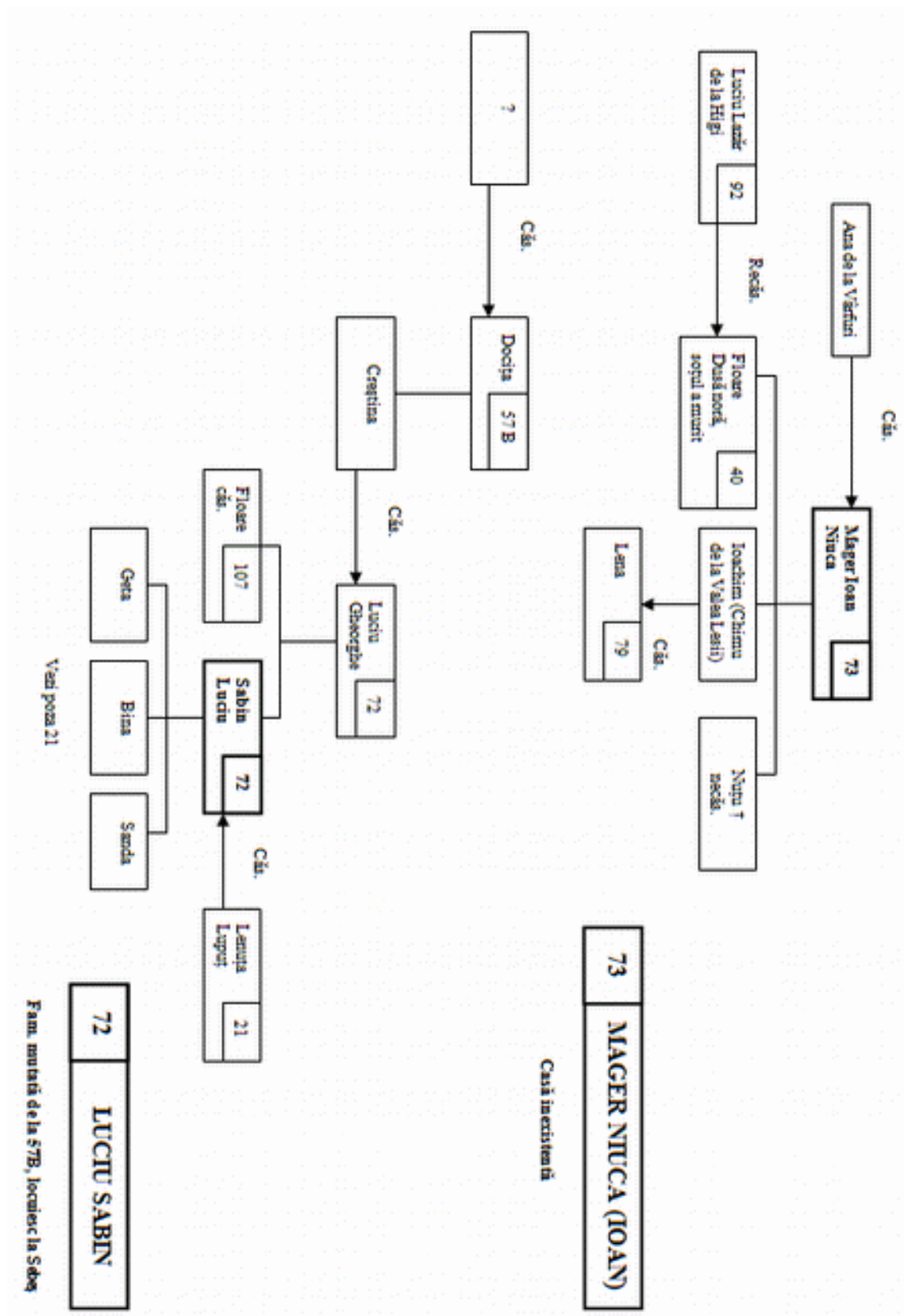

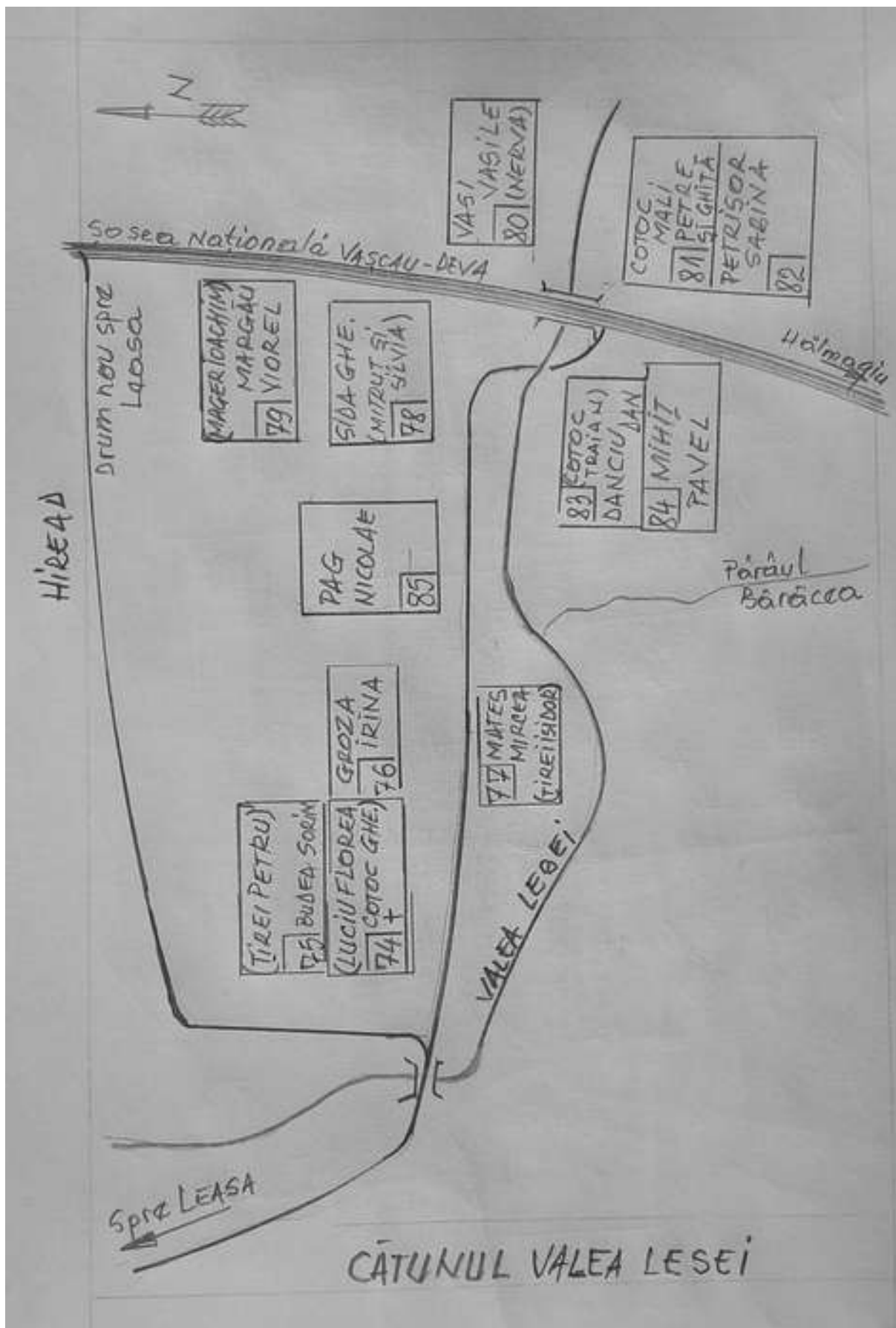



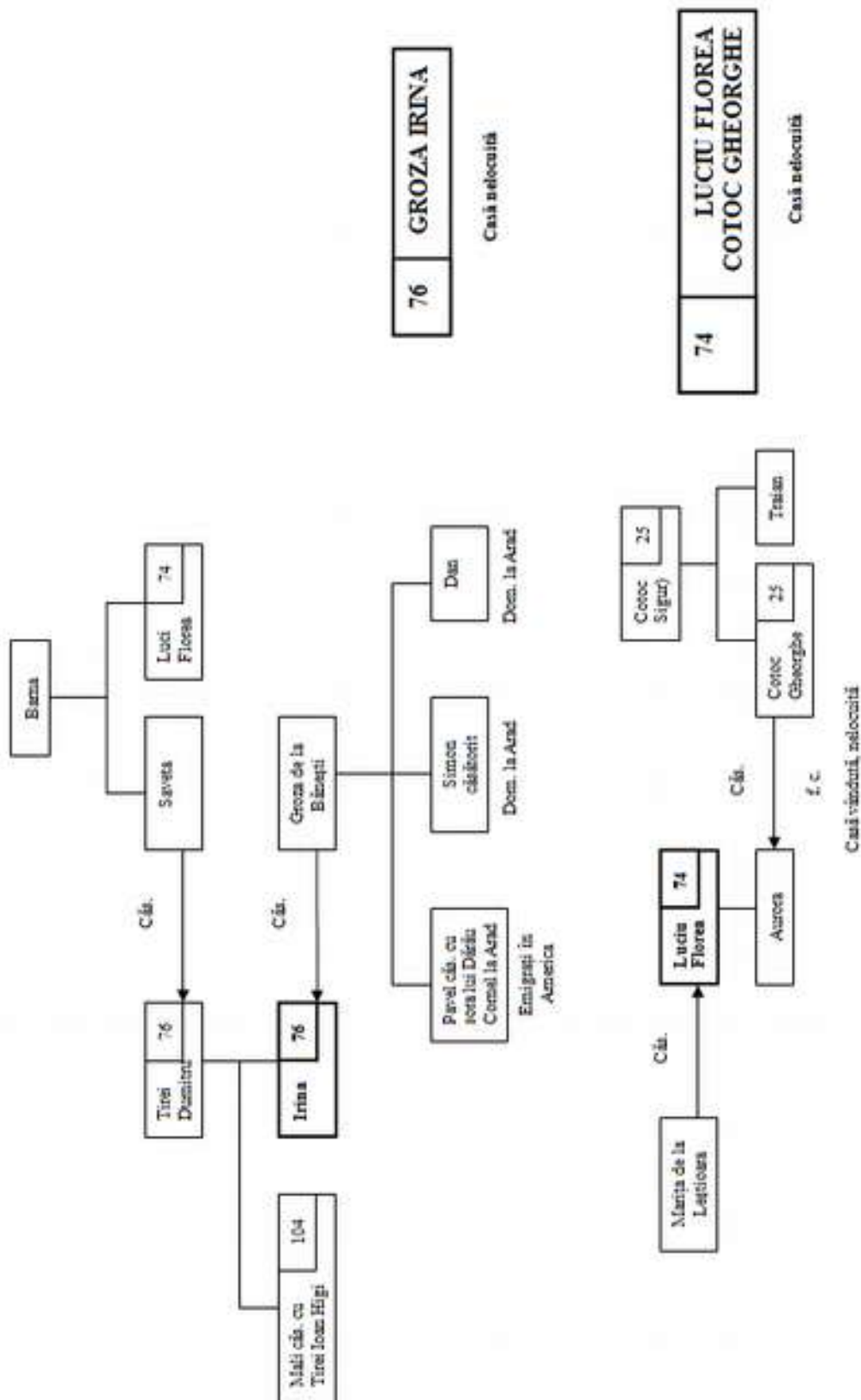

**76** **GROZA IRINA**

Casă nelocuită

**74** **LUCIU FLOREA**  
**COTOC GHEORGHE**

Casă nelocuită

Casă vîndută, nelocuită

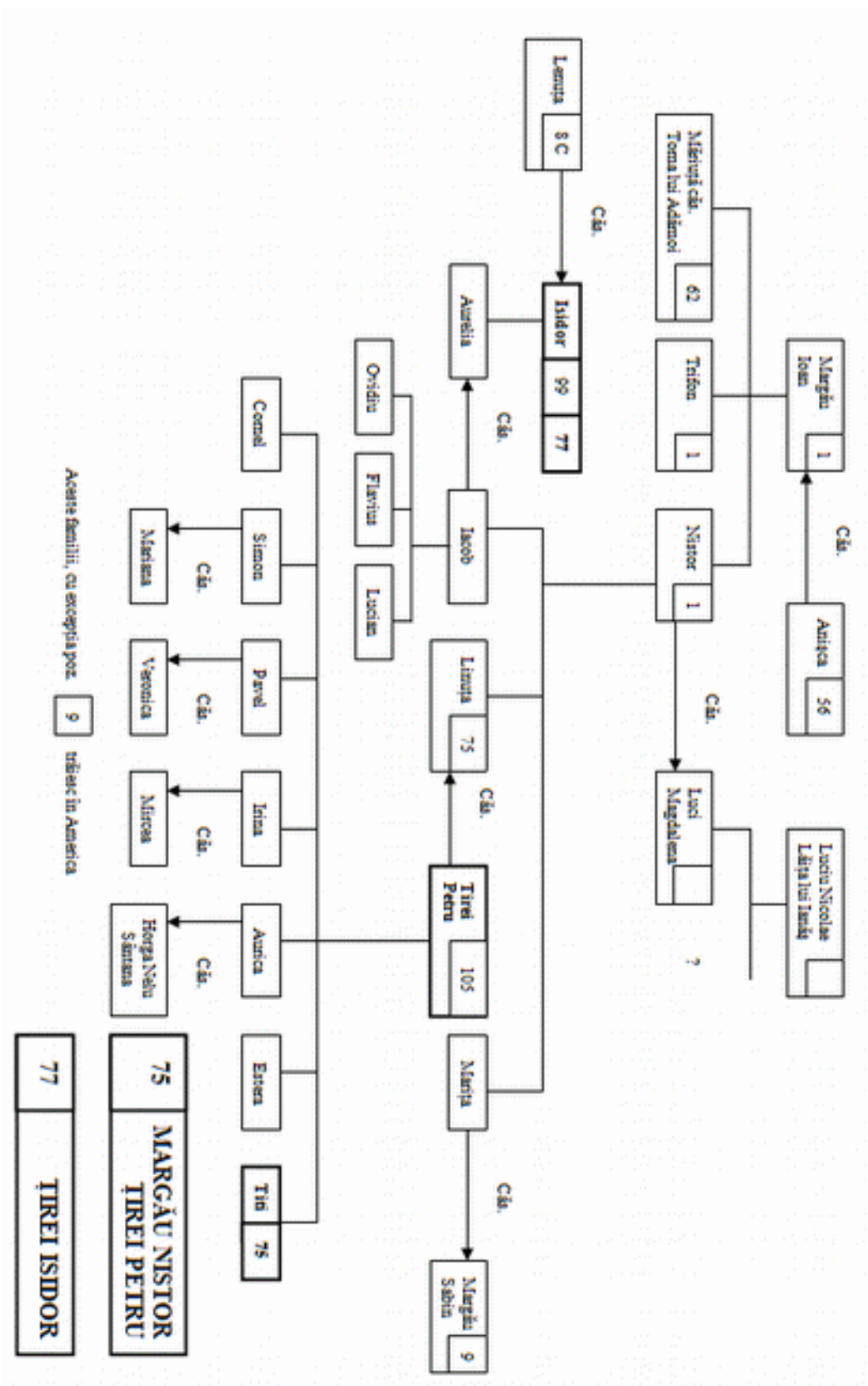

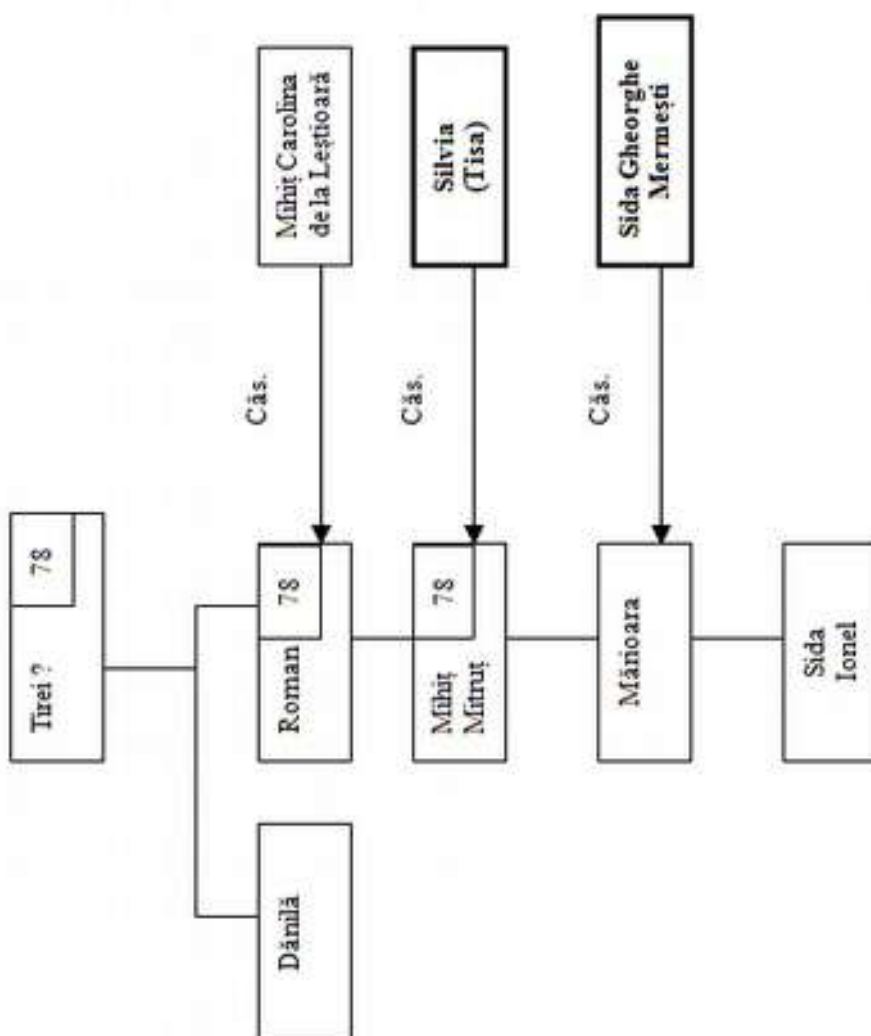

78	SIDA GHEORGHE
----	---------------

(MITRUȚ - SILVIA)

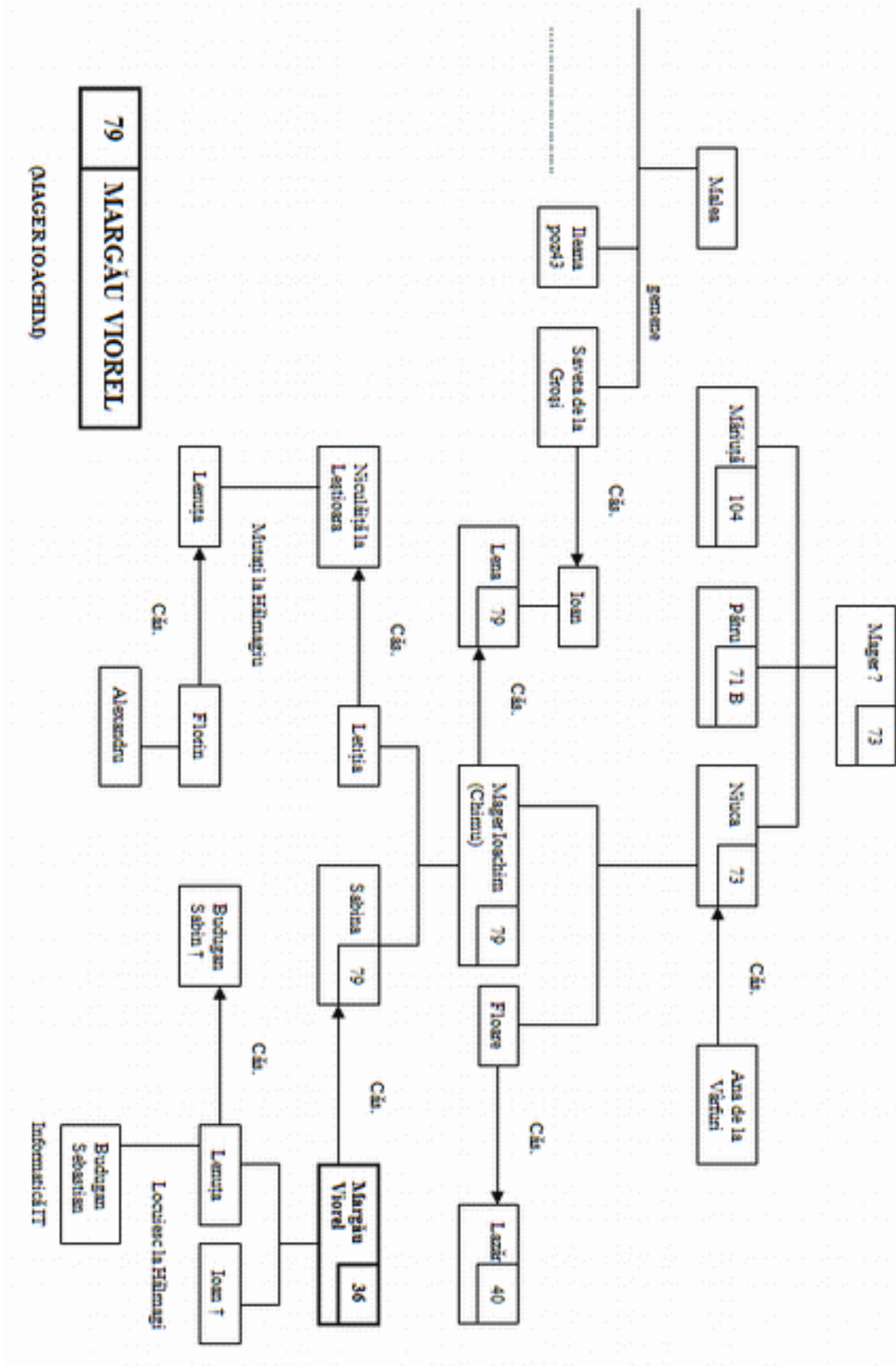

**79 MARGĂU VIOREL**

ĂMĂGERIȘOACHI

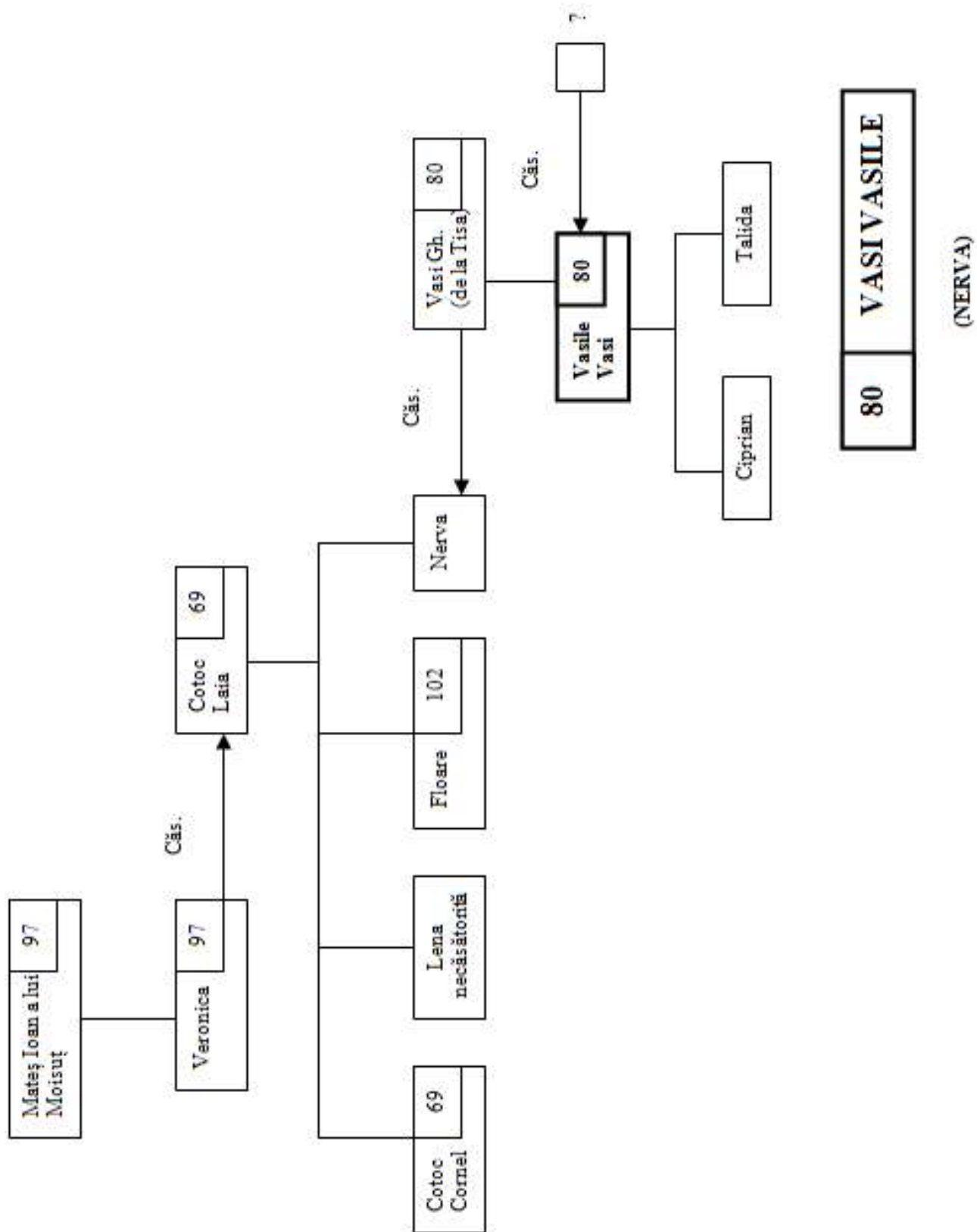

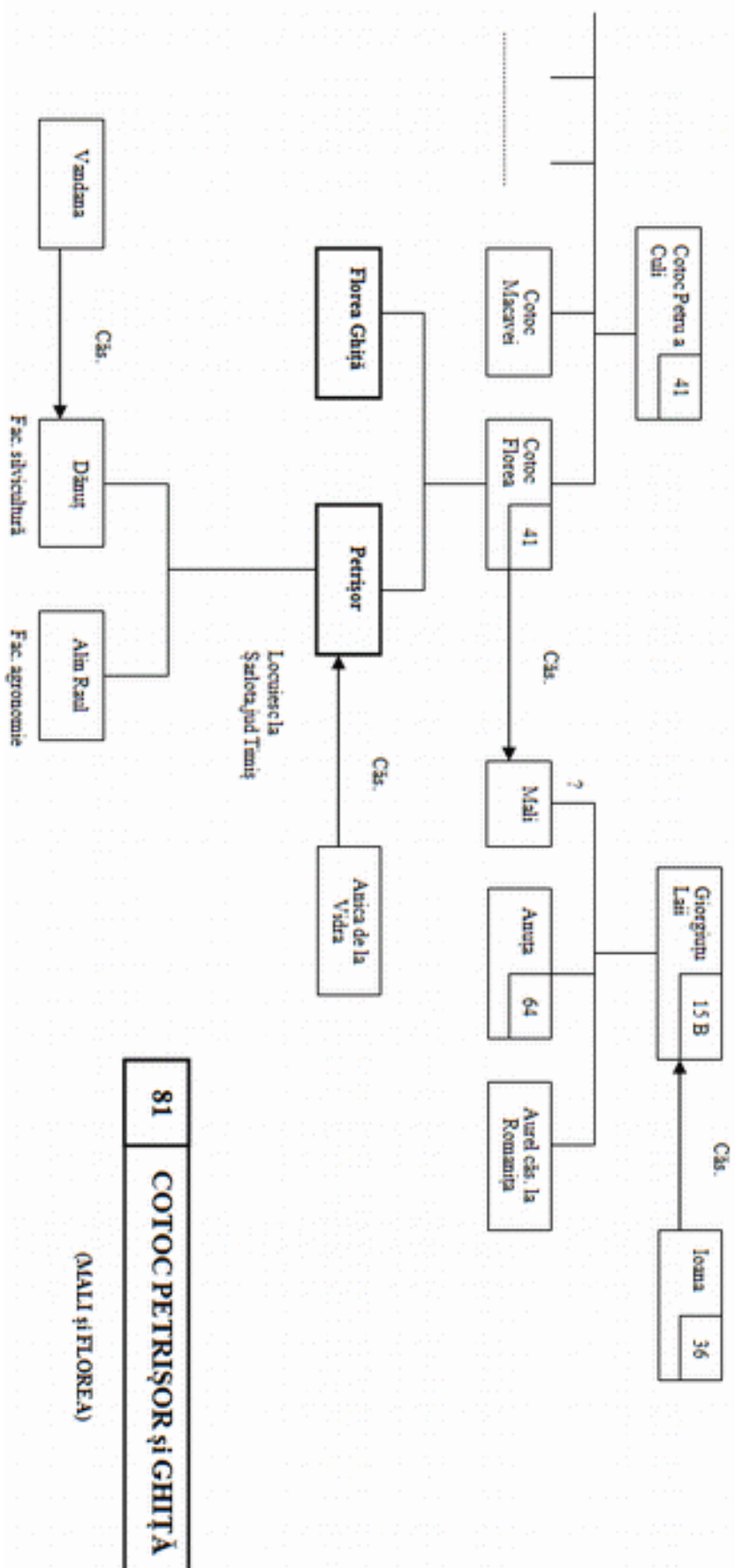

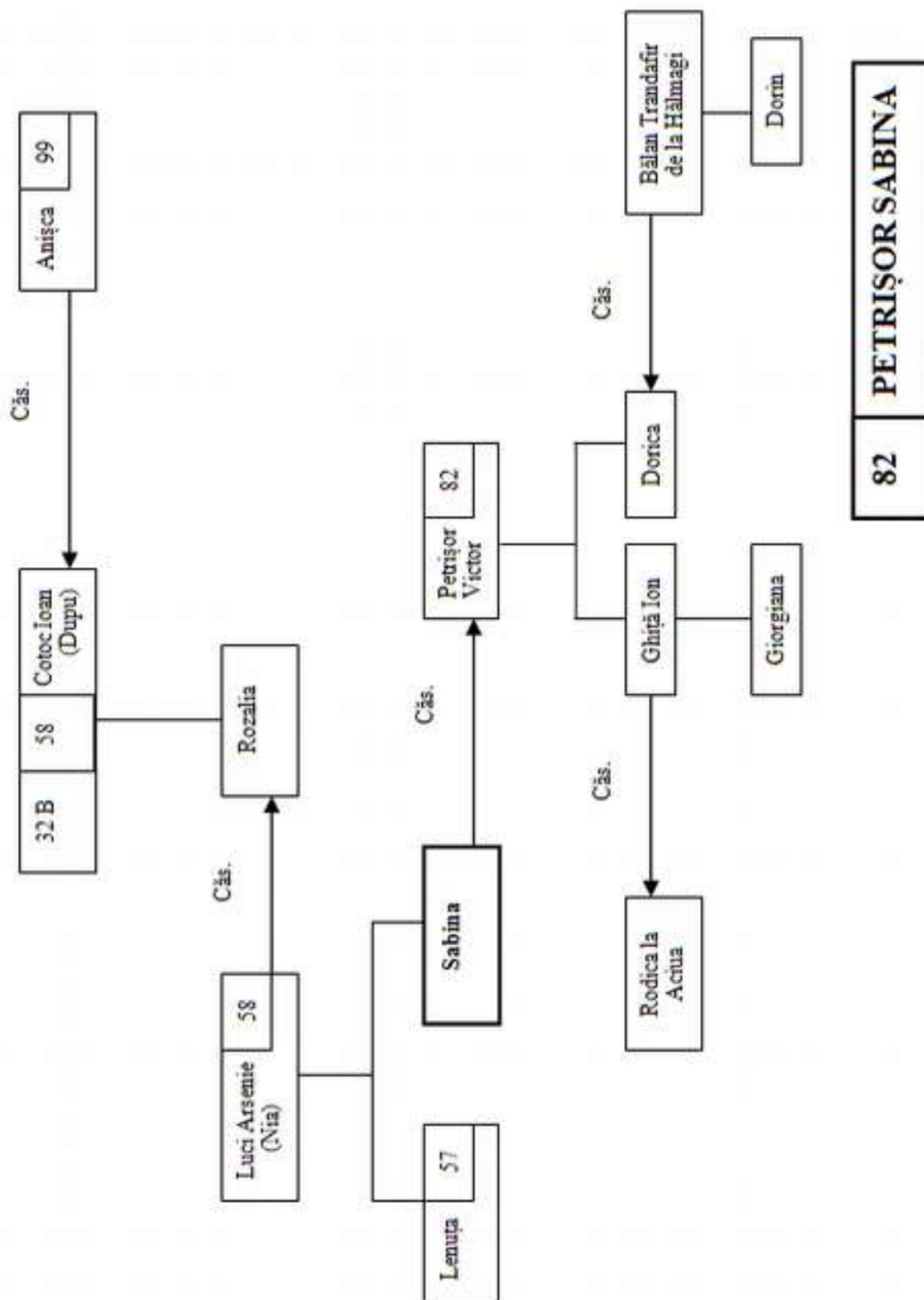

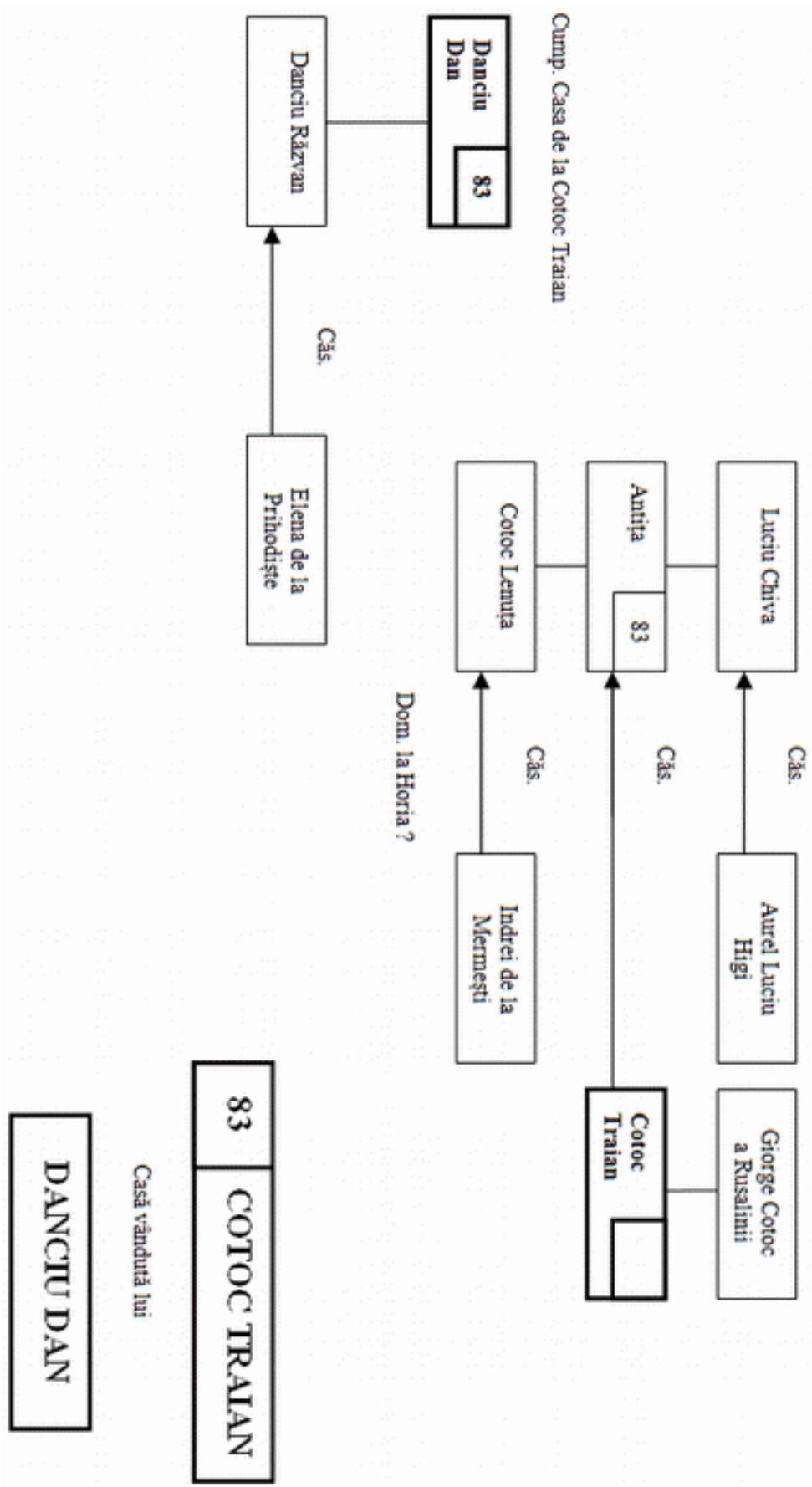



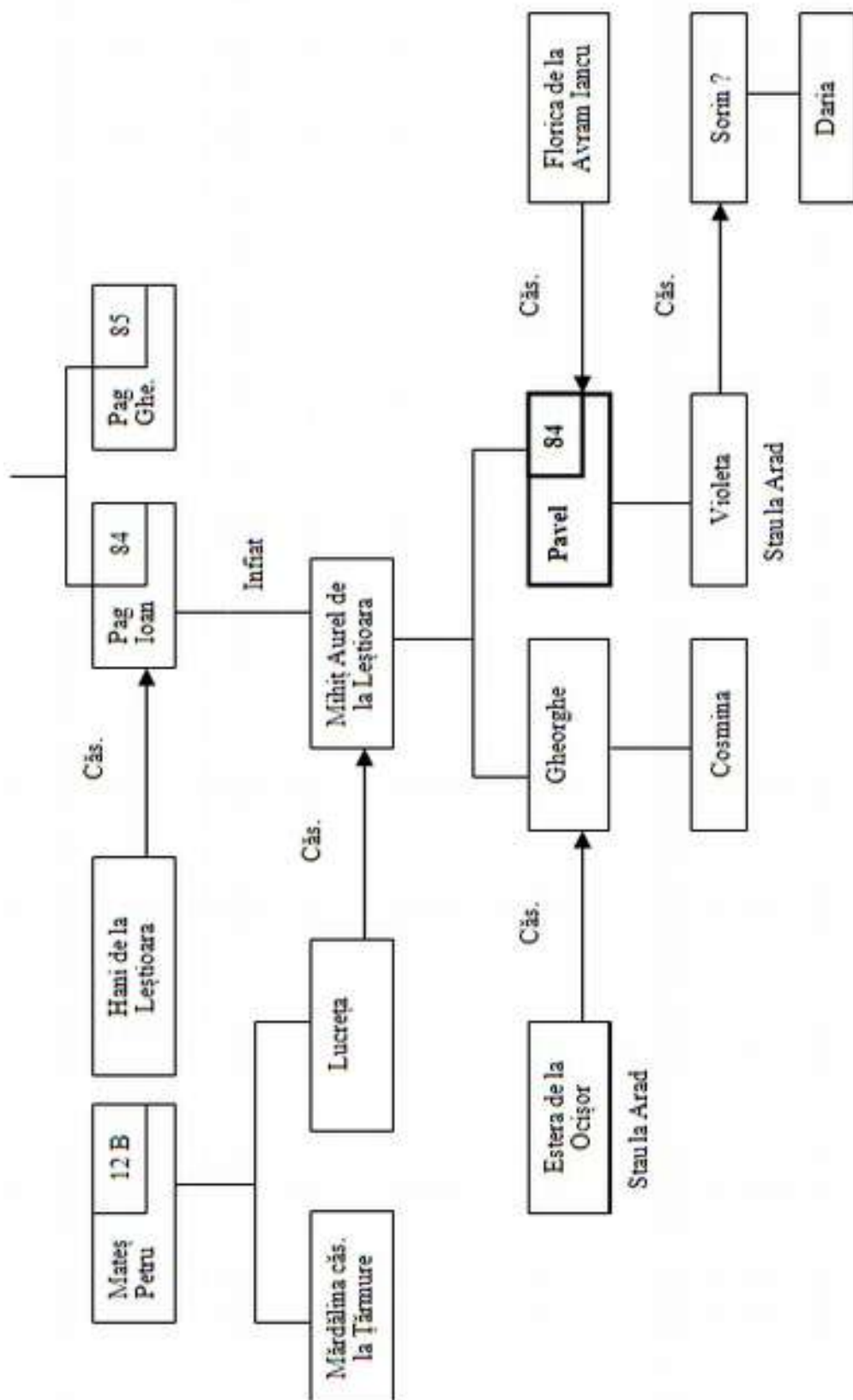

84 MIHAI PAVEL

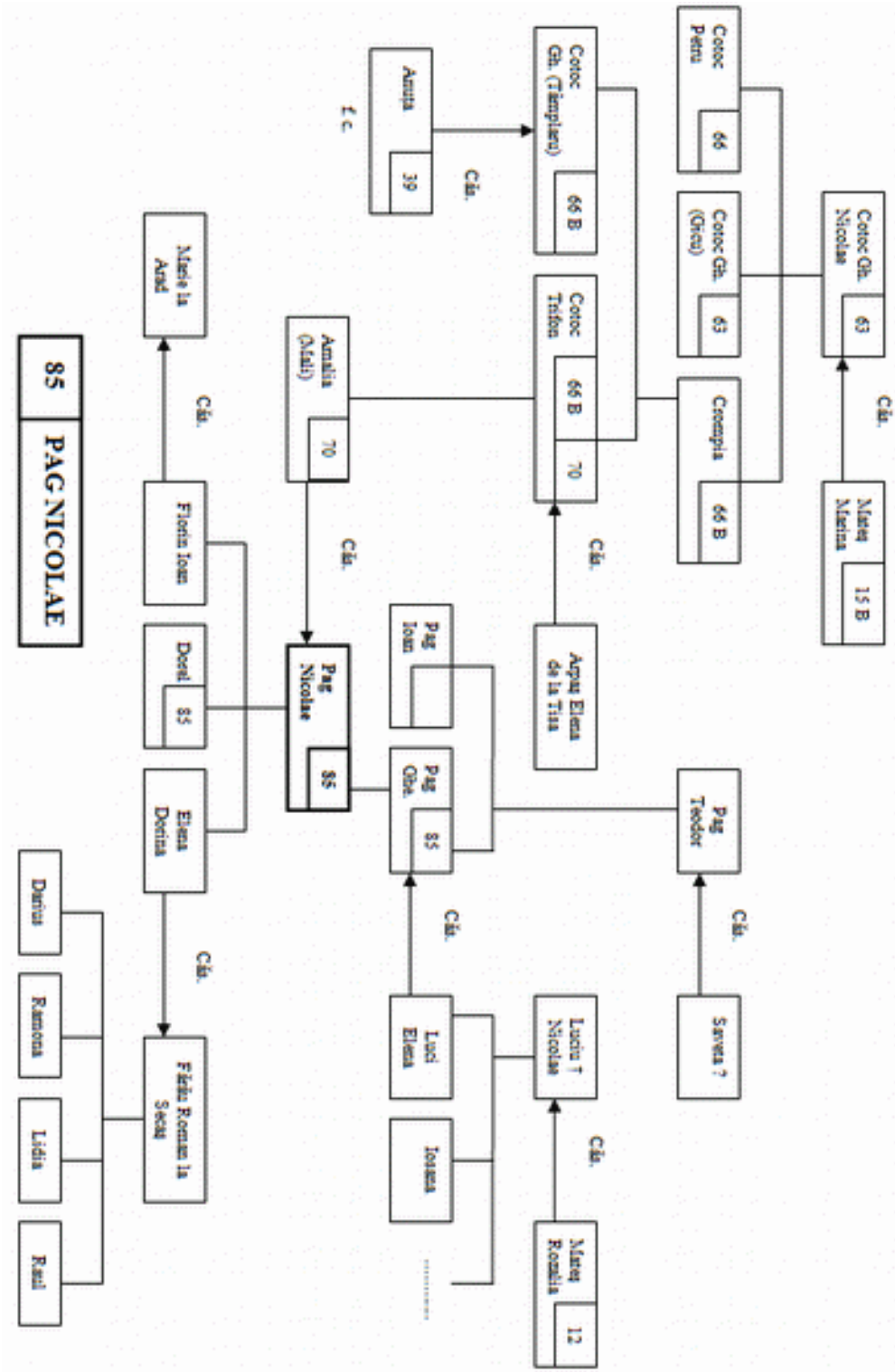

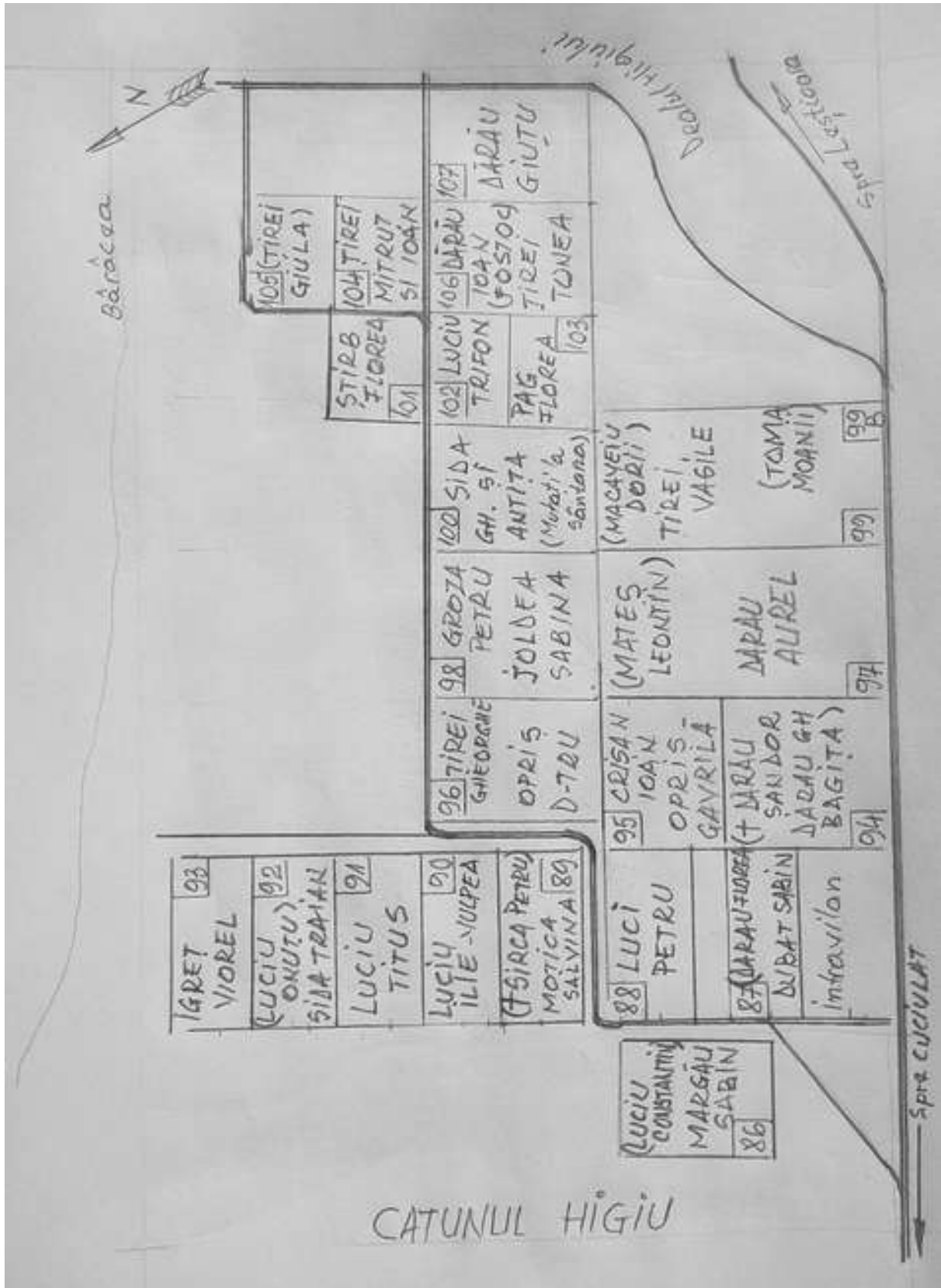

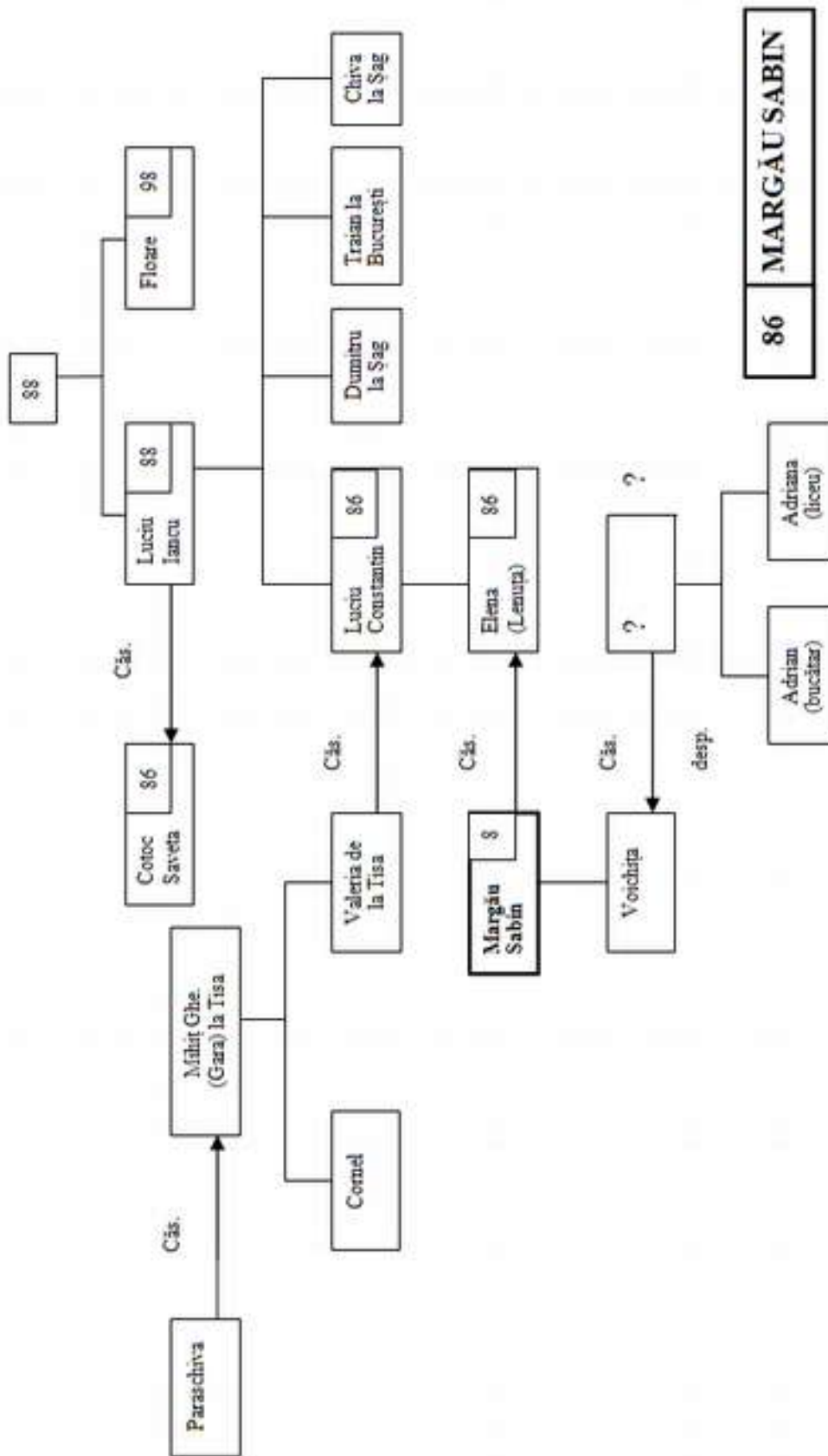

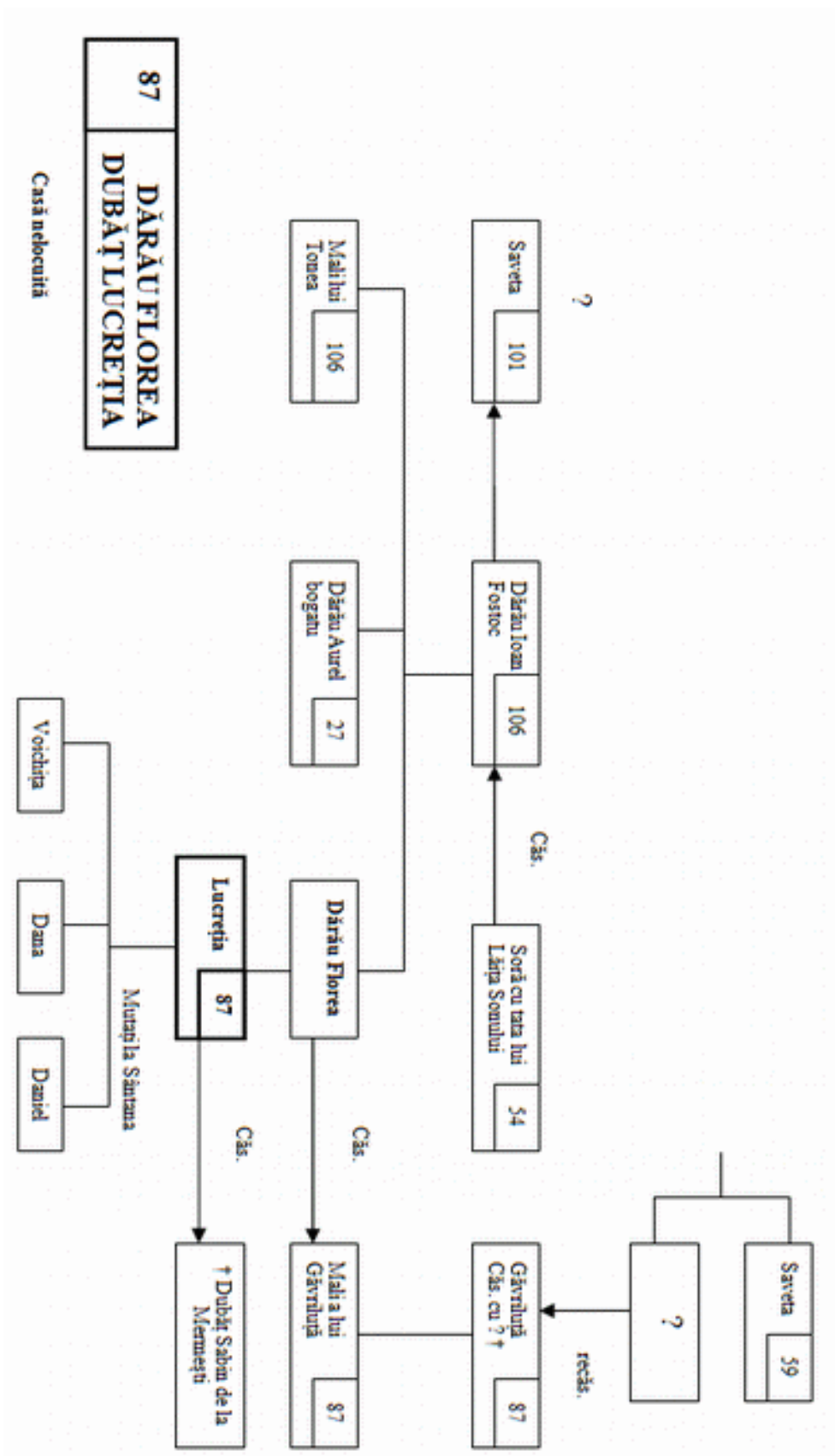

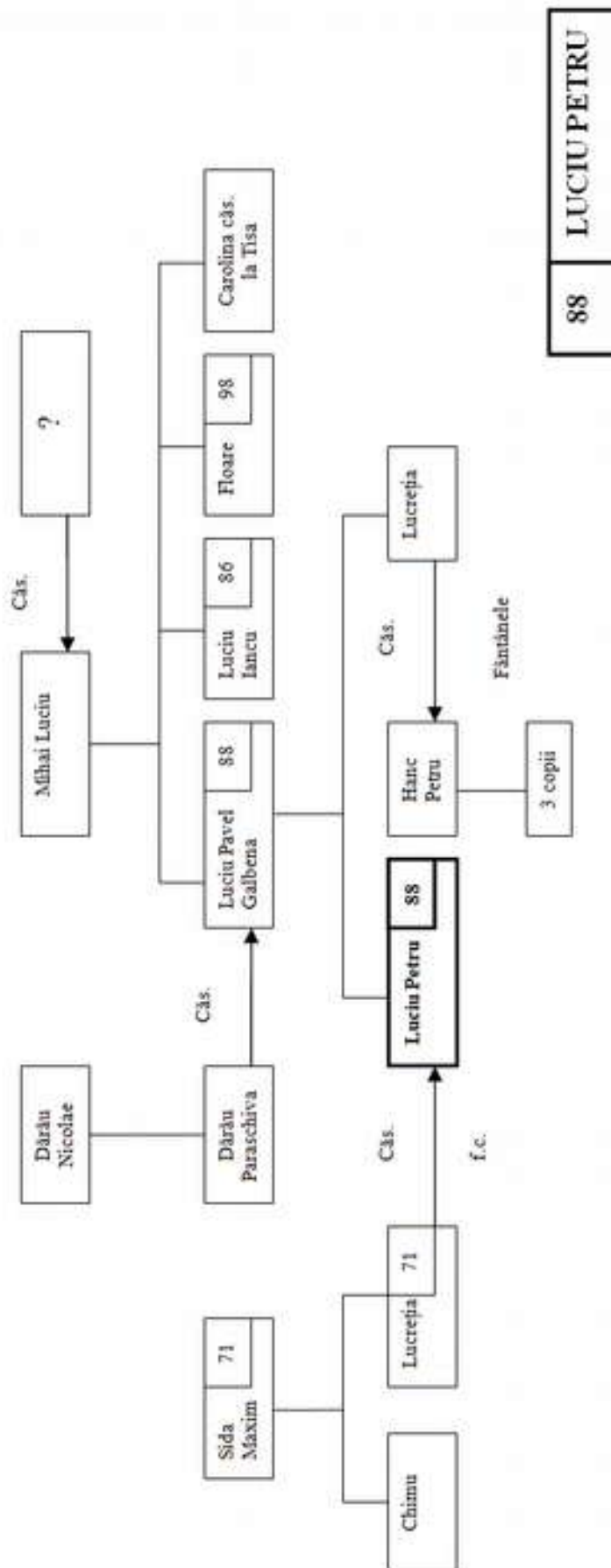

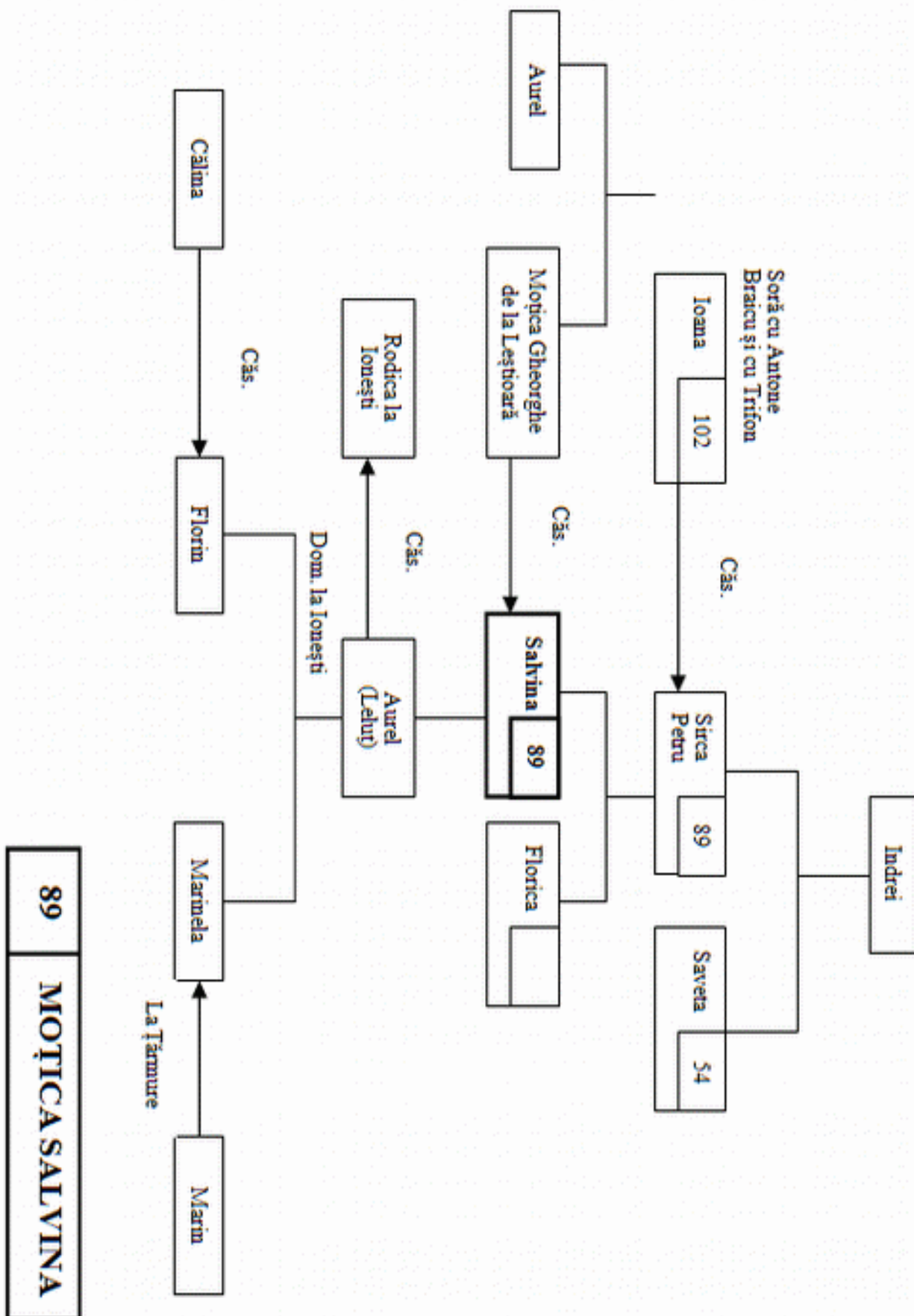

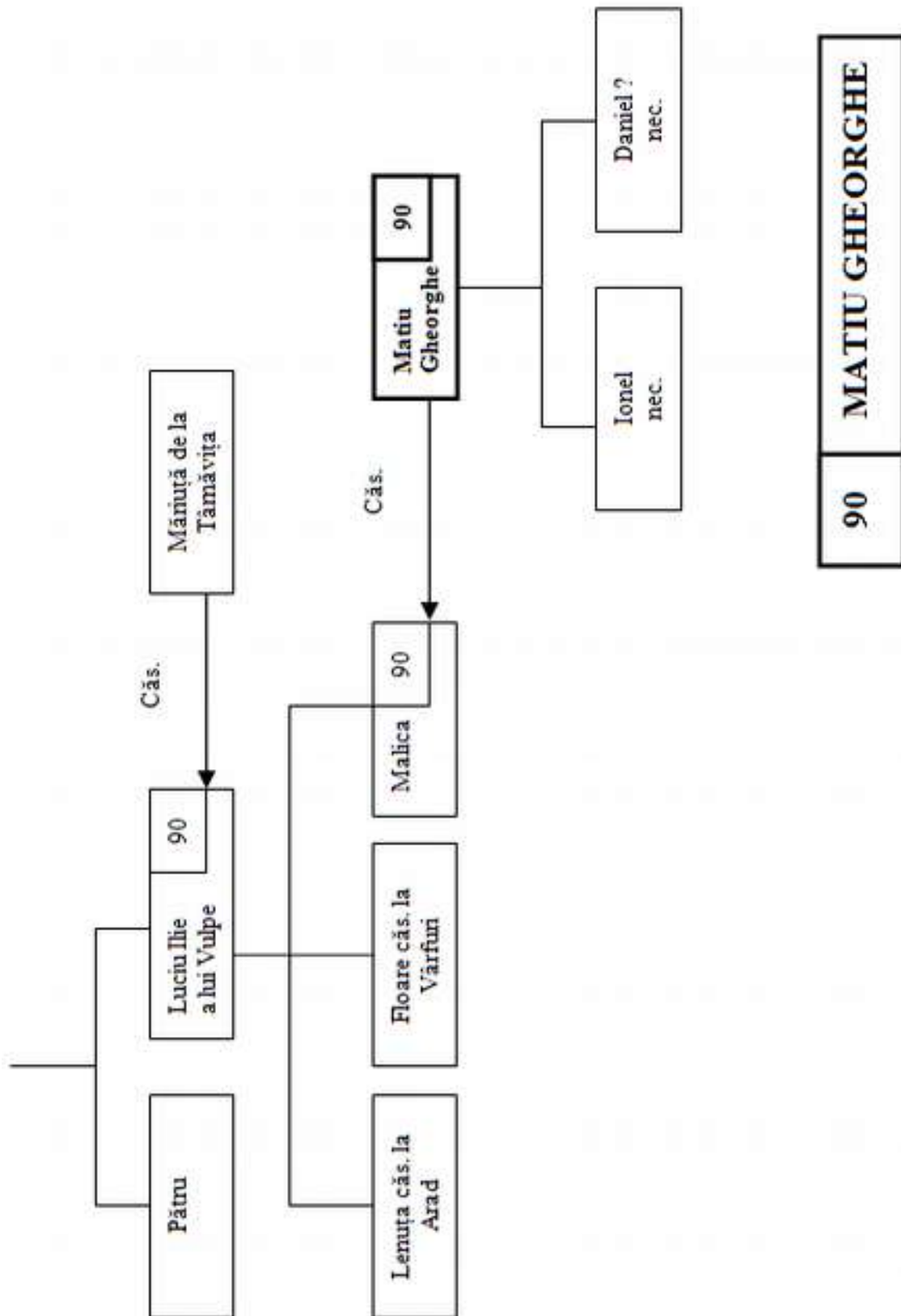



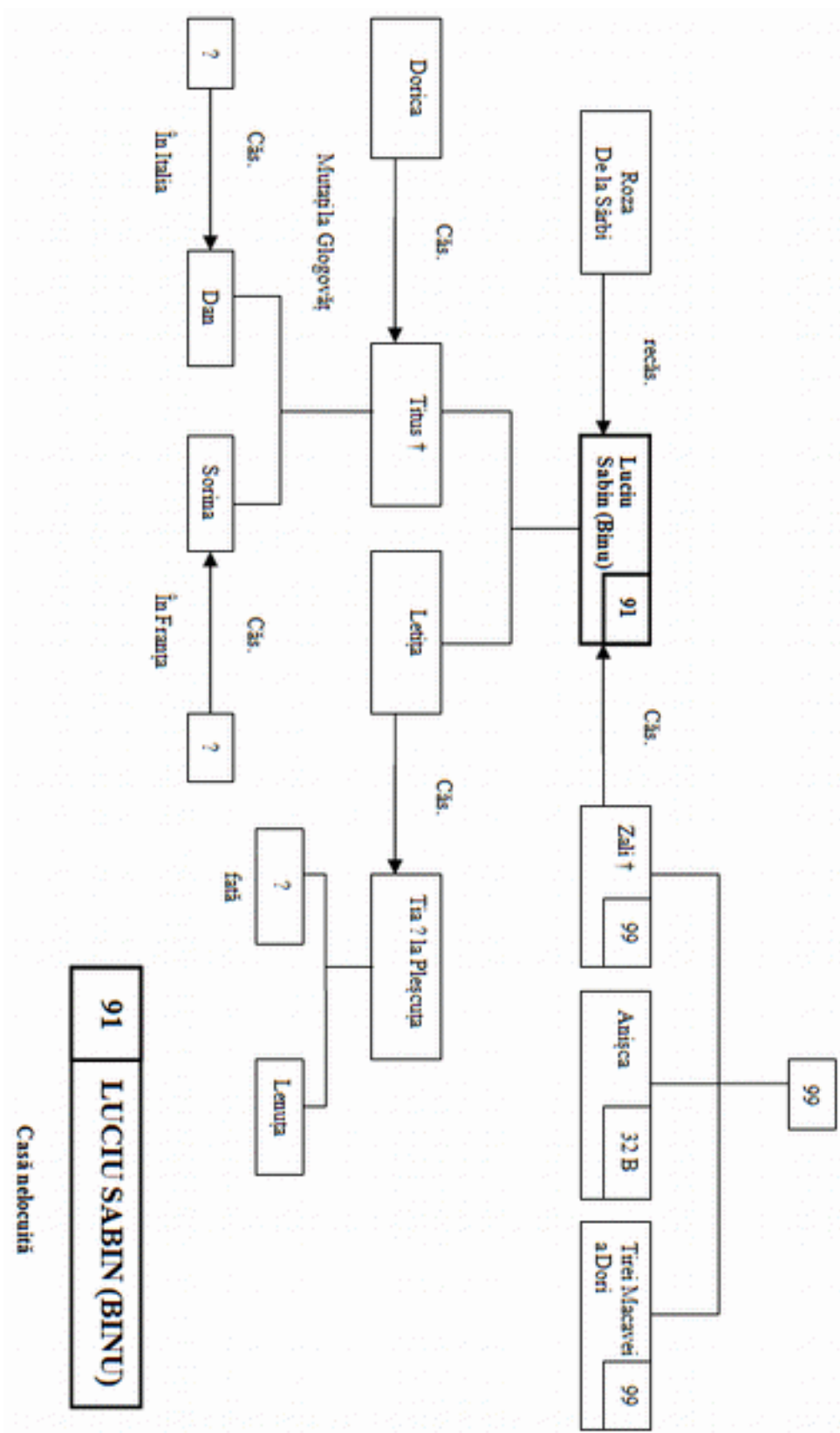

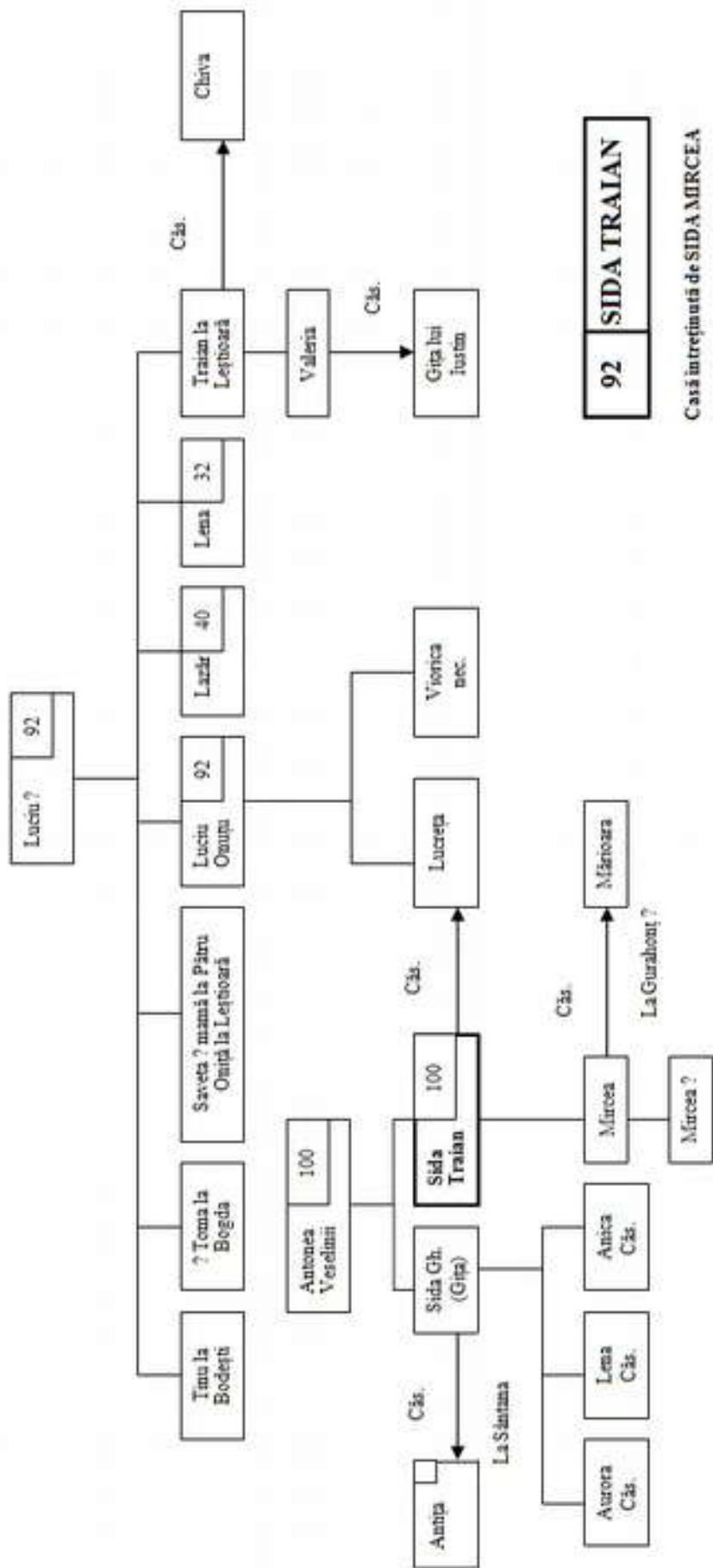

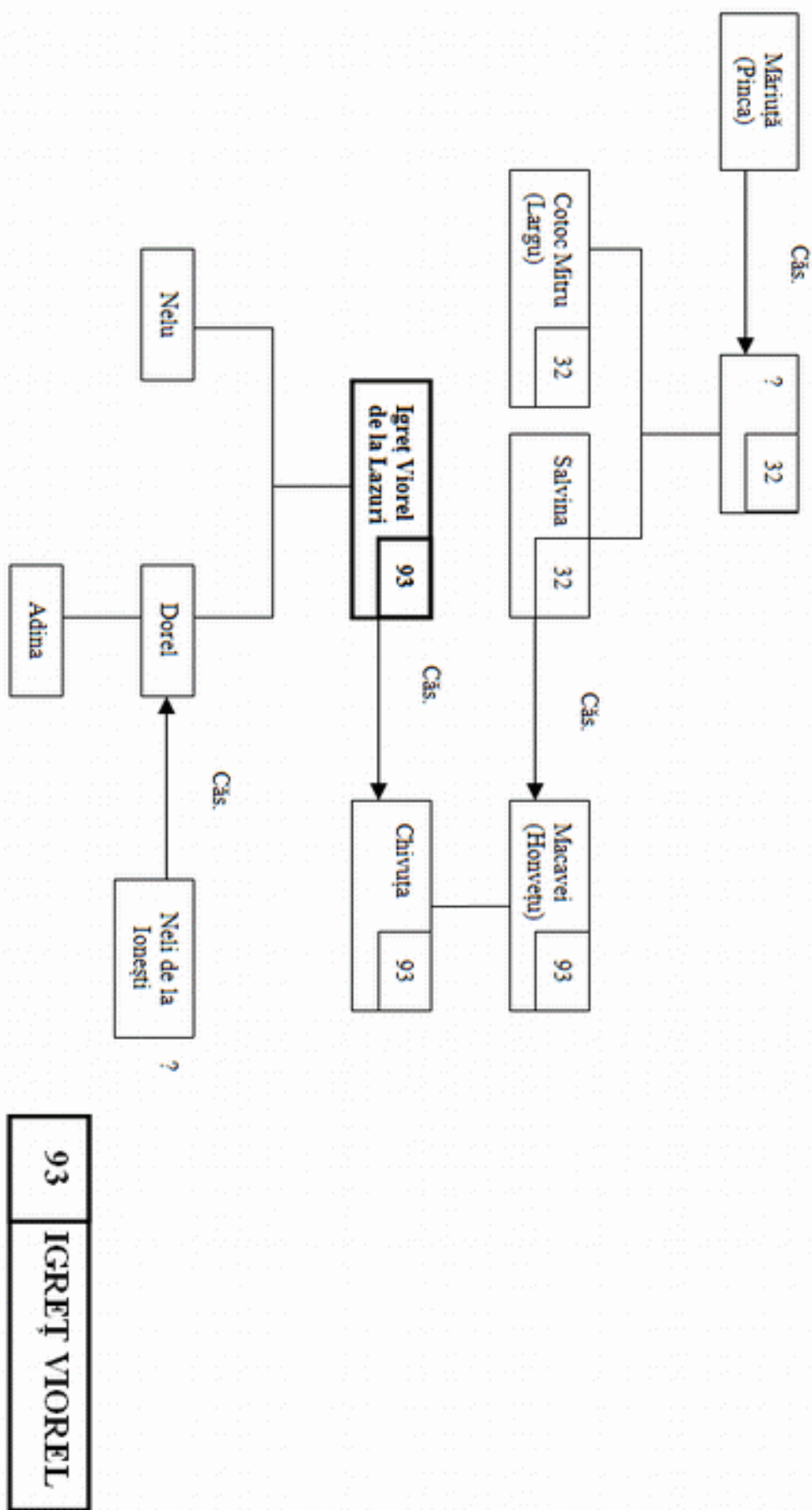

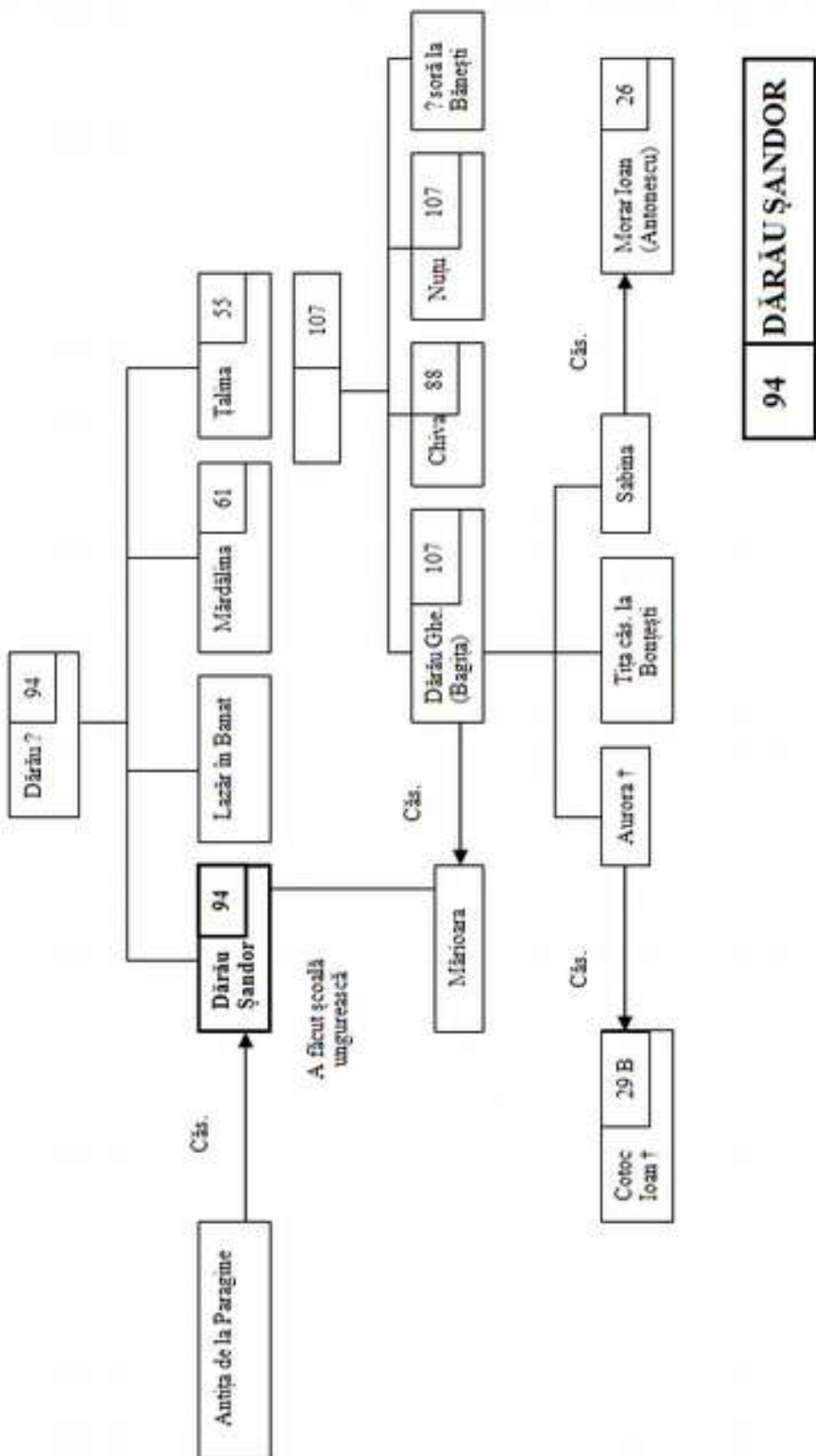

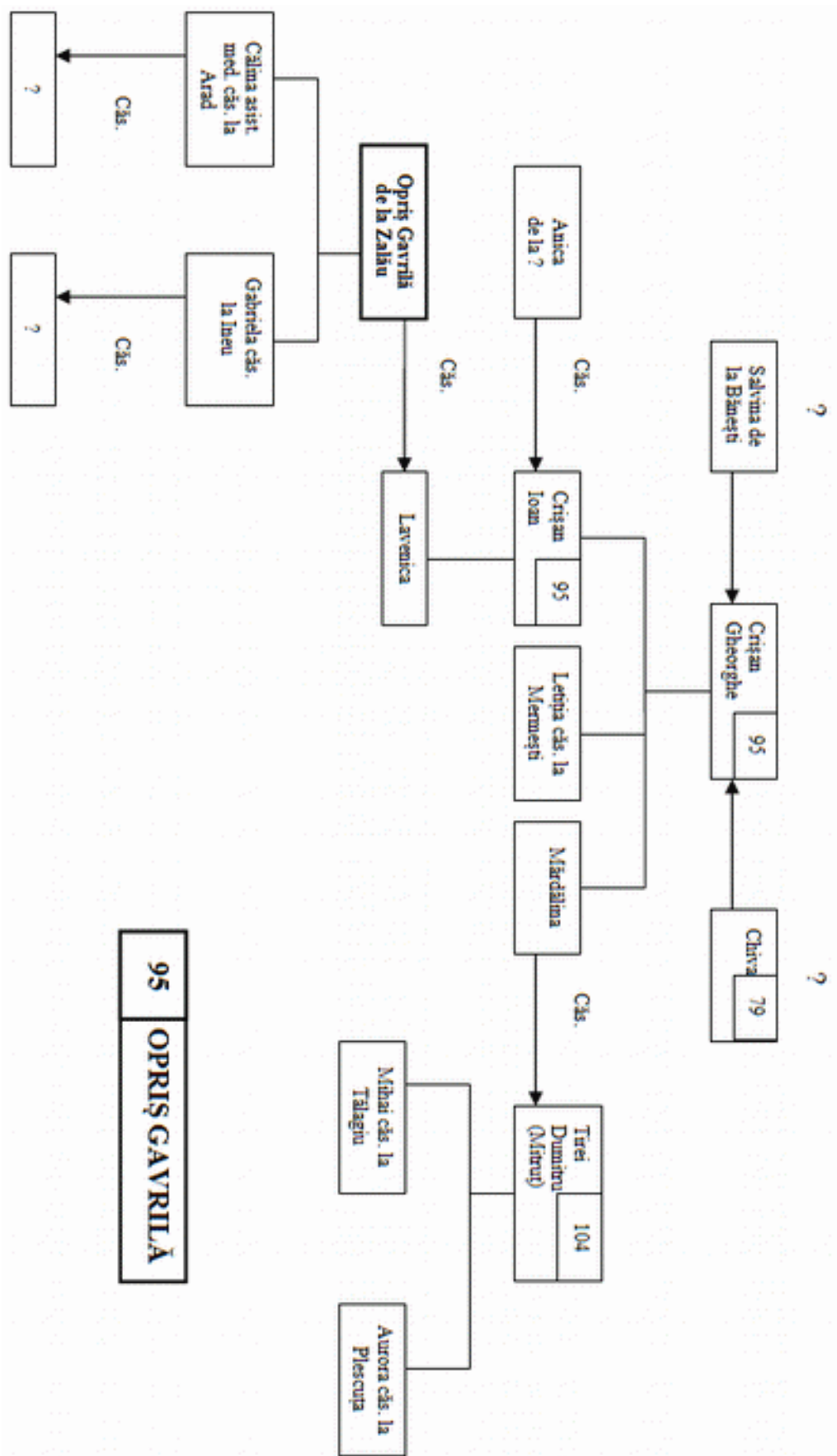

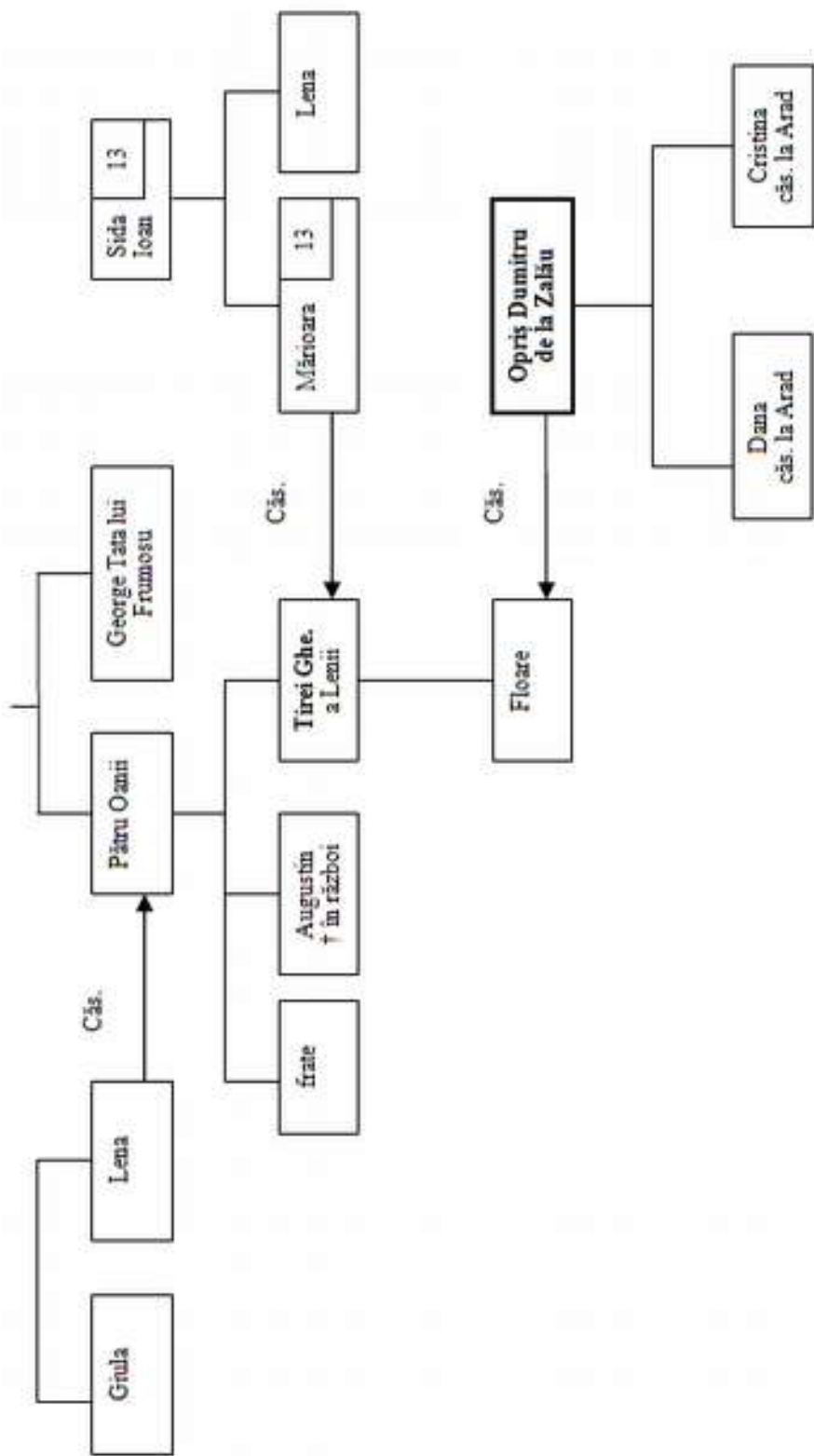

96 OPRIS DUMITRU

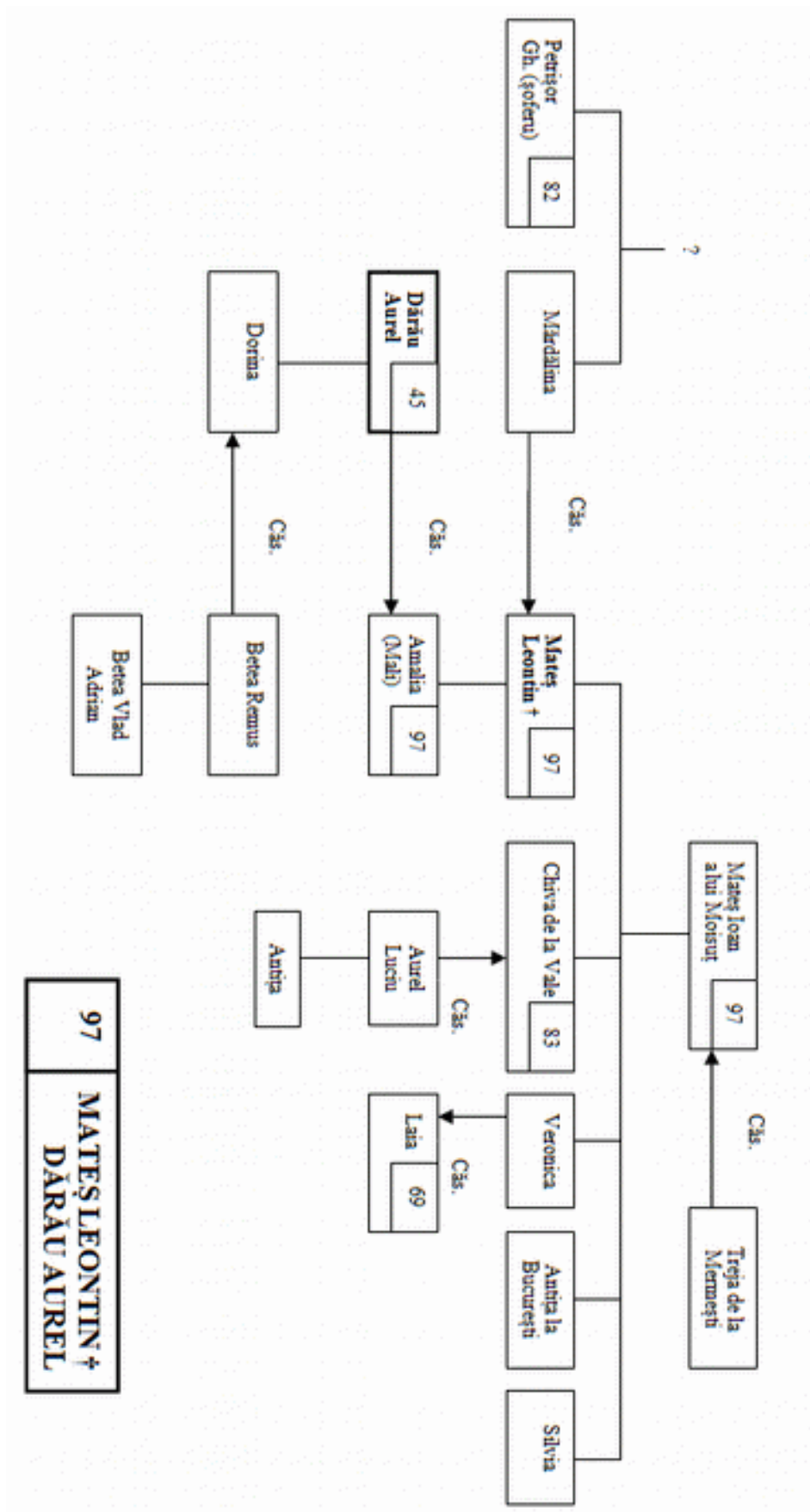

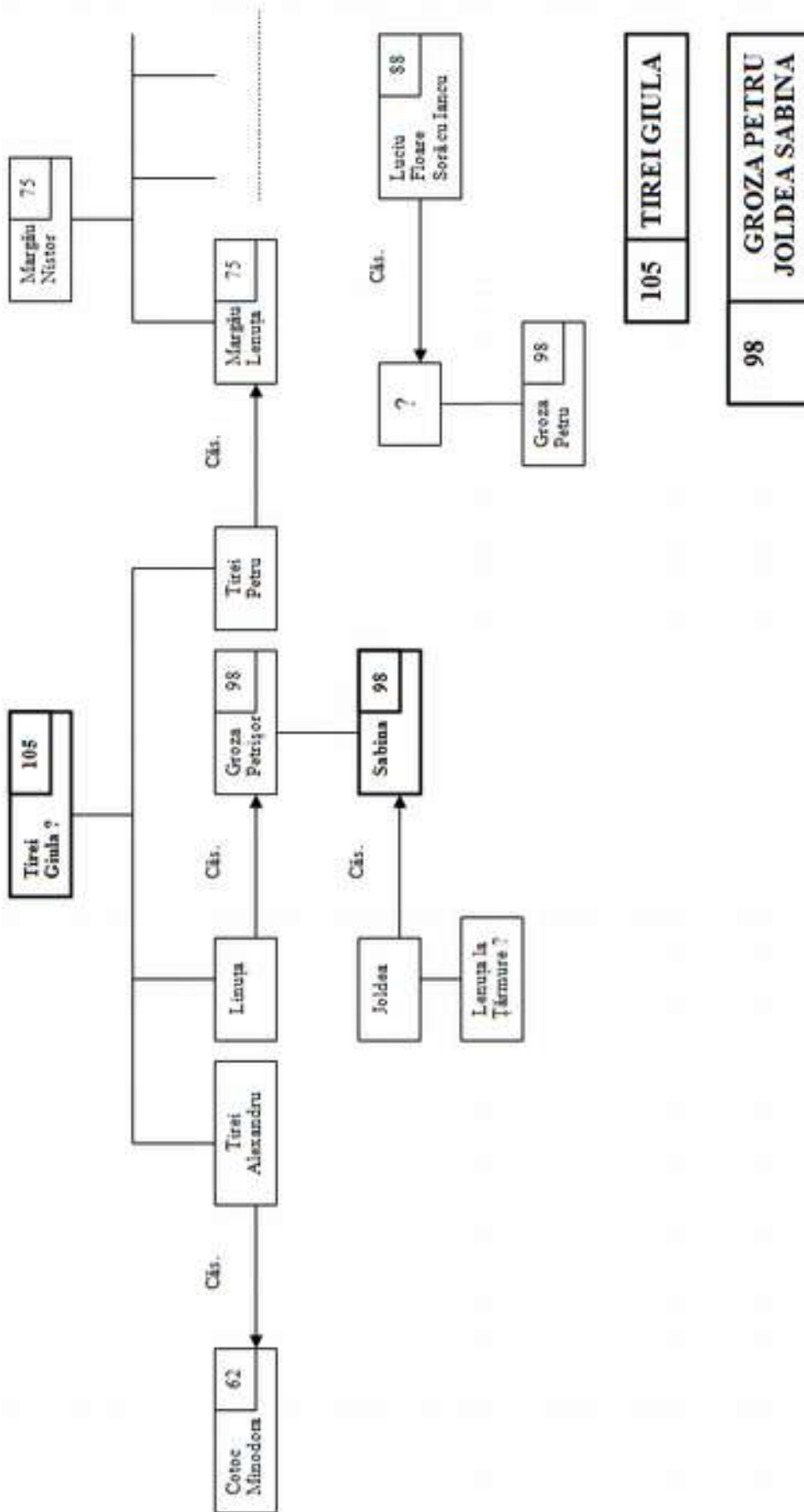



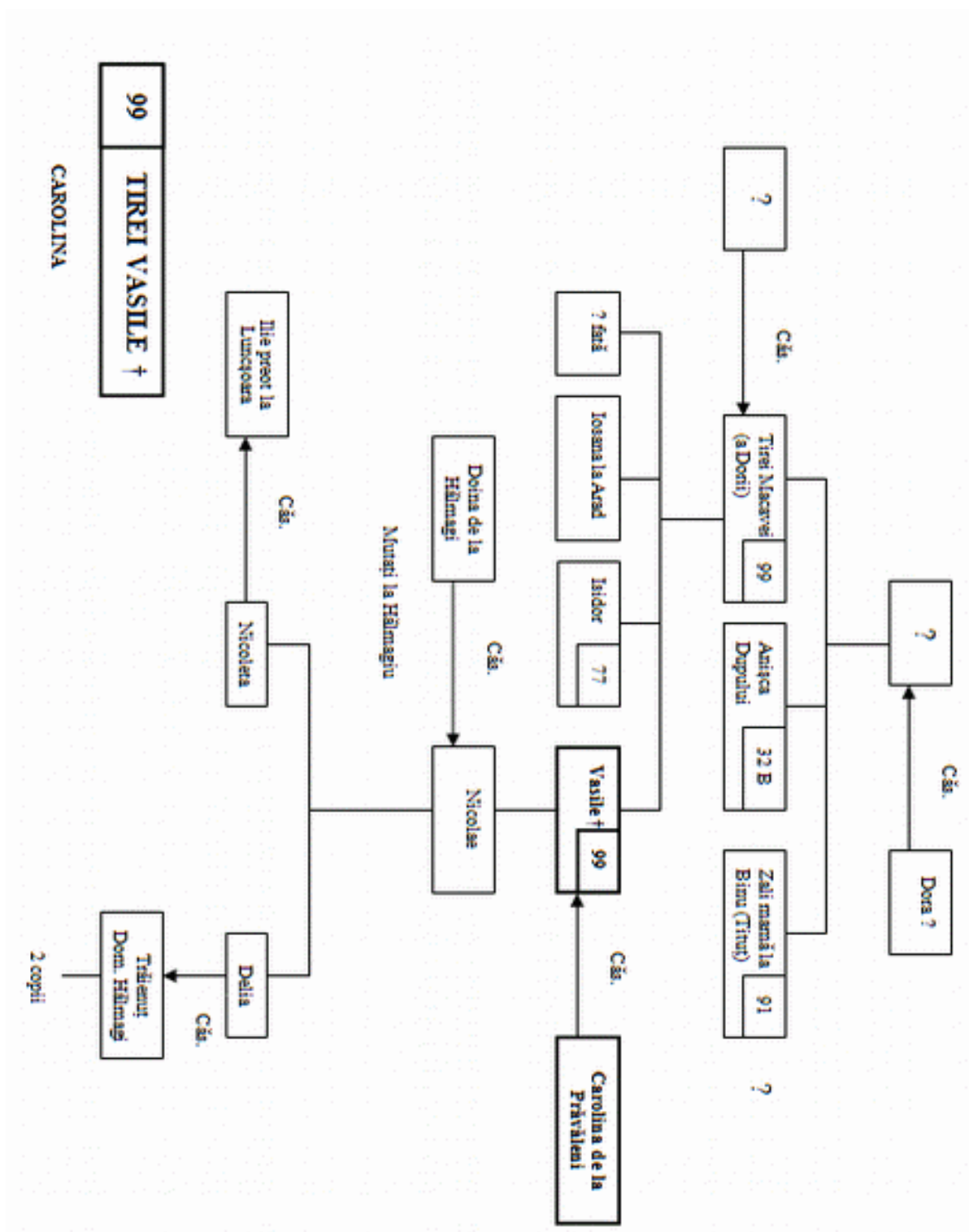

CAROLINA

99 TIREI VASILE †

2 copii

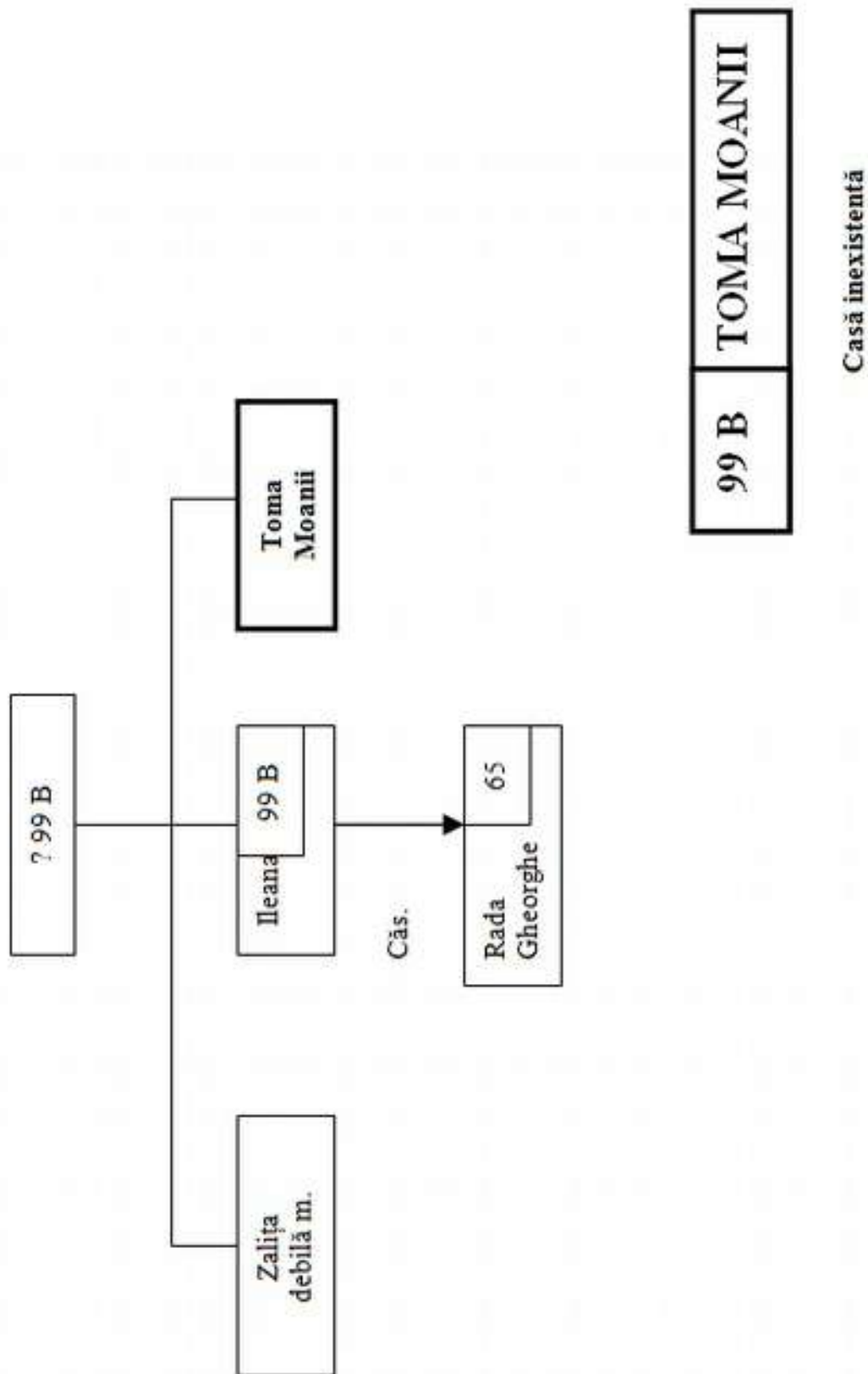

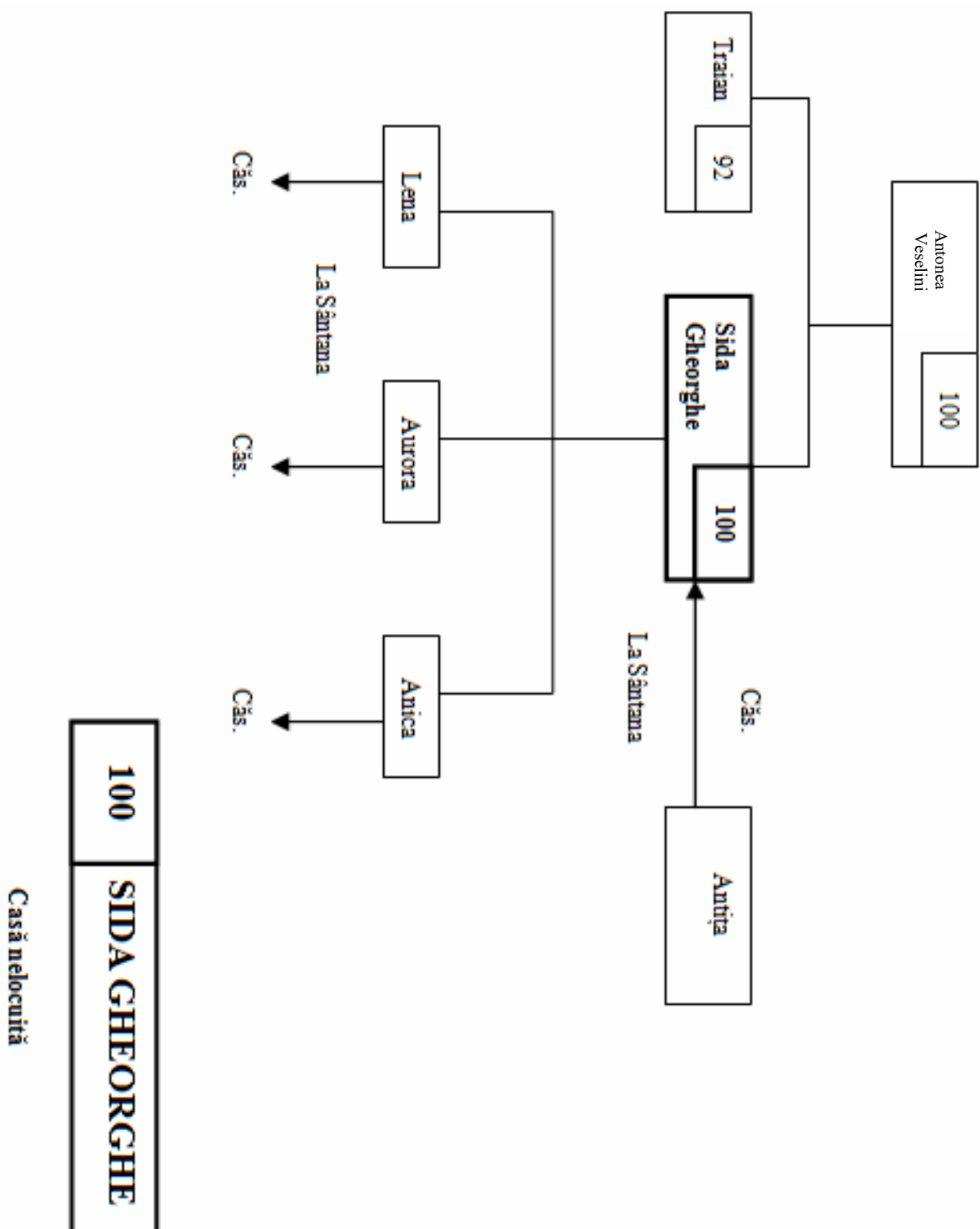

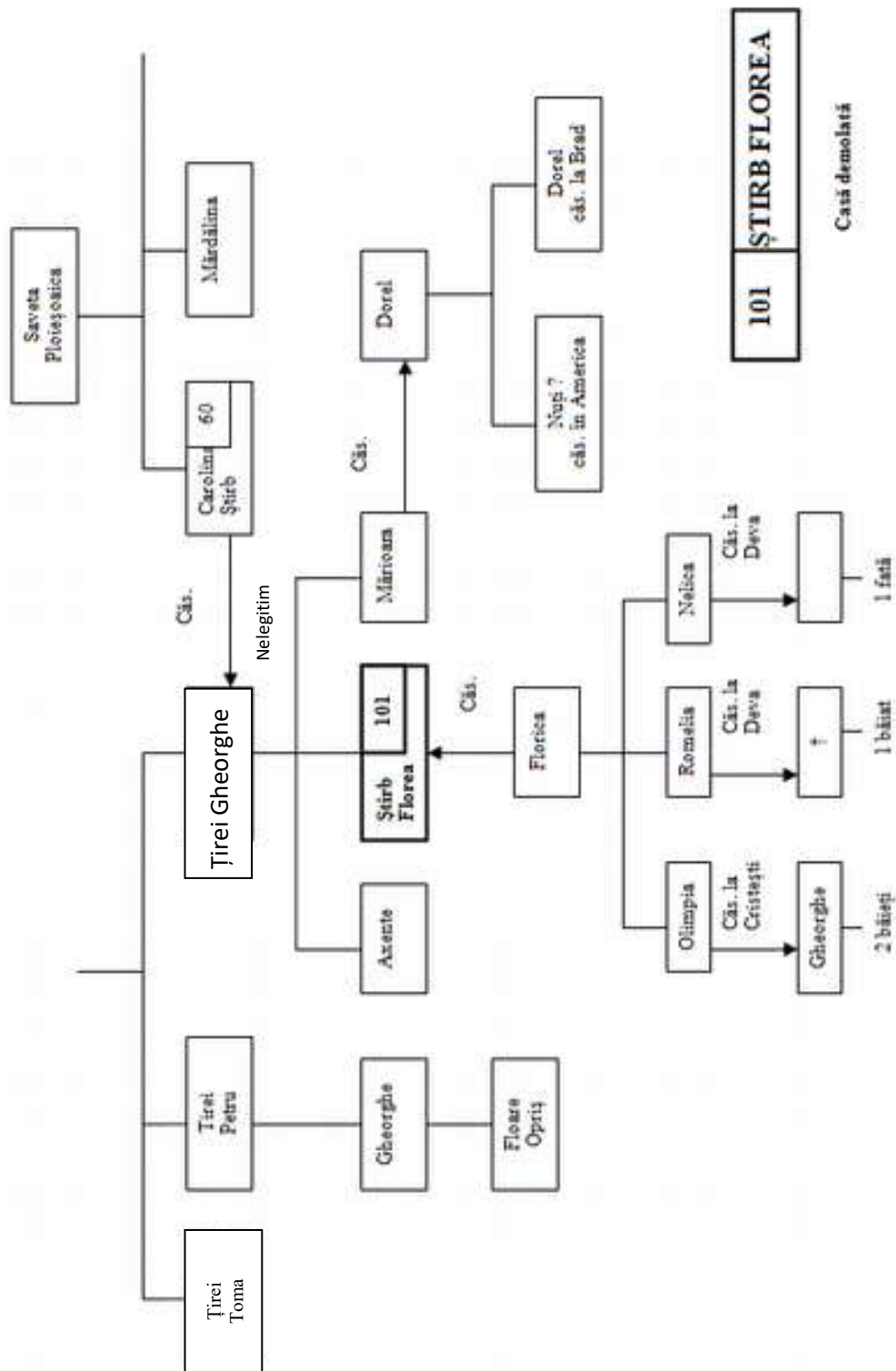

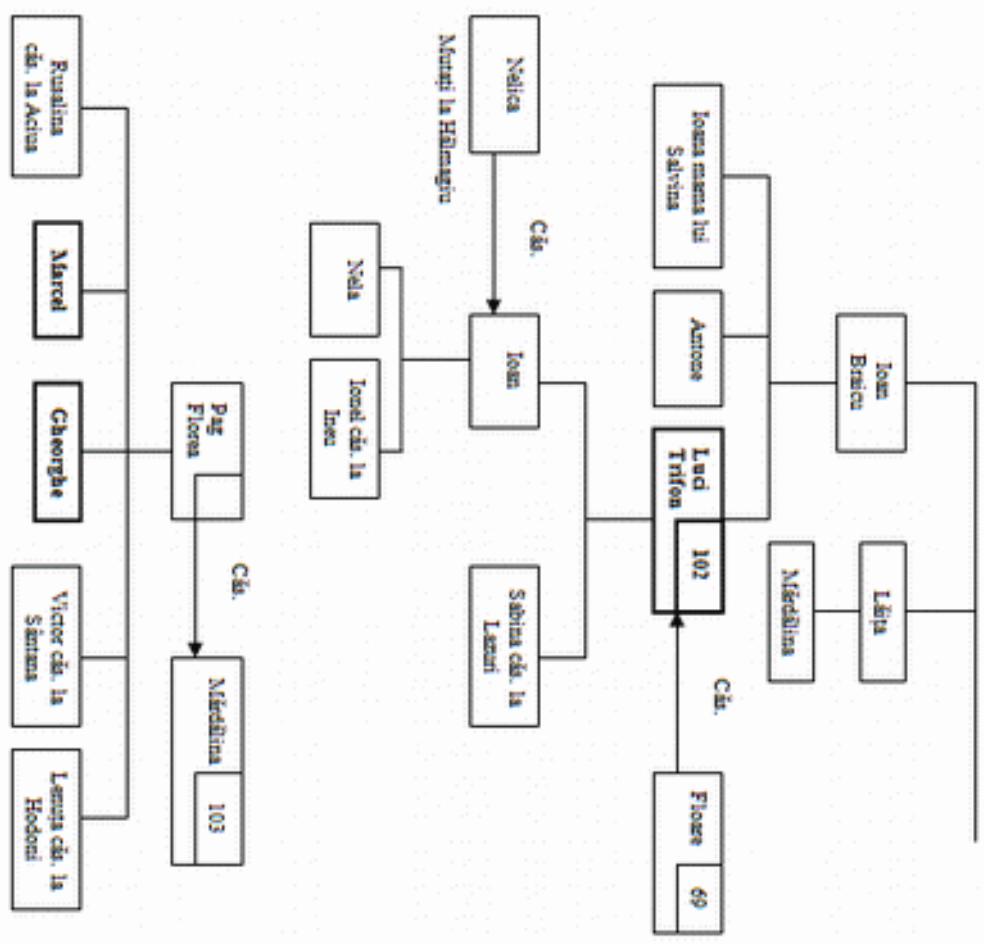

**102 LUCI TRIFON**

Casă vândută la Mădălina Păg

**103 PĂG MARCEL ȘI CHEORGHIE**

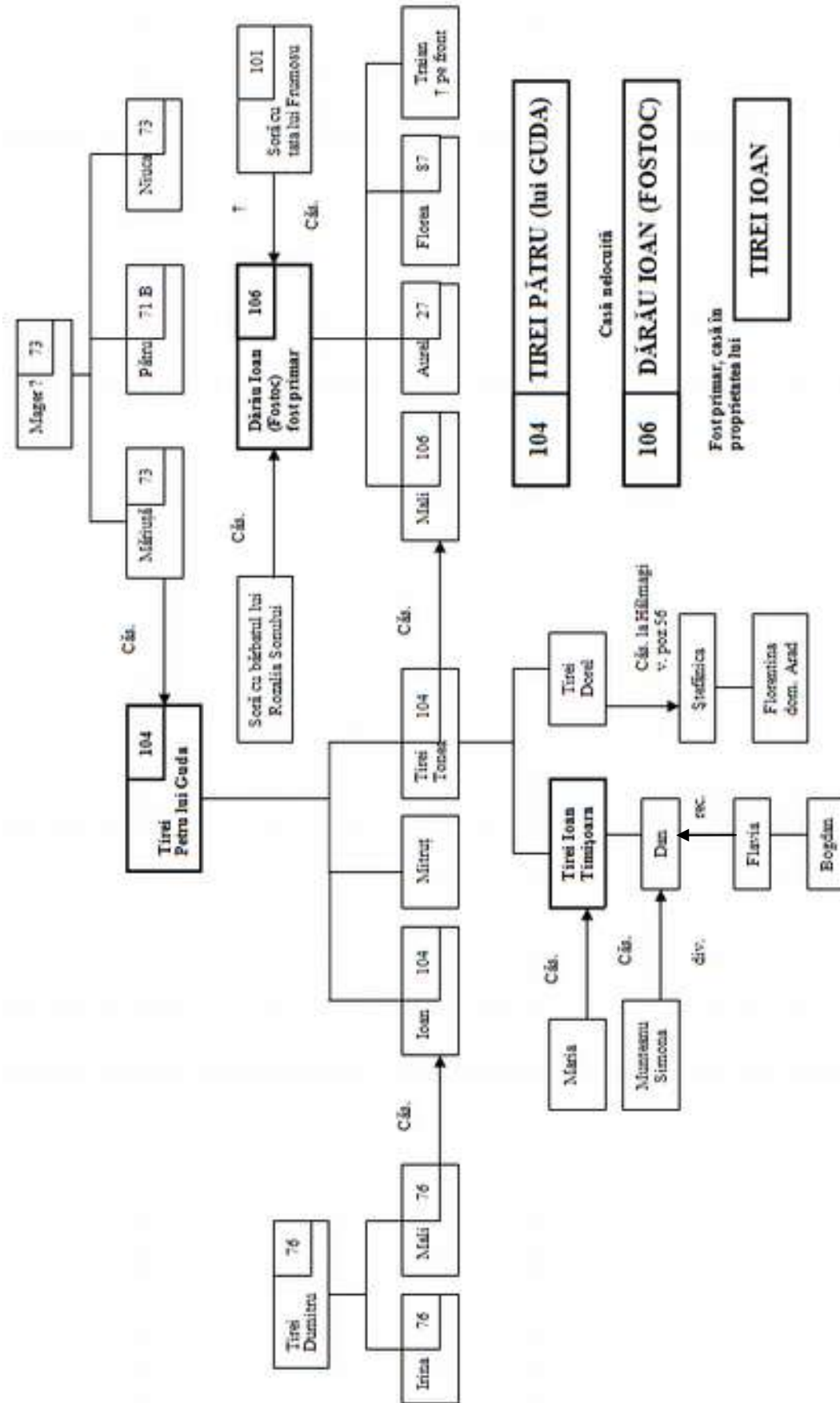

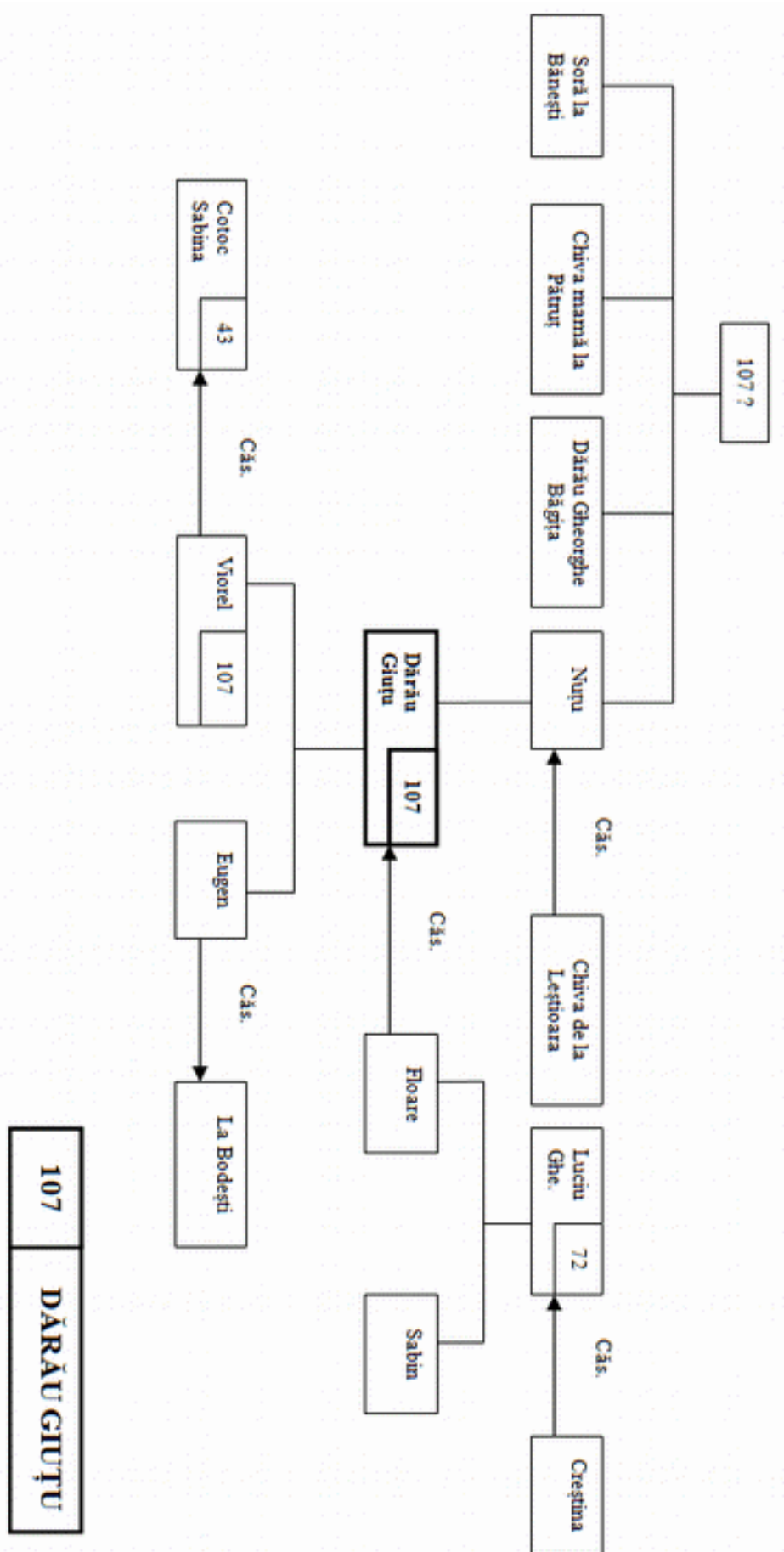

## GLOSAR -- Regionalisme specifice zonei și satului

### A

Abge, Abgia - abia

Albele – cremă pentru față

Abrac – hrana de grăunțe a calului (ovăz, prumb)

Aclo - acolo

Aciuat – ascuns sau adăpostit

Adău – birul datorat bisericii

Amu – acum

Anțârț – cu doi ani în urmă

Astrucat – ascuns, dosit

Astupuș – dop

A pristui – a primi pe cineva lângă tine

### B

Bauna – urlă (lupii)

Bai – întâmplare rea, necaz

Balț – laț

Băbura – protecția antifoc la ieșirea burlanului în pod

Băcele – chibrituri

Bedel – om pentru curățenie la școală

Bitang – persoană care umblă fără rost

Blidar – dulăpior pentru vase

Bolf – umflătură

Borș – mazăre

Boschârțe – lucruri mici fără valoare

Boscoane – vrăji

Boscorodi – a îngâna pe cineva

Bucate – cereale

Budac – târnăcop

Buiguit – amețit de cap, confuz

Buduli – a căuta răvășind lucrurile

Bucfar, Butfar – carnet, notes, registru

Bucica – a nimeri

### C

Canceu – ulcior cu sită spartă

Cantă – cană mai mare

Cart – cofă

Catarig – cumpănă la fântână

Catarige – răcitură

Câslegi – perioada de timp între Bobotează și lăsatul secului

### M

Marhă – vită

Masaloaică – femeie îmbrăcată urât, adusă mirelui înainte de mireasă

Mădărit – alintat

Măsură – unitate de capacitate pentru cereale – 30 l. În extensie pentru pământul în care se seamănă aceste semințe

Măștihoi – tată vitreg

Me – se duce, umblă

Misir – bumbac răsucit în două fire

Mizgura – a burnița

Mânjală – pastă de tărâțe cu care se „unge” urzeala ca să nu se destrame

Mohoandă – femeie slută

Moșcină – mlaștină

Moșcolit – murdărit

Morocoasă – legătura din fier pe osia de lemn care intră în butucul roții la căruță

Motocosât – deranjat, stricat la minte

Muzgurit – mânjit

### N

Natră – firele textile (urzeala) puse pe război

Nădăit – pe neașteptate

Năloagă – înghesuală mare

Năpustul – necuratul

Năzărire – părere, iluzie

### O

Obgiele – obiele

Oblincit – infectat

Oborâ – a scutura fructele

Obșag – copil care vorbește mult

Obloc – geam, fereastră

Ocoș – vorbăreț. A face pe deșteptul

Olog – infirm

Orfălău – flecar

Orlab – permisie militară

Oțără – puțin

### P

Pacoste – întâmplare rea

Palanc – gard din șipci

Pazme – tărâțe

Pazătură – mâncare gătită

Pârciuri – lucruri neînsemnate



- Câcă – mucozitate nazală  
 Cârpiță – batistă  
 Cârtoage – încălțăminte uzată  
 Căpăli – a sparge cu sapa bulgării rămași după grapă  
 Căznit – lovit de i-au rămas urme  
 Cealăi – înșelători  
 Ceapălău – salată de ceapă  
 Ceujeri – oameni care fac comerț cu vite  
 Chișchineu – basma mare și groasă  
 Cică – chică, coadă  
 Cicit – chicit, îmbrăcat frumos  
 Cilăvit - accidentat  
 Cioflendăr – om de nimic  
 Ciofleică – obiect uzat de pus pe cap  
 Cios – paznic de câmp  
 Cipcă – dantelă  
 Citov – nevătămat  
 Ciufală – batjocură  
 Ciuhă – semn de oprire sau sperietoare  
 Ciumpăvit – cu urme de lovire  
 Ciupă – albie pentru făcut baie la copii mici  
 Ciupăi – a îmbăia copilul mic  
 Ciurciuc – fiertură din amestec de apă, mălai și magiun  
 Claie – căpiță mare  
 Clemni – a lovi cu ceva  
 Cliciuri – solduri  
 Cocuț – pițărău, gogoasă  
 Cociovete – lucru vechi și murdar  
 Colop – pălărie  
 Comehert – avă, unealtă de pescuit  
 Conăgi – deretica  
 Coptă – scobitură, vizuină  
 Corindă – colindă  
 Corobețe – fructe pădurețe  
 Corincei – invitații la nuntă din partea miresei  
 Corlată – scândură de legătură la picioarele mesei  
 Coșleț – puiet de pom fructifer sălbatic  
 Crampă – țuică fiartă cu zahăr ars și chimion sau piper  
 Crepețit – întredeschis  
 Cuce – gresie pentru coasă  
 Cură – fuge, aleargă  
 Pârgăli – face rântaș  
 Pârlău – ciubăr mare pentru spălatul rufelor cu leșie de cenușă  
 Pergău- cingătău  
 Pilar – ceujer, negustor de vite  
 Pișăță – unealtă pentru încondeiat ouă  
 Pișciric – copil foarte mic  
 Pcituș – buchețel de flori  
 Pingăli – a fura  
 Pleasnă – vârful biciului  
 Plevas – creion  
 Plotog – petic de piele  
 Pocică – farmacie  
 Poc – pachet  
 Podrom – pivniță  
 Pogilarăș – portmoneu  
 Poivan – funie, lanț cu care se leagă vitele la păscut  
 Polog – mănunchi de grâu  
 Polovică – unitate de capacitate de 15 litri  
 Poncăli – a ironiza pe cineva  
 Poneavă – pătură, prelată  
 Ponosit – uzat, vechi  
 Popânda – a ascunde, a trimite departe pe cineva  
 Porșor – grămadă de fân  
 Poșnar – buzunar  
 Potricală –preducea pentru tăiat găuri la broderia manuală  
 Potrocol – registru  
 Potroz – chip, fel  
 Prăbăli – a face proba  
 Premândă – dar la colindători  
 Pumnar – manșetă  
 Purpuruș – copil foarte mic  
**R**  
 Raptă – gând. Ia-ți gândul  
 Rât – teren rău, spălat de ape  
 Răcez – clanță  
**S**  
 Săbăi – a croi  
 Săbău – croitor  
 Sămăcișă – brânză proaspătă  
 Sămădaș – calcul, socoteală  
 Sărcer – căpiță de fân

Cursură – partea scursă din din pâinea coaptă

Cusămnit – însăilat

Cusură – grindă, cosoroabă

Cumânac (comânac) – pălărie

## D

Dare – impozit

Dăbălat – lăsat în jos, crengi dăbălate

Dârg – unealtă cu care se trage jarul din cuptor

- unealtă cu care se mestecă în

căldarea de liptari

Descântec – strigătură

Desmălurat – om de pe care curg zdrențele

Desciuricat – destrămat

Doscă – scândură

Dolmă – margine ridicată de pământ, terasament, rambleu

Doleț – o pătură veche, cearceaf vechi

Drot – sârmă

Dubit – țesătură de lână bătută în piua

Ducian – băcănie

Dup – buștean

## E

Erhă – piele de miel tăbăcită, subțire se colora după dorință

## F

Faciol – pânză rară pentru morți

Faită (foaită) – soi de animale

Farbă – vopsea

Fedeu – capac de oală

Fioc – sertar

Fispan – prefect

Fibrău – judecător

Floștomoc – ghemotoc

Fodără – material cu volane

Furustoi – mălai rupt bucăți și prăjit în ulei

## G

Galan – șnur

Galiță – vopsea (pasăre de curte), hoară

Gioabă – puțină

Giolgi – pânză albă subțire țesută industrial

Gânfat – inflamă, umflat

Glicănuș – beregată

Grohot – pietre mărunte rezultate din

Scăuna – câinele scaună de durere

Scrob – frecăței

Scocorâ – a țipa la cineva

Silă – învinuire nedreaptă

Simcea – vârful cuțitului

Smârc – obiect cu care se scoate țuica din butoi

Socăciță – bucătăreasă

Sporțări – a pritoci

Strofocat – cu părul zbârlit, înfuriat

Strucit – zdrobit

Susurâmi – fire de urzeală rămase nețesute la capătul pânzei

Sucală – unealtă pentru bobinat „băteala” la războiul de țesut

## Ș

Șarampău – un șanț mare făcut de scurgerea apelor

Șarcău – balaur

Șeldeu – porc de 4-5 luni

Șcățulcă – cutie de chibrituri

Șecheneu (cecheneu) – nărav la cai că nu vor să tragă

Șocârteu – cuiul cu care se prinde jugul de ruda (oiștea) carului

Șișcăvi - a vorbi peltic

Șod – hazliu, te face să râzi

Șomar – pădurar

Șovârnog – slăbănog

Șuchiat (șucet) – bolund

Șurincă – fâșie îngustă

Șușorcă – pănușă de porumb

Șuștar – vas pentru muls vacile

## T

Talan – lene

Tarhat – greutate

Tărhălit – are hernie

Tăgășî – a face curățenie

Taneri – farfurie

Tătăișă – cumnată (plantă)

Tintă – cerneală

Târگاș – marfă de vânzare

Târgolit – tăvălit

Târnaț – prispă

Târnomată – pleavă

Târși – a defrișa

acțiunea timpului asupra unor stânci. Locul  
cu astfel de bolovani făcuți mărunți

Groșește – transport de copaci prin tragere  
– târâș

Grumăzări – parte a hamurilor care se pun  
pe gâtul cailor și în capătul oiștei pentru a  
putea opri căruța

Gudura – a se linguși

Gudurăi – înfundături între munți

Gujbă – nuia răsucită și făcută laț sau colac  
la poartă

Guie – suie

## H

Haizaș – partea de lemn pe care stă  
învelitoarea (acoperișul)

Hamnis – șmecher

Haznă - folos

Hămușit – mucegăit

Hăndrălau – tânăr fără rost

Heini – a da carul înapoi

Hibă – bai, defect

Hârăi – a întărâta un câine

Hârge – ceartă, necaz

Hârță – zdreanță

Holpăi, hulpăi – a mânca cu lăcomie,  
nemestecat

Homoloșit – șifonat, adunat fără grijă

Huluit – dărâmat

Huluji – coceni de porumb

Hudă – gaură

## I

Ierneu – coviltir (herneu)

Îndrea – unealtă cu care se trece urzeala  
prin spată și ițe

Inge – unde

Iorgan – dispozitiv mecanic cu ajutorul  
căruia caii acționează batoza

Iortoane – dependențe

Iosag – animale proprii

Izgodit – nimerit

Izidit – decedat, pierit

## Î

Înburdat – răsturnat

Înbutuși – a împinge

Înciolba – a privi cu ochi mari

Îndăli – a porni

Întolăci – a se împreuna

Împărăcat – îmbrăcat cu chiciură, aburit

Târși – crengi subțiri, tufăriș

Tolceu – coș de nuiele cu două cozi

Tori – resturi de furaje din iesle

Trencheș – turmentat

Troscoci – vorbește fără rost

Tuluci – boi tineri

## Ț

Țâpa – a arunca

Țâpoi – pâinică

Țâvlește – țipă, zbiară

Țâmburuș – o proeminență mică pe un obiect

Țânțarin - cimitir

## U

Uiagă – sticlă

Uialmă – durere mare

Uiește – chiuiește

Ujog - șomoiag de paie cu care se mătură  
cuptorul de pâine

Urlă – coboară de la deal

## V

Vandă – plimbare fără rost

Vandroc – unul care umblă vandra

Văcăli – a schivisi o tencuială de pământ sau  
vatra casei

Vânturească – scofă mai mare

Vârcă - dunga lăsată de nuia pe corp

Vâșcă – se mișcă repede

## Z

Zănat – obicei

Zăcon – deprindere

Zăpor – murdărie pe corp în formă de cruste

Zârăe – zgomot făcut de monede sau de ferestre

Zdococi – a scutura tare

Zgârănit – zgârcit

Zolește – frământă

Zolit – obosit de multă muncă

Zotonește –îndeasă ceva într-un loc strâmt

Înrălea – degeaba

## J

Jintui – a împrăștia jarul în cuptorul de pâine

Jintuitor – bățul cu care se jintuiește

Joltar – cântec funebru

Jubră – acnee (pe față)

## L

Laițar – vasul în care curge rachiul la distilare

Lăcrie – cutie

Lăturar – vas în care se țin lăturile

Leasă – uneltă de pescuit

- uneltă pentru uscat poame

Leșcădi – a prinde momentul pentru a face ceva

Lipideu – cearșaf

Liptar – magiun

Lolotă – gălăgie mare

Loză – vrej, viță, soi

## PRESCURTĂRI

A.N.A. – Arhivele Naționale Arad

DJAAN-în text, identic cu A.N.A. Direcția Județeană Arad a Arhivelor Naționale

C.F.R. – Căile Ferate Române

O.R.A.C.A. – Oficiul Raional de Achiziții

Carne și Animale

P.N.R. – Partidul Național Român

P.M.R. – Partidul Muncitoresc Român

P.C.R. – Partidul Comunist Român

R.P.R. – Republica Populară Română

R.S.R. – Republica Socialistă România

T.M. – Traian Mager

F. – foto, fotografie, figura

Arh.--arhivă

div. – divorțat(ă), desp.-despărțit(ă)

dom. - domiciliu

Fam.(fam.)—familia

loc. – locuiesc, stau, domiciliază

rec., recăs. – recăsătorit(ă)

## BIBLIOGRAFIE

### IZVOARE

#### a) Arhive

1. Direcția Județeană Arad a Arhivelor Naționale (DJAAN), fond „Parohia Ortodoxă Hălmagiu”, dosar 3-5.
2. Idem, fond „Primăria comunei Hălmagiu”, dosar 4-32.
3. Idem, fond „Primăria comunei Hălmagiu”, dosar anii 1927-1949
4. Idem, Colecția „Registre de stare civilă – Oficiul parohial Ortodox Român Hălmagiu”, 7/1894; 9/1901-1907; „Registre de stare civilă – Oficiul parohial Ortodox Român Leasa” 1/1853-1885.
5. Idem, fond „Prefectura județului Arad”, dosar 176/1933, 91/1935, 46/1937, 145/1941, 83/1943, 15963/1945.
6. Idem, fond „Pref. jud. Arad-Acte administrative”, dosar 2/1919-1921
7. Idem, fond „Pref. jud. Arad-Actele subprefectului”, Proc.verb. 4301/29 dec.1922
8. Idem, fond „Pref. jud. Arad-Documentele prefectului”, dosar: 281/1933, 379/1934, 113/1936, 68/1937, 182/1937, 229/1938, 146/1941/, 68/1947, 45/1930-1932.
9. Idem, fond „Pref.jud. Arad-Inspectoratul Școlar”, dosar: 65/1941, 154/1944, 186/1945.
10. Idem, fond „Pref.jud. Arad- Comisie Administrativă”, dosar 54/1921-1922.

#### b) Publicații

1. Almanahul Institutului de istorie din Cluj, nr. XIX/1976.
2. Biserica și școala – săptămânal arădean, nr. 23, 27-29/1927.
3. Monitorul oficial, nr. 169/ 24 iulie 1940.
4. Ziridava, nr. IX/1978.

### BIBLIOGRAFIE SPECIALĂ

1. Arpaș Ioan, *Monografia satului Tisa*, manuscris
2. *Decret 2423 privind decorarea unor participanți voluntari în regimentul Horia*, în „Monitorul Oficial” nr. 169 din 24 iulie 1940.
3. Dogaru Maria, *Sigilii sătești din fostul comitat Arad*, în „Cercetări numismatice”, nr. III din 1980.
4. Glück Eugen, *Industria arădeană între 1848-1894*, în „Ziridava”, nr. IX din 1978.
5. Nicoară Macavei, *Monografia comunei Vârfurile. Cronica familiei Nicoară*, manuscris.
6. Protopopiatul Sebiș, *Istoricul Parohiilor, Filia Leasa, preot Mitroi Andrei*, manuscris.
7. Raduțiu Aurel, *Actele țărănești în limba română din Transilvania până la 1848 și importanța lor documentară*, în „Almanahul Institutului de Istorie din Cluj”, nr. XIX din 1976.

### BIBLIOGRAFIE GENERALĂ

- 1.\*\*\*, *Recesământul din 1850 Transilvania*, ediția a II-a, Presa Universitară Clujeană, Cluj-Napoca, 2004.
- 2.\*\*\*, *Recesământul populației din 21 februarie 1956, structura demografică a populației*, vol. III, Direcția generală de statistică.
- 3.\*\*\*, *Repertoriu arheologic al Mureșului inferior: județul Arad*, Editura Orizonturi universitare, Timișoara, 1999.
4. Árpád Varga, *Arad megye településeinek etnikai (anyanyelvi/nemzetiségi) megoszlás százalékos szerint 1869-2002*.

- 5.Idem, *Arad megye településeinek felekezeti adatai 1869-2002*.
- 6.Idem, *Arad megye településeinek stuikai (anyanyelvi/nemzetiségi)adatei 1880-2002*.
- 7.Brătianu Gheorghe, *O enigmă și un miracol istoric – poporul român*, Editura Corint, București, 2000.
- 8.Buta Vasile,*Hălmaგიul pe treptele timpului*, Editura Sophia, 1999.
- 9.Centrul European de Cercetări și Studii Istorice Veneția, *Ungaria și istoria maghiarilor 896-2000*, Editura Europa Nova, București, 2001.
- 10.Idem, *Antonescu – Mareșalul României și războaiele de reîntregire*, Editura Europa Nova, București, 1996.
- 11.Crișan George, *O viață uimitoare*, Editura Eurostampa, Timișoara, 2002.
- 12.Dogaru Maria, *Sigiliile, mărturii ale trecutului istoric*. Album sigilografic, Editura Științifică, București, 1976.
- 13.Doroi Mihaela,*Monografia comunei Hălmaგიu*,Editura Legis,Craiova,2011.
- 14.Dragomir Silviu, *Avram Iancu*, Editura Științifică, București, 1965.
- 15.Dulgău Bujor, *Sigiliile instituțiilor sătmărene din secolele XVI-XIX*, Editura Muzeului Sătmărean, Satu Mare, 1997.
- 16.Duțu Florin, *Părintele Arsenie Boca la mănăstirea Prislop în epoca torționarilor comuniști 1948-1959*, Editura Floare Albă de Colț, București, 2014.
- 17.Faur Vasile, *Țara Zarandului*. Conscripții, cronică, documente, imagini, Editura Concordia, Arad, 2014.
- 18.Fernolendt Marius Eugen,*Gurahonț 1386-2016 Higigiș, pe lângă Criș,monografie sentimentală*,Editura Solness,Timișoara 2016
- 19.Gauthier Guy, *Missy. Regina României*, Editura Humanitas, București, 2004.
- 20.Giurescu C. Constantin, *Istoria românilor*, vol. I-II, Fundația pentru Literatură și Artă „Regele Carol II”, București, 1935-1937.
- 21.Gorun Gheorghe, *Răscoala lui Horea în comitatul Bihor. Izvoare diplomatice, vol. I (1776-1794)*, Presa Universitară Clujeană, Cluj-Napoca, 2009.
- 22.Hațegan Ioan, *Ghid pentru elaborarea monografiilor rurale*, Editura Banatului, Timișoara, 2006.
- 23.Iorga Nicolae, *Sate și preoți din Ardeal*, București, 1902.
- 24.Isac Victor, *O istorie obiectivă a mișcării legionare*, Editura Călăuza, Deva, 2002.
- 25.Lehrer G. Milton, *Ardealul pământ românesc*, Editura Vatra Românească, Cluj-Napoca, 1991.
- 26.Lupaș Ioan, *Istoria unirii românilor, ediția a II-a*, Editura Scripta, București, 1993.
- 27.Idem, *Istoria bisericească a românilor ardeleni, ediția a II-a*, Editura Dacia, Cluj-Napoca, 1995.
- 28.Lupeș Nestor, *Monografia Colegiului Național „Avram Iancu” din Brad 1869-2009*, Brad, 2009.
- 29.Mager Traian, *Ținutul Hălmaგიului. Monografte, vol. I-IV*, Editura Diecezană, Arad, 1935-1939.
- 30.Manuilă Sabin, *Recesământul general al populației române, vol II/decembrie 1930*, București, 1938.
- 31.Marki Sandor, *Arad vármegye és Arad szabad királyi tarténete*, vol. II, Arad, 1895.
- 32.Mureșan Augustin; Popovici Ioan, *Sigilii sătești și comunale din comitatul Arad și împrejurimi (sec. XVI-XIX)*, Editura Gutenberg, Arad, 2009.
- 33.Pascu Radu,*Carierile și apele minerale din județul Arad*,București,1927
- 34.Pascu Ștefan, *Jocul periculos al falsificării istoriei*, Editura Științifică și Enciclopedică, București, 1986.
- 35.P.C.R. – Comitetul Județean Arad, *Aradul, permanență în istoria patriei*, Arad, 1978.
- 36.Petrișor Marcel, *Măreasa*, Editura Albatros, București, 1975.

37. Idem, *Temeri*, Editura Eminescu, București, 1985.
38. Idem, *Căruța cu scânduri*, Editura Eminescu, București, 1990.
39. Pop Valer, *Bătălia pentru Ardeal*, Editura Colosseum, 1990.
40. Popa N. Mircea, *Primul război mondial 1914-1918*, Editura Științifică și Enciclopedică, București, 1979.
41. Popeanga Vasile, *Aradul centru politic al luptei naționale din perioada dualismului (1867-1918)*, Timișoara, 1978.
42. Idem, *Un secol de activitate școlară românească în părțile Aradului 1721-1821*, Editura Comitetul de Cultură și Educație Socialistă al județului Arad, Arad, 1974.
43. Predescu Lucian, *Enciclopedia României*, Editura Saeculum, Editura Vestala, București 1999
44. Recouly Raymond, *Amurgul unui imperiu*, Editura Helicon, Timișoara, 1999.
45. Rotariu Traian, *Recesământul din 1869 Transilvania*, Presa Universitară Clujeană, Cluj-Napoca, 2008.
46. Idem, *Recesământul din 1910 Transilvania*, Editura Staff, 1999.
47. Roz Alexandru; Kovách Géza, *Dicționarul istoric al localităților din județul Arad*, Fundația universitară Vasile Goldiș, Arad, 1997.
48. Stoian Mihai, *Procesul unui proces*, Editura Cartea Românească, București, 1978.
49. Suciu Coriolan, *Dicționar istoric al localităților din Transilvania, vol. I-II*, Editura Academiei Republicii Socialiste România, București, 1967-1968.
50. Szemkovics Laurențiu-Ștefan, *Blazoane, individualizând familii nobile de origine română din Transilvania (sec. XVI-XIX)*, Editura Moroșan, București, 2014.
51. Troncotă Cristian, *Istoria Securității regimului comunist din România 1948-1964*, vol. I, Editura Elion, București, 2006.
52. Vesa Pavel, *Eparhia Aradului în timpul episcopului Sinesie Jivanovici (1751-1768)*, Editura Arhiepiscopiei Aradului, Arad, 2013.
53. Idem, *Episcopia Aradului. Istorie, cultură, mentalități (1706-1918)*, Presa Universitară Clujeană, Cluj-Napoca, 2006.

## IMAGINI CONVINGĂTOARE CE ÎNTREGESC TEXTUL LUCRĂRII



**F. 1. „Satul se întinde la poalele dealului Măgura”**



**F. 2. Ramificația spre satul Leasa, din șoseaua națională, imediat după vârful Hireadului.**





**F. 3. La sudul satului se întinde țarina satelor Leasa și Tisa. Spre stânga se vede dealul Lupcina și în continuarea lui, satul Leștoara. Tot în sud, în depărtare, se vede Câmpul Tisei, gara Hălmăgiu, iar mai aproape, podul de fier și Crișul.**



**F. 4. Drumul spre Hălmagiu, pe lângă cantonul marcat de un b  
pe acest drum, ajungem la biserică și lângă ea se vede școala și căminul cultural.**



**F. 5. De la dreapta: locul numit Falce, peste drum este Gura Holcii, mai spre stânga, între Ogașe, Fața Dealului și în plan mai apropiat Dealul Ghițului. În stânga, în depărtare, se vede Dealul Higiului. În dreapta jos, o pată de culoare verde mai închis, este Balta, vechiul vad al Crișului.**



**F 6. Cele trei vârfuri. De la stânga: Vârful Râpii, Vârful Dănilii și Vârful Dosaliștei. Nici unul nu trece de 700 de metri. Între ele curge Valea Bobesei.**



**F .8 . La Față, Săliștea, Crișul și calea ferată.**



**F.9. De la Săliște peste Criș este Fața dealului Zapoza, iar peste el, în stânga, dealul Pietriceaua cu cariera de piatră, iar spre dreapta, în spate, se vede Vârful Hireadului.**



**F. 10. Deasupra satului, se vede cimitirul. Deasupra cimitirului este locul numit La Strajă. În stânga acestui loc sunt Poienile. În spate se vede satul Leștioara: vatra satului și școala.**



**F.11. Sigiliul Comunității Leasa, primul în limba română, în care se observă o plasă de pescuit (dar nu o leasă!?)**



**F.13. În cei aproape 100 de ani crucea a fost dărâmată și deteriorată de mai multe ori, de către apele învolburate ale Crișului. Urmașii celui schingiuit nu au lăsat această mărturie să dispară !**



**F. 21. Petrișor Groza, la secerat de grâu cu coasa-aprox. anul 1992.**

**În spate se vede, de la dreapta: Gura Holcii, Între ogașe și Dâmbul Ghițului, La Strajă, Poienile și în stânga, satul și Măgura spre Slog.**



**F.22. O familie la secerat, același an.**

**Aici, în stânga drumului spre sat, un bărbat „taie” grâul cu coasa, două femei pun pe „legătură” și un bărbat leagă. În fundal: satul, Măgura, La Pleșe și pădurea spre tunel.**





**F. 24. Poale și cămașă din pânză de cânepă.**



**F. 25. Cămașă femeiască**



**F.26. Izmene și cămașă din pânză de cânepă, lucrate cu tăieturi.**



**F. 27. Cămașă bărbătească din pânză de cânepă lucrată în tăieturi.**



**F . 28. Izmene cu colți din cipcă (dantelă).**



**F. 29. Față de masă în patru ițe, din cânepă și bumbac cu dantelă pe mijloc și margini.**



**F. 30. Față de masă. Detaliu de model.**



**F. 31. Ștergar din cânepă cu modele colorate, cusute „pe fir” și terminație în ciucuri făcuți din urzeală.**



**F. 32. Față de masă din cânepă și bumbac, pentru masă de 12 persoane. Detaliu de model pentru țesătură și dantelă.**



**F. 33. Ștergură cu modele țesute în război și colți de dantelă aplicată. Lucrătură veche de cca. 90 de ani.**



**F.34. Ștergar din cânepă și bumbac țesut cu albastru și colți de dantelă.**



F. 36. Crucea de la Gura Uliții





**F. 37. Crucea din capătul satului, executată de Margău Gheorghe.**



**F. 38 Crucea de la capul satului. Detalii.**



**F. 39 Piatră cioplită manual de Cotoc Gheorghe și montată în fundația casei poz. 43.**



**F.42.Stema comunei Hălmațiu. Autor prof. Dr. Augustin Mureșan**

**Stema comunei Hălmațiu** se compune dintr-un scut triunghiular cu marginile rotunjite, tăiat în partea superioară despicată.

În partea superioară, în dreapta, pe azur (albastru), o biserică de argint, văzută din față. În partea superioară, în stânga, în câmp de aur, se află un brad verde dezrădăcinat. În partea inferioară, în câmp roșu, pe o terasă verde, se află un călăreț cu armură, care ține în mâna dreaptă o sulită, totul de aur. Scutul este timbrat de o coroană murală de argint cu un turn crenelat.

**Semnificațiile elementelor însumate:** Construcția de argint simbolizează biserica voievodală din secolul XIV. Bradul reprezintă bogăția silvică a zonei. Călărețul simbolizează participarea oastei românești condusă de voievodul Moga și fii săi la lupte împotriva turcilor de la Câmpia Mierlei din anul 1442. Coroana murală cu un turn crenelat semnifică faptul că localitatea are rangul de comună. Vezi, „Monitorul Oficial al României”, Partea I, anul XXV, nr. 193 din 05 Aprilie 2013.





Interiorul picturii Cornel Cenan de unii locuitori ai satului, ale căror nume au fost șterse de lucrătorii care au recondiționat pictura în 2010(foto14.05.2016)





**F. 47. Iconostasul bisericii „ Sfinții Arhangheli ” din satul Leasa.(foto 14.05.2016)**



**F. 48. Amprenta de la prima sfințire a bisericii din satul Leasa, aflată în altar pe peretele din fața mesei altarului. (Foto Cantemir 2016)**





**F. 49. Biserica din satul Leasa la sfințirea, după reparații, în 14 noiembrie 2010, de către Înalt Preasfințitul Arhiepiscop Timotei Savicin Foto http://www.ortodoxia.ro**



**F. 50. Casa de rugăciune a penticostalilor, din Dealul lui Adămoi.**



**F 51. Școala din satul Leasa(foto 14.o5.2014.Cantemir)**



**F. 52. Căminul cultural din satul Leasa.(2010)**



**F. 55. Puntea pe cabluri, spre halta C.F.R.  
(Foto April. 2016 Anca Țerei)**



**F. 57 Victoria Cotoc (căs. Margău) la absolvirea clasei a IV- (aprox. an 1938) Din colecția Cotoc Ioan Zimand.**



**F. 58. Vetură lui Lentu (aprox. anul 1945)  
(foto 58și 59 sunt din arhiva fam.autorului)**



**F. 59. Tineri în portul popular al anului 1948.**



**F. 60. Giorgiuț și Rozalia Cotoc --aprox. an 1950(arhiva fam.Giorgiuț Cotoc)**



**F. 68. Viorel și Florica, aprox. an 1959  
(Din colecția Ionel Țerei)**



**F. 70. Costum femeiesc. Se observă modul de încrețire a mânecii la umăr și la pumnari.(Toate pânzeturile sunt din colecția autorului)**



(Prelucrare din colecția Simon Țerei)F. 74. Imagine cu cimitirul satului văzută din SV.





**F. 75. În dreapta crucii mari a fost locul vechii biserici a satului.**



**F. 76. Cele două monumente funerare ale unor necunoscuți îngropați în cimitirul satului, pe care treptat le „înghite” pământul și de pe care intemperiiile și trecerea anilor au șters inscripțiile.  
(Foto 14.05.2016 Cantemir)**



**F. 77 Un model dintre crucile de lemn**



**F.78 Cireșul de la capul mormântului bunicii Iosana.  
(14.05.2016 Cantemir)**



**F. 79. Modele noi de monumente funerare apărute în cimitir. (14.05.2016. Foto Cantemir)**



**F. 82. Ștergar țesut în război, este mai vechi de 100 de ani.**



**F. 83. Față de masă cu cipcă. (veche de 80 de ani)**



**F. 84. Valuri de pânză țesute la lumina lămpii cu petrol,  
de Vetuța lui Lentu Tonului.**



**F. 85. Lada de zestre a bunicii-Rafla Mihai- apoi a mamei Vetuța. Vârsta acestui obiect trece de 100 de ani.**





**F. 86. Șterguri pentru ulcior**



F 87. Ștergură țesută în război (veche de aprox. 90 de ani)



**F. 88. Lucrări vechi de 90-100 de ani din lada de zestre a mamei autorului.**



**F. 89. Țesătură pentru șterguri.**



**F. 90. Valuri de pânză pentru diferite utilități.**



**F. 100. Dealul Zapoza, Hireadul și o parte din Domnescul.**



**F. 101. Gardul țarinii. Se vede la Valea Lesei și de la Ocoale, la Hașcărau**



**F. 102. Giobul din traista copilului care păzea vitele. Acest vas avea capacitatea de aprox. un litru. Autorul acestei cărți l-a purtat în straiță cel puțin două veri.**



**F. 103. În cele două poze se vede o parte din drumul ce duce din sat la Ocoale, printre culturi.**





**F. 104. Cuciulatul și modalitatea de transportare a apei cu olurile legate cu ștergură. Tânăra Anca simulează bine acest obicei cu mențiunea că iia nu este cea specifică zonei. (foto Cantemir)**

## PARTEA A III-A – ANEXE.

### ANEXA I

#### SATUL DE ALTĂDATĂ – AMINTIRI PERSONALE

##### CUPRINSUL ANEXEI I

Capitolul I : Casa bătrânească	
I.1 Casa unicamerală.....	pag.
I.2 Podul casei.....	pag.
I.3 Pereții .....	pag.
I.4 Locuitorii.....	pag.
I.5 Traiul zilnic.....	pag.
I.6 Vecinii. Frăgarul.Cânepa și curentul electric.....	pag.
I.7 Cămara. Interiorul casei decor și utilitate.....	pag.
Capitolul II: Statuia.....	pag.
Capitolul III: Familia Adămoi.....	pag.
Capitolul IV: Școala	
IV.1 Clasa I.....	pag.
IV.2 Clasa a II-a.....	pag.
IV.3 Clădirea nouă. Examenul de 4 clase.....	pag.
IV.4 Învățătorul. Pr. Trifan și Baci Antonie.....	pag.
IV.5 Ciclul II.....	pag.
IV.6 Ciclul II. Profesorul Iosif Tămaș.....	pag.
Capitolul V: Bunica.....	pag.
Capitolul VI: Pășunea, gardul șatinii și păzitul animalelor.....	pag.
Capitolul VII: Plecatul în armată.....	pag.
Capitolul VIII: Cuciulatul.....	pag.
Capitolul IX: Monica.....	pag.
Capitolul X: Bunul simț	
X.1 Despre extremism.....	pag.
X.2 Despre comunism.....	pag.
X.3 Despre confesiuni religioase.....	pag.
X.4 Despre ascultare.....	pag.
Capitolul XI: Vise	
XI.1 Vederea de la Slog.....	pag.
XI.2 Solariile.....	pag.
XI.3 Grădina lui Măriuță.....	pag.

## CAP. I . CASA BĂTRÂNEASCĂ

### I.1. Casa unicamerală

Mari părerii de rău am că nu am făcut o fotografie a casei bătrânești. Casa în care m-am născut și eu.

Această casă a fost acoperită cu paie și a fost printre ultimele case cu paie care s-au demolat în sat. Nu știu cu precizie anul în care a fost demolată casa, dar după socotelile mele aceasta a fost între anii 1963-1965.

Tatăl meu spunea că această casă a fost cumpărată de la Luncoșoara. Acolo a avut și o vechime. De ce au vândut-o nu știu. Sigur este că a fost demolată bucată cu bucată și adusă în sat de la bunicul lui tata ,Ionuț al Niaiului. (aproximativ anul 1900),

Cum a fost construită această casă țin bine minte pentru că am contribuit la demolarea ei și aș vrea să povestesc puțin despre această construcție și din nostalgie dar mai ales să se știe peste ani cum au fost casele cu paie din satele acestei zone. Că nu doar aceasta a fost așa ci toate casele unicamerale.

Casa era lungă de 8 m și lată de 6 m. Din această lățime de 6 m trebuie scăzut 1, 2 m care era lățimea târnațului (prispă casei). Nu toate casele aveau această dimensiune. Puteau să fie și mai mari, dar majoritatea erau mai mici. Casa avea ușa aproximativ la mijlocul peretelui lung. Aceasta era fața casei și era orientată spre sud (spre Valea Dâmbului). Privită din față, în partea stângă a ușii era un geam. Dimensiunile aproximative ale geamului erau 0,7m x 0,5m. Casa avea trei geamuri la fel de mari. Celelalte două erau la capetele casei, simetric amplasate în peretele de 6m.



**F. 80. Casa bătrânească văzută din spate,dar de la distanță prea mare.(din colecția autorului)**



**F. 81. Un grajd acoperit cu paie.(din colecția autorului,aprox.an 1930)**

Înălțimea încăperii casei era de 2,7 m, până la scândurile podului. Podul era susținut de grinzi de stejar lungi de 7 m care se sprijineau pe lemnele celor doi pereți lungi și pe cusurâul târnațului și treceau în exteriorul pereților cu câte 0,5 m pentru a suține acoperișul. Sub aceste grinzi (transversale) se afla montată o grindă longitudinală de secțiune mai mare decât grinzile transversale și avea cam 0,35x0,25m (un lucru este sigur că în cei aproape o sută cincizeci de ani cât avea casa, această grindă nu avea nici cea mai mică încovoiere).

Podul casei era făcut din scânduri de brad groase de 4 cm rindeluite pe fața vizibilă, late cam de 35 cm, montate pe grinzi la 20 cm una de alta. Acest interval de 20 cm era acoperit cu alte scânduri, care de fapt erau lăturoaie, adică margini de lemn rotund ce rezultau din tăierea bușteanului în scânduri. Acestea aveau fața vizibilă, rindeluită și erau puse peste primele astfel că ele acopereau mai mult de 20 cm cât era intervalul gol.

Peste acest pod de scânduri era pus un strat de pământ călcat (frământat) cu pleavă. Grosimea stratului de pământ putea să fie cam de 15 cm. Cu el se acopereau și denivelările și mai trecea peste lăturoaie vreo 5 cm. Stratul acesta de pământ asigura păstrarea temperaturii în interiorul casei (împună cu pereții).

Fața rindeluită a scândurii nu mai era albă după cum nici grinzile nu mai erau curate. Timpul și fumul din casă, amestecat cu umezeala și-au lăsat culoarea neagră peste aceste lemne.

Aș mai spune că de grinda mare se prindea lampa cu petrol, care era mutată prin casă după necesități. Lampa de regulă stătea deasupra mesei, într-un capăt al casei, dar dacă era nevoie se muta spre sobă sau în celălalt capăt al casei unde se lucra fie la coșuri de nuiete, fie la tors la furcă, fie la țesut. Tot pe grinda mare erau lipite niște semisfere de ceară și conțineau fiecare o șuviță de păr tăiată la botez din capul fiecărui copil ce venise pe lume în această casă. Si, Slavă Domnului, veniseră mulți copii!

Vatra casei (pardoseala) era din pământ călcat cu pleavă (un fel de lut galben) a cărei integritate se repara periodic, de regulă atunci când se văruia și casa (de sărbători). Ca să reziste mai bine în timp, să nu se macine, vatra aceasta era dată periodic cu o glazură căreia i se spunea

văcălaș . Acest văcălaș era tot din lut dar în care se îngloba într-o proporție mai mare balegă de cal. Acest văcălaș după uscare, avea o duritate și rezistență la uzură ceva mai mare decât pământul simplu.

Da! Mirosea acest văcălaș, dar numai până la uscare. După ce se usca, împreună cu varul proaspăt de pe pereți dădea un miros de proaspăt, de primeneală, de liniște!

De regulă încăperea casei era împărțită astfel: în capăt în fața geamului era așezată masa. De o parte și de alta a mesei, lipite de pereți erau cele două paturi cu picioare înalte. Între paturi și masă se așezau două scaune lungi cât patul. Scaunele aveau spătare destul de înalte care treceau puțin de așternutul (salteaua) patului.

Un pat avea dimensiunea de 2x0,9 m și înălțimea, până deasupra așternutului 1-1,1 m., astfel că pentru a se putea culca în el cineva, trebuia să urce întâi pe scaun și de acolo în pat. Într-un astfel de pat dormeau doi oameni (la nevoie puteau dormi câte un om și pe fiecare din cele două scaune lungi).

În lungul peretelui din spate (opus ușii) de la capătul patului până la sobă, se afla o laviță lungă de vreo doi metri și lățime de 0,5 – 0,6 m. Lavița era, de regulă cioplită dintr-o despicătură de lemn, avea grosimea de 7-10 cm și avea mai multe utilități: pe ea se montau iarna, când era necesar pieptenii de călți; ziua era loc de odihnă sau de lucru pentru ai casei sau pentru vecini, pe ea se puneau coșul cu copilul mic sau copaia pentru pâine ori cea pentru spălarea copilului, iar noaptea putea fi foarte bine un pat.

La capătul laviței urma soba. Soba era cam în mijlocul casei pe lungime, și în dreptul ușii de intrare. Inițial sobele au fost zidite din văiugă (cărămidă nearsă) și aveau unghet (sau budureț)

O astfel de sobă era voluminoasă și făcută astfel ca să se poată arde în ea și lemne mai lungi dar mai ales tuleii de porumb pe care nu-i mâncau animalele (Eu nu am mai întâlnit în sat o astfel de sobă decât în amintirile bătrânilor, dar am avut ocazia să văd una în anul 1963 la o „hodaie\*” în Ungaria). Mai târziu sobele s-au făcut zidite din cărămidă având și un cuptor pentru copt plăcinte (sau pâine) ori erau sobe din fontă cumpărate din comerț. Fumul din sobă ieșea pe un coș de tablă (burlan), sau din zidărie, în pod. Despre acestea voi vorbi în altă parte.

De la sobă spre celălalt capăt al casei, spațiul în general era liber. Aici mai erau, pe lângă pereți un dulăpior (numit podișor) în care de regulă se țineau oalele cu lapte, oalele cu mâncare etc., deasupra podișului era un fel de raft (blidar) cu bare de protecție în față, pe care se așezau în ordine farfurii și crățiți. Mai putea fi și un alt obiect prins pe perete sau atârnat care se numea lingurar și în care atârnavă lingurile de lemn.

Acest spațiu al casei, deși pare mai gol, el nu era gol aproape niciodată (poate vara). Aici era spațiul de lucru în zilele ploioase și mai ales în anotimpurile reci. Aici se făceau clăcile, aici se torcea și se depăna uneori se și urzea. Depănatul cuprindea mai multe operații. După ce fuiorul era tors pe fus, de pe fus se făcea ghem; de pe ghem se făcea scul (jurebie) pe rășchitor. Punerea pe rășchitor avea dublu scop: firul tors să se poată albi și să se poată măsura. Pe rășchitor materialul tors se împărțea în păpuși, fiecare păpușă având un număr de fire. După numărul de păpuși femeia hotăra cum trebuie să urzească pânza și cât de lățime și lungă să fie aceasta. De pe rășchitor jurebia (după ce era albită) se pune pe vârtelniță de unde se făcea din nou ghem. De pe ghem se pune pe urzoi, pentru „urzeala” pânzei sau pe socală pentru materialul de „băteală” a pânzei. În acest spațiu al casei cam după câșlegi spre postul Paștelui, se monta războiul de țesut astfel că înainte de Paști femeile să termine pânzele și să poată face curățenie în casă.

Tot în acest spațiu se desfăceau manual boabele de pe cocenii porumbului, iar în casele unde erau bărbați pricepuți, împleteau coșuri de nuiete.

Un capăt al târnațului, de obicei era ocupat cu o lada mare (1x1, 5x2 m hambar) în care se păstra grâul pentru consum. Tot din târnaț pe o scară simplă se ajungea în pod.

\*hodaie—o casă în pusta maghiară locuită permanent sau doar în sezonul agricol.

## I.2. Podul casei

Pentru un copil până pe la șapte ani podul casei era locul cel mai tainic. Am arătat anterior cum era construit corpul casei. Acoperișul era ca și un acoperiș actual, în patru fețe (patru ape), făcut din căpriori (în zonă căpriorii erau numiți corni). Diferența era în faptul că acești corni erau mult mai lungi decât cei de la casele cu țiglă. Cam dublu de lungi deoarece înclinația (panta) acoperișului cu paie trebuia să fie mult mai abruptă. Astfel că apa de la ploaie sau zăpada să nu staționeze, să se scurgă și să nu pătrundă printre paie.

În locul lăteților pentru țiglă, aici erau lăteți din despicături de lemn prinși de căpriori tot cu cuie de lemn. Peste această construcție se clădeau paiele. Se foloseau paie de secară. Acestea erau mai rigide și mai lungi și aveau un conținut mai mare de siliciu. Se clădea un rând, două de paie apoi se așeza peste ele o șipcă (o despicătură) subțire de lemn sau chiar un lemn rotund (gros ca mâna). După ce se clădea astfel acoperișul până la vârful casei, acolo se așeza la îmbinare un strat mai gros de paie peste care se lega cu căpriorii o bară de lemn. În final acest acoperiș se grebla de resturile de paie astfel ca să arate frumos, ca o barbă pieptănată.

Un astfel de acoperiș avea durata de viață între 60 și 100 de ani. Rezista și la vijelii destul de puternice și la grindină. Dușmanii lui puteau fi șoarecii, păsările și focul.

Șoarecii rodeau paiele în interior și după un timp apăreau denivelări în acoperiș unde se infiltra apa.

Păsările scormoneau acoperișul fie după semințe fie pentru material de cuiburi. Urmările erau ca și după șoareci.

Aceste deteriorări în timp, se reparau destul de ușor. Cu o lopătică din lemn (de lățimea mâinii) se împingeau paie, tot în straturi de jos în sus, în locurile care trebuiau reparate.

Dușmanul al treilea, focul era cel care făcea pe orice săten să tremure numai gândindu-se la el. De aceea preocuparea pentru un astfel de accident era majoră. De altfel, se spune că satul a și ars odată aproape în întregime aprins fiind din greșeală în zona Margăiești dintr-o familie în care, unui bolnav i se puneau ventuze.(vezi Anexa V )

Voi termina construcția acestei case cu această preocupare, antiincendiu, ce se manifesta în podul casei.

Vă povesteam că soba scotea fumul pe un coș în pod. Sigur că vă imaginați că acest fum, în anumite condiții, era însoțit și de scânteile din foc. Prima măsură era protecția coșului (burlanului) la trecerea prin podul de scândură. Această protecție era simplă: în pod era o gaură mai mare decât coșul și coșul era centrat în gaură cu o tablă care îl susținea la distanță față de lemn și acoperea și restul găurii. La capătul găurii la cca. 50-70 cm de pământul podului era montat un cot la 90 de grade, care abătea (schimba) direcția fumului.

Peste această ieșire de fum în pod era construită o băbură. Adică o îngrăditură pe trei laturi de 3 m lungime, 1, 5 m lățime, 2 m înălțime. Această îngrăditură era făcută din gard de nuiele, atât pereții cât și tavanul (capacul) și apoi se tencuia (se lipea) cu pământ călcat, o lipitură groasă, în două straturi sau trei, în interior și în exterior.

Cu timpul fumul depunea pe această lucrare în interior un strat gros de zgură, la rândul ei rezistentă la foc, care era ca o glazură neagră și lucioasă. Această glazură era și pe partea interioară a acoperișului, pe paie și lemne.

Am spus la început că acest loc era tainic. Sigur că era. Acest negru de abanos al acoperișului unit cu lipsa celei mai mici surse de lumină și uneori plin de fum, pentru un copil care nu avea voie să se urce pe scară, ce nu putea nici „împinge ușa podului” și care vedea că de acolo se coboară coșul cu porumbul, cocenii, ceapa, usturoiul, fasolea uscată păstăi, ițele și tălpărele războiului dar mai ales caltaboșii, cârnații și mai târziu bucățile de slănină, sigur că era un loc dorit să fie văzut. Și mai erau acolo și alte bunătăți: bidoanele cu untură de la porc (mai târziu în aceste bidoane era păstrată și carne friptă, ori cârnați), costițele de porc afumate, untura legată în sfoară și altele care erau aproape la fel la toate casele.

Poate că cele ce vă voi spune sunt legate de nostalgia copilăriei, poate de soiul porcului (de preparare sigur nu): Slănină așa de bună ca cea afumată în podul cu paie eu nu am mai mâncat niciunde, deși am umblat în toată țara noastră și chiar și în afară. Sigur că important era modul de afumare. Gudroanele grele din fum rămăneau pe băbură. Fumul ajungea rece și mai dispersat la slănină, dar mai ales era temperatura scăzută și aproape constantă vara și iarna.

### I.3. Pereții

Povesteam că această casă a fost demolată prin anul 1963. Eu aveam atunci vreo 19 ani. Se terminase casa nouă în care se putea locui. Se continua separarea de „familia - soră” a lui baci Traian. Adică se spărsese cuptorul comun, ce se afla pe latura curții unde este acum șura lui „moșu” Ioan a Sonului adică era cu spatele, cum ar veni, la această construcție. Ce era acest „cuptor”. Era o încăpere cu pereți subțiri din lemn de toate esențele, fără tencuială (lipitură), cu o ușă improvizată din scânduri și cu acoperiș (probabil) de țiglă solzi sau șindrila (nu pot preciza). Construcția în sine era foarte importantă pentru că adăpostea niște utilități esențiale a gospodăriilor țărănești:

- Cuptorul de pâine: încăpeau în el 7-8 pâini de mărimea a 1, 5-2kg fiecare și 2-3 tipsii de plăcinte. Aceste pâini ajungeau, pentru o familie, cam o săptămână. (Este bine de spus că vecinele nu coceau în aceeași zi și în înțelegere cu „vecina” puneau în cuptorul ei o tupsie sau o lespede cu plăcintă)

- Pârlăul și căldarea pentru încălzit (fierț apă). Căldarea de regulă era fixată în polmorul (masa) cuptorului de pâine, avea un loc în care se făcea focul și coșul de fum era comun cu cel de la cuptorul de pâine. Pârlăul era un ciubăr cu diametrul de cca. (0,5-0,7)m și înalt de (0,7-0,9)m, avea un orificiu de curgere aproape de fund, cu un dop ca cel de la putina cu varză, dar nu ascuțit la vârf și era așezat pe un postament din lemn sau cioplit din piatră, aflat la înălțimea de (50-60) cm față de sol. Postamentul acesta susținea pârlăul (putina) și avea rolul să adune lichidul care curgea printre doage sau pe orificiul de scurgere. De pe acest postament lichidul scurs din pârlău curgea printr-un jghiab în ciubărul așezat sub postament.

- Mai adăpostea această clădire a cuptorului capra pentru copaia de pâine, lopețile de băgat și scos din cuptor, vase necesare în gospodărie, ciubere, coșuri de nuiete, etc.

Pe locul acestui cuptor, baciul Traian, voia să-și construiască grajdul și șura. Cu aceasta încă nu erau separate cele două familii.

În sfârșit s-a demolat cuptorul bătrân. Nu știu cum s-au împărțit lemnele din el. Sigur este că nici una din cele două familii nu mai avea cuptor. Așa s-a ajuns că tata a hotărât demolarea casei bătrânești pentru a folosi lemnul la construcția unui cuptor, respectiv a unei bucătării de vară.

Am început demolarea casei bătrânești. Nu am găsit nimic ascuns în paietele acoperișului sau în strașini (nici arme, nici oale cu bani, nici oale cu vrăji, nici...).

Am ajuns de la vârful casei la pereți. Pereții aveau o lipitură (tencuială) de pământ călcat de cca. 10 cm pe exterior și tot așa pe interior. Toate lemnele din pereți au fost din stejar, unele lemn rotund, altele cioplite și montate lemn peste lemn în lungul peretelui formând un perete gros cam de 25 cm. La lungimea peretelui de 8 m aveau între lemne 3 cuie (dibluri) groase de 2 cm din lemn de salcâm sau frasin. Îmbinarea lemnurilor la capătul pereților era făcută în „coadă de rândunică”.

Aceste lemne le-am refolosit la construcția unei bucătării de vară cu un cuptor de pâine și restul la construcția unei șuri cu grajd. Parte din lemne au mai fost cioplite, parte scurtate. Nu s-a văzut nici o urmă de carie în ele. După ce și-au făcut „datoria” vreo 80 de ani la Lunșoara și încă vreo 70 de ani au mai adăpostit atâtea familii la Leasa aceste lemne au trecut în două construcții „noi” și nimeni poate nu le va mai ști vechimea.

Ar mai trebui spus doar că pereții acestei case stăteau pe grinzile de bază, care se numeau subtoaie și care la rândul lor, stăteau puse la nivel, pe niște bolovani. După ce s-a clădit casa, s-a făcut umplutura de piatră și pământ sub aceste grinzi (sau bârne ori subtoaie). Scările casei (treptii) constau în doi bolovani de formă cât de cât regulată (rectangulară), unul cam de (1x1,2) m, înalt de 0,8 m și celălalt cam de (0,5x1) m și înalt de 0,5 m. De pe aceștia se pășea peste subtoaie în târnaț și de acolo în casă.

Și ce casă! Și câți oameni a adăpostit!

#### I.4. Locuitorii

Am povestit că această casă a fost adusă de la Luncșoara de bunicul tatălui meu Ionuț al Niaiului (al lui Mihai). Este incertă istoria familiei înaintea acestei date. S-ar putea ca acest Mihai (Niaiu) să fi fost dintr-o familie cu baciul Macavei din grădina vecină. Ceea ce știu este că un Mihai a fost și în familia baciului Macavei. Poate că Ionuț nu a mai avut loc acolo și trebuia să-și facă o casă a lui. Acest aspect era ceva obișnuit în acele vremuri, cum se va vedea și în povestirea de față. Sigur este că tatăl meu și baciul Macavei își spuneau „veri”. Dar sigur că dacă erau veri, erau cam de-a III-a generație.

Ionuțul Niaiului a avut doi feciori Antonie (zis Tonu) și Pătru și trei fete. Toți acești oameni au început viața în casa poveștii de mai sus. Fetele au fost măritate afară din casă. Anișca a fost măritată la Mărgăiești cu Ioan, tata lui Trifon din capătul satului. O altă fată a fost căsătorită la Trăuas și a devenit mamă la Antonia Laii.

„Cercul” abia acum începe. Ionuțul Niaiului și-a căsătorit pe cei doi feciori Tonu și Pătru în casă. Probabil că aveau o stare materială destul de bună (aveau și ceva avere și o batoză care chiar dacă era rudimentară sporea venitul casei), astfel că și-au adus o fată de la Aciua slujnică în casă. După ani de zile această fată Iosana după nume, a devenit soția lui Tonu. Pătru și-a adus soție de la Higi pe Țalina soră a lui Șandor.

Încercați dragi cititori să vă imaginați aceste suflete:

Părinți: Iosana căsătorită cu Tonu, Pătru căsătorit cu Țalina + cele 3 surori până la măritiș

Copii:	Terentie	Antița
	Ioan	Ioana
	Manole	Mărdălina
		Veta

Mai adunăm pe bunicul Ionuț și soția lui. Rezultă treisprezece suflete care toți trăiau în această casă. Ba, tatăl meu mai spunea că și dintre fetele lui Ionuț, două au mai trăit cu ei împreună până au fost măritate.

Sigur că situația lui Ionuțu Niaiului s-a repetat. El împreună cu Tonu le-au făcut casă nouă lui Pătru și Țalina pe o jumătate de grădină și au împărțit averea din țarină, dar lucrurile din curte (șură, grajd, cuptor, ș.a.) s-au împărțit târziu de către noi nepoții și strănepoții și nu fără multe supărări!

#### I. 5. Traiul zilnic

Să trăiești împreună treisprezece persoane într-o singură cameră este greu de imaginat chiar și atunci când există și un consens. Dar din cele 13 persoane, două sunt foarte bătrâne (Ionuț și soția lui) și șapte persoane sunt copii la diferite vârste: patru fete la o mamă și trei băieți la altă mamă (am exclus trei copii morți la o vârstă fragedă).

Am povestit cum era amenajată camera înăuntru. Doar două paturi. Se poate presupune că iarna se mai puneau încă două paturi și câteva pătuțuri mai mici. Sigur este că vara dormeau prin șură ori prin podul șurii. Sigur că iarna mai dormeau prin grajdurile cu animale. Orice om presupune că este greu de imaginat această conviețuire. Dar mai erau și certuri!



Ar trebui să ne imaginăm și faptul că undeva au fost concepuți și cei șapte copii (3 a lui Tonu și 4 a lui Pătru).

O problemă destul de grea era și asigurarea hranei pentru atâtea guri, mai ales că au fost și ani de criză, ani de război și ani de secetă. Nu se puneau probleme să fie puși toți la masă, ori să fie mai multe feluri de mâncare. Mâncau pe rând dintr-o singură strachină, felul de mâncare ce era pregătit. Rețin din ce povestea tatăl meu, că nu toți oamenii aveau un porc pe care să-l taie de Crăciun. Cei care tăiau un porc erau fericiți. Și porcul acela rareori ajungea la 100 kg.

Înainte de anul 1940, poate chiar și mai târziu până pe la anul 1950, din porcul tăiat majoritatea produselor se conservau prin fum. Ultimul produs care ajungea până spre vară, când slănina era gata de mult, era osânza – grăsimea de pe burtă (căreia în general i se zicea untură). Aceasta nu se topea ci se săra bine, se înfășura strâns cu pelița înafară și pătura cu care se închidea „pachetul” era cusută. Apoi untura aceasta se lega cu o sfoară și se atârna la fum. Spre primăvară-vară era gălbuie în tăietură și râncedă. Dar se tăia din ea puțin, felioare foarte subțiri din care se puneau, așa mărime de doi-trei bănuți, în cratița în care se făcea mâncarea de cartofi, varză ori fasole, pentru gust. O felioară așa subțire se punea lângă bucata de mălai (sau pâine dacă era) și cu o ceapă sau un usturoi pleca omul la lucru în țarină, ori la cariera de piatră.

Astfel de povești de viață le-am auzit și mai târziu, copil fiind, mai mărișor, poate umblam chiar la școală. În serile lungi de iarnă se adunau femeile cu furca, la noi, dar mai veneau și bărbați din vecini și pe lângă puținul lucru ce-l lucrau ei (desfăceau porumb sau fasole, ori tata mai cioplea colți de greblă) mai scoteau și câte o sticlă de țuică și începeau poveștile. Cel mai mult îmi plăcea când venea baciul Macavei. De obicei el stătea pe laviță. Dar uneori își lua un scaun cu spătar și stătea lângă sobă. El umblase mult prin țară și mai ales cu lucrul pe la carierele de piatră (Maidan, Ciudanovița, ș.a.). Cunoștea și Aradul, dinainte de Război (al II-lea) și când avea poftă „poveștile” nu se mai terminau. Crezându-se că eu dorm, poveștile erau neîngrădite (fără perdea). Uneori baciul Macavei povestea despre casele de toleranță (nu știu dacă din experiență sau din auzite). Atunci femeile mai puneau întrebări, alteori râdeau în hohote. Povesteau și despre vâlve și despre hoți și despre război, lucruri care li s-au întâmplat ori auzite de la alții. Dar aceste seri despre care am povestit mai sus s-au întâmplat să fie mult mai târziu, în jurul anului 1950, când Țalina îmbătrânise. Trei dintre fetele sale s-au stins de boală, ba chiar și unele dintre nepoate au murit de tinere. Pătru nu mai era nici el. Ea venea mai rar seara, la noi, iar în ultima parte a vieții s-a mutat la fata cea mai mică. Aceasta a reușit să-și învingă boala. După anul 1950 au apărut antibioticele și o boală atât de cumplită a putut să fie oprită.

Să ne întoarcem puțin la această „Casă plină” de cele două familii și să ne imaginăm că spre primăvară se mai băgau în casă, sub pat, unul sau două coșuri cu cloțe și apoi puii, ori unul sau doi miei mai plăpânzi și să ne imaginăm mirosul unei dimineți în această casă. Țineți vă rog seama și de obielele din opinci, care se întindeau seara la uscat pe lemnele de sub sobă. Cred că știți că igiena corporală era ca și inexistentă. Oamenii (și copiii) se spălau dimineața, luând apă în gură, o turnau în palme și dădeau cu ea pe față. Asta era tot. Spălatul până la brâu a apărut târzior după război (al II-lea). Picioarele se spălau rar, iar baia corporală era doar odată sau de două ori în sezonul cald, la Criș. Dar nici aceasta nu o făceau toți.

Salvarea era în faptul că oamenii își primeneau hainele săptămânal, iar spălatul lor prin pârluire era și o bună igienizare (sterilizare) a lor. De aceea era așa de important pârlăul și țestul cu căldarea. Pentru că cenușa ce se punea deasupra pârlăului împreună cu apa fierbinte produceau o leșie ce scotea rufele curate. Limpezirea lor se făcea la Criș, mai rar primăvara, când se topeau zăpezile, rufele se limpezeau la pârlăul din apropiere.

După separarea celor două familii Pătru și Tonu, viața a luat-o pe un făgaș mai normal în fiecare familie, dar a venit războiul al II-lea.

## I.6 . Vecinii, frăgarul, cânepa și curentul electric

Când eu am început să văd lumea, în fața casei bătrânești era un frăgar (dud) cu duche albe. Și era imens acest copac. Un om nu-i putea cuprinde trunchiul în brațe. Nu era foarte înalt dar coroana lui era foarte largă. Așa l-am văzut de copil. Dar și mai târziu tot așa a fost. Cred că nu era foarte bătrân. Trunchiul nu avea nici un defect, nici scorbură, nici uscăciune. În vremea copilăriei mele, se adunau sub acest copac, vecinii de aproape și chiar de peste uliță: moșul<sup>91</sup>. Laița, baciul Macavei, baciul Traian, baciul Aurel a Marii, baciul Tinu și nu de puține ori veneau și dinspre Deal. Aceasta se întâmpla uneori sâmbătă seara, dar aproape regulat, în fiecare duminică, de pe la trei după masă și până seara când plecau după vaci la Ocoale. Stăteau la umbră, unii direct pe iarbă, alții primeau „țoale” de la noi, dar erau și care veneau cu dolețul<sup>92</sup> direct de acasă. Se întâmpla că unii trăgeau un pui de somn acolo. Vorbeau despre vreme, despre muncile câmpului, despre politică, mai făceau glume, ori comentau vreun eveniment: nuntă ori altă petrecere. Foarte rar se întâmpla ca cineva să încerce o bârfă. Femeile nu prea veneau la discuții, ele aveau timp mai puțin. Noi copii nu prea aveam răbdare să stăm cuminți ore în șir. Iar dacă se întâmpla să fim acolo și se vorbea ceva ce nu era pentru urechile noastre, ni se făcea semn și trebuia să plecăm.

Dar acest loc sub frăgar nu era loc de adunare numai pentru duminică sau sărbători. Seara înainte de a pleca la ocoale după animale, vecinii veneau acolo, schimbau câteva vorbe și se înțelegeau cine pleacă după animale. Dacă unul avea treabă, alt vecin îi aducea animalele.

Când duchele erau coapte se urca un copil mai mare sau un tânăr în dud să-l scuture, iar alți patru copii țineau dedesubt un lipideu (cearceaf) în care se adunau duche pentru toți care doreau.

Cum de aveau oamenii de atunci atâta timp la îndemână?

Și era mult bun simț sub frăgarul acesta. Dacă vorbea un om mai în vârstă, cum era baciul George a Trinii ori baciul Macavei, nu-l întrerupea nimeni. Dar bunul simț nu era numai sub frăgar. Vecinii veneau la ajutor, când vedeau că este nevoie, chiar nechemați. Când se dădea fânul pe clăi ori se dădea în podul șurii, când se tăiau lemne cu fierestrăul (joagărul) etc., venea un vecin pentru o oră, două într-un gest foarte simplu, ca de la sine înțeles, că așa trebuie și nu alt fel.

Dar oamenii aceia au îmbătrânit, anii au trecut și noi, copii lor, nu am mai avut timp să stăm sub dud, nici de povești la gard și aproape nici să ne mai dăm ajutor unul la altul. Și aceasta s-a întâmplat înainte să moară cei bătrâni și înainte să taie tata dudul.

Mai târziu, spre bătrânețe, am citit undeva că dudul era nelipsit din curțile oamenilor pentru că avea și un rol tămăduitor. Dacă cineva avea o durere de cap și lua dudul în brațe, stând cu capul lipit de coaja copacului, scria acolo că vibrația sevei din trunchiul copacului avea rolul de regulator pentru tensiunea (sau vibrațiile) celui bolnav și acesta se făcea bine. La noi în sat nu se știa aceasta.

Spuneam, mai înainte, că femeile, în cursul săptămânii nu prea aveau timp să stea sub dud. Pe lângă grija copiilor, pregătirea mâncării, spălarea hainelor, coptul săptămânal al pâinii,

---

<sup>91</sup> Moșul-în sensul de soțul moașei. Soția sa, moașa Saveta, a asistat-o pe mama la nașterea mea. Și nu numai pe mama. În sat erau vreo 4-5 moașe. Și moșitul acesta de obicei se moșteneau. Soacra moașei Saveta, Rozalia, i-a moștit pe tatăl meu și pe frații lui, etc.

<sup>92</sup> Doleț- o pătură veche, un cearceaf de pânză scos din uzul patului sau o haină veche.

mulsul vacilor, curățenia, pentru femeile din satul nostru era un volum de muncă uriaș, prelucratul cânepii (uneori și a inului).

Cânepa pune multe probleme. Întâi că avea nevoie de un teren special în care să fie semănată (un pământ gras, bine mărunțit și cu umiditate potrivită). Apoi după semănat trebuia păzită de păsări, până după ce răsărea. Dacă nu era păzită în două zile păsările mâncau toate boabele de sămânță. Chiar și cele acoperite de pământ. Culesul era și el o problemă. Întâi se culegea cânepa de vară (nu știu sigur dar cred că aceasta era partea bărbătească). În căldura verii, în lanul de cânepă nu se putea sta mult, din pricina căldurii și mai ales al mirosului. Cred că totuși chiar dacă această cânepă nu era în categoria etnobotanicelor, și se culegea seara, pe răcoare producea o stare de euforie (poate puțin halucinogenă), unele fete sau femei amețeau, pe altele le auzeai cântând ori le apuca râsul. Culesul cânepii era aproape ca o beție în special a celei de toamnă.

Cânepa de toamnă, partea femeiască producea acest efect și mai vizibil, dar se culegea și mai greu, fiind mai robustă și pământul mai tare și din ea trebuia scuturată și sămânța.

După cules și uscat, cânepa se pune la topit în bălți sau ape curgătoare, din nou la uscat, trecut apoi prin meliță și două rânduri de piepteni, rezultau trei produse: calitatea I- fuiorul, calitatea a II-a trama și calitatea a III-a călții. Urma torsul, pusul pe rășchitor, albitul, urzitul, pusul pe război și țesutul. După care în primăvara următoare, se încheia acest ciclu cu albitul pânzelor și începea un ciclu nou cu semănatul.

În mare parte aceste operații de prelucrare se făceau seara la lumina unei lămpi cu petrol. M-am gândit de multe ori și la acest lucru, mai ales că la noi în casă mai sunt și astăzi câteva „valuri” (suluri) de pânză. Cât s-a chinuit mama mea până când a putut face 10-12 m de pânză cât este într-un val (Dar o femeie țesea într-un an mai multe valuri de pânză și pentru mai multe utilități!). Vezi F. 84, 89 și F. 90.

Astăzi dacă aprind un bec de 80 watt mi se pare că nu am lumină suficientă. Dar am făcut școala elementară la lumina unei lămpi, numărul 8. Eu mi-am făcut temele și mama (ca de altfel toate femeile din sat) a țesut atâta pânză în aproape toată viața ei.

În anul 1968 a venit curentul electric. El a adus multe avantaje și posibilități dar când a venit a găsit alți oameni: foarte ocupați, nemulțumiți cu cât au, mai egoiști și care nu mai au nici timpul să-și pună problema pentru ce aleargă, pentru ce atâta zbatere. A fost nevoie să apară și televizorul ca fiecare să se închidă în casa lui.

Astăzi cred că televizor există aproape în fiecare familie dar băi nu cred să fie mai mult de zece în tot satul!

Cei bătrâni s-au obișnuit fără băi. Cei tineri au plecat în lume. Dar poate cineva, cândva, o să citească povestea acestei case bătrânești cu oamenii ei, să-și amintească de trecut. Că această casă a fost aproape la fel în fiecare gregină (grădină) din sat și oamenii ei nu au fost prea diferiți de ceilalți oameni ai satului!

## **I.7. Cămara. Interiorul casei-decor și utilitate.**

Am arătat anterior în „Casa bătrânească” ce construcții se găseau într-o gospodărie veche: casa unicelulară, șura, grajdul și cuptoriștea cu rolul ei. Pe lângă acestea mai există o construcție denumită cămară.

Această cămară putea fi diferită, ca utilitate de la o gospodărie la alta dar în principal de ea era nevoie pentru:

- depozitarea hainelor de îmbrăcat, în special cele de sărbători. Pentru aceasta acolo în cămară se aflau una sau mai multe lăzi (de zestre sau confecționate anume – vezi F. 85). În aceste lăzi se așezau nu doar obiectele de îmbrăcăminte ci și valurile<sup>93</sup> de pânză țesută în anii

---

<sup>93</sup> Un val de pânză era de fapt pânza scoasă de pe război, albită și uscată, bună pentru croit. Această pânză, înainte de a fi făcută "val" (sul) prin roluire, se îndoia în două, pe lungime, astfel că dacă lățimea țesutului a pânzei avea 70 cm

precedenți pentru diferitele utilități. Tot în aceste lăzi se aflau și ștergarele pentru diferitele întrebuințări; vezi F. 29-32 și F. 84.

- depozitarea hainelor cu utilizare sezonieră șubele, hainele groase dar și cele de lucru (de schimb). Acestea de regulă erau depozitate pe rudă. Adică de grinzile podului se atârnavu câteva bare de lemn (rude) peste care se puneau aceste haine;

- depozitarea lăzilor pentru făină (de grâu și de mălai);

- tot aici se mai puteau găsi săculeți (straițe) cu diferite produse (fasole, nuci, unele plante de leac, etc.) și unele borcane cu produse conservate.

- în tinda (târnațul) cămării se afla cel de-al doilea hambar (ladă). Am arătat că era o astfel de ladă și pe târnațul casei. De regulă într-un hambar se depozita porumb iar în celălalt grâu.

Era folosit și podul cămării pentru depozitarea diferitelor obiecte sau scule cu utilizare mai rară: piese de la războiul de țesut, căldarea pentru liptari, oale mari de trebuință ocazională, etc.

Fiecare familie avea în această cămară și ceva specific al ei ca aranjament și utilitate.

După al doilea război mondial, odată cu construcția caselor moderne, cămările (ca și construcție exterioară) au dispărut. Hainele au trecut în dulapuri, produsele alimentare au trecut în cămara-șpais, alte obiecte prin pivniță ori șură. Dar și bucătăria de vară cu încăperile ei a preluat unele funcții ale vechii cămări.

În "Casa bătrânească I" am arătat cum erau aranjate obiectele (mobilierul) după utilități, în spațiul de locuit al casei. Mai trebuie spus ceva despre care nu am vorbit acolo și anume că în acest interior erau și obiectele necesare sufletului omului și a dăinuirii sale..

Deasupra geamului, în fața căruia era masa se găseau două icoane din care una o reprezenta pe Maica Domnului cu Pruncul. Mai existau două geamuri (la alte construcții trei) deasupra cărora, de asemeni erau atârnavte câte o icoană. Aceste icoane erau de obicei reproduceri pe hârtie a unor icoane bizantine, înrămate și cu sticlă în față. Dar puteau să fie și pictate pe sticlă (mai noi sau mai vechi) dintre care unele aveau o anumite valoare artistică (Din păcate toate aceste icoane cu valoare artistică și de vechime, în anii din urmă au fost achiziționate pe preț de nimic de către anumiți comercianți colorați, care au cumpărat și farfuriile de pe pereți și alte „vechituri” valoroase, chiar lăzi de zestre cu vechime de peste 100 ani).

Tematica reprezentată de icoane era variată: portretul Mântuitorului, al Maicii Sale, ale unor sfinți sau scene din Sinaxar: Nașterea, Botezul, Învierea, Înălțarea, Hristos pe cruce etc. De altfel din majoritatea caselor nu lipsea nici crucea care era atârnavă fie sub o icoană, fie separat pe un perete.

Dealungul pereților erau atârnavte farfurii frumos ornamentate, fie din producția autohtonă a olarilor fie produse din porțelan, undeva, în marele imperiu. Chiar dacă nu erau amplasate în tot lungul pereților, sigur se aflau câte două farfurii așezate una deoparte și alta de cealaltă parte a icoanelor.

Între cele două icoane de la masă, de regulă (nu obligatoriu) se afla o oglindă.

Se mai aflau atârnavte pe pereți, în unele case, poze (fotografii) cu unii membri ai familiei (din perioada militariei, ori de la căsătorie etc.) dar vechimea acestora nu putea fi foarte mare.

Toate aceste obiecte atârnavte pe pereți (icoane, farfurii poze) erau înconjurate de ștergare frumos țesute ori cusute, care aveau capetele terminate în colți de dantelă, ori împletituri ornament, făcute din materialul ștergarului. La lucrăturile foarte vechi, capetele ștergarelor erau terminate în ciucuri colorați.

Este greu de imaginat cum într-o casă unicelulară, locuită de obicei, de mai mult de zece persoane, cu pardoseala de pământ se putea întreține această zestre decorativă într-o stare de curățenie acceptabilă. Și eu vă spun că am fost în multe astfel de case și aveam un ascuțit simț al curățeniei și al observării, dar nu am văzut aceste obiecte acoperite de praf. Poate că aici își

---

(sau 80 cm) îndoită rămânea pe jumătate. Lungimea pânzei ieșită din război putea să fie aproximativ între 12-20 m, după ce destinație i-a gândit-o femeia când a urzit-o.

facea ucenicia viitoarea gospodină (fata familiei) dacă era. Iar ștergarele se spălau cel puțin în perioada curățeniei generale a casei (două pe an).

Tot acest aranjament arătat mai sus era la îndemâna gospodinei casei și el era un indiciu al hărniciei și priceperii femeilor din aceea casă (mamă și fete sau nurori). Sigur că ținea și de starea materială a familiei respective. Dar cât ar fi fost de săracă familia, o icoană tot avea în casă.

Și oricât de multe au fost invaziile hoardelor de prădători, sătenii au știut să-și apere sufletul și aceste odoare ale frumosului care îi făceau să se simtă bine în sărăcia lor.

Iar zic „din păcate” Da! Căci și aceste podoabe, farfurii și ștergare au fost înstrăinate (vândute) din multe familii! Am folosit anterior, undeva termenul de „obiecte necesare sufletului omului și a dăinuirii sale”.

Da, icoanele și ornamentele din jurul lor erau necesare sufletului omului. Dar în orice familie existau și anumite „documente” ale dăinuirii sale. Unii aveau acte de proprietate (testamente ori acte de vânzare-cumpărare). Alții aveau bilete de bancă (așa cum au fost cele prin care au împrumutat statul și le-au cedat în favoarea Liceului Avram Iancu). În unele case s-au păstrat scrisorile celor de pe front sau din prizonierat și au tot așteptat să vină cel plecat. Dar mai erau și certificatele de naștere, de căsătorie, de moarte. Mai târziu au fost certificate ori diplome ale copiilor, ori chiar scrisori de la aceștia. Mai erau chitanțele de plată ale dărilor către stat ori pășușurile animalelor cumpărate. În vremurile comuniștilor mai erau carnetele de impunere (carnetele de cote)ș.a, ș.a.

De regulă aceste acte se păstrau într-un săculeț de material textil (ca un portofel), cele mai importante. Dar și cele uzuale (chitanțe, carnete de cote) se păstrau adunate într-un plic sau între două coperți și se puneau fie după o icoană ( cea de la masă) fie deasupra grinzii centrale din casă. Așa că această grindă pe lângă părul de botez al copiilor lipit cu ceară pe grindă, mai păstra și niscai hârtii scrise despre acea familie.

Nu este de mirare să găsim așa de puține informații despre o familie, ori chiar despre o așezare, căci doar într-o viață de om (nu într-un secol măcar) trebuiau de multe ori să-și strângă la repezeală avutul într-un sac și să fugă la pădure. Când se întorceau la casele lor găseau urmarea jafului și uneori a pârjolului.

Oare chiar au trecut acele vremuri? Ori se repetă într-un stil modern, nebănuit încă?!

## CAPITOLUL II – STATUIA

În satul Leasa nu sunt statui. Din păcate nu sunt nici monumente închinat eroilor. Și eroi au fost în satul acesta! Mulți! Nu prea aveau nici monumente funerare. Sunt câteva în cimitir ridicat în anii din urmă. Dar când cineva care era la plug sau la coasă și stătea cu un ochi la Măgură să vadă dacă nu sunt semne de invazie, și cu gândul stătea la locul de fugă din pădure, nu-i de mirare că la cultul morților se gândea mai puțin. Și morții și eroi erau îngropați în sufletul său și-i căra cu el la lucru în câmp sau în bejenie. A fost un om în satul Leasa pe care eu l-am cunoscut când era foarte bătrân (poate trecut de 80 de ani). Nu cred că am spus bine. Nu l-am cunoscut. L-am văzut de multe ori, am știut cine este, am auzit câte ceva despre el. Dar mai ales l-am văzut cum era și ce făcea și cred că știu cam și cum gândea! Acel om a fost George Morar a lui Păvăluț.

Trebuie să mai spun că până prin anii 1950, erau ulițe în satul Leasa, cu porțiuni de nămol peste care nu puteai trece fără să-ți treacă nămolul peste încălțăminte (Mai ales că încălțăminte la modă era opinca). Aceste locuri pe uliță erau fără scurgerea apei și umbrite toată ziua. Carele și animalele frământau nămolul tot mai adânc în fiecare zi. Aș putea să le enumăr aproape pe toate din sat. Aici însă, vreau să vorbesc de acel loc de pe ulița Cotocilor cuprins între colțul grădinii lui Lentu Morar (Șchiopul) și grădina lui Andoruț (Cotoc Florea). Toate animalele din zonă veneau la fântâna de sub steanul lui Adămoi, zilnic, cel puțin odată (dar și de două ori) la adăpat. Fără a mai pune căruțele cu cai (sau boi). Cred că vă puteți imagina o astfel de uliță mocirloasă, mărginită de garduri bune pe ambele părți. Acest loc urât nu era foarte lung, cam 25-35 de metri. Oamenii mai ocoleau prin curtea lui Nuțu Cotocilor. Vecinii. Că cei străini nu îndrăzneau. Deși erau căruțe în sat, piatră era destulă după Măgură, nimeni nu s-a supărat suficient de tare ca să zică „destul!”. Haideți măi vecini după piatră să scăpăm de balta aceasta! Doar un om bătrân și foarte bolnav ros și de primul război și poate de viață (nu știu multe despre viața lui), el singur a pus mâna să rezolve iadul acela din uliță. Acel om a fost George Morar a lui Păvăluț.

Râdeau copiii de el. Cred că vedea doar cu un ochi. Avea ochelari și la un ochi avea geamul fumuriu, iar la celălalt o lentilă foarte bombată (cu multe dioptrii). Purta căciulă pe cap și vara. Avea capul tot timpul bandajat cu cataplasme, ba cu frunze de varză, ba cu frunză de captalan și uneori chiar cu cărpe îmbibate în urină. Erau foarte puțini oamenii cu care vorbea. Acest om avea un căruț ca și cel de plug (dar cu roți egale) pe care avea montată o targă. Cu acest căruț a început să care pietre de la Măgură (de pe la Pietriș) mai mici, sau bolovani mai mari decât capul omului și a început o „alee”, un „trotuar” lat de vreo 50 de centimetri pe lângă gardul lui Nuțu Cotocilor. În doi ani bolovani au ieșit la suprafața mlaștinei și se putea merge pe ei fără să-ți intre nămolul în încălțări.

Fără să-i stii viața de familie, fără să-i pot analiza viața socială (eram copil prin anul 1950-1952) a fost suficient că l-am văzut ce făcea și ce mi-au spus părinții mei despre el și am început să-l respect pe acest om.

Pentru ce a făcut pe această uliță (pentru acest lucru puțin - dar atunci foarte important). Eu i-aș face o statuie acesui om și aș pune-o între fântâna Cotocilor și steanul lui Adămoi.

Dacă fiecare om din țara aceasta (și din satul meu) ar fi gândit ca George Morar (sau măcar acum de ar gândi așa) astăzi sigur nu trebuia nimeni din România să culeagă căpșuni în Spania sau pe aiurea.

Dar nici atunci nu a fost măcar un om să-l înțeleagă pe George (sau nu a vrut, sau a găsit motive să-și liniștească conștiința). George a făcut ce trebuia! Cu slabele lui puteri și ros de boală și de ani. A înțeles că cineva trebuie să facă acel lucru și a pus mâna să-l facă!\*

---

\* Chiar dacă el a fost tatăl lui Morar Pavel care avea în grajd doi cai, poate cei mai făloși din Leasa!

### CAPITOLUL III. FAMILIA ADĂMOI

Cel mai vechi membru, pe care să-l identificăm, din această familie a fost Cotoc Arsenie, născut în anul 1833, după mențiunea făcută în actul militar de mai jos. Înrolat în armata austriacă, anul războiului Prusiei împotriva Austriei (1859), când în ajutorul Prusiei s-a angajat și Garibaldi, cu o mie de luptători italieni, îl găsește pe Arsenie pe acest front. Armata austriacă îi consemnează perioada servită în serviciul Imperiului, în actul de mai jos și la jubileul de treizeci de ani de la eveniment, Arsenie Cotoc, este invitat la Arad, la ceremonia respectivă, iar pe prima pagină a documentului i se aplică ștampila cu mențiunea jubileului.



Documentul, scris pe o hârtie de o calitate deosebită, într-o grafie gotică, îl atribuim lui Arsenie Cotoc, chiar dacă el este caligrafiat Cotog, fiindcă ne-a parvenit de la această familie. Participarea la armata austriacă i-a adus lui Arsenie porecla de „cătana”. Fiul lui Arsenie a fost Ioan zis Ionuț-Nuțu și poreclit mai târziu Adămoi. Nepoata sa Minodora nu a putut explica motivul atribuirii acestei porecle (se zicea în sat-Adămoi cu buze moi-vorbă scoasă poate de unele care au simțit acele buze). Acest Nuțu a învățat câteva clase la școala ungurească. La vremea căsătoriei și-a adus soție pe Ana de la Vârfuri, având cu aceasta cinci copii, patru fete și un băiat.



**F. 91. Document eliberat de autoritățile austriece pentru confirmarea timpului servit, în armata Imperiului de către „Cotoc”Arsene. (document din colecția fam.Minodora Țerei,fiul Simon)**

Fetele au fost măritate, afară din casă (vezi genealogia 62), iar feciorul Toma după ce a făcut armata, a fost însurat.

Ana, soția lui Nuțu, a murit. Nuțu, pentru ajutor la copii, s-a recăsătorit cu Ileana de la Groși. Încă de prin anii 1880, Nuțu a fost ales primar în satul Leasa. Poate că la această alegere să fi atârnat și faptul că știa scrie și vorbe ungurește, dar sigur a fost importantă și poziția familiei în sat. Faptul că a fost primar, că a fost și un bărbat plăcut de femei, că în timpul primului război avea rol important în atribuirea ajutoarelor de război să-i fi atras și porecla de Adămoi?! Sigur este faptul că tatăl său Arsenie a trecut averea direct nepotului său Toma. Pe Cotoc Ioan-Nuțu zis Adămoi îl mai întâlnim în toamna anului 1918 președinte la Garda rurală Leasa, înființată ca urmare a hotărârii Partidului Național Român din 31 oct.1918 și a înființării Gărzii Naționale Centrale la Hălmagiu de către Traian Mager.

Cotoc Toma fiul lui Adămoi s-a născut spre finele anilor 1890.Despre el aflăm că a participat la primul război mondial, dar inrolat în armata română, contingent 1918, Regimentul 86 Infanterie. De la Toma s-a păstrat și fotografia de mai jos (în condiții nu prea bune)și două diplome militare. Prin copiii lui Nuțu-Adămoi și prin Măriuță, fata cu care s-a căsătorit Toma, această familie s-a înrudit cu mai mult de jumătate din sat. (Pentru clarificare se pot consulta schemele genealogice din partea a doua a monografiei)

Cotoc Toma căsătorit cu Măriuță, din familia Margău (poz.1), a avut doi copii, pe Candin și pe Minodora. Dar Toma a mai avut un copil, în afara căsătoriei, cu Anuța. Pe acest copil l-au botezat Augustin.



Minodora a fost măritată, în casă, cu Țirei Alexandru-Sandru, fecior al lui Giula de la Higiu. Ei au avut doi copii: Cantemir și Simon. Acești copii la rândul lor și-au întemeiat familii și trăiesc la ora actual în Arad.

Am relatat succint, istoria a trei generații dintr-o familie importantă a satului, nu doar pentru a se vedea gradele de înrudire din sat, ci și pentru că în această familie s-au păstrat aceste documente.



**F. 92. Cotoc Toma lui Adămoi, participant la Primul Război Mondial.(arhiva Simon Țirei)**

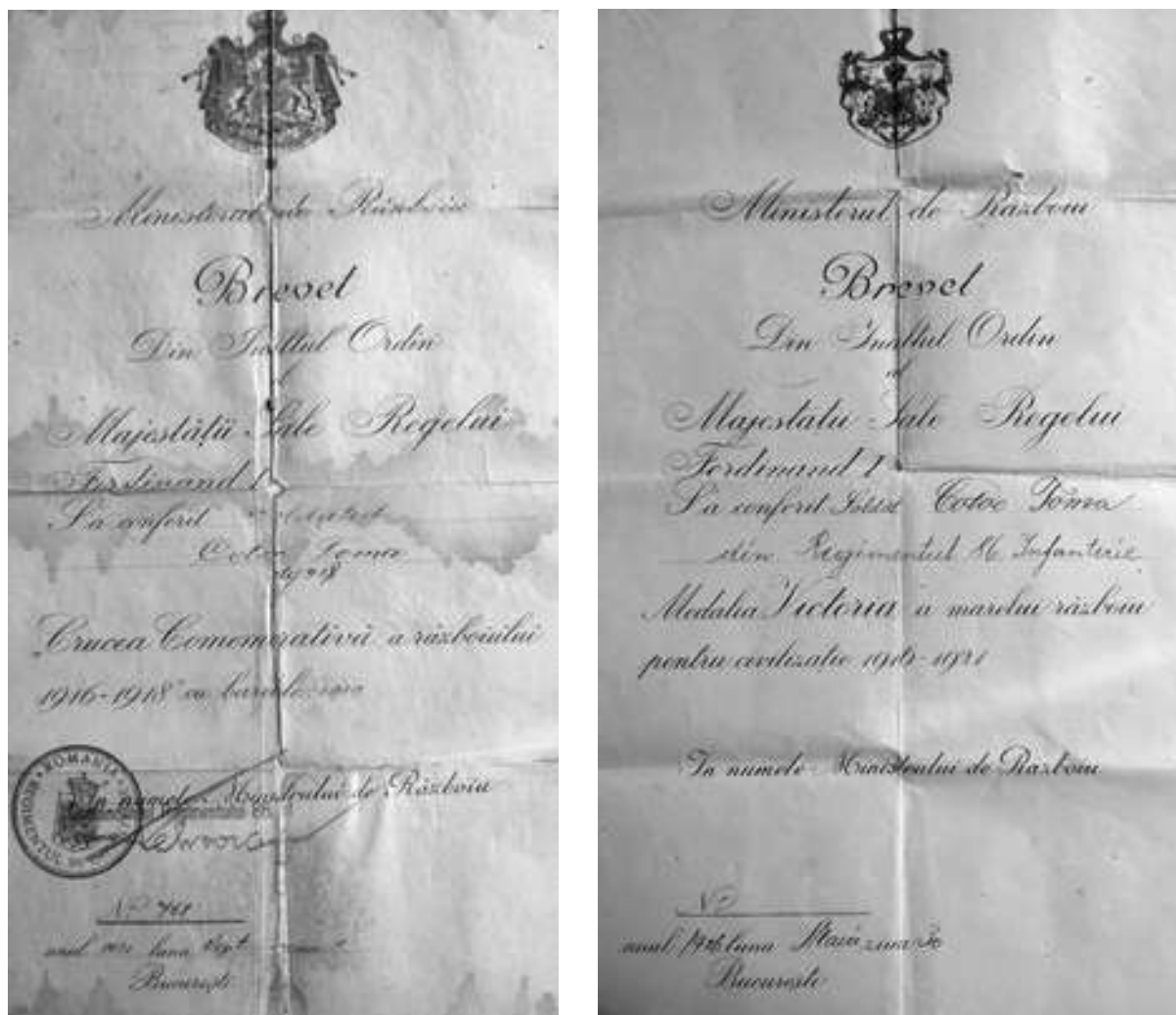

F. 93. Cele două diploma acordate lui Cotoc Toma de către „Ministerul de Războiu”(arhiva Simon Țerei )



F. 94. Măriuță, împreună cu nepotul său Simon, unul din cei doi copii ai Minodorei. Fotografia a fost făcută, cândva, în anii 1960.



F. 95. Acte comerciale făcute pentru Kotok Arsenie, în limba română a anilor 1870. Se observă ortografierea, pe primul act, cu numele Cotog la fel ca pe actul austriac cu caractere gotice prezentat în paginile anterioare.



F. 96. Documentul lăsării la vatră a lui Cotoc Toma (anul 1929). (cele două documente sunt din arhiva Cantemir Țerei)

## CAPITOLUL IV. ȘCOALA

### IV.I. Clasa I

Câți ani aveți? Dacă sunteți mai în vârstă știți despre ce vorbesc. Dacă sunteți de ani mai puțini poate fi interesant.

Pe deal, în vecini, nu aveam copii, băieți de vârstă apropiată. Prieteni de joacă erau două fetițe frumoșele, una chiar de vârsta mea, Florica și una mai mare cu vreo doi ani Lenuța. În sat învățător era preotul, pe nume Ioan Trifan. Eu nu știam atunci că era un neam de-al nostru. Mai târziu l-am auzit spunându-i lui tata „vere”. În toamna anului 1950 cred că tata se apucase de fundația la casa nouă. Sigur că era de lucru mult și în gospodărie și în țarină. "Vere lasă copilul la școală" până dă frigul. Se mai obișnuiește și cu alți copii și la anul viitor o să-i fie mai ușor. Când a început școala într-o trăistuță de lână am pus o tăbliță și un grif\*. Nu știu dacă mi s-a pus ceva de mâncare. Sigur mi s-o fi pus ceva, dar asta nu țin minte. Acum vă rog să nu mă judecați greșit. Nu spre lauda mea o spun... Când eu m-am dus la școală (la șase ani și câteva luni) știam să citesc, chiar și titlurile din puținele ziare ce ajungeau în sat. Nu știu cum am învățat să citesc. Bunica mea Iosana, Dumnezeu s-o odihnească, n-a știut carte, nici mama mea. Dar bunica știa să-mi spună povești, iar în cămară am găsit mai multe cărți de școală rămase de la cei doi unchi ai mei, după tata, Ioan și Manole. Cred că pe acele cărți am început a silabisi după ce mi-o fi arătat cineva literele. Cine, nu știu. Puteau să fie mai mulți. Ioan a lui moașa Saveta poate chiar tata sau alți vecini de sub frăgar\*\*.

La școală nu am primit abecedar de la început. Scriam pe tăbliță și foloseam abecedarul celui cu care stăteam în bancă. Nu știu să spun cum eram așezați în clasă, pentru că eram elevi din patru clase. Aveam un singur învățător, pe preotul Ioan Trifan. Nu am nici prea multe amintiri din acei ani, știu doar că școala o făceam într-o casă închiriată, la Ioana, la Margăiești. Mai știu că anul era împărțit în trimestre și după primul trimestru a venit preotul învățător la noi și atunci l-am auzit spunându-i lui tata: „Vere, copilul merge foarte bine. Deja știe să citească și să scrie. Este păcat să piardă anul. Am venit să faci o cerere să o duc la Raion și dacă o aprobă cei de la învățământ, îi dau abecedar și copilul va absolvi clasa întâi”.

Trebuie să spun că în acel an, în clasa întâi erau doisprezece copii, la vârstă normală de șapte ani, și mai eram eu și cu o fetiță, a cantonierului Bodici din Falce, pe nume Elisabeta, cu vârsta de șase ani. Această Elisabeta, Savetuța, venise la școală fiindcă sora ei, Lena mai mare cu trei ani, era la școală și avea grijă de ea. Așa că pentru mine și Savetuța, învățătorul, preot Trifan a dus la Secția de învățământ a raionului Gurahonț cererile de dispensă de vârstă pentru clasa I.

Nu după multă vreme, poate o lună, mi s-a spus că avem aprobare să fim elevi în clasa întâi. Și așa a fost clasa întâi. Dar mai este o aducere aminte din clasa întâi. Acum știu că stăteam în banca întâi cu Aurel Morar și că la ultima oră, noi grăbiți să ne adunăm lucrurile în traistă, în timp ce învățătorul încă vorbea (poate cu clasele mai mari) probabil am deranjat cu zgomotul. Învățătorul ne-a ridicat în picioare și ne-a întrebat cine-i vinovatul. Sigur că nu a aflat (nici noi nu știam). Atunci ne-a pus să ne pedepsim singuri. Adică ne-a pus să ne prindem de urechi, unul pe celălalt și să ne tragem de urechi reciproc. Copii nepricepuți fiind, am tras cât am putut fiecare. Probabil că Aurel a avut și unghile mai mari și putere mai multă că mie mi-a curs sânge din dosul urechiilor și câteva zile m-au durut rănille.

Din păcate despre învățătorul Trifan nu am multe amintiri, ca învățător. Ca preot îl mai am în minte, la altar. Dar despre aceasta voi vorbi în altă parte. Politica s-a amestecat încă de atunci în învățământ și clasa a doua am început-o cu tovarășul învățător Labă.

---

\*Griful era un cărbune puțin mai dur care lăsa urme albe pe tăbliță

\*\*Frăgar-dudul din fața casei

## IV.2. Clasa a II-a

Clasa a doua am început-o tot în casă la Ioana, dar acum aveam ca învățător pe tovarășul Labă. Nu știu să spun cum erau clasele. Nu mai țin minte. Cred că erau două încăperi în care se intra din târnaț\*. Se poate să fi fost două clase, din cele patru, separate în altă încăpere. Știu doar că atunci când lucra cu clasa întâi, învățătorul ne dădea nouă celor din clasa a doua „temă”. Tema însemna fie să copiem în caiet (acum aveam caiet și cărți) propozițiile scrise pe tablă, fie să facem exerciții simple de aritmetică, din carte sau de pe tablă.

Mai știu că tovarășul Labă, era tovarăș venit, adus de partid, în Hălmagiu și că sosind iarna și după sărbători a mai venit la școală, dar tot mai rar. Cum stăteam în banca întâi, pe mijloc (erau trei rânduri de bănci) vedeam că tovarășul învățător era încălțat cu pantofi maro și în loc de ciorapi avea picioarele înfășurate în ziar. După ce se încălzea la picioare îi curgea apa din pantofi. Cred că pe la sfârșitul lui februarie nu a mai venit de fel. Era primăvara lui unamie nouăsutecincizeci și doi.

Neavând învățător, copiii nu se îngrămădeau la școală. Se topea zăpada. Se auzea că va veni un învățător nou. Și a venit. Eram vreo trei sau patru în clasă. A intrat un tânăr frumos, a spus bună ziua și s-a prezentat. Ioan Roman. De acum eu voi fi învățătorul vostru. Și a fost un învățător foarte bun!

\*târnaț - tindă

## IV.3. Clădirea nouă. Examenul de 4 clase

Clasa a II-a am terminat-o tot în casa nanei Ioana. Dar începusem să-l iubim pe noul învățător. Nu știu dacă am început clasa a III-a tot la nana Ioana sau în școala nouă. Sigur este că la școala nouă s-a terminat una din cele două încăperi pentru elevi, și spre primăvara anului 1953 mă văd în această sală (clasă). Știu că așa cum este construcția (din piatră) cu geamuri mari în vinclu (cotită la 90°), intrarea noastră, a elevilor de la deal, care veneam pe Valea Dâmbului, era printr-un geam al viitorului apartament al învățătorului (care acum era un zid de piatră rupt până la fundația clădirii), treceam prin două viitoare camere și intram în coridorul celor două încăperi de școală, din care era gata doar una.

În această încăpere frumoasă și spațioasă (așa o văd acum, așa am văzut-o și atunci și cred că așa era, pentru că mai târziu cu câțiva ani, cu băncile scoase afară, avea loc să „joace” satul întreg aici) am absolvit și clasa a patra.

Legat de clasa a III-a în primăvara anului 1953 (luna martie) îmi aduc aminte că a murit I.V. Stalin "tătucul nostru". Știu că într-o sâmbătă (poate bâlciul lui Sântoader) m-au luat părinții la târg, cu căruța și i-am văzut poza uriașă, înrămată în negru prinsă pe fațada birtului mare.

Învățătorul Roman „Ionuț” a fost pentru noi elevii, ceva mai deosebit. Nu cred că a fost un copil din clasele I-IV, pe care să nu-l cunoască de aproape. Ne dădea de lucru la toți, la unii pe caiete, la alții pe tablă. Ne puneă pe cei din bănci, din aceeași clasă să urmărim pe cei de la tablă, dar să nu vorbim. Pe urmă ne întreba ce greșeli a făcut cel de la tablă. Mai avea o metodă, că uneori, ne puneă pe cei din clasa a III-a să-i urmărim pe cei din clasa a II-a la anumite teme. Metodele erau foarte bune și nu erau tolerate excesele.

Aș vrea să povestesc aici întâmplarea din primăvara anului 1953 (la sfârșitul clasei a III-a). Era aproape vară. Probabil în săptămâna Rusaliilor. Sigur este că mergeam desculți la școală și îmbrăcați subțire. Spre orele de sfârșit ale programului școlar (poate 12 sau 13) s-a făcut un nor mare care a întunecat și clasa și din care a început să curgă grindină. O grindină nu foarte mare dar foarte deasă și care a ținut mult timp. Atât de mult că de pe Valea Dâmbului și Trăuaș nu curgea apă ci grindină. În spatele clădirii școlii se făcuse taluz de grindină. Intrase grindina

peste zidul rupt al geamului, în interiorul clădirii școlii. Cred că nu a ținut mai mult de o oră. Pe urmă a ieșit soarele.

Sigur că noi fiind desculți după unii au venit părinții, unii ne-am „grozăvit” să plecăm prin această depunere de grindină care era aproape până la jumătatea genunchiului nostru de copil. Am ajuns acasă cu picioarele roșii de frig și fiecare dintre noi a intrat în „tratament”.

Urmările acestei grindine pentru noi elevii s-au estompat foarte repede. Dar pentru sat au fost de groază: Porumbul a trebui reînsămânțat (era la sapa a doua și a fost distrus) toate celelalte culturi au fost compromise (cânepa, grâul, straturile de zarzavat și chiar fânețele). În aceea toamnă nu s-a recoltat nici un fruct (nici prune, nici mere).

Dar răul nu s-a terminat, pentru mine. Toamna porumbul semănat pentru a doua oară nu s-a mai putut coace. Așa că a fost cules târziu și cu „tuleii” și șușorcile (pănușile) verzi.

În satul Leasa porumbul nu se culegea depănușat. Se aduna cu pănuși în căruță, se ducea acasă, de regulă în șură și pentru cât se culegea într-o zi sau două, se făcea seara clacă la depănușat.

Părinții mei au urcat pănușile verzi cu tolceul (coș de nuiele cu două cozi) în podul casei noi: (Am povestit undeva că tata începuse construcția casei noi în anul 1950. Acum când se întâmplă aceste fapte, casa era acoperită. Pe podul celor două camere, peste grinzi erau scânduri puse una lângă alta în vederea podirii. Aceste scânduri nu au fost așezate astfel ca ambele capete să ajungă pe grinzi). În acest pod au fost întinse la uscat pănușile de porumb. Ca să nu se mucegăiască pănușile trebuiau întoarse (aerisite) zilnic. Voind să fiu util i-am spus mamei că mă duc în pod să întorc șușorcile (pănușile) de cucuruz. – Ai grijă! A spus mama. Să nu pici de pe acolo!

Am întors eu șușorcile, nu știu câte, că am călcat pe un capăt de scândură, care nu era pe grindă și am căzut printre scânduri. Căderea a fost „molcomită” (atenuată) cumva, că m-oi fi prins cu mâinile de celelalte scânduri. Că până m-a eliberat scândura în cauză, a trebuit să se ridice și ea de ce lălalt capăt. Poate că nu ar fi fost un caz așa de mare. Dar camera de sub mine era camera de „pe podrom” (camera peste pivniță). Podeaua ei era din câteva scânduri puse doar așa să poată cineva pași acolo. Am trecut și printre aceste scânduri „fără probleme” și m-am oprit în podrom (pivniță) în colții unor piepeni de câlți care erau montați pe o laviță. Și cum pieptenele mic (cel activ) era mai îngust cu 10-15 cm, decât cel stabil și era pus peste acesta și într-o parte, trei colți din piaptăn au intrat în partea inghinală a piciorului meu stâng (Au lipsit câțiva centimetri ca să-mi găurească ouțele). Cred că am urlat de durere (că altfel nu m-ar fi auzit mama) apoi am leșinat. Mama povestea că a trebuit să se urce pe laviță să mă scoată din piaptăn. A apelat de urgență la nănașul Antone – a Cotocilor care avea acasă o trusă de prim ajutor (pentru carieră): apă oxigenată și feșe. Între timp cineva a pregătit căruța și am fost dus la dispensarul medical, la Hălmagiu, pansat și adus acasă, apt de școală. Dumnezeu să-l odihnească pe nănașul meu Antone, că au fost multe momente când a ajutat familia noastră și pe mine!



**F. 97. Pe suport este montat „pentru decor” un piaptăn pentru câlți. Nu este cel în care am căzut eu. Este doar o miniatură a aceluia. Tot pentru decor, alături, s-a așezat o sucală și o lampă cu petrol.**

Nu am putut umbla singur imediat. Poate o săptămână sau două m-au dus părinții la școală. Că eram în clasa a patra. Și nu voiam să lipsesc. Îmi plăcea la școală, nu doar pentru că învățam, nu doar pentru că învățătorul ne punea în întrecere la aritmetică ori la compunere. Îmi plăcea învățătorul, îmi plăceau colegii, îmi plăceau recreațiile.

Ar trebui să spun aici că în activitatea noastră învățătorul Ionuț introdusese muzica. Dumnealui solfegia o melodie la vioară (ciupind corzile) și astfel nouă ne era ușor să învățăm cântecul. Nu știu dacă de acum sau puțin mai târziu, învățătorul Roman a introdus și activitatea culturală, la care participau și unii elevi, dar mai ales absolvenții, tinerii satului și vara participau și cei plecați la alte școli.

Aș mai vrea să spun că în intervalul clasei a IV-a învățătorul Ionuț s-a însurat cu o domnișoară Florica. Rădăcinile ei erau tot de la Tisa, dar părinții ei locuiau acum în Arad (undeva în Micălaca). Dumneaei era tot învățătoare, așa că au împărțit activitatea la clasă. Doamna avea clasele I și a III-a și domnul avea clasele a II-a și a IV-a. Vă rog să mă iertați pentru exprimare. Eu am vorbit cu „domnul” și „doamna” din respect, pentru că așa erau pentru noi. Dar de fapt apelativul era „tovarășul învățător”.

Despre acești învățători aș vrea să mai am ocazia să vorbesc, nu știu unde îi voi mai aminti, poate la capitolul „Cultura satului” dar dumnealor au fost „lumina satului” Leasa de când au venit, de pe băncile școlii de dascăli până când au ieșit în pensie și s-au stins din viață. Au avut momente când viața lor personală suporta bârfe, când morala fiecăruia a fost pusă în pericol. Dar comportarea lor față de sat și mai ales față de elevii lor a fost numai de laudă. Dumnezeu să-i ierte pe amândoi!

În aceea vreme se dădea examen de absolvire a clasei a IV-a. Cum satul Leasa aparținea de comuna Bănești, acolo am fost programați toate satele aparținătoare. Este ciudat că eu nu-mi amintesc de colegii și colegele mele din sat (patrusprezece au absolvit clasa a IV-a) decât de Aurel Morar. Și foarte bine îmi amintesc de Goia Miron de la Bodești, cu care m-am împrietenit de la acest examen!

Știu cum am mers de acasă la examen. Nu m-a însoțit nici unul din părinți. Îmi amintesc examenul de matematică și cel de limbă română, dar și de faptul că în ziua a doua, când m-am dus la examenul de limba română, a început să plouă cu fulgere și tunete. Această ploaie m-a

prins pe la pepiniera Bodeștilor și așa, din ploaie, mi-a apărut în față „Mironel” (Amiciția noastră a durat până la moartea lui. Fie-i țărâna ușoară!).

Dacă am răcit după ploaia aceasta, dacă s-a amânat examenul? Nu! Așa ceva nu era pe atunci. Ne-am stors hainele de apă și am intrat în sală. Știu sigur că am tras bilete. La limba română a fost examen oral. La matematică cred că a fost scris. Nu îmi aduc aminte ca cineva din sat de la noi să nu-l fi luat.

De altfel nu vreau să mă despart de colegii de la Leasa. Îmi amintesc că la „testele concurs” pe care ni le dădea învățătorul Ionuț, la matematică puteau să iasă învingători, contra timp: Morar Amalia și Morar Aurel, ori Mateș Amalia, ori Bodici Elisabeta. Dar ieșeam și eu învingător de multe ori.

Toamna anului 1954 ne-a despărțit. O parte din noi am hotărât să trecem Lupcina la „Ciclul doi” la Hălmașiu, iar alții au rămas cu cât au putut aduna până acum.

Au fost în clasele I-a –a IV-a, la Leasa, începând cu anul 1950:

Bodici Elisaveta (cu dispensă de vârstă)

Cotoc Ioan (cu dispensă de vârstă)

Dărau Aurora

Luciu Sabin

Luciu Sabina (a lui Trifon)

Margău Aurora

Margău Victor

Mager Sabina

Mărgău Florica

Mateș Amalia

Mateș Ioan (Ionel)

Morar Amalia (Malica)

Morar Aurel

Sida Lucreția (a lui Pătru)

#### **IV.4. Învățătorul Preot Trifan și Baciul Antonie**

Mi-ar fi greu să trec peste primii ani de școală și ai formării mele ca om fără să mă opresc, măcar puțin, asupra celui care a fost preot Ioan Trifan. Am povestit anterior că mi-a fost rudă-neam. Mama dumnealui a fost nepoată de soră a bunicului Tonu. Acest grad de rudenie, l-am descoperit acum, la bătrânețe, când am început să limpezesc legăturile de rudenie din sat.

Dar că eram rude am aflat de copil, că tata și preotul, în particular își spuneau „vere”. Nu știu astăzi când scriu acestea, când a venit preotul Trifan în sat. Nu știu din ce an slujea la biserică. Auzisem că este bolnav că a fost în sanatoriul TBC. Știu că după ce am început să merg la școală, în toamna anului 1950, am început să-l ajut și pe preot în altar. Nu mai avea cu cine să se ajute la liturghie. Fidel era baciul Antonie (a Laii) care era cantor. Atunci încă se mai făcea slujba după unele cărți în scriere slavonă.

Ce trebuia să fac eu era să-l ajut pe preot la îmbrăcarea veșmintelor, mai ales când își lega „mânecuțele” și brâul apoi să-i aprind cădelnița și să-i încălzesc vasul cu apă pentru euharistie.

De ce eu? Nu avea cine. Vă rog să vă imaginați că era anul 1950-1951. Omenii din sat nici fără propagandă antireligie, nu erau prea bisericosi. Și despre aceasta sper să mai pot vorbi în altă parte. La biserică venea Cantorul și uneori mai avea în strană o persoană care să-i țină isonul. Mai veneau vreo patru, cinci femei mai în vârstă, printre care bunica mea Iosana și nana Ileana a lui baciul Antonie (cantorul), și vreo trei bărbați, dintre care unul era epitropul Sida Gheorghe.



Nu știu dacă slujitul la altar mi-a plăcut. Sigur mi-a plăcut faptul că am ajuns să fiu apreciat de baciul Antonie cu care am rămas „în prietenie” până la moartea sa. El m-a învățat să pot citi cărțile cu litere chirilice. El m-a învățat „rânduiala” bisericii și a liturghiei. El mă trimitea să bat toaca, să trag clopotele. Și acum este momentul să spun că baciul Antonie era rudă apropiată cu noi. Mama lui era soră cu bunicul meu Tonu.

Nu cred că în altă parte voi mai putea vorbi despre baciul Antonie și nana Ileana. De aceea aș vrea să mai spun ceva aici. Pentru că sentimentele sunt copleșitoare. În aceea vreme încă se respectau înrudirile dintre oameni. Nu-mi dădeam eu seama ce neamuri (rude) suntem, dar știam că suntem neamuri, căci uneori după terminarea slujbei la biserică îl așteptam pe baciul Antonie și venea la noi la masă. Alteori ne opream noi, eu și bunica Iosana, la ei la masă. Nu pot încheia capitolul cu baciul Antonie. Ar fi nedrept! Trebuie să revin!

Voi mai spune că preotul Trifan a mai avut o pauză pentru sănătate apoi a fost numit preot la Cuiedi.

Acolo a slujit puțini ani fiindcă i-a revenit boala și s-a stins. Dumnezeu să-l odihnească! A fost omul care, după bunica și părinții mei, a pus cărămizi sănătoase la formarea mea ca om!

#### **IV.5. Ciclul II. Gimnaziul**

În acei ani, unamie nouă sute cincizeci chiar dacă noul regim instaurat, avea în plan culturalizarea maselor, deci și școlarizarea, nu erau obligatorii decât patru clase. Ciclul al doilea de învățământ era până la clasa a șaptea. Acesta se putea face la Centrul de comună, la Hălmagiu.

Și acum aș vrea să „fabulăm” puțin, deși nu este decât încercarea de a imagina o realitate pentru cititorii străini de satul Leasa. Vă rog să vă imaginați Hălmagiul, pentru noi un oraș adevărat, care era centrul comunei, cu școală, cu cămin cultural, cu sală de biliard, cu birt „de pe vremea lui Avram Iancu”, cu târg săptămânal renumit în tot Zărandul și până în Banat, dar care se afla, față de prăpăditul nostru sat, la est, peste un deal numit Lupcina (peste care sigur aveau cale și lupii între munții Mureșului și Biharia) și care la poalele lui, spre Hălmagiu avea o uliță în care îți rămâneau cizmele de cauciuc dacă voiai să treci pe acolo. Dar noi nu aveam nici cizme de cauciuc și nici nu ne „puneam mintea” cu aceea uliță. O ocoleam de regulă prin grădini. Drumul era de cca 3, 5-4 km din sat până la Hălmagiu, peste Lupcina.

În aceste condiții, nu toți copiii absolvenți de clasa a IV-a din sat continuau să meargă în ciclul doi la Hălmagiu. Din cei 14 absolvenți doar băieții, șase la număr, am mers la Hălmagiu în clasa a V-a.

Nu se puneau probleme nici de transportul cu căruța și nici de a fi însoțiți. Dar nici de întârziere de la ore nu se putea discuta. La ora opt dimineața eram prezenți în clasele noastre. Noi am fost șase în clasa a cincea, dar făceam drumul la școală cu cei din a șasea și a șaptea, care pentru noi erau „mari”. Ne întâlneam dimineața pe la ora șase și jumătate, la ieșirea din sat spre podul de fier. Acolo ne întâlneam cu cei de la Margăiești și plecam împreună. Uneori ne ajungeam pe drum. Nu se puneau probleme de starea vremii. Fiecare se descurca (Aș face o paranteză că aici pare a-i fi locul, eu fiind mai mic cu un an decât colegii mei, deci și mai firav, când eram în urcare spre vârful Lupcinii, un coleg mai mare și prieten mai târziu, Roman Darău, îmi zicea „Hai măi micuțule, ia dă-mi mie ghozdanul tău” și-mi lua ghozdanul din spate ducându-l până la puntea peste Valea Hălmagiului. Dumnezeu să-l odihnească! (Și acesta este „plecat” acum).

A venit iarna, a căzut zăpada mare, nu era nici pârție. Se mergea în față cu schimbul, băieții mai mari dintr-a șaptea. Ei făceau pârția. După cum îmi amintesc aceștia eram în anul 1954/1955 cei care treceam Lupcina:

Cotoc Sabina;  
Darău Roman;

Dan Ioan (Ioniță) ;  
Margău Traian;  
Mateș Liviu;  
Sârban Ioan (Nelu) ;  
Popovici Ioan (Ionel) ;  
Morar Aurel;  
Mateș Ioan (Ionel) ;  
Mărgău Victor;  
Luciu Sabin;  
Cotoc Ioan (Ionel) ;  
După doi ani s-au mai adăugat:  
Sida Pavel și Sida Ioachim ș.a.

Plecam de acasă dimineața, după ora șase și fiecare avea un găzoi făcut dintr-o cutie de conservă de un kilogram în care se puneau cenușă și motorină sau putea să fie un vas cu motorină și un fitil. Găzoiul era legat pe un băț și ținea circa o oră. Suficient să trecem vârful Lupcinii. Când eu am mers cu grupul nu am văzut nici un lup. Sabin Luciu, din anumite motive a stat pe timp de iarnă la internat. La fel și Cotoc Sabina. Eu fiind mai firav (mai mic cu un an) și având în Hălmagiu pe mătușa mea Letiția (sora mamei mele) care avea o stare materială destul de bună, după aranjamentul părinților, am rămas în lunile de iarnă la mătușa mea. Aceasta a fost pentru mine un câștig enorm, ceva ce nu bănuisem.

Am zis că Hălmagiu era privit ca oraș. Dar așa și era, din mai multe puncte de vedere. Acolo se dezvoltase o cultură, acolo se cimentaseră relațiile dintre oamenii strămutați din satele aparținătoare. Acolo era istoria transmisă prin viu grai și trăită în secolele trecute. Acolo era școala. Dar mai era și o bibliotecă. Și mai era această mătușă a mea, o femeie care (așa cred acum) nici dacă ar fi avut o facultate de psihopedagogie nu ar fi putut avea o așa influență asupra mea. Ea m-a învățat să-mi fac toaleta zilnică. Ea m-a învățat să spun „Bună dimineața” în fiecare zi. Ea m-a învățat să mulțumesc pentru orice mi se oferea sau orice ajutor primit.

Ea m-a învățat să spun „sărut mâna” și cui trebuie să-i spun aceasta și când anume (În satul meu, din păcate nu se spunea „sărut mâna”, nici atunci și nici acum, nici măcar mamei ).

Ea m-a învățat când trebuie să cer iertare cuiva. (Avea doi copii: Mircea cu patru ani mai mare decât mine și Ghiță mai mic cu doi ani. Dumnezeu să-i odihnească!) Deși eu eram „străinul” ea știa să pună pacea între noi și să ne facă să spunem cine a greșit, când ne certam.

Dacă aici am găsit locul mătușii Letiția, voi spune că ea a fost cea care mi-a arătat prima „bunele maniere”. Dumnezeu să-i dea odihna cea bună!

Întorcându-mă la drumul de la Leasa la Hălmagiu, v-am spus că nu am văzut niciodată lupi. Nici dimineața, când mergeam pe întuneric, nici când ne întorceam de la școală, în grupuri mai mici, după cum terminam cursurile.

Totuși într-o duminică, fiind iarnă „iarnă” am plecat cu Sabin Luciu, el la internat, eu la mătușa mea așa, după prânz, să ajungem cu ziua în Hălmagiu, aproape de vârful Lupcinii am văzut doi lupi. Treceau pe calea pe care ziceau bătrânii că trec lupii spre Biharia. S-au uitat la noi, noi ne-am uitat la ei, de la distanță de cca 15-20 m. Ne-a pierit graiul. Eram departe de orice ajutor. Aveam fiecare câte o bâță groasă dar să nu ne imaginăm că am fi știut să o folosim. Lupii aveau drumul lor și și-au văzut de drum. Noi am stat locului până nu i-am mai văzut și am plecat mai departe.

Așa s-a făcut școala atunci. Nu a fost ușor. Nu a fost imposibil. Nu s-a îmbolnăvit nimeni, de ploaie, de frig, de căldură, de bățături la călcâie. Nu spun că atunci a fost bine. Dar spun că atunci a fost o dorință și o motivație!

## IV.6. Ciclul II. Profesor Iosif Tamaș

Nostalgia aduce în memorie, nume de colegi, întâmplări, nume de profesori și multe alte scene din viața de elev.

V-aș spune pe scurt, mai mult pentru un profesor, să nu practice astfel de metode. Dacă vă mai amintiți la școala din Leasa îmi plăcea de Savetuța Bodici, da, da, de „țiganca” aceea brunetă a cantonierului. Cum noi doi am început școala la șase ani și amândoi am avut probleme de sănătate, pe ea au ținut-o părinții acasă un an, după clasa a patra și apoi au înscris-o în clasa a cincea. Eu eram în clasa a șasea și aveam un scris foarte urât. Aveam și greșeli de ortografie și de punctuație. Dar eram un elev premiant la matematică. Profesoara Țărcuș (nu știu care Țărcuș) care ne era profesoară de limba română la amândoi (și era o profesoară bună) a luat teza mea trimestrială și m-a luat și pe mine și m-a dus la clasa a cincea să mă compare cu eleva Bodici. A căzut cerul pe mine! Din acel moment nu am mai agreat-o pe profesoara Țărcuș. În anul următor limba română am făcut-o cu profesorul Moțica.

Umilința mea a avut urmări bune pentru mine, că m-a ambiționat, dar nu trebuia să fiu umilit.

Profesorului Iosif Tămaș aș vrea să-i închin aceste rânduri. Dumnezeu ne-a predat matematicile, în cei trei ani. Am ferma convingere, la mintea de acum, că un astfel de profesor se naște rar poate așa de rar ca un Iorga, Titulescu, Blaga ori profesor academician Solomon. Da! La nivelul lui, eu îl compar cu aceste somități naționale. Dumnezeu, profesorul Tamaș, a fost miop, cu o miopie avansată, dar un om hărăzit de Dumnezeu nu doar cu știința matematicii, ci și cu darul de a transfera din această știință altora, dornici, să-i pătrundă tainele. Erau și dornici, dar nu prea mulți. Algebra dezvoltă foarte mult gândirea elevului, sistemul combinativ al minții. Geometria dezvoltă logica: Ce date avem, ce ni se cere; pe ce legi (axiome, teoreme) ne bazăm. Era o plăcere și demonstrația pe care o făcea la lecție nouă dar și modul în care pretindea să ne formăm deprinderile de rezolvare a problemelor.

Eu afirm faptul că dragostea de matematică mi-a fost sădită de profesorul Tămaș. Baza și logica judecății matematice pe care el mi-a format-o m-au ajutat toată viața. Cred că o singură dată în timpul vieții, i-am putut mulțumi personal, dar în gândul meu i-am mulțumit de multe ori. Încartiruirea mea trei luni pe an, la mătușa Letiția, avea multe avantaje. Unul dintre acesta era că îmi puteam satisface dorința de lectură. Biblioteca era aproape. Era în casa frizerului Borza (jumătatea de casă care era naționalizată). În aceste trei ierni am citit cam tot ce se găsea de Jules Verne (începând cu Insula Misterioasă), Charles Dickens, Andersen, Dostoievski, Hugo (Mizerabilii), La Fontaine, Puskin, Mark Twin, Maupassant, Prust, Stendhal, Tolstoi, Rebreanu, Goga, Eminescu, Creangă, Slavici și bineînțelele romane polițiste din bibliotecă și mai ales împrumutate de la elevii mai mari. Frâna, la citit, era mătușa Letiția, care seara la ora 09<sup>30</sup>-10<sup>00</sup> spunea gata, ne culcăm. După cină, ea mai lucra ceva, iar eu mai citeam la aceeași masă cu ea și la lumina singurei lămpi cu petrol.

Poate că ar trebui să povestesc, pentru coloratura amintirilor de răutățile ce i le făceau unii elevi profesorului Tămaș, care din pricina miopiei nu putea vedea bine clasa, dar mai ales profesorului Moțica. Acesta, profesorul Moțica, era profesor de muzică și de limba română. În clasa a șaptea Dumnezeu ne-a predat limba română. Dar la muzică l-am avut profesor trei ani. Inclusiv la cor. A rupt de multe ori arcușul de capetele noastre. „Derbedei” îl supărau și atunci nu se uita unde lovea. Era și foarte suferind. A venit din război cu un picior amputat aproape de sold. Avea proteză și uneori (probabil dependent de starea vremii) avea dureri.

Sigur că sunt multe de povestit din perioada școlii de la Hălmăgiu, și despre colegi și despre profesori. Dintre colegi unii au terminat învățământul superior: Frații Tonța au ajuns profesori amândoi, Ion Mircea – profesor, Dărășteanu Mihai – inginer, Savetuța Bodici-profesoară, iar alții au făcut școli profesionale, ori au rămas în gospodăriile proprii.

Mă voi opri aici cu școala la Hălmațiu, după ce voi arăta că aici în clasa a VI-a, eu am mâncat pentru prima dată în viața mea o portocală și aceasta nu pentru că am avut eu bani să o cumpăr, ci pentru că mă împrietenisem cu un elev mai tânăr cu un an, Luciu Mircea, fiul vopsitorului Luciu din Hălmațiu. Sora lui Mircea, Rodica, era în clasă cu mine și așa ne-am împrietenit. El nu îndrăznea să cumpere. Era cunoscut și probabil se temea să nu afle tatăl său. Bani îi avea poate de la mama sa ori...el știe de unde. Îmi dădea bani, eu cumpăram în pauză portocalele și în pauza următoare le mâncam, în spatele dughenelor comercianților din piață.

În acea vreme, piața săptămânală se ținea în chiar centrul comunei.



**F. 98. O clasă a Școlii Generale din Hălmațiu. În centru este dirigintele prof. Iosif Tămaș. Între elevi (prima din dreapta) este Lenuța Cotoc-căs. Mateș și Țerei Ionel (în dreapta Lenuței). An 1971.  
(din arhiva Ionel Țerei)**

## CAPITOLUL V. BUNICA

Orice om are două rânduri de bunici. Aceștia sunt părinții mamei și părinții tatălui. Copilul își poate cunoaște bunicii sau nu. Unii bunici pot fi morți când se naște copilul. Eu mi-am cunoscut ambele bunici, dar numai pe bunicul dinspre mamă: Laia Crișanului de la Leștioara. Bunicul Tonu (Antonie) a fost mort când eu m-am născut. Nu știu exact când a murit, probabil în anul 1939, deoarece în 9 decembrie 1938, el mai trăia. Atunci el a făcut un testament pentru copiii săi, înregistrat la aceea dată de Dr. Aurel Sârban la Percepția din Hălmagiu, sub numărul 507. Iar când s-a căsătorit tata, în 10 februarie 1940, bunicul a fost decedat de ceva vreme. Știu doar că el s-a întors din primul război mondial, de pe frontul din Galiția, foarte bolnav. A stat mult timp în spital la Arad, apoi a venit acasă, dar sănătos nu s-a mai făcut niciodată.



**F. 99. Bunica Iosana și copilul Dorel Sida.  
(arhiva autorului.)**

Aici aș vrea să vorbesc puțin despre bunica Iosana, mama tatălui meu. Ea a fost cea care a contribuit mult la educația mea în primii ani. Ea m-a învățat să spun primele rugăciuni și cu ea mergeam la biserică. Când se ducea în „vizită” la neamuri mă lua cu ea și mă învăța cum trebuie să mă port. Mai ales mergeam în sat la baciul Antone a Laii și la baciul Trifon din capătul satului, la care moșu Tonu le era unchi. Cred că am fost odată sau de două ori, cu bunica și la Tisa, pe Grui, în casa părinților preotului Trifan a cărui mamă a fost nepoată la moșul Tonu.

La nana Ioana a lui Aurelu Floarii la Mărgăiești am fost de mai multe ori. Ei, baba Iosana îi era mătușă. În acea vreme nana Ioana era mai mult bolnavă. Stătea mult și în sanatoriul de la Brad. Și când venea acasă ne duceam să o vedem. Nu cunoșteam cuvântul „vizită” atunci. După

anii 1950, nana Ioana s-a însănătoșit. Salvarea ei, și a multora de altfel, a venit de la antibiotice. Este adevărat că se procura destul de greu o penicilină sau o streptomycină, în anii lor de început, dar probabil că sanatoriile le-au primit.

Am fost odată, cu baba și la nedeie la Paragine la unchiul Monica. Acolo la el la „plai”. Dar la aceea dată (în ziua de Ispas)\* nu erau coapte moacrele. Monica însă, de bucurie că ne-am dus, mi-a promis că o să-mi aducă el moacre acasă. Și s-a ținut de cuvânt.

Bunica Iosana mai avea un nepot, de vârsta mea la București, Marin, copilul unchiului Manole. Din pricina foametei din București, după război și chiar până după anul 1950, Marin a fost lăsat să stea la noi la Leasa, perioade mai lungi, luni de zile. Baba ne culca în pat cu ea și fiind patul prea îngust pentru trei, într-o noapte dormeam eu cu capul la picioarele celor doi, în noaptea următoare dormea Marin. Așa ne arăta baba Iosana că ne iubește la fel de mult pe amândoi.

În satul Leasa, în aceea vreme, nu exista salutul „sărut mâna”. Copii salutau cu bună ziua, bună seara, ori bună dimineața după caz. Să nu saluți un om (bărbat sau femeie) era o mare rușine. Așa că baba avea grijă de această instruire a noastră. Dar nu numai de aceasta. Copii erau învățați că nu este frumos să se amestece în discuțiile oamenilor mari (maturi) decât dacă erau întrebați ceva. Nu aveam voie să aducem acasă nici un lucru străin, era socotit furt.

Îmi aduc aminte că într-o primăvară am fost cu părinții și bunica să punem cartofi într-o holdă la Falce, lângă ștrec (calea ferată). Mai puneam eu și cartofi în cuiburi, dar mă și plictiseam repede și atunci urcam pe rambleul căii ferate. Îmi plăcea zumzetul liniilor telefonice, în adierea vântului, mai ales dacă lipeam urechea de stâlpul de susținere a firelor. Acolo pe marginea căii ferate, am găsit o eclisă\* scoasă de lucrătorii căii ferate de sub talpa șinei. Mă gândeam eu că această bucată de fier care suna frumos când o loveam cu piatra, ar fi bună să o fac toacă. (În Postul Paștelui era obiceiul în sat, să se bată toaca de către copii). Am luat eclisa și am pus-o în căruță, care era la marginea holdei. Am atârnat eu cu o sârmă, acea eclisă, undeva la colțul unei cămări ce era în fața casei și am început să bat în ea cu ciocanul. Asta până m-a băgat în seamă baba. A venit la mine și m-a întrebat de unde am luat „fierul”. Ce era să fac? I-am spus. A dezlegat sârma și mi-a pus eclisa în brațe.

Să te duci cu ea acuma și s-o duci acolo de unde ai luat-o! Dacă te află miliția cu ea, și-o leagă de gât și te poartă cu ea prin sat, ca pe fiul lui cutare, care nu știi ce furase de la calea ferată și l-au pus să strige pe uliță „Cine mai face ca mine, așa să pășască”. Și m-a urmărit baba cum am ieșit la uliță și am luat-o pe Valea Dâmbului, în jos. Sigur că nu am dus eclisa până la Falce. După ce am scăpat de ochii babei am aruncat fierul într-o rugărie din gardul grădinii lui Măriuță a lui Ioan.

Bunica Iosana nu știa carte. Nu făcuse școală. Dar știa o mulțime de povești. Cam toate poveștile scurte ale lui Creangă, dar și despre Alexandru Macedon. Nu știi de unde le-a auzit, dar seara în pat mi le povestea. Această femeie nu se plângea de nimic, când mai auzea de întâmplări urâte, zicea doar un fel de rugăciune „Doamne nu-i da omului, cât poate răbda”. Era de o modestie rară și de o răbdare la fel. Ținea toate posturile. Se mulțumea cu mâncare puțină și de multe ori mânca în picioare.

Cînd mergeam în „vizită” la cineva nu pleca fără să ducă un dar, orice, dar să ducă ceva: un colac dacă era zi în care s-a copt pâine, o bucată de plăcintă dacă era duminică, câteva mere ori pere; un blid (farfurie) cu făină de mălai dacă se întâmpla să fi fost la moară și să fi făcut făină bună de mămăligă și dacă nu avea altceva tăia din pâine o felie groasă. Acest obicei îl aveau toate femeile din zonă. La fel se întâmpla și cu alte rude când veneau la noi, fie de la Leștioara, Vârfuri ori Aciuța.

Mama mea, Vetuța, era mai aspră cu mine. Avea o nuiă de mesteacăn, ruptă dintr-o mătură. Locul nuielușei era după o icoană. Când făceam ceva rău îmi plesnea câteva nuielușe peste fund și „mă făcea scăpat”. Dacă fapta era mai rea, trăgea pantalonășii de pe mine și îmi aplica sancțiunea pe fundul gol. Dar tot „bătaie de mamă” era. Totuși, țin minte că de câteva ori,

când m-am așezat pe scaun am simțit usturimea locului pe unde ajunsese nuielușa. Dacă baba era prin preajmă mă trăgea spre ea și mă înfășura în poalele ei și atunci mama zâmbea în ascuns și pleca de acolo făcând pe supărata. Fiindcă a venit vorba despre bătaie, spun că și la școală se folosea nuiaua, dar la palmă și foarte rar. Se foloseau și pedepsele „la colț”, statul în genunchi ori statul în picioare. Aceste pedepse le-am întâlnit și în ciclul doi al școlii, la Hălmagiu. După câte știu eu, nici un dascăl nu a depășit măsura, dar nici despre reclamații de la părinți nu am auzit.

Dacă pedepsele acestea au fost bune sau nu eu nu vreau să comentez. Au făcut parte din metodele timpului respectiv. Circula o vorbă că „Cine nu se bate de vorbă bună nu se îndreaptă nici cu bâta”. Tata nu m-a bătut niciodată, dar o privire a sa ori o ironie, era pentru mine mai mult decât nuiaua mamei pe fundul gol.

Copilul de atunci a crescut cu nostalgia bunicilor în suflet și mai ales a bunicii Iosana!

\*Ispas – Înălțarea Domnului- sărbătoare fixată la 40 de zile după Paști

\*\*Eclisă-O bucată de metal care se pune sub talpa șinei de cale ferată, pe traversă, pentru prinderea șinei

## CAPITOLUL VI: PĂȘUNEA, GARDUL ȚĂRINII ȘI PĂZITUL ANIMALELOR

Pășunatul animalelor din sat era împărțit și după felul animalelor și mai ales după locul gospodăriei proprietarului în sat. Locuitorii de pe ulița Mărgăieștilor pășunau vitele la Iezer și după Măgură, ori la Pădure, când a fost voie. O parte din locuitorii de la Deal duceau vitele la Săliște și pe la Față. Ceilalți oameni din sat, cei de la Măgură și de la Valea Lesei pășunau vitele la Hiread și o parte la Zăvoi. Puținele oi și capre pășunau pe Măgură și o parte din oi la Ocoale. Porcii erau duși după Măgură și la Ocoale. După demolarea cocinilor de la Ocoale nici porcii nu s-au mai dus acolo, distanța fiind prea mare.

Hireadul, în perioada 1940-1960 a fost acoperit de lăstari de mesteceni și de jnepeni. Spun lăstari pentru că acești mesteceni nu apucau să crească deoarece în fiecare an, toamna, lăstarii, care ajungeau să fie de grosimea unei mâini omenești erau tăiați, de unii săteni, pentru lemne de foc.

Vitele cornute parcurgeau, de dimineață de la ora 6-7, când erau duse la Ocoale, o parte de Hiread, iar când se făcea cald către orele 11-12 coborau la Livadă,\* un loc plat lângă Valea Lesei unde se adăpau și se odihneau până trecea căldura prânzului.

Tot în această zonă se găsea și un izvor cu apă bună de băut pentru păstori. Păstorii erau doi sau trei oameni în vârstă sau mai săraci de minte, care nu puteau avea altă utilizare și copii. Copiii între 6 și 13-14 ani, în special în perioada vacanțelor, erau principalii păstori. Chiar dacă cei mai mici nu erau sculați așa de dimineață, să plece împreună cu animalele, pe la ora 10 erau trimiși la Hiread, cu traista cu mâncare.

În perioada de odihnă a vitelor ocupația copiilor era mâncatul din traistă și bălăcitul în Valea Lesei, în locurile unde apa era mai adâncă (rar loc unde ajungea la brâu). Fetele și băieții mai mari alergau la Criș în zona Zăvoifului unde era loc bun de scăldat și se putea chiar înota. Zonele de pășunat erau delimitate de țarina satului printr-un gard lung de câțiva kilometri. Gardul țarinii pornea de la Chimu de la Vale, cobora pe Hiread, urca la Ocoale, pe care le înconjura până la Hășcărau, apoi urca pe După Deal la Slog și de acolo pe după grădinile lui Niuca și Maxim cobora pe După Pomi la Pietriș.

Acest gard era împărțit pe familiile din sat din vremuri despre care nu mai știe nimeni. Dacă unele familii neglijau repararea gardului, primăvara, erau atenționați de vecini. Gardul era în mare parte gard viu din arbuști de spini de porumbe, păducel, sânger, sau lăstari de pruni.

Eventualele găuri produse în gard de către animale se umpleau cu 2-3 pari și cu spini aduși din altă parte. Gardul, în principal, păzea țarina să nu pătrundă caii, noaptea, de pe pășune în culturi, unde puteau face pagubă serioasă.

După al doilea război mondial, când foametea a fost înfrântă, hrana copiilor păzitori de animale era destul de bună și de variată. Aproape zilnic în traista copilului era giobul\* \*cu sămăcișă\*\*\* și smântână apoi mai era o bucată de slănină ori două ouă fierte sau fripte jumări.

Putea fi un picior de pui fript, o bucată de plăcintă sau chiar mâncare gătită acasă.

Aproape zilnic la prânz se făcea un foc în apropierea izvorului, unde se frigea slănină ori se încălzea mâncarea. Lângă slănină era ceapa uscată, apoi cea verde, apoi roșiile și ardeii. Fructele cele mai timpurii erau frăguțele sălbatice și căpșunile de pe Pietriceauă. Urmau cireșele. După sărbătoarea Sfântului Petre începeau să fie bune merele.

Spuneam despre copii că erau paznici la animale până pe la 13-14 ani. Este vorba despre băieți. După această vârstă ei erau introduși și la o parte din muncile câmpului și la treburile gospodărești. Fetele în schimb puteau să se mărite chiar de la păzitul animalelor. Ele aveau tot timpul o îndeletnicire: tricotau, făceau dantele, coseau modele florale pe cămăși și poale etc. Fiind vorba despre fete, acestea așteptau seara când veneau după vite, la ocoale, feciorii satului



și de la Vale până la vramnița țarinii se mai spuneau câteva vorbe de dragoste și se mai „fura” un sărut, sau mai multe și se mai stabileau niște întâlniri.

Trebuie spus că după ce căldura se mai domolea, pe la orele 3-4 după masa, animalele plecau din nou spre Hiread și de multe ori treceau de la Vârful Hireadului peste șoseaua națională spre Mermești, peste locul numit "Domnescu", iar seara coborau înapoi spre Vale. Drumul din sat și până la Ocoale, lung de cca. 700 de metri, este prin mijlocul țarinii. Pe acest drum era obligatoriu ca vitele să fie însoțite atât dimineața cât și seara, altfel produceau pagube însemnate culturilor. Am vorbit puțin despre intimitățile dintre băieți și fete când se întâlneau seara la ocoale. Aceste intimități continuau în zilele de sărbători și mai ales toamna după adunarea recoltelor, când animalele erau aduse de la islaz în țarină pentru a consuma resturile de vegetale de pe câmp. Atunci se puteau planifica întâlniri, în locuri mai ferite de ochii lumii, pe sub Prisacă, pe la Cuciulat, Poieni, după Deal ori altele. Vezi F. 100-103.

Acest fel de a-și petrece tinerețea a avut un parfum și un farmec aparte pentru acei copii și tineri dar nu a ținut mult. De la anii de foamete, până la anii de început a înstrăinării, poate treizeci sau patruzeci de ani.

Astăzi suprafața de pășunat a scăzut mult, numărul animalelor a scăzut și el iar copii și tineri să păzească animale nu mai sunt. Este oare mai bine? Este mai rău? Nu știi! Dar este bine să se știe cum a fost!

\*Livada o fi fost chiar livadă de pomi fructiferi când Hireadul era al stăpânului de pământ, având în vedere faptul că era în preajma cursului de apă.

\*\*Giobul era un vas din doage de lemn, cu capac și care avea un volum de cca. 0,7-1 l și în care se puneau produse care puteau curge.

\*\*\* Sămăcișa este produsul obținut din laptele integral lăsat, „la prins” (acrit), fără cheag și din care după o ușoară încălzire se obținea o brânză dulce și zer.

## CAPITOLUL VII. PLECATUL ÎN ARMATĂ

**„ Tună drace-n ce-i tuna,  
Tună- n vârful paiului și-n condeiul neamțului  
Să nu poată neamțul scrie  
Alți feciori la cătănie”**

Fragment dintr-o doină veche de cătănie

În satul vechi erau situații despre care nu se prea vorbea. Omenii își vedeau de treburile zilnice și moartea, nenorocirile ori plecatal în armată erau lăstate la o parte. Pentru că ele oricum veneau. și nu era modru (chip) să scapi de ele. Plecatul în armată avea un dramatism aparte și poate că nu greșesc dacă spun chiar o doză de tragic. Explicația trebuie căutată în situațiile Ardealului, în imensul Imperiu Austriac. Războaiele dese purtate de acest imperiu impuneau recrutarea continuă de tineri. Și pentru că înainte de anul 1700 nu se punea problema unor evidente a tinerilor apți pentru oaste, stăpânirea îi aduna cu „arcanul". Aceste scene din acele timpuri au rămas în doinele de cătănie cântate atât în Ardeal cât mai ales în Bucovina. Această despărțire brutală de cei dragi și de interesele familiei era dramatică. Despărțirea putea fi pentru mulți ani sau definitivă.

Pe la 1715-1720 autoritățile austriece au demarat niște „conscriptii" în imperiu tocmai pentru a „inventaria" rezervele de ostași, hrană, animale de povară, etc. pentru armata imperială (Vezi Anexa IV, cu recensămintele)

Chiar dacă mai târziu după primul și mai ales după al doilea război mondial pericolul pentru un recrut nu mai era așa de mare în a nu se mai întoarce acasă (a fi omorât) dramatismul momentului plecării în armată s-a păstrat.

Anotimpul încorporărilor era toamna. Feciorii recrutați așteptau cu emoție tot anul. Vara ei organizau nedeia. Ei erau priviți cu duioșie de fetele mari din sat, iar dacă erau cazuri în care se înfiripase și sentimentul de dragoste, despărțirea era aproape o dramă.

Mai era o situație care stârnise o mare temere în rândul tinerilor recruți și a familiilor. După anul 1945 în munții României ( Făgăraș și ai Banatului) s-au organizat de către partizani rezistențe armate, care în speranța lor că vor veni totuși americanii să ne scape din ghiarele sovieticilor, rezistau presiunilor armatei și securității care luptau să-i anihileze cu orice preț. Și nu au fost puține cazurile de împușcați dintre militarii activi. Deși ultimele rezistențe din munți au fost lichidate în anul 1956, încă mulți ani după aceasta temerile în rândul oamenilor s-au păstrat.

Toamna, în perioada încorporărilor, trenurile erau pline de tineri care cântau cântece de cătănie ori de dragoste, uneori aveau cu ei și unul sau mai mulți muzicanți.

Eu cred că ultima încorporare așa cu fast și dramatism, din satul Leasa a fost în 5 decembrie 1958. Atunci s-au încorporat Cotoc Ioan a lui Antone a Cotocilor și Luciu Ioan a lui Laița Sonului. În acel an iarna venise mai devreme astfel că peste Criș era pod gros de gheață. Eu împreună cu alt tânăr (nu-mi amintesc cine) am luat cufărul (geamantanul) vecinului Ioan Luciu pe un băț și ca să nu ne îngheșuim pe punte am trecut Crișul pe gheață. Când a sosit trenul dinspre Brad era plin de tineri care cântau și care la oprirea trenului în haltă, i-au tras și pe cei doi tineri din Leasa între ei. Au rămas în sat fetele triste, de care seara, în ajun, cu greu s-au despărțit cei doi.

Ioan Luciu a fost încorporat la Infanterie, iar Ioan Cotoc la trupele de Securitate. El nu a scăpat de Munții Făgărașului unde a învățat să schieze și tehnici de luptă în munți. Amândoi încorporații s-au întors după doi ani, numai buni de însurătoare.

După această dată nu știu să mai fi fost alte încorporări cu așa „zarvă".

## CAPITOLUL VII. CUCIULATUL

La capitolul despre toponimie am menționat povestea bătrânilor că la acest izvor ar fi murit un câine. Un „cuțu” a rămas lat. În pronunția zonei cuțu a devenit cuciu și unit cu „lat” a rămas „cuciulat”. De altfel și cuvintele de chemare a unui câine – cuțu, cuțu, în zonă se pronunța cuciu, cuciu.

Izvorul de la Cuciulat o fi existat mult înaintea denumirii. Este un izvor de suprafață, de un debit mic spre mediu. (Nu am auzit să-i fi măsurat cineva debitul). Acest izvor adăpa în perioadele muncilor agricole pe toți sătenii din țarina de sus. Tot de aici se aprovizionau cu apă de băut locuitorii din sat de pe ulița de la deal, locuitorii de la Higi și trecătorii. Toate animalele igienilor se adăpau aici tot anul, iar în sezonul agricol aici se adăpau și animalele de tracțiune. În perioadele de secetă debitul scădea și atunci pentru a lua apă bună de băut, locuitorii se duceau foarte de dimineață cu ulcioarele după apă. Vezi F. 86 și F. 104.

Apa se aducea cu două sau trei ulcioare legate cu o ștergură (anume făcută) și puse pe umăr. Pentru animale s-au amenajat două gropi în care se acumula apa și din care puteau să bea. Mai târziu prin anii 1960, a fost făcut și un jghiab de lemn pentru adăpatul animalelor. Izvorul a fost amenajat, după spusele unor bătrâni, în timpul împărătesei Maria Tereza. Aceste spuse sunt puse la îndoială de inscripția de pe lespede acoperitoare: anul 1865, (mult mai târziu decât ultimul an al domniei împărătesei, 1780). Când s-a amenajat izvorul, probabil în acel an 1865, cel implicat în această acțiune și-a scrijelit pe lespede numele (P.Ț).

S-a cioplit o piatră mare sub formă semisferică în interior, această piatră a fost îngropată în pământ astfel ca izvorul să curgă prin ea. Peste această piatră s-a așezat o lespede grea de piatră pe care sunt gravate însemnele puse în evidență cu vopsea, de către fotograf. Distanța dintre lespede capac și piatra scobită în care se acumulează apa izvorului nu permite introducerea unui vas mai mare decât un ulcior. Oamenii scot apa cu o cană, din care își umplu ulcioarele sau alte vase. Izvorul este continuu și apa nefolosită curge între holdele din josul său și este absorbită de lăcomia pământului.

Nu se cunosc momente în care apa să fi fost contaminată ori să fi produs molime.

Sătenii au îngrijit acest izvor. Lângă el era o cruce de lemn, la care preotul când sfințea țarina spunea o rugăciune iar fetele puneau o cunună. Acea cruce a putrezit și a căzut. Acum sătenii au ridicat o cruce nouă, din materiale mai rezistente pe care au inscripționat numele celor care s-au s-au îngrijit de aceasta.



**F. 105. În locul crucii de lemn (alterată de timp) sătenii au ridicat o alta din materiale mai rezistente. Pe cruce sunt trecute numele: Ioniță Cotoc, Ioan Darab și Mircea Mateș.**



**F. 106. Lespedea de pe Cuciulat care este scrijelit anul 1865**

(Foto Cantemir)

## Capitolul IX. MONICA

Nu este vorba despre un personaj feminin. Este, sau mai bine zis a fost un bărbat. Scriu despre el nu pentru că a fost din familia mamei mele, ci pentru că povestea lui are umorul ei, chiar dacă uneori un umor mai închis la culoare.

Nu știam cum l-a chemat în acte. Lumea îi spunea Monica, dar cu acest diftong „ni” foarte moale (ca și la pronunția : niam-neam). Acum știu că a fost botezat Filimon și că a fost Mihiț după numele de familie ca și bunicul meu dinspre mamă, Laia Crișanului, de la Leștioara. Monica a fost frate cu moșu Laia. Monica a ajuns să stea la Paragine<sup>94</sup> ducându-se ginere acolo. La Paragine erau puține familii stabilite. Cătunul se afla pe un vârf de deal, înconjurat de păduri, greu accesibil cu utilaje. Doar călare sau cu piciorul se ajungea acolo. Oamenii trăiau în principal din pomărit. Mai creșteau și ceva animale și cultivau puțini cartofi cu care să scape din iarnă. În zonă părăgenii erau renumiți pentru moacrele<sup>95</sup> deosebite (tari) ce se făceau acolo, pentru țuca de cireșe și de prune. Știu din auzite că acest Monica a venit din primul război mondial cu o rusoaică. El fusese pe frontul rusesc unde l-a prins nebunia revoluției. S-a întors de acolo cu o femeie. A venit cu ea la fratele lui de acasă<sup>96</sup>. După un timp rusoaica a plecat în lumea ei și el s-a însurat la Paragine. Eu l-am văzut de puține ori: odată am fost cu bunica mea Iosana la nedeie la Paragine. Țin minte bucuria cu care am fost primiți acolo la plai. Așa spunea Monica „Să vii nepoate la mine la plai să vezi cât este de frumos acolo”. L-am mai văzut la târg la Hălmagiu, a fost o dată și la noi acasă, la Leasa și...nu mai știu. Îi plăcea să petreacă și, după ce dădea de țuca, începea poveștile. La sfârșitul celui de-al doilea război mondial, după întoarcerea armelor (23 august 1944) România a decretat mobilizarea celui mai tânăr contingent din țară. Din Leasa au fost încorporați tinerii Cotoc Manole, Margău Ioniță, Cotoc Pavel – a lui Copilu, Cotoc Axente al lui Țăpăriu. Manole era fratele tatălui meu. El a fost încorporat de la București, unde se afla calfă la un atelier de lăcătușerie. Fiind în capitală era informat de mersul politicii din țară și de pe front.

După o instruire sumară de numai o lună acest contingent, a fost introdus în luptă și la „forțarea Mureșului” spre Ungaria mulți dintre ei au pierit. Din Leasa au fost declarați morți în luptă trei (Margău Ioniță, Cotoc Pavel și Cotoc Axente). De Manole nu se știa nimic. După un timp vine poliția la noi acasă să-l caute pe Manole. Acesta dezertase. Bineînțeles că bunica nu știa nimic. Până într-o noapte când apare Manole, cu tot inventarul militar: raniță, pușcă, muniție, etc. Bunica îl trimite la poliție. El îi spune că nu se duce: „Am venit doar ca să mă vezi să ști că n-am murit. Oricine mă caută, tu nu m-ai văzut!” Și a plecat în noapte. S-a dus la Paragine la Monica, la plai. Își făcuse el un plan! Știa că din urmă vin trupele rusești „sovietice”, „eliberatoare”. A stat la Monica toată toamna, s-au bețivit, au vânat mistreți, au tras și aiurea până au terminat muniția (Lumea din jur era speriată, dar probabil că au înțeles situația, că nu a fost reclamat). În acest timp bunica era chemată la Hălmagiu, la declarații, de către jandarmi, ba în două nopți au venit și au scotocit casa, grajdul și în împrejurimi.

Când au ajuns autoritățile sovietice în zonă, Manole s-a prezentat (împreună cu Monica pe post de translator) la Comandamentul zonei, a declarat că el a dezertat fiindcă „nu voia să lupte împotriva Uniunii Sovietice”. I s-au făcut documentele de „lăsare la vatră” (livretul militar). Eu îl mai „înțepam” pe unchiul Manole, ( Dumnezeu să-l odihnească!), că putea să ceară și o decorație! Sigur este că în vremurile de atunci (dacă Manole nu avea acea educație țărănească, sănătoasă, în instinct ) Manole putea să se înscrie în Partidul Comunist și cu originea

---

<sup>94</sup> Paragine-un cătun al satului Tisa.

<sup>95</sup> Cireșe altoite (albe sau negre).

<sup>96</sup> Din monografia satului Tisa-nepublicată, de Ioan Arpaș p. 313, am aflat că Mihiț Filimon de la Paragine s-a înrolat în regimentul Horia în 1919.

sa de calfă de maistor lăcătuș (avea școala profesională făcută la Arad) ar fi parvenit foarte repede în „sistemul nou”.

N-a făcut-o și bine a făcut! Îl mai tachinam eu pe tema aceasta (că am fost nepotul lui favorit) și atunci își aducea aminte de Monica și de plai! Fie-le țărâna ușoară la amândoi!

Nu pot încheia această aducere aminte fără a spune că unchiul Manole a fost ferm convins, ca de altfel foarte mulți români în acei ani, că „vor veni americanii”. Erau primii ani după război. Ani de strâmtorare și de foame prin multe locuri. Unchiul Manole deși avea munca lui, la patron, cred că făcea și el foame în București. Avea soție și copil mic (de vârsta mea). Așa îmi explic de ce venea mai des prin sat și aducea lucrături din tablă (în special tăvi pentru copt pâine sau plăcinte) pe care le vindea pe produse: făină de grâu, făină de mălai, liptari( dulceață de prune-magiun), nuci, păsări (mai rar că nu prea erau), slănină, etc.

Americanii nu au venit. Frământările sociale au fost uriașe, greu de imaginat, forțele de la putere se organizau să anihileze ultimele rezistențe din Munții Făgărașului, care mai sperau ca și unchiul Manole, să vină americanii.

Aceste ultime rezistențe au fost anihilate în 1956. Despre aceasta voi mai reveni atunci când voi vorbi despre momentul „plecării în armată”.

## CAPITOLUL X „BUNUL SIMȚ”

### X.1 .Despre extremism

Am vorbit despre bunul simț „sub frăgar”, în Casa bătrânească VI. Acolo era vorba despre bunul simț primar învățat în „cei șapte ani” și aproape „supt cu laptele mamei”. Trecerea anilor ne-a dovedit că lipsa acestui bun simț primar, duce, aproape sigur, la catastrofe sociale de amploare, uneori neimaginabile.

Există nostalgie după perioada comunistă în special cea de pe urmă „a ceaușeștilor”. Cei care dau cu noroi sau cu bolovani fără să gândească greșesc amarnic. Legile firii (și ale fizicii dacă vreți) dovedesc că nu există ceva fără o cauză, fără motiv (acțiune-reacțiunea).

Socialismul lui Marx, al lui Lenin, al lui Stalin, sau al românilor, pe lângă armatele sovietice în țara noastră a mai avut o cauză despre care nu vrea nimeni să vorbească. Această cauză era sărăcia unei mari majorități a populației și alături ea, dar la fel de importantă era nemulțumirea. Nemulțumirea populației, și în special a tinerilor, că după douăzeci de ani de la Unire prosperitatea se vedea doar în buzunarele politicienilor, ale „marilor” din administrație și în jefuirea proprietăților statului (păduri, terenuri, ramuri industriale, contracte etc.).

Ardelenii și basarabienii au sesizat prin presă și prin reprezentanții lor din parlament, încălcarea unor înțelegeri de la „Unire”. Presa a sesizat zilnic abuzurile administrației, hoțiilor de proporții. Presa socialistă, mai veche, acum prinsese curaj. Lipsa bunului simț a băgat vată în toate urechile obligate să audă.

Tineretul a ieșit în stradă, au ieșit și muncitorii. Degeaba! Nu mai era bunul simț.

Bunul simț nu înseamnă doar să spui „bună ziua”, „ce mai faceți”, „dumneavoastră” nu „tu”. Bunul simț înseamnă și cele zece porunci din decalogul bibliei. Bunul simț înseamnă și ceea ce foarte plastic a formulat înțelepciunea populară, pentru existența degetului mare, „până aici”. Bunul simț înseamnă pentru „cei mari” legi bune, iar pentru cei din administrație să le aplice corect. Bunul simț nu se termină cu această enumerare. Și atunci, între cele două războaie, ca și acum, lipsa bunului simț în conducerea țării (de la regele Carol al II-lea, la parlamentari și administrație) se manifesta în jafuri și hoții din avutul țării, tot mai mari, tot mai bănoase.

Talpa țării, „pălmașii” – muncitorii, care nu aveau decât brațele, forța de muncă, în afară de greve și manifestații nu aveau ce face.

Intellectualitatea s-a închis în carapacea ei. Mai trimitea câte un articol la „gazetă” de care nu se mai sinchisea nimeni.

Tineretul nu a mai putut răbda și s-a legat de firavele semne ale băgării în seamă, venite din partea unor patrioți fără doctrină clară și solidă, chiar dacă erau profesori universitari și din partea unor exaltați, să nu le zicem „fundamentalisti”, ortodocși. Așa a început tinerimea să se înregimenteze în „Frățiile de cruce”. Vorbele erau mari: dreptate, adevăr, credință, dragoste de neam, respect, disciplină, răul trebuie pedepsit, trădarea cere moarte etc, etc.

Intenția nu și-a prevăzut urmarea. Acest drum nu ducea decât către extremism. Au urmat legionarii și restul grozăviei este istorie.

Oare nu seamănă cu ce vedem acum, în lume, în Europa, dar mai ales la noi?

O monografie vorbește despre ce a fost, cât mai de departe în timp. Nu de dragul vorbeii, nici a istoriei, ci pentru viitor!

Cine sunt eu? Unde sunt strămoșii mei? De ce sunt sărac? De ce nu am țară? De ce plec în război și pentru ce lupt? Sunt întrebări care fără oglinda trecutului nu au răspuns. Chiar dacă cineva mi-a spus „valah puturos” eu trebuie să știu cine este cel care mi-a spus aceasta, pentru ce mi-a spus, cine sunt eu și apoi pot gândi la ce urmează.

Am început cu bunul simț. Este prea mare pericolul pentru țara noastră să nu vedem că tineretul este la capătul răbdării. O parte, poate „temerarii”, pleacă peste graniță. Unii, ca și

atunci între cele două războaie mondiale, ies în stradă. Dar iată că unii, nu știu cât de mulți, – își caută un rost, un țel (o justificare a existenței – fără să trecem în metafizică), în activitatea altor tineri, de aiurea și ai altor religii. Și iată, așa se leagă extremismele religioase și extremiștii în acțiuni. Mai ales că acum aglutinează pe internet, nu sub frăgar!

## **X.2. Despre comunism.**

### **„Când se ridică sus oameni de nimic, nelegiuții mișună pretutindeni”**

Ps. 11/8

Vorbeam despre comunism, ca denumire generică pentru un fenomen, care nici unde nu s-a definit și nu a ajuns la un final să poată cineva filma „aceasta este societatea comunistă”. S-au filmat doar „nereușite”: erori sau orori; lipsă de țel în politică; abuzuri grosolane; hoții din averea nației; etc. – toate acoperite cu ipocrizie, perfidie, de către chiar conducătorii națiunii.

Am spus că au fost niște „realizări” până la un punct (în timp cam până prin anul 1975): S-au astupat gurile flămânde, s-a scos „vrajba averii” dintre oameni, nu a mai fost nimeni fără un acoperiș deasupra capului etc. Dar cu ce preț? Dacă ne uităm ce punem în talerul celălalt al balanței față de „realizări” ne îngrozim!

Pentru a putea conduce țara, acel regim, a băgat pământ în gură (nu doar pumnul) la sute de mii de frunțași ai acestui neam:

Intelectuali (din toate sferile);

Ofițeri;

Proprietari de firme (nu doar pe cei de rea credință, jecmănitorii) ;

Politicienii patrioți (în trecut au mai fost și de aceștia) ;

Conducătorii bisericilor;

Frunțașii satelor, gospodarii care își sporeau cinstitul avutul moștenit de la părinți (nu vobim de cei răi).

Și a ajuns la conducere acest regim și a făcut unele bune și relele pe care le-am arătat (puține arătate dintre nenumăratele săvârșite).

Și a fost înlăturat acest regim. Dar n-a pierit. Și se pare că nu v-a pieri. Se pare că se transformă în ceva supranatural, tenebros, de ți-e frică să-i și pronunți numele ca lui Satana.

De ce s-a ajuns aici? Există multe explicații logice, istorice-politice, bazate pe „agenturi” etc. Dar există și o explicație rudimentară, ancestrală și adevărată. Comunismul, ca să trăiască, a omorât bunul simț.

Cel mai mare rău pe care l-a produs comunismul (la noi în țară) a fost distrugerea moralei sănătoase a acestui popor.

Ce învățătură mai profundă, mai condensată, mai plină de urmări benefice, există decât „ce ție nu-ți place, altuia nu-i face”. Comunismul ne-a învățat cu „progresul” cu „vrem mai mult”, „noi putem totul”, „religia este un drog pentru idealști”, „vrei ceva? ia-!” .

Ieri a fost acest regim. Tinerii pe care astăzi societatea îi consideră cei mai evoluți, electroniștii, nu au aflat despre aceste probleme. Ei trăiesc în lumea lor, a ecranelor. Dar au frustrările lor, unele devastatoare, care conduc la sinucideri, acte de violență și astăzi vedem extremismele radicale. Internetul, computerul, tableta, au mutilat „cei șapte ani de acasă”. Societatea comunistă a distrus și ea bunul simț și l-a omorât pe „profesorul profesorilor”. Cine îi mai învață pe profesori? și dacă profesorii n-au profesori, unde ajung discipolii? În nici un caz internetul nu dă soluții sociale și mai ales soluții pentru națiuni.



### X.3. Despre confesiuni religioase

Dacă aș fi teolog aș putea fi acuzat de subiectivism. Nu sunt teolog și aș putea fi acuzat de neștiință. Îmi asum acest risc. Orice activitate socială își scrie și o istorie.

Și religiile au o istorie a lor (și nu doar una). Nu vreau să mă refer la o istorie ca a lui Mircea Eliade, sau ca Biblia (deși la Biblie s-ar putea să fac referiri) ori la istoriile mișcărilor protestante (ca de exemplu cea a lui Ellen White – Tragedia Veacurilor). Nu la istorie mă refer. Este vorba de puțină logică și de mult bun simț!

Dacă există Iisus Hristos, poți crede sau nu. Poți fi ateu. Este un drept și acesta. Deși denumirea de ateu este un nonsens. A nega ce nu există!

Revin la credința în Iisus Hristos. Nu mă voi referi la alte credințe religioase (iudaism, brahmani, budiști, etc.) Islamiștii ar putea citi ce am scris, că ei îl admit în felul lor, pe Iisus Hristos și să tragă concluziile pentru ei. Nu pentru islamiștii scriu. Scriu pentru cei ce se revendică de la Înviere, de la Pogorârea Duhului Sfânt, de la Înălțare și de la Apostoli.

Oameni buni, istoricește faptele Noului Testament nu se mai discută nici măcar științific.

Dar Noul Testament, din limbile în care a fost scris, a ajuns până în zilele noastre, tradus. Tradus în limbile noastre. Cine l-a tradus? Faceți lista traducătorilor și vă veți speria câți de mulți sunt. Și traducerea nu direct din greaca veche, din aramaică, din engleză, din germana veche etc. etc. ci din alte traduceri, intermediare, cu adaptări de limbă, evoluări de limbă, etc.

Departate de mine gândul că o traducere ar fi mai bună sau mai proastă decât alta. Dar la această dată există dispute teologice rezultate din înțelegerea traducerii (de exemplu: frații lui Iisus, pasajul cu anunțarea lui Iisus că a sosit mama sa, etc.)

Unele dispute sunt pe bază de interpretare. Există confesiuni care deși spun că Biblia trebuie înțeleasă „ad literam” ei afirmă că „mortu-i mort”, Învierea va fi pentru un număr finit de aleși. Întrebați de ce afirmă Iisus referitor la unul din răstigniții de alături „mâine vei fi cu mine rai”, ei spun că asta cere interpretare!

Valdenzii se pretind deținătorii adevărului deși ei au tradus Biblia după sute de ani. Până atunci a fost tradiția!

Tradiția a fost și în creștinismul inițial. Și urmașii apostolilor, cred eu, au dat o anume orientare credinței și serviciului religios, bună.

Unde s-a greșit?

Eu cred că din cauza lipsei de bun simț cineva a vrut să fie mai mare decât ceilalți și dacă a ajuns mai mare decât ceilalți s-a comportat ca un adevărat conducător Pământesc! Și a greșit! A greșit cu bulele papale, a greșit cu teorii noi inventate, a greșit cu fastul, cu foamea de bani, cu ținerea slujitorilor credinței în ignorantă. (Bibliile traduse în câteva limbi vorbite erau într-un număr incredibil de mic și persoanele care le posedau nu aveau nici o legătură cu practicanții creștinismului).

Ce a urmat se știe. Marea schismă la 1054, apoi alta și alta (calvinismul, luteranii) și alta și alta (bapțiști, creștini de ziua a șaptea, penticostalii) și alta și alta până astăzi. Deși marea schismă s-a produs, bunul simț nu a deschis ochii „conducătorului pământesc” să-l oprească de la alte greșeli: indulgențe, arderi pe rug (Inchiziția), războaie (cruciadele), excomunicări, etc. etc. Oare nu putem crede că lipsa bunului simț a oprit venirea Duhului Sfânt pentru a-i da înțelepciunea necesară conducerii?? Dar acțiunea catolicizării forțate a românilor ce a fost? Act de frățietate? Minciunile cu care s-au ademenit fruntașii bisericii românești ce au fost? Dar noua confesiune "Greco-Catolică" ce a fost? S-au luat bisericile ortodoxe de la mii de români și au fost date celor câteva zeci care trecuseră la Uniți.

Întreb: Ortodocșii se mântuiesc (se duc în rai)?

Catolicii se mântuiesc?

Greco-catolicii?

Luterani, calvini etc. etc. etc. ?

Ori poate este de bun simț să credem că cei ce cred cu adevărat și nu fac politica religiilor, vor ajunge la mântuire?

Pot eu să mă mântui dacă te siluiesc pe tine, cu teoriile mele, să crezi ce cred eu?

Pe lângă biserica papală o mare vină o are și biserica ortodoxă pentru țara noastră. Dacă la început cei care au învățat să citească, au fost și preoți în satele lor, ne închinăm și scoatem căciula. Ei au ținut națiunea unită, au ținut credința, au luptat alături de popor pentru idealuri. Dar biserica ortodoxă a venit prea târziu cu teologi școliți. Și bibliile tipărite de „religia majoritară” nici astăzi nu sunt accesibile omului de rând (chiar dacă el a învățat să citească de aproape 100 de ani). Sunt accesibile bibliile altor confesiuni care se dau gratuit.

De unde vine dezbinarea?

Sigur de la diavol dar vine prin oameni, prin cei care vor să fie în frunte, să le fie cald, să aibă, să aibă, să aibă... mult, mult! Nu vor recunoaște niciodată aceasta. Nici unii episcopi, nici renumiții pastori, nici mai ales papa. Dar oamenii au ochi și minte. Nu judeca pentru a nu fi judecat! Eu nu am judecat pe nimeni. Am pus întrebări. Prea mulți oameni sunt debusolați!

#### X.4. Despre ascultare

Ce este ascultarea? În termeni uzuali (nu filozofici ) există o persoană care îi cere ceva altei persoane. Persoana care cere este cea care trebuie ascultată: mama, tata, duhovnicul, o persoană mai în vârstă (socotită mai înțeleaptă), profesorul, îndrumătorul (în meserie, sportiv, spiritual, etc.) legiuitorul, judecătorul, primarul, conducătorul militar etc.

Vă dați seama că această temă ar putea servi ca temă pentru doctorat la jumătate de planetă.

Cine este ascultătorul? Este o persoană care aude (ascultă) cererea. Poate fi din mulțime sau poate fi una căreia cererea i se adresează în mod direct: fiul sau fiica, învățăcelul (elevul), tânărul, cetățeanul obișnuit, săteanul, ostașul, etc.

Tot în termeni uzuali persoana care face ascultarea poate fi un fiu (fiică) bun (bună), un elev bun, un tânăr care va deveni (poate) înțelept, un oștean care (poate) va deveni un erou sau un ucenic care (poate ) va deveni un sfânt.

Dacă privim în viață ascultarea este condiția necesară (dar nu și suficientă) pentru devenire. Ea nu este definitivă dar este necesară. Fără ea nu se poate.

Ascultarea înseamnă să ascult cererea și s-o împlinesc. Nu am timp să întreb de ce? pentru ce?. Nici nu-mi va da nimeni un astfel de răspuns. Ea ține de morală (morală pe care au distrus-o comuniștii). Mai ține de credință (credința care a început să fie distrusă încă de la Revoluția Franceză – 1789, apoi de comuniștii și continuă azi, cu și mai mare iureș). Și mai ține de bunul simț .Acesta mă împiedică să fac greșeli să nu dau cu capul de pereți (că așa-mi cere cineva) să știu exact cine este cel care formulează cererea (și în ce raport mă aflu cu acesta). Să-mi definesc exact locul în procesul ascultării etc.

Primul neascultător a fost tot un om, numit Adam (potrivit Bibliei). Acesta a dat vina pe Eva, iar Eva pe șarpe. Observăm lanțul fugii de răspunere! Așa este că, parcă, seamănă cu ceva din zilele noastre?

Nu pentru Adam scriu și nici pentru studiul biblic. Pentru copii scriu, pentru elevi, pentru studenți, pentru simpli cetățeni, pentru credincioșii care vor să facă ascultare. Ascultarea nu se face din obligație, ci din educație, autoeducație și din autoimpunere și mai ales din credință.

Cum poate crede discipoliul în îndrumătorul (sau profesorul) lipsit de bun simț care vrea bani pentru examen, pentru teza de doctorat, pentru o rugăciune specială, pentru un post de preot la o biserică bună (bogată)? Cum poate asculta mărturisitorul de un duhovnic care are probleme cu bunul simț păstoresc (duhovnicesc).

La credință trebuie lucrat! Dar cum? Și cine să o facă? Dacă a fost distrusă credința în familie (în tata, în mama) a fost distrusă apoi și în reprezentanți societății (învățători, preoți,

primari, poliție, judecători, etc.). Cine a distrus-o? Nu doar orânduirea socială (comunismul). Aceasta a fost un factor dar pe lângă el au fost și sunt mult mai multe forțe oculte care nu vor familie, nu vor societăți organizate. Ele vor indivizi (numere de cod) fără familie, fără religii, fără țară. Vor doar masă de manevră conform cu ale lor interese (brațe de muncă, carne de tun, mase de manevră în demonstrații dure etc. etc.)

Din aceste motive biserica este ținta principală. Ea, biserica a ținut neamul acesta nu de două mii de ani, ci cu mult mai înainte de Hristos (chiar dacă atunci erau doar altare și nu temple). Preoții (așa cum erau cu puțină știință de carte, dar cu credință puternică în neam și Dumnezeu) au ținut trează conștiința neamului (nu doar pe meleagurile noastre). Ei au fost oameni ai satelor (cetăților) cu bun simț, care au avut inspirație, (poate că nu greșesc dacă zic că Duhul Sfânt a fost cu ei). Ei au luat hotărârile în momentele de cumpănă și poporul, „turma” a făcut ascultare.

Când dispare bunul simț de la păstor (conducător) dispare și harul (duhul călăuzitor). Am mai vorbit despre aceasta.

Trebuie să „lucrăm” la credință. Fără ea nu putem face nimic. Am auzit pe cineva spunând că Dumnezeu nu știe nici o limbă pământească (nici măcar limba engleză!). Dar El este energie și noi suntem energie. Și duh din duhul Lui. Așa ne putem explica expresia Mântuitorului „să te închini în duh și adevăr”. Trebuie să cerem cu emoție puternică, să cerem cu dorință arzătoare, care să devină o energie să ajungă la Creator.

Unde să facem aceasta? Sigur nu în fața ecranului de calculator și nici în fața oglinzii. Bisericile probabil vor fi închise ori profanate. Acasă vom fi oprimați (și pedepsiți într-un fel sau altul). Ne va rămâne templul sufletului. Poate că atunci nu vom avea încotro decât să coborâm în inimă, să ne rugăm în Duh!

Este cunoscută, din Pateric, istorisirea unui părinte din pustie care și-a împlântat toiagul, uscat de ani, lângă chilie și i-a spus ucenicului să-l ude zilnic (pentru cine nu știe o așezare pustnicească se începea la cale de o zi dus întors față de o sursă de apă). Vă dați seama la ce ascultare a fost supus ucenicul. Dar a ascultat. Și peste ani toiagul a înverzit și a rodit și părintele a dus în comunitatea „fraților” fructele toiagului. „Haideți fraților să gustați din fructele ascultării”.

Povestirea poate că este o „excelență” în domeniu, dar trebuie lucrat la ascultare, pe calea familiei (care aproape a dispărut) și pe calea religiei, a bisericii (Aceasta se autodesființează dând apă la moară celor ce vor dispariția ortodoxismului prin „retragerea din cetate” și uneori prin lipsă de bun simț - megalomanie).

Știind că este ținta principală a detractorilor ei și a dușmanilor neamului, biserica trebuie să se mute în cetate (în școli, spitale, cantine sociale, cazărmi, etc.). Sigur că are și profesori proști, fără har, poate rău intenționați – plătiți să fie așa de forțele întunericului.

Dar pentru câțiva profesori idioți nu scoatem religia din școli, cum nu scoatem nici fizica, nici matematica etc., pentru unii profesori fără har sau maniaci sexuali.

Părintele îi spune copilului „fă aceasta” sau „ferește-te să faci așa ceva”. Nu are timp de fiecare dată să-i explice de ce. Copilul ascultător face ce i se spune. Urmarea neascultării are exemple numeroase. Mă voi opri la unul: După război fiecare părinte le spunea copiilor să se ferească de proiectilele de pe țarină, ori de pe pășune (rămase din timpul războiului neexplodate) cei care nu au ascultat au plătit cu viața sau cu mutilarea unor părți ale corpului. În prezenta lucrare sunt date exemplele nominale din sat.

Urmarea neascultării chiar dacă nu duce la un copil rebel (rebel și în societate) lasă urme adânci în conștiința copilului, în „eul” său cu muștrări târzii, unele nereparabile.

Urmarea neascultării este dezbinarea familiei, a societății, a bisericii, duce în final la slăbirea unității de familie și de neam.

## CAPITOLUL XI. VISE

### XI.1. Vedere de la slog.

M-au fascinat întotdeauna priveliștile de la înălțime. Copil fiind, când ajungeam pe Calea Luntrii, îmi plăcea să privesc întreaga panoramă a pădurii de la Pleșe până spre Lazul lui Manda și de la Criș până spre Vârful Dănilii.

În zilele de toamnă, fără ceață, cu soarele în coborâre, dacă te uiți de la Slog spre Biharia, peste Muncel ți se desfășoară în față o paletă de culori de la verdele deschis al ierbii crude până la verdele aproape negru al brazilor. Iar printre aceste nuanțe apare cromatica de galben și maro a frunzelor pădurii de foioase.

Mi-ar fi plăcut aici la Slog să văd un amfiteatru uriaș cu băncile așezate în terase, printre cireșii care probabil nu mai sunt, privind spre o scenă așezată undeva în apropierea gardului lui Trifon. Și chiar și atunci când scena ar fi goală, ochii ți s-ar odihni privind spre După Deal, spre Ocoale, peste toată țarina către Calea Cuciulatului ori Poieni. Iar dacă ai ochii buni ai putea să vezi în depărtare chiar până spre Criștești. Și dacă vrei să privești mai aproape vezi Ocoalele, Brădățul și Hireadul.

Nu cred că ar fi prea greu să se înfăptuiască o astfel de amenajare. Căci, cu puțină taluzare pe marginea drumului în stânga, se poate semăna cu iarbă, iar pentru scenă se găsește suficientă piatră și niște scânduri la oamenii binevoitori din sat.

### XI.2. Solarile.

Copil fiind mă gândeam cum o fi fost când Crișul\* venea de acolo de undeva mai sus de podul Tisei peste țarină spre Balta Plopilor, probabil pe după canton (acum nici cantonul nu mai există) și tăia țarina pe la Lese, urmându-și cursul pe la Baltă, în actuala albie. Dar construcția căii ferate l-a obligat pe dumnealui Crișul să umble pe altă cale pe care să o poată controla cei care aveau grijă de drumul de fier.

Vechea albie a Crișului se mai cunoaște și astăzi, iar pe vremea copilăriei mele era și mai vizibilă. La Baltă, acolo pe lângă Gingirești era într-adevăr o baltă din care uneori nu seca apa tot anul. Oamenii în lăcomia (goana) lor după un petec de pământ, au săpat șanț pentru drenarea apei pe vechea albie a Crișului spre noul lui fâgaș și cu timpul balta a secat.

Visul meu se leagă de acest teren dintre calea ferată, baltă și Criș. Vezi F. 3. O stație de pompare, mai jos de podul de fier, o conductă de polipropilenă îngropată, Balta amenajată puțin și satul ar putea avea și pește și o grădină de zarzavat uriașă și mai ales tinerii nu s-ar duce la lucru aiurea în lume, slugă la străini, pe preț de nimic. Oare ce ar trebui? Bani sigur se găsesc acum în sat. Mai există și composesoratul. Pământul ar rămâne al celor care îl au. Eu cred că ar trebui umblat cumva la mintea oamenilor care mai sunt în sat. Dar cine s-o facă? Dacă nu fiecare, din cei care mai sunt, va sta să judece binele ce ar rezulta din aceasta. Peste puțină vreme se va ajunge la câțiva neputincioși ce se văicăresc toată ziua pentru starea în care au ajuns!

Oare este puțin lucru să aprovizionezi cu legume și chiar cu pește Hălmagiul și mai ales Bradul?

Eu visez ca întreg terenul dintre Baltă, Ștrec și Criș să fie numai solarii!

---

\*Este vorba de Crișul Alb

### **XI.3. Grădina Măriuței.**

Mai știe cineva cine a fost Măriuța a lui Ioan? Nici eu nu mai știu prea bine. Știu că a fost mama unor copii, dintre care o fată, Chiva (Paraschiva) a fost soția lui Pavel Morar, străbunicul după tată, al Sorinei. Și mai știu casa acoperită cu țiglă, aflată în capătul grădinii spre Mitrie și șura acoperită cu paie aflată în grădină cam în dreptul bisericii penticostale. Acolo era și poarta de intrare în grădină.

Cum o fi fost atunci că nici corcoduși nu erau în sat? Era la nana Măriuța un corcoduș imens. Și cum corcodușele erau cam primele fructe după dude, toți copii jinduiam la corcodușul nanei Măriuța.

Nu spun că nu ni se dădea voie să luăm. Dar părinții noștri nu vroiau să ajungem acolo. Nu știu de ce. Poate să fi fost nana Măriuța mai cărpănoasă, poate mai retrasă de lume, nu știu. Știu doar că atunci când îi ceream ne dădea. Măriuța s-a dus. Casa ei s-a dus. Și șura s-a dus. Și în curând nu va mai ști nimeni cine a fost Măriuța.

Această grădină a nanei Măriuța a moștenit-o ginerele ei, Pavel și de la el ginerele lui, Dărau Aurel, ca acum să fie la nepoata acestuia Sorina.

Aurel Dărau (Bogatu) a plantat pomi. A încercat să transforme grădina într-o livadă. Acum când o parte din pomi au ajuns la maturitate nu mai este nici Aurel.

Dacă acum aș fi la jumătatea vieții cu posibilitățile materiale de acum aș râvni la această grădină. Este imensă și ar putea satisface multe necesități și gusturi. Eu văd acolo o casă așezată cam unde a fost șura cu fața spre livada lui Antonia Laii adică spre sud-est. Dimineața să te sărute soarele! Văd casa cu multă sticlă pe față, cu demisolul îngropat cu spatele în deal și cu nivelul de sus foarte cochet dar nu imens. Partea de jos ar fi izolată termic de pământ. Peste partea de sus, ori separat, văd montate panouri solare, iar pentru apă bănuiesc că jos în pârâu, mai jos de fântâna din Valea Dâmbului, s-ar găsi suficientă apă (chiar dacă ar trebui forată o fântână de mare adâncime).

Sigur că visul este frumos; Sigur că grădina este imensă; Dacă mai trăiesc și cineva va transforma acest vis în realitate îl rog să mă invite să-l văd!

## ANEXA II

### **Axente (Sente) Nicoară din Vârfuri**



Politic, Axente Nicoară, a fost liberal. S-a implicat în activitățile forestiere și a pus în funcțiune un joagăr pentru tăiat scânduri.

După apariția căii ferate, Axente s-a implicat în conducerea Carierei de piatră din Vârfuri, iar în perioada construcției bisericii din Leasa, a primit în exploatare, de la Composesoratul satului Leasa, cariera de piatră din Leasa (aproximativ 1937-1942).

Axente Nicoară a fost o perioadă primarul comunei Vârfuri, din partea liberalilor. A avut un rol important în construcția Căminului Cultural din această comună (tot în perioada anilor 1937-1940).<sup>97</sup>

---

<sup>97</sup> Fond particular-Macovei Nicoară, *Monografia comunei Vârfurile*, Chicago, 1993.

ANEXA III

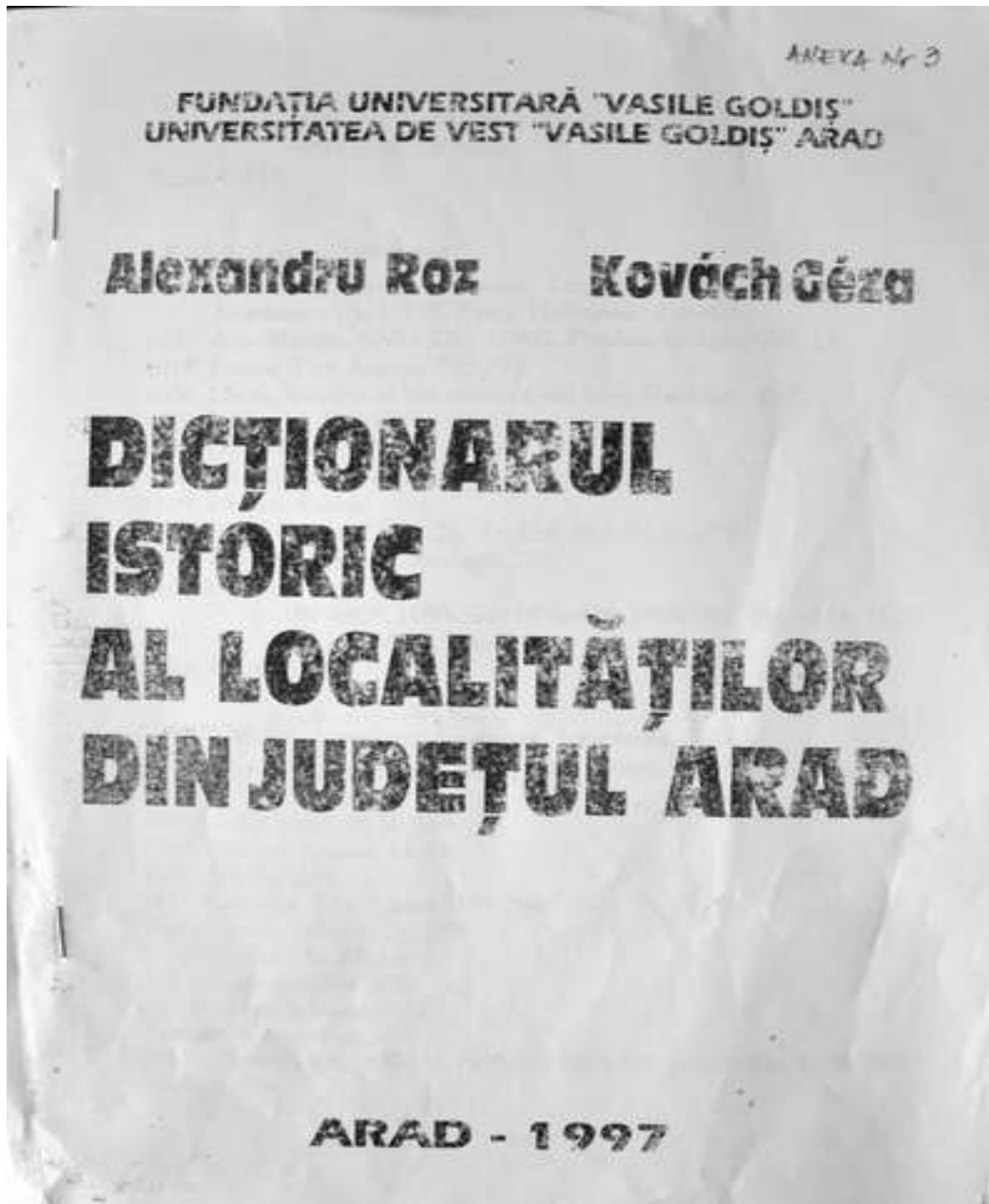

Evoluția demografică:

1869-745, 1880-691, 1890-712, 1900-877, 1910-1054, 1922-979 loc. M. St. Közl.

Suciu, I. 353.

### **LEASA, Lesza, Sövényes**

1439. prima mențiune documentară, Leza, dom. Șiriei, danie către Gh. Brancovici, Cs. I. 738. Pesty, Helynevek, 418-423

1477. dom. Bánffy, ANU. DL. 17902, Prodan, Iobăgia XVI. 23.

1613. Lessia, Tört. Lapok, 793-795.

1666. Lésza, încadrat în liva otomană din Ineu, Karácson, 267.

1670. Lésza, M. II. 164.

1715-1720. 4, resp. 10 fam. Acsády.

1760-1762 87 fam. Tr. Mager

1834. 254 loc. Ibidem.

1850, 1854. Lyásza, Lessa, St. Tr. Bul. 102. M. II. 238.

1913. Leásza, Sövényes, Somogyi, 219.

Evoluția demografică:

1869-469, 1880-388, 1890-476, 1900-563, 1910-563, 1922-462 loc. M. St. Közl.

Suciu, I. 353-354.



## ANEXA IV

### RECENSĂMINTE

Am expus în copie recensămintele în Anexa IV și Anexa X. În Anexa X sunt conșcripțiile publicate, pentru prima dată la noi în țară, pe anii 1715 și 1720, cu opiniile autorului. Din aceste anexe se vede că de la patru familii, declarate în satul Leasa la conșcripția din 1715, se ajunge la zece familii declarate în 1720. Sigur că frica de pedeapsă, dacă se sustrăgeau de la conșcripție, era mare, dar frica de dări era și mai mare. Nu credem că domnul de pământ din Leasa lucra pământul doar cu zece familii și nici că ar fi putut aduce forță de muncă din altă parte. Mai sigur este altceva, că puterea străină a pătruns în zonă treptat și nu prin invazie de popor ci prin opresiune militară și prin slujbași plătiți, din calea cărora, atât cât a putut, populația românească s-a ascuns, iar domnul de pământ nu avea interesul să declare mai mult.

În conșcripția anului 1760, în sat, sunt arătate 73 de familii ortodoxe și una biserică, fără preot (sigur că era un preot delegat de protopopul din Hălmagiu, unde sunt înregistrați 11 preoți). Mențiunea existenței acestei biserici la anul 1760 dovedește corectitudinea celor spuse de noi în capitolul despre biserica din satul Leasa.

Din recensămintele publicate de Varga E. Árpád vedem că până în anul 1930, populația satului Leasa a rămas românească, cele câteva persoane reformate, catolice sau evanghelice, nu puteau fi decât slujbași străini. În anul 1930 apar șase persoane baptiste iar în 1992, sunt 74 persoane pentecostali, cifră care scade la 41, în anul 2002.

Recensământul din 1869 inventariază în Leasa 84 de case cu 110 familii și 469 de persoane. Rezultă că în anul 1869, 52 de familii stăteau câte două (poate chiar trei) într-o casă.

La recensământul din 1910, populația era în număr de 563 din care doar 14 știau să scrie și să citească și 13 știau vorbi ungurește. Rezultă că cei 14 știutori de carte învățaseră la școli ungurești. Sunt recenzate două persoane de naționalitate germană și una slovacă. Aceste trei persoane străine se regăsesc și în religiile catolică, reformată și evanghelică. Observând persoanele străine din sat, în unele dintre aceste recensăminte se confirmă cele arătate în capitolul despre cimitir, cu referire la monumentele funerare, de la intrarea în cimitir, pe partea stângă.

Aceste două anexe (IV și X) le-am atașat astfel ca să poată fi folosite ulterior nu doar de fiii satului, interesați de trecutul lor, ci și de alți doritori care vor să studieze și să facă o monografie mai bine documentată decât aceasta, pentru satul Leasa ori pentru zonă.



STUDIA CENSUALIA TRANSILVANICA

# RECENSĂMÂNTUL DIN 1850

TRANSILVANIA

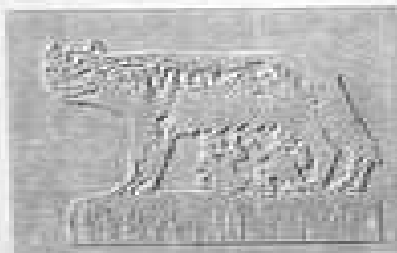

EDIȚIA A II-A

PRESA UNIVERSITARĂ CLUJANĂ

2004

70

## Judetul Arad

Nr. crt.	Numele localității (astăzi)	Tipul localității în 1850	Case	Locuințe	Populația de drept	Plocați	Străini	Populația prezentă
1	2	3	4	5	6	7	8	9

## Judetul ARAD

## Comune

<u>Hălmgia</u>								
1.	Hălmgia	s	235	267	1080	25	11	1066
2.	Bănești	s	72	101	428	2	—	426
3.	Bodești <sup>*)</sup>	s	51	84	345	—	—	345
4.	Brusturi	s	89	153	671	1	1	671
5.	Cristești	s	35	53	211	1	—	210
6.	Incești	s	52	77	311	1	—	310
7.	Leasa	s	68	89	377	2	—	375
8.	Leștioara	s	34	47	195	—	—	195
9.	Polenari	s	66	82	347	1	—	346
10.	Tisa	s	100	134	542	3	—	539
11.	Târmure	s	48	60	214	2	—	212
		<i>Total</i>	842	1147	4721	38	12	4695

338

72

Judetul Arad

70

Județul Arad

Nr. crt.	Numele localității (astăzi)	Tipul localității în 1850	Case	Locuințe	Populația de drept	Plecați	Străini	Populația prezentă
1	2	3	4	5	6	7	8	9

**Județul ARAD**

Comune

Hălmagiu

1. Hălmagiu	x	235	267	1080	25	11	1066	
2. Bănești	x	72	101	428	2	—	426	
3. Bodești <sup>*)</sup>	x	51	84	345	—	—	345	
4. Brusturi	x	89	153	671	1	1	671	
5. Cristești	x	35	53	211	1	—	210	
6. Ionești	x	52	77	311	1	—	310	
7. Leasa	x	68	89	377	2	—	375	
8. Leștioara	x	34	47	195	—	—	195	
9. Poienari	x	66	82	347	1	—	346	
10. Tisa	x	100	134	542	3	—	539	
11. Târmure	x	40	60	214	2	—	212	
<i>Total</i>			842	1147	4721	38	12	4695

72

Județul Arad

Nr. crt.	Numele localității (astăzi)	Populația de drept	Populația după religie						
			Ortodocși	Greco-catolici	Romano-catolici	Reformați	Evangelici	Unitarieni	Izraeliți
20	21	22	23	24	25	26	27	28	29

**Județul ARAD**

Comune

Hălmagiu

1. Hălmagiu	1080	909	73	79	—	19	—	—
2. Bănești	428	428	—	—	—	—	—	—
3. Bodești <sup>*)</sup>	345	345	—	—	—	—	—	—
4. Brusturi	671	671	—	—	—	—	—	—
5. Cristești	211	211	—	—	—	—	—	—
6. Ionești	311	311	—	—	—	—	—	—
7. Leasa	377	377	—	—	—	—	—	—
8. Leștioara	195	195	—	—	—	—	—	—
9. Poienari	347	347	—	—	—	—	—	—
10. Tisa	542	542	—	—	—	—	—	—
11. Târmure	214	214	—	—	—	—	—	—
<i>Total</i>		4721	4550	73	79	—	19	—

71

Județul Arad

Bărbați				Nr. bărbați incorporabili 17-26 ani	Femei				Nr. crt.	
Total	Necăsătoriți	Căsătoriți	Văduvi		Total	Necăsătorite	Căsătorite	Văduve		
10	11	12	13	14	15	16	17	18	19	
<b>Județul ARAD</b>										
<b>Comune</b>										
<b>Hălmgieș</b>										
515	287	204	24	61	565	284	208	73	1.	
219	120	96	3	27	209	95	96	18	2.	
170	88	77	5	19	175	90	77	8	3.	
344	190	146	8	46	327	161	146	20	4.	
115	63	49	3	20	96	38	49	9	5.	
152	76	71	5	9	159	79	71	9	6.	
188	95	86	7	18	189	94	86	9	7.	
100	56	38	6	10	95	48	38	9	8.	
187	105	79	3	20	160	75	79	6	9.	
272	147	115	10	47	270	128	116	26	10.	
108	51	56	1	9	106	42	58	6	11.	
2320	1278	1017	75	286	2351	1134	1024	193		

73

Județul Arad

Populația după naționalitate									Animale		Nr. crt.
Români	Maghiari	Secui	Sași	Germani	Țigani	Armeni	Evrei	Alte națion.	Cai	Bovine	
30	31	32	33	34	35	36	37	38	39	40	41
<b>Județul ARAD</b>											
<b>Comune</b>											
<b>Hălmgieș</b>											
943	27	—	—	61	41	—	—	8	16	423	1.
428	—	—	—	—	—	—	—	—	33	231	2.
341	—	—	—	—	4	—	—	—	42	180	3.
671	—	—	—	—	—	—	—	—	24	296	4.
211	—	—	—	—	—	—	—	—	16	139	5.
311	—	—	—	—	—	—	—	—	2	194	6.
368	—	—	—	—	9	—	—	—	56	216	7.
195	—	—	—	—	—	—	—	—	32	100	8.
346	—	—	—	—	1	—	—	—	3	252	9.
542	—	—	—	—	—	—	—	—	13	266	10.
214	—	—	—	—	—	—	—	—	2	105	11.
4570	27	—	—	61	55	—	—	8	239	2402	

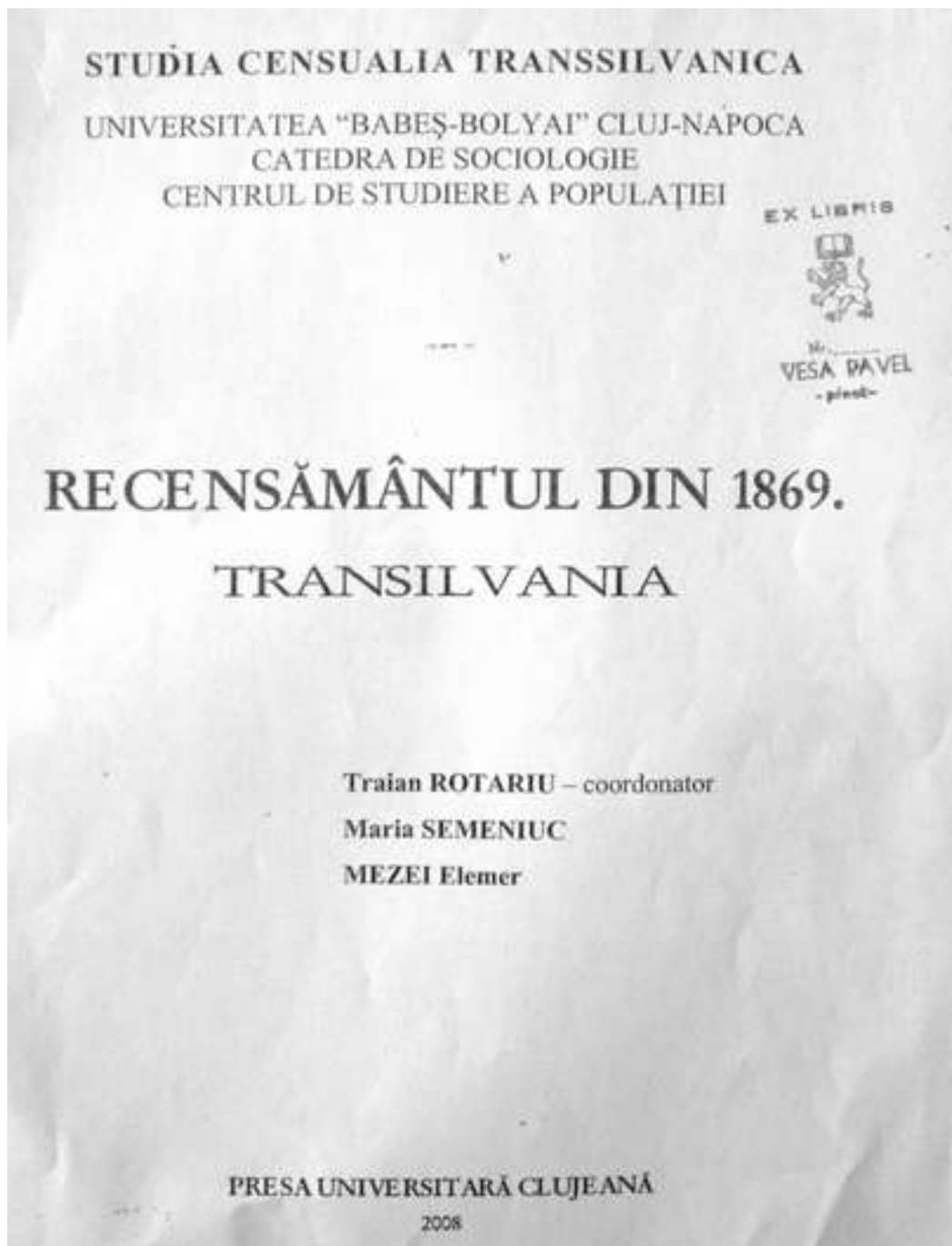

46

Județul Arad

Nr. crt.	Numele localității (satelor)	Case	Familii	Populația pe sex		Populația totală
				Bărbați	Femei	
1	2	3	4	5	6	7
<i>Halmagiu</i>						
1.	Halmagiu	278	301	635	666	1301
2.	Bănești	90	124	272	240	512
3.	Bodești	66	104	213	202	415
4.	Brusturi	129	176	400	372	772
5.	Cristești	43	52	114	105	219
6.	Ionești	61	79	173	163	336
7.	Leasa	84	110	239	230	469
8.	Leștioara	44	52	118	115	233
9.	Poienari	80	96	207	213	420
10.	Tisa	110	93	260	253	513
11.	Tărmure	49	49	142	143	285

46

## Județul Arad

Nr. crt.	Numele localității (astile)	Case	Familii	Populația pe sexe		Populația totală
				Bărbați	Femei	
1	2	3	4	5	6	7

Hălmașiu

1. Hălmașiu	278	301	635	666	1301
2. Bănești	90	124	272	240	512
3. Bodești	66	104	213	202	415
4. Brusturi	129	176	400	372	772
5. Cristești	43	52	114	105	219
6. Ionești	61	79	173	163	336
7. Leasa	84	110	239	230	469
8. Leștioara	44	52	118	115	233
9. Poienari	80	96	207	213	420
10. Tisa	110	93	260	253	513
11. Țărmure	49	49	142	143	285
<i>Total</i>	<i>1034</i>	<i>1236</i>	<i>2773</i>	<i>2702</i>	<i>5475</i>

47

## Județul Arad

Populația după religie											Nr. crt.
ortodocși	greco-catolici	romano-catolici	arm.-catolici	arm.-ortod	evanghelici	reformați	unitarieni	alți creștini	israeliți	alți necreștini	
8	9	10	11	12	13	14	15	16	17	18	19

<u>Hălmașiu</u>											Nr. crt.
8	9	10	11	12	13	14	15	16	17	18	
1041	51	117	—	—	—	40	—	—	52	—	1.
512	—	—	—	—	—	—	—	—	—	—	2.
415	—	—	—	—	—	—	—	—	—	—	3.
770	—	—	—	—	—	—	—	—	2	—	4.
219	—	—	—	—	—	—	—	—	—	—	5.
336	—	—	—	—	—	—	—	—	—	—	6.
Leasa 469	—	—	—	—	—	—	—	—	—	—	7.

Varga E. Árpád

Forrás: [www.kia.hu/konyvtar/erdely/erd2002/arfel02.p](http://www.kia.hu/konyvtar/erdely/erd2002/arfel02.p)

## Arad megye településeinek felekezeti adatai

1869-2002

## Jelmagyarázat

1992: Az evangélikusok oszlopában az ágostoni hitvallású, illetőleg a zsinat-presbiteri evangélikus-határánus egyház hívei külön rovat szerepelnek, az utóbbiak számát \* jel különbözteti meg.

A bencés szerzetesi hivatal által rendelkezésre bocsátott 2002. évi helységenkénti adatsorok az 5 főt meg nem haladó erntások számát adatrövidítés miatt nem tartalmazzák. E számok a községi övezetek és a települési részleteknek egybevetésével többnyire kikövetkeztethetők, ahol ez nem volt lehetséges, hiányukat [ ] jelzi.

Év	Összesen	Ortodox	Görög katolikus	Római katolikus	Református	Evangélikus	Unitárius	Izraelita	Egyéb-összesen	Baptista	Pünkösödista	Adventista
1	2	3	4	5	6	7	8	9	10	11	12	13

## Megye összesen

1869	41464	260330	15023	103216	17530	10254	93	8174	44	.	.	.
1890	391614	236600	13646	104037	17706	10333	92	9063	117	.	.	.
1890	437816	294559	16796	122035	21011	13104	63	10041	187	.	.	.
1900	400162	268924	18867	140311	35301	15017	86	11185	671	.	.	.
1910	507605	285740	19750	146579	27156	15360	240	11194	1626	.	.	.
1930	489359	282719	19057	126803	23801	13670	124	10484	11901	10458	.	483
1992	487617	358308	4926	58843	15407	912+4798*	218	308	43877 <sup>(a)</sup>	18360	18501	4173
2002	461791	337747	4973	46651	12359	376+4277*	146	224	55038 <sup>(b)</sup>	18240	28908	4720

<sup>(a)</sup> Az egyéb felekezetek közül 242 evangélikus keresztény, 33 óhitű keresztény és 134 óhitű ortodox.

<sup>(b)</sup> Az egyéb felekezetek közül 225 evangélikus keresztény, 195 román evangélikus, 187 óhitű keresztény.

## Municipiul Arad - Arad municípium

## Összesen

1869	42470	11575	580	22940	2860	830	13	3858	14	.	.	.
1890	45199	11494	627	24394	3166	992	15	4480	31	.	.	.
1890	51135	12995	1060	28843	4051	1275	20	4864	27	.	.	.
1900	69307	15938	1274	37541	6392	1865	37	6183	77	.	.	.
1910	77542	17391	1545	41460	8132	2370	124	6417	103	.	.	.
1930	87662	28180	2131	37669	7833	2113	85	7867	784	527	.	68
1992	190114	136403	2121	27838	7216	546+337*	109	289	15255 <sup>(a)</sup>	7487	5449	663
2002	172827	125595	1834	20971	5406	157+532*	91	169	18072 <sup>(b)</sup>	7831	7523	836

<sup>(a)</sup> Az egyéb felekezetek közül 152 evangélikus keresztény, 16 óhitű keresztény és 68 óhitű ortodox.

<sup>(b)</sup> Az egyéb felekezetek közül 140 román evangélikus, 99 evangélikus keresztény, 65 óhitű keresztény.

## I. Arad - Arad

## Arad - Arad

30

Év	Összesen	Ortodox	Görög katolikus	Római katolikus	Református	Évangélikus	Unitárius	Israelita	Egyéb összesen	Baptista	Pünkösdi	Adventista
1	2	3	4	5	6	7	8	9	10	11	12	13

## 7. Leasa - Săvăneș

1850	377	377	-	-	-	-	-	-	-	-	-	-
1857	306	306	-	-	-	-	-	-	-	-	-	-
1869	463	463	-	-	-	-	-	-	-	-	-	-

30

31

Év	Összesen	Ortodox	Görög katolikus	Római katolikus	Református	Évangélikus	Unitárius	Israelita	Egyéb összesen	Baptista	Pünkösdi	Adventista
1	2	3	4	5	6	7	8	9	10	11	12	13
1880	388	386	-	-	2	-	-	-	-	-	-	-
1890	476	476	-	-	-	-	-	-	-	-	-	-
1900	518	506	-	8	-	4	-	-	-	-	-	-
1910	563	560	-	1	1	1	-	-	-	-	-	-
1930	585	578	-	1	-	-	-	-	6	6	-	-
1992	356	282	-	-	-	-	-	-	74	-	74	-
2002	278	235	-	-	-	-	-	-	43	1	41	1



Varga E. Árpád

Forrás: [www.kia.hu/konyvtar/erdely/erd2002/urszaz.pdf](http://www.kia.hu/konyvtar/erdely/erd2002/urszaz.pdf)

## Arad megye településeinek etnikai (anyanyelvi/nemzetiségi) megoszlása százalék szerint

1869-2002

Készült a közszereplő Pro-Print Kiadónál 2000-ben „Erdély etnikai és felekezeti statisztikája. III. Arad, Krassó-Szörény és Temes megye. Népszámlálási adatok 1869-1992 között” címmel megjelent kötet vonatkozó részének javított és frissebb adatokkal bővített elektronikus változatához. Utolsó módosítás: 2008. november 5.

### Jelmagyarázat

Nincs adat. (Az illető nemzetiséget az adott népszámlálás nem kérdezte, vagy rá vonatkozóan adatot nem közölt.)  
Az évszámok után: a = anyanyelv, n = nemzetiség.  
1869 - A felekezeti megoszláson alapuló becslés.  
1880 - A beszélni nem tudók az egyes anyanyelvek között számarányuknak megfelelően szétosztva.  
Az időközben önállóan településrészek 1910-ben kimutatott adatai ( ) között szerepelnek.  
A bukaresti statisztikai hivatal által rendelkezésre bocsátott 2002. évi belységenkénti adatsorok a 4, illetve 5 főt meg nem haladó önkormányzatok számait (anyanyelv: 0-4, nemzetiség: 1-5) adatvédelmi okokból nem tartalmazzák. E számok a községi összegzések és a települési részletezések egybevetésével többnyire kikövetkeztethetők, ahol ez nem volt lehetséges, hiányukat [-] jelzi. A számítások során fennáll a tévesztés, elírás eshetősége, amit érdemes figyelembe venni a számszavatott adatok használata során.

Év	Összesen	Rómán	Magyar	Német	Egyéb összesen	Zsidó, jiddis	Cigány	Ukrán	Szerb	Szlovák
1	2	3	4	5	6	7	8	9	10	11

### Municipiul Arad - Arad municipium

#### I. Arad - Arad

##### Arad - Arad

1869a	32725	19,9	55,9	15,9	8,3	.	.	.	5,2	1,4
1880a	35556	18,7	57,7	15,8	7,9	.	0,4	0,1	4,9	1,3
1890a	42052	18,7	61,6	13,4	6,3	.	.	0,0	4,1	0,9
1900a	56260	17,0	69,2	10,0	3,8	.	.	0,0	2,5	0,5
1910a	83166	16,3	73,0	6,9	3,9	.	.	0,0	2,9	0,4
1920n	62490	20,0	63,0	4,8	12,2	8,5	.	0,0	1,4	0,6
1930a	77181	37,0	53,3	6,0	3,7	0,9	0,0	0,0	1,7	1,4
1930n	77181	39,3	38,8	7,9	13,9	9,1	0,6	0,0	.	.
1941n	86674	46,9	30,9	9,0	13,1	.	.	.	.	.
1948a	87291	52,5	40,5	2,5	4,5	2,2	.	.	0,6	0,2
1956a	106460	53,5	35,3	7,6	1,6	0,5	0,0	0,0	1,0	0,4
1956n	108440	54,9	29,9	8,5	6,7	4,7	0,0	0,0	0,7	0,2
1966a	126000	64,3	26,8	7,5	1,4	0,0	0,0	0,0	0,9	0,4
1966n	126000	63,8	28,9	7,3	3,4	1,4	0,1	0,0	0,6	0,4
1977n	171193	71,2	20,3	6,0	2,6	0,6	0,5	0,0	0,3	0,2
1982a	190114	81,3	15,5	1,8	1,4	0,0	0,5	0,0	0,5	0,3
1982n	190114	79,7	15,7	2,2	2,5	0,1	1,1	0,1	0,2	0,2
2002a	172827	84,5	12,7	1,0	1,8	0,0	0,9	0,0	0,4	0,3
2002n	172827	82,7	13,0	1,3	3,0	0,1	1,7	0,1	0,4	0,3

##### Aradu Nou - Újarad

0,2 0,2

## 7. Leasa - Sövényes

1850n	377	97,6	-	-	2,4	-	2,4	.	.	.
1869a	469	100,0	-	-	-	.	.	-	-	-
1880a	388	99,5	0,5	-	-	.	.	-	-	-
1890a	476	100,0	-	-	-	.	.	-	-	0,4
1900a	518	97,7	1,2	-	1,2	.	.	-	-	0,2
1910a	563	99,5	0,4	-	0,2	.	.	-	-	.
1920n	492	98,2	1,8	-	-	-	-	.	.	.
1930a	585	100,0	-	-	-	-	-	-	-	-
1930n	585	99,8	-	-	0,2	-	-	-	0,2	-
1941n	546	100,0	-	-	-	.	.	.	.	.
1966a	503	100,0	-	-	-	-	-	-	-	-
1966n	503	100,0	-	-	-	-	-	-	-	-
1977n	446	100,0	-	-	-	-	-	-	-	-
1992n	356	100,0	-	-	-	-	-	-	-	-
2002a	278	100,0	-	-	-	-	-	-	-	-
2002n	278	100,0	-	-	-	-	-	-	-	-

## 8. Leștioara - Kisles

Varga E. Árpád

Forrás: [www.kia.hu/konvvtar/erdely/erd2002/arcetn02.pdf](http://www.kia.hu/konvvtar/erdely/erd2002/arcetn02.pdf)

## Arad megye településeinek etnikai (anyanyelvi/nemzetiségi) adatai

1880-2002

A publikációt Pro-Print Kiadóknál 2000-ban „Erdély etnikai és felekezeti statisztikája. III. Arad, Krassó-Szörény és Temes megye. Népszámlálási adatok 1869–1992 között” címmel megjelent kötet vonatkozó részének javított és frissebb adatokkal bővített elektronikus változatát. Utolsó módosítás: 2008. október 30.

### Jelmagyarázat

- Nincs adat. (Az illető nemzetiséget az adott népszámlálás nem kérdezte, vagy rá vonatkozóan adatot nem közölt.)
- Az évszámok után: a = anyanyelv, n = nemzetiség.
- 1880a = Eredeti község. (Az egyéb rovatban + jel után a beszélni nem tudók száma szerepel.)
- 1880b = Az eredeti község kiábrázolva. (A beszélni nem tudók az egyes anyanyelvek között számarányuknak megfelelően szétosztva.)
- 1890-ben a cigány rovatban [ ] között szereplő szám az 1895. évi cigány-összeírás nemzetiségi hovatartozásra utaló adata.
- Az időközben önállóan településekké 1910-ben kimutatott adatai tájékoztatásul ( ) között szerepelnek, de a mai közigazgatási beosztás szerinti községi összeírás során nincsenek számításba véve.
- 1956-ban egyes frissen önállóvált helységek adatait a népszámlálási kötet nem különítette el, csupán lábjegyzetként közölte arról a településnél, amelyhez az adatokat hozzászámította. E helységek 1956. évi lélekszáma szintén ( ) közé került. Esetenként lélekszámuk nem annál a településnél szerepel, amelyből kiváltak, erre külön megjegyzés hívja fel a figyelmet. Ahol az szükséges volt, a mai közigazgatási beosztás szerinti községi összeírás többletkei vagy hiányukat számításba veszi.
- A bukaresti statisztikai hivatal által rendelkezésre bocsátott 2002. évi helységenkénti adatszorok a 4. illetve 5. főt meg nem haladó emítások száma (anyanyelv: 0-4, nemzetiség: 1-5) adatvédelmi okokból nem tartalmazzák. E számok a községi összeírások és a települési részletezések egybevetésével többnyire kikövetkeztethetők, ahol ez nem volt lehetséges, hiányukat [ ] jelzi. A számítások során fennálló a tévesztés, elírás kikerülése, amit érdemes figyelembe venni e származtatott adatok használatá során.

Év	Összesen	Román	Magyar	Német	Egyéb összesen	Zsidó, jiddis	Cigány	Ukrán	Szerb	Szlovák	Bolgár
1	2	3	4	5	6	7	8	9	10	11	12

### Megeje összesen

1880a	391614	232888	70967	52487	20645+14647	.	.	124	4867	8270	.
1880b	391614	241573	73897	54679	21465	.	.	129	5052	8674	.
1890a	437816	261940	91662	60921	23293	.	.	339	5034	10213	.
1900a	480162	277420	116981	62983	22778	.	.	270	4534	11057	.
1910a	507663	294173	130564	59180	23748	.	.	785	5203	10658	.
1920a	482244	285407	105401	58377	29159	8458	.	.	.	.	.
1930a	468359	307599	103163	56467	21130	1038	2273	658	3927	11052	2329
1930n	488359	304838	88542	58639	36340	9445	6806	831	3808	11978	2281
1941a	489437	317110	76123	61550	34854	.	.	.	.	.	.
1956a	475820	310011	80128	44311	21170	5176	1743	225	3075	8108	1842
1966a	481248	345979	78294	43157	13818	55	2268	217	2112	6861	1583
1966n	481248	344302	75445	43874	17627	1862	2645	259	2850	7317	1683
1977a	532020	375486	74096	39702	22734	1044	9216	364	2256	7551	1473
1992a	487617	402028	80518	8393	18678	31	6859	716	1204	6493	982
1992n	487617	392400	61011	9292	24614	299	13325	840	1732	6760	1122
2002a	461791	391269	48282	4053	19187	21	9901	1375	884	5489	707
2002n	461791	379451	49291	4852	28197	178	17664	1741	1217	5695	819

### Municipiul Arad - Arad municipium

Év	Összesen	Román	Magyar	Német	Egyéb összesen	Zsidó, jiddis	Cigány	Ukrán	Szerb	Szlovák	Bolgár
1	2	3	4	5	6	7	8	9	10	11	12

1930n	340	339	.	.	1	.	.	.	.	.	.
1941n	327	322	.	.	5	.	.	.	.	.	.
1956	293	.	.	.	.	.	.	.	.	.	.
1966a	281	280	1	.	.	.	.	.	.	.	.
1966n	281	280	1	.	.	.	.	.	.	.	.
1977n	262	262	.	.	.	.	.	.	.	.	.
1992n	242	242	.	.	.	.	.	.	.	.	.
2002a	195	195	.	.	.	.	.	.	.	.	.
2002n	195	195	.	.	.	.	.	.	.	.	.

Er	Özsesen	Román	Magyar	Német	Egyéb öszsesen	Zsidó, jiddis	Cigány	Ukrán	Szerb	Szlovák	Bolgar
1	2	3	4	5	6	7	8	9	10	11	12
1930n	340	339	-	-	1	-	-	-	-	-	-
1941n	327	322	-	-	5	-	-	-	-	-	-
1956	293	-	-	-	-	-	-	-	-	-	-
1966a	281	280	1	-	-	-	-	-	-	-	-
1966n	281	280	1	-	-	-	-	-	-	-	-
1977n	262	262	-	-	-	-	-	-	-	-	-
1992n	242	242	-	-	-	-	-	-	-	-	-
2002a	195	195	-	-	-	-	-	-	-	-	-
2002n	195	195	-	-	-	-	-	-	-	-	-
<b>7. Leasa - Sövényes</b>											
1850n	377	368	-	-	9	-	9	-	-	-	-
1880a	388	376	2	-	0+10	-	-	-	-	-	-
1880b	388	386	2	-	-	-	-	-	-	-	-
1890a	476	476	-	-	-	-	-	-	-	-	-
1900a	518	506	6	-	6	-	-	-	-	-	-
1910a	563	560	2	-	1	-	-	-	-	-	-
1920n	492	483	9	-	-	-	-	-	-	-	-
1930a	585	585	-	-	-	-	-	-	-	-	-
1930n	585	584	-	-	1	-	-	-	1	-	-
1941n	546	546	-	-	-	-	-	-	-	-	-
1956	498	-	-	-	-	-	-	-	-	-	-
1966a	503	503	-	-	-	-	-	-	-	-	-
1966n	503	503	-	-	-	-	-	-	-	-	-
1977n	446	446	-	-	-	-	-	-	-	-	-
1992n	356	356	-	-	-	-	-	-	-	-	-
2002a	278	278	-	-	-	-	-	-	-	-	-
2002n	278	278	-	-	-	-	-	-	-	-	-

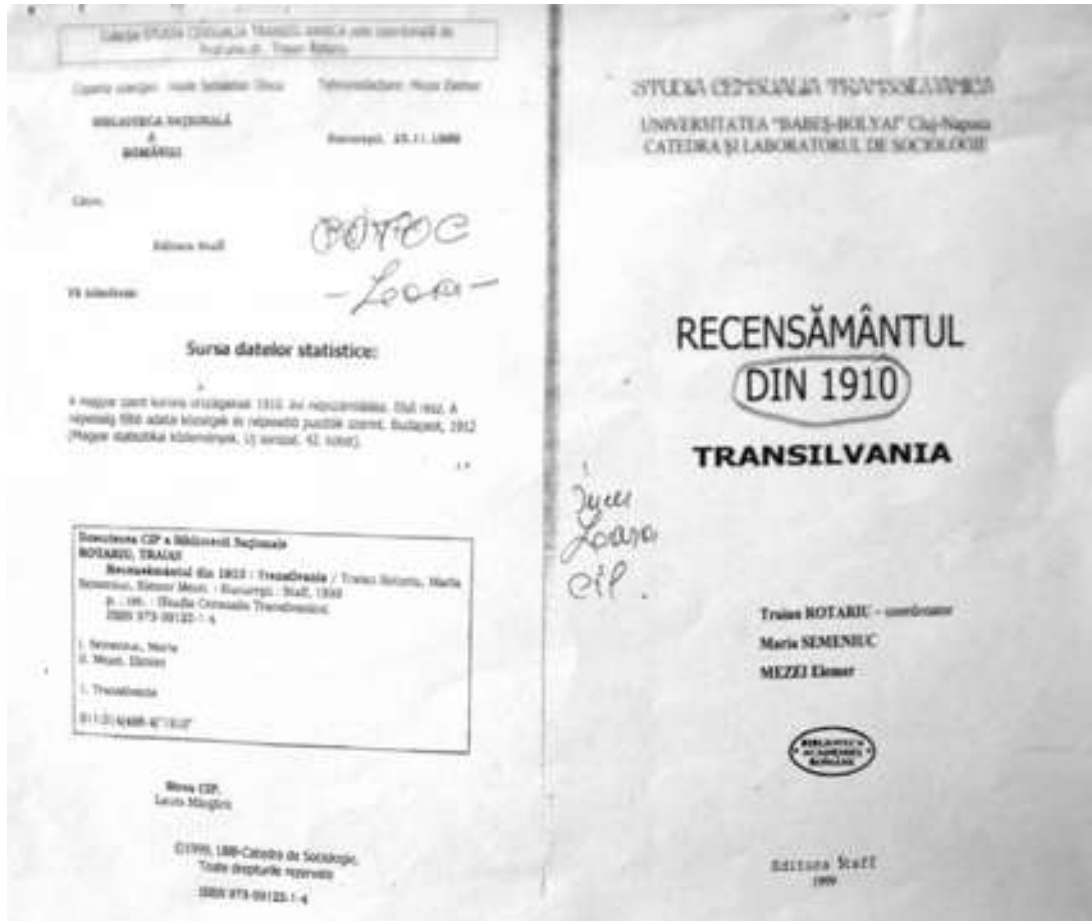

Nr. Județul	Numele localității (satului)	Populația (1910)	Populația după sexe și vârstă										Populația în funcție de ocupație				Populația în funcție de nivel de studii			
			total	maschi	femei	0-14	15-24	25-44	45-64	65+	agricol	industrial	comerț	alt	analf	sc. prim	sc. med	sc. sup	sc. alt	
1	Bănești	42	25	17	25	10	14	11	10	12	18	14	10	10	10	10	10	10	10	
2	Bănești	128	74	54	71	28	47	111	74	14	14	14	14	14	14	14	14	14	14	
3	Braconț	112	68	44	74	30	44	106	74	12	12	12	12	12	12	12	12	12	12	
4	Cristof	28	17	11	17	7	10	22	17	11	11	11	11	11	11	11	11	11	11	
5	Leasa	14	8	6	8	4	5	14	8	4	4	4	4	4	4	4	4	4	4	
6	Leasa	14	8	6	8	4	5	14	8	4	4	4	4	4	4	4	4	4	4	
7	Leasa	14	8	6	8	4	5	14	8	4	4	4	4	4	4	4	4	4	4	
8	Leasa	14	8	6	8	4	5	14	8	4	4	4	4	4	4	4	4	4	4	
9	Leasa	14	8	6	8	4	5	14	8	4	4	4	4	4	4	4	4	4	4	
10	Leasa	14	8	6	8	4	5	14	8	4	4	4	4	4	4	4	4	4	4	
11	Leasa	14	8	6	8	4	5	14	8	4	4	4	4	4	4	4	4	4	4	
Total		192	119	73	102	44	67	170	122	44	44	44	44	44	44	44	44	44	44	

INSTITUTUL CENTRAL DE STATISTICĂ



RECENSĂMÂNTUL GENERAL AL POPULAȚIEI ROMÂN

DIN 29 DECEMBRIE 1930

PUBLICAT DE DR. SABIN MANUILA  
DIRECTORUL RECENSĂMÂNTULUI GENERAL AL POPULAȚIEI

VOLUMUL II: NEAM, LIMBĂ MATERNĂ, RELIGIE

ȚIPĂRIT LA MONITORUL OFICIAL, ÎMPRIMERIA NAȚIONALĂ  
BUCUREȘTI, 1931

**POPULAȚIA STATISTICĂ ÎN 1930**  
*Population totale en 1930 subdivisée par nationalité*

JUD. ARAD — *roumains*

Nr. de ordine — <i>Numéros</i>	Județul — <i>Departement</i> ORAȘUL — <i>Ville</i> PLĂȘI — <i>Communes</i> SALE — <i>Villages</i>	TOTAL	NEAMUL — <i>Nationalité (appartenance)</i>																
			Român — <i>Roumaine</i>	Ungar — <i>Hongrois</i>	German — <i>Allemand</i>	Rus — <i>Russe</i>	Rusă, Ucraină Rusă, Ucraină	Serb, Croat, Sloven Serbe, Croate, Slovène	Bulgar — <i>Bulgare</i>	Ceh, Slovaci Tchèque, Slovaque	Polon — <i>Polonais</i>	Magyar — <i>Hongrois</i>	Evel — <i>Yélfis</i>	Grec — <i>Grec</i>	Alban — <i>Albanais</i>	Armen — <i>Arménien</i>	Turc — <i>Turc</i>	Târău — <i>Tartare</i>	Alte — <i>Autres</i>
10	Debita	329	329																
11	Orășeni	300	300																
12	Grăd.	1172	704	188															
14	Grăd.	303	303																
16	Hălăngeș	1338	1091	70															
17	Hălăngeș	1400	1262																
17	Hălăngeș	519	512																
18	Janolău	523	527																
18	Janolău	345	330																
20	Isăcel	526	479	20															
21	Lăurel	347	343																
22	Lăurel	350	350																

**DUPĂ NEAM ȘI LIMBĂ MATERNĂ**  
*(appartenance ethnique) et la langue maternelle*

JUD. ARAD — *roumains*

Nr. de ordine — <i>Numéros</i>	LIMBA MATERNĂ — <i>Langue maternelle</i>	NEAMUL — <i>Nationalité (appartenance)</i>																	
		Român — <i>Roumaine</i>	Ungar — <i>Hongrois</i>	German — <i>Allemand</i>	Rus — <i>Russe</i>	Rusă, Ucraină Rusă, Ucraină	Serb, Croat, Sloven Serbe, Croate, Slovène	Bulgar — <i>Bulgare</i>	Ceh, Slovaci Tchèque, Slovaque	Polon — <i>Polonais</i>	Iahă — <i>Yiddish</i>	Grec — <i>Grec</i>	Alban — <i>Albanais</i>	Armen — <i>Arménien</i>	Turc, Târău Turque, Tartare	Târău — <i>Tartare</i>	Alte limbă autres langues	Nedeterminat — <i>Non dé-claré</i>	
10	Ungar — <i>Hongrois</i>																		
11	Alte neamuri — <i>Autres nationalités</i>																		
12	Nedeterminat — <i>Non dé-claré</i>																		
14	Român — <i>Roumaine</i>	329																	
16	Ungar — <i>Hongrois</i>		347																
18	German — <i>Allemand</i>			47															
20	Rus — <i>Russe</i>																		
22	Rusă, Ucraină Rusă, Ucraină																		
24	Serb, Croat, Sloven Serbe, Croate, Slovène																		
26	Bulgar — <i>Bulgare</i>																		
28	Ceh, Slovaci Tchèque, Slovaque																		
30	Polon — <i>Polonais</i>																		
32	Iahă — <i>Yiddish</i>																		
34	Grec — <i>Grec</i>																		
36	Alban — <i>Albanais</i>																		
38	Armen — <i>Arménien</i>																		
40	Turc, Târău Turque, Tartare																		
42	Târău — <i>Tartare</i>																		
44	Alte limbă autres langues																		
46	Nedeterminat — <i>Non dé-claré</i>																		
48	Nr. de ordine — <i>Numéros</i>																		





## ANEXA V

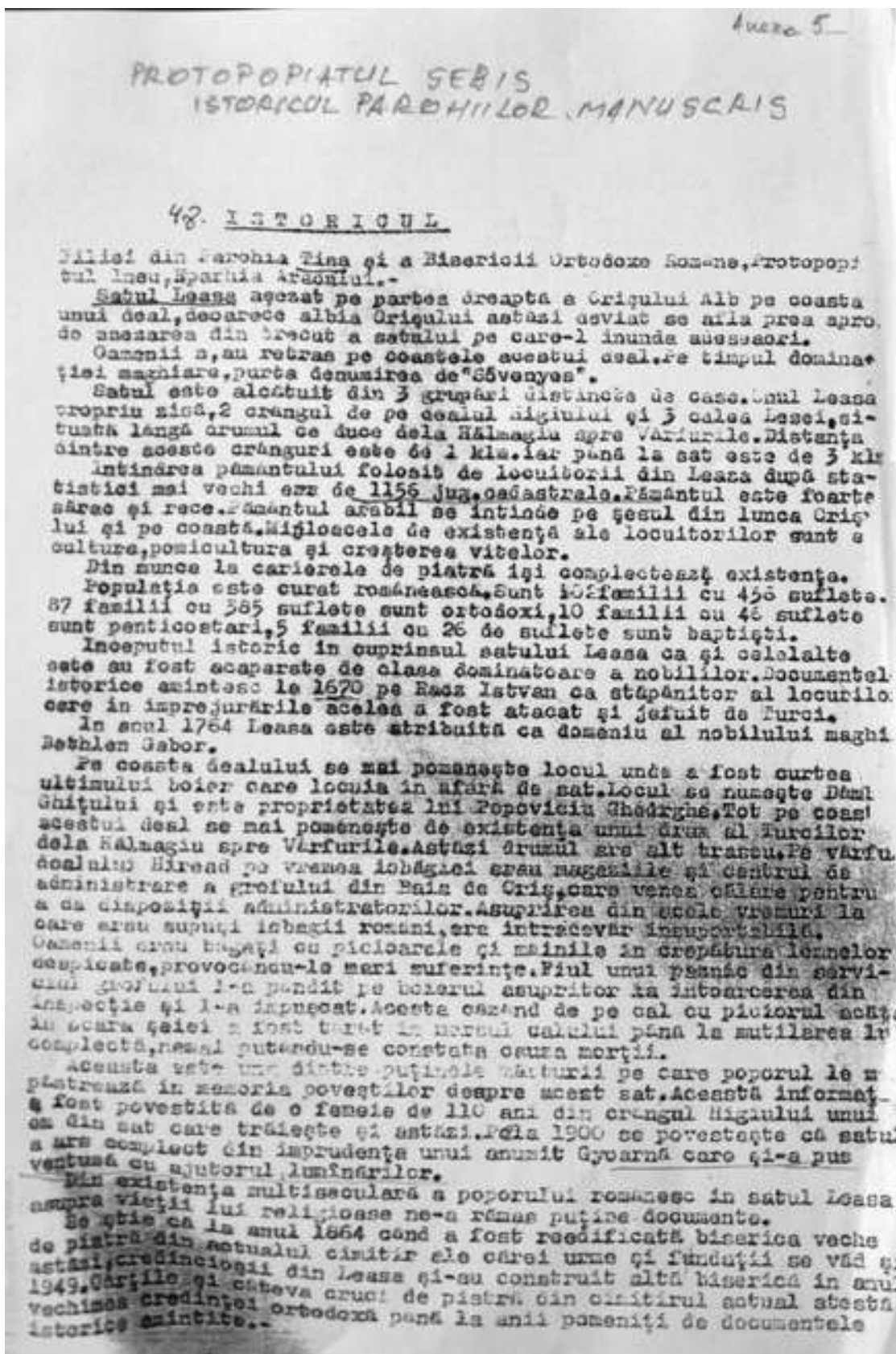

ș.2.-

afiă câteva icoane vechi deoarece deosebită de rest. Se pare .  
cele mai vechi, și sunt de un stil mai pronunțat bizantin. Așa găsi  
o icoană a Maicii Domnului pe lemn, Sfinții Apostoli Petru și Pavel  
și l chiavot de lemn in stil baroc, cu ornamentație sculptată și auri.  
având și iconițe mici in ansamblul construcției. Restul picturii mor.  
le pe ziduri ca și pe iconostas precum și icoanele prăznicare sunt  
pictate in stil neobizantin.

Biserica este monument istoric.

Tisa la, 27 August 1969.-



Preot Paroh,  
Mitroai Andrei

*Mitroai preot*

ANEXA VI



Pr. dr. PAVEL VESA

# EPISCOPIA ARADULUI.

## Istorie. Cultură. Mentalități (1706-1918)

Episcopia Aradului. Istorie. Cultură. Mentalități (1706-1918)

LEASA

*Biserici.* Din conscripția episcopului Sinesje Iivanovici de la mijlocul secolului XVIII, reiese că credincioșii din Leasa nu aveau biserică, ei o frecventau pe cea din Hălmagiu<sup>898</sup>. În anul 1760, exista deja construită o biserică de lemn<sup>899</sup>. La 21 martie 1772, Episcopia Aradului cerea permisiunea autorităților pentru repararea bisericii din Leasa. Guvernul, la 6 aprilie 1772 cerea la rândul ei un raport Tablei comitatului Zărand, care informa că biserica din Leasa a fost închisă de comitele Paul Hollaki, pentru că fusese construită fără permis imperial. În urma aprobării primite, în anul 1785, credincioșii își construiesc o biserică nouă din piatră, cu hramul „Bunavestire”<sup>900</sup>, astăzi dispărută. În anul 1949, a fost edificată actuala biserică de zid cu hramul „Sf. Arhanghel”.

*Preoți.* Daniel Matiaș (1848, 1849); Arsenie Circus (-1896-).

*Cărți.* Carte românească de învățătură, Iași 1643.

PRESA UNIVERSITARĂ CLUJEANĂ

ANEXA VII

Dr. LAURENȚIU-ȘTEFAN SZEMKOVICS

Blazoane individualizând  
familii nobile de origine  
română din Transilvania  
(secolele XVI-XIX)

DCCCXIX. 1720 august 13. Carol al VI-lea conferă nobilitate și blazon lui Luce de Leasa (Lyásza, AR). Armele: pe scut ceruleu, un agricultor ostenit, șezând lângă un ogor.  
Bibliografie: Pușcariu. Date istorice, I, p. 40; II, p. 216.

P.25A



EDITURA MOROȘAN  
- BUCUREȘTI, 2014 -

## ANEXA VIII



## Anexa X

## COMUNELE FONDATOARE ALE GIMNAZIULUI DIN BRAD

Nr. Crt.	Comuna	Plasa	Nr. Crt.	Comuna	Plasa
1	Brad	Brad	35	Tomnatec	Baia de Criș
2	Valea-Brad	"	36	Grohot	"
3	Mesteacăn	"	37	Bulzești	"
4	Tărățel	"	38	Rișculița	"
5	Crișcior	"	39	Baldovin	"
6	Zdrapți	"	40	Valea Mare	"
7	Mihăileni	"	41	Lunca	"
8	Blăjeni	"	42	Birtin	"
9	Buceș	"	43	Cărăstău	"
10	Dupăpiatră	"	44	Tebea	"
11	Stânița	"	45	Hălmațiu	Hălmațiu
12	Pottingani	"	46	Hălmațel	"
13	Vaca(Crișan)	"	47	Leștioara	"
14	Juncu(Dumbrava)	"	48	Tohești	"
15	Băița	Băița	49	Tisa	"
16	Crăciunești	"	50	Termure	"
17	Trestia	"	51	Ionești	"
18	Săliște	"	52	Ociu	"
19	Hârțagani	"	53	Ocișor	"
20	Clinei	"	54	Basarabasa	"
21	Peștera	"	55	Ciungani	"
22	Ormindea	"	56	Căzănești	"
23	Curechi	"	57	Tătărești	"
24	Rovina	"	58	Prihodiște	"
25	Sesuri	"	59	Vața de Jos	"
26	Luncoiu-de-Jos	"	60	Brotuna	"
27	Luncoiu-de-Sus	"	61	Țirnava	"
28	Bucureșci	"	62	Șteia	"
29	Ruda	"	63	Tomești	"
30	Podole	"	64	Tiulești	"
31	Scroafa(Stejărel)	"	65	Leauț	"
32	Ribița	Baia de Criș	66	Dobroț	"
33	Ribicioara	"	67	Obârșă	"
34	Uibărești	"	68	Țirnavița	"

405

continuare

Nr. crt.	Comuna	Plasa	Nr. Crt.	Comuna	Plasa
69.	Poenari	Hălmațiu	81	Măgulicea	"
70.	Strîmba	"	82	Groși	"
71.	Bănești	Aciuș (Avram Iancu)	83	Aciuș (Avram Iancu)	"
			84	Vidra	"
72.	Leasa	"	85	Aciuș	"
73.	Bodești	"	86	Dumbrava	"
74.	Mermăști	"	87	Tălăgiu	"
75.	Brusturi	"	88	Budești	"
76.	Lunșoara	"	89	Rostoci	"
77.	Vozdogi	"	90	Guravăii	"
78.	Cristești	"	91	Pieșcuța	"
79.	Ciuciu	"	92	Poiana	"
80.	Lazuri	(Avram Iancu)			

*continuare*

Nr. crt	Comuna	Plasa	Nr. Crt.	Comuna	Plasa
69.	Poenari	Hălmagiu	81	Măgulicea	"
70.	Strimba	"	82	Groși	"
71.	Bănești	Aciua (Avram Iancu)	83	Aciua (Avram Iancu)	"
			84	Vidra	"
72.	Leasa	"	85	Aciuța	"
73.	Bodești	"	86	Dumbrava	"
74.	Mermăști	"	87	Tălăgiu	"
75.	Brusturi	"	88	Budești	"
76.	Luncșoara	"	89	Rostoci	"
77.	Vozdogi	"	90	Guravăii	"
78.	Cristești	"	91	Pleșcuța	"
79.	Ciuciu	"	92	Poiana	"
80.	Lazuri	(Avram Iancu)			

ANEXA IX

*Preot dr. Pavel Vesa*

*Eparhia Aradului în timpul episcopului  
Sinesie Jivanovici  
(1751-1768)*

*Carte apărută cu binecuvântarea Înaltpreasfințitului  
Părinte Dr. Timotei Seviciu  
Arhiepiscop al Aradului*

*Editura Arhiepiscopiei Aradului  
Arad, 2013*



## IX. 2. MODALITĂȚI DE PREGĂTIRE INTELLECTUALĂ A ASPIRANȚILOR LA PREOȚIE

Este perioada când aspiranții la treapta preoției își desăvârșeau pregătirea intelectuală la acele cursuri de pregătire de pe lângă centrele eparhiale, din mănăstiri sau chiar din casele unor preoți în care uceniceau fiii de preoți<sup>297</sup>. Istoricul bănățean Nicolae Tincu Velea amintește de școlile mănăstirești în care „învățători veniți de peste munți învățau mai vârtos pe tinerii care se pregăteau pentru chemarea învățătorescă și cea preoțescă”<sup>298</sup>. Pentru părțile arădene și bihorene astfel de centre de cultură au fost mănăstirile de la Hodoș-Bodrog și de la Șiria<sup>299</sup>.

Oricât de slabă era lumina cunoștinței ce-o puteau răspândi, sub raportul dezvoltării culturii românești și ortodoxe, aceste școli, trebuie să li se acorde importanța cuvenită. Existența acestor focare de cultură, școli pentru formarea și educarea clerului, este atestată de numeroasele manuscrise și tipărituri existente în parohiile din cuprinsul Episcopiei Aradului. Ele erau scrise sau cumpărate de preoți, învățători sau cântăreți bisericești, ridicați prin știința de carte din rândurile țărânimii, ca preotul Mihai Românul, preotul Gheorghe de la Gurba, diecii Flore de la Groșeni, Gheorghe de la Cuied, Ioan de la Hălmagiu. Alături de aceștia au

<sup>296</sup> C. Apati, *Conscrierea parohiilor ortodoxe din Bihor realizată în anul 1769*, pp. 21-47.

<sup>297</sup> Despre astfel de școli și în alte zone românești vezi: M. Păcurariu, *Două sute de ani de învățământ teologic la Sibiu*, pp. 11-12.

<sup>298</sup> Nicolae Tincu Velea, *Istoria arădeană bisericească politico-națională a românilor*, Sibiu, 1865, pp. 198-199.

<sup>299</sup> Amănunte la: P. Vesa, *Episcopia Aradului. Istorie. Cultură. Mentalități (1706-1918)*, p. 235

*Preot dr. Pavel Vesa*

existat și preoți copiiști itineranți, ca ieromonahul Agathon, Vasile Sturze Moldoveanul, Ioan Popovici Muncăcianul, Luca Popovici Muncăcianul și mulți alții.

Pe lângă aceste cursuri de pregătire erau și acele *școli particulare*, pe la protopopi, preoți sau învățători, la care apelau cei ce doreau să intre în tagma clericală. În 1752, episcopul Sinesie Jivanovici promitea lui Petru Goja din Ocna Clujului (Cojocna) că îl hirotonește cu condiția ca mai înainte să meargă la preotul Petru din Curtici să învețe tipicul și să-și însușească cunoștințe elementare de teologice<sup>300</sup>.

## IX. 5. DISCIPLINA CLERULUI

Oricât am dori să înregistrăm numai fapte și momente satisfăcătoare din viața și activitatea clerului de mir, suntem nevoiți să constatăm că sub raportul împlinirii conștiințioase a datorințelor preoțești, lăsa mult de dorit. Ne restrângem la simpla înregistrare obiectivă a unor stări de fapt.

Episcopul Sinesie era preocupat de disciplina clerului din parohiile aflate sub jurisdicția Episcopiei Aradului. Pe la începutul anului 1753, piariștii din Sântana, cu ajutorul domnului de pământ local, vicecomitele Bibici și al comitelui Hollaki, au luat act de trecerea la confesiunea uniată a preoților Ioan Popovici de la Zărând și Lazăr Petrovici de la Sinteia Mare. Pentru a scăpa de urmărirea episcopului Sinesie, în 19 februarie 1753 ei cer „litere protecționale” de la comitat. Acestea însă nu le-a fost de nici un folos, pentru că episcopul, aflând despre lepădarea lor de Ortodoxie, i-a urmărit prin soldații săi, pe unul din ei l-a prins și adus în închisoarea de la reședința episcopală. Cu toate intervențiile comitatului de a-l pune în libertate, episcopul refuză. În duminica următoare, 11 martie, l-a scos din temniță și l-a dus la catedrală, unde l-a răsopit, tunzându-i părul și răzându-i barba, prin unul din argații săi, apoi l-a dus din nou în temniță. Congregația comitatensă aflând despre acest lucru, a raportat Consiliului Locumtenențial care a cerut mitropolitului de la Carloviț socoteală despre această faptă<sup>321</sup>.

În același an, un preot unit, venit din Ardeal și stabilit la Curtici, unde presupunem că făcea prozelitism uniat printre ortodocșii din localitate. Acest lucru nu a rămas nesancționat de episcopul de la Arad. A dispus să fie reținut și închis în închisoarea de la reședința episcopală. I-a promis libertatea în schimbul trecerii la Ortodoxie<sup>322</sup>. Era un mare curaj din partea episcopului Sinesie pentru apărarea Bisericii de prozelitismul propagat de catolici. În cele din urmă, în 9/20 martie 1753, episcopul Sinesie îl eliberează contra următoarei declarații:

*„Eu subscrisul, mă angajez față de P. S. Sa că în tot locul unde voi ajunge și voi avea parohie, voi avea purtare exemplară, voi păzi biserica sfântă și voi avea purtare*

<sup>321</sup> Gh. Ciuhandu, *op. cit.*, p. 49; Șt. Lupșa, *op. cit.*, vol. II, fasc. 1, f. 44.

<sup>322</sup> Gh. Ciuhandu, *op. cit.*, p. 49.

*Eparhia Aradului în timpul episcopului Sinesie Jivanovici*

*exemplară. Dacă voi greși, bucușos voi suferi pedeapsa cuvenită și voi fi supus. Arad, 9 martie 1753, popa Gheorghe Miloșevici din Curtici*<sup>323</sup>.

Sesizată de guvern, împărăteasa cere mitropolitului un raport amănunțit. Mitropolitul ia apărarea episcopului în baza promisiunii făcute de împărăteasă când îi ceruse sistarea emigranților sârbi din Câmpia Aradului în Rusia, că va feri regiunea de prozelitismul uniat. În 14 aprilie 1753, toate acestea, guvernul le aduce la cunoștința comitatului Arad, care însă, nu se împacă în nici un fel cu aceste hotărâri, și, în 24 mai îi cere direct mitropolitului să răspundă de excesele episcopului Sinesie. Mitropolitul îndrumă autoritățile comitatense să aștepte răspunsul împărătesei deoarece împrejurările nu-i permit să intervină<sup>324</sup>.

După acest succes al episcopului arădean, în partea centrală a eparhiei nu s-au mai înregistrat acte de propagandă uniată, numai sporadic. În 1754, preotul Chiril din Socodor, pentru că refuză îndemnul a părăsi confesiunea ortodoxă este arestat, iar uniții îi spuneau că „vlădica tău nimic n-o să-ți poată da, eu însă dacă primești unia te fac om și n-o să trebuiască să ai nici o frică de vreun rău pentru fapta de care ești acuzat”. Chiril însă a rezistat tuturor presiunilor la care a fost supus. Că preotul din Susani ar fi încercat la începutul anului 1755 să scape prin unire de pedeapsa episcopului Sinesie pentru imoralitate și alte abateri disciplinare, o denunță Bohuș. Răspunsul lui Sinesie către împărăteasă din 7 octombrie 1755 este că el nu știa nimic de intenția preotului Ion, numai că l-a închis la pâra repetată a enoriașilor și după refuzarea citațiilor prin protopop<sup>325</sup>.

Este binecunoscut rigorismul episcopului față de căsătoria a doua a preoților. Preotul Teodor Popovici din Comlăuș, recăsătorit “fără blagoslovenie arhierască” este arestat și alungat în închisoare, de unde fuge. Prins și condamnat la degradare, părăsind pe cea de-a doua soție, făgăduiește că se călugărește la mănăstirea Hodoș-Bodrog, dar fuge și de acolo. Mai târziu, este prins și închis din nou<sup>326</sup>.

Preotul Pascu din Neagra este oprit a mai sluji la altar dar i se permite a cânta în strana bisericii, iar preoților Adam din Bârsa și Ianoș din Roșia Nouă, li se permite să îndeplinească “rostul” de crâșnic. Preotului Avram din Ignești, încă din vremea episcopului Isaia Antonovici (1731-1748) i se permitea să săvârșească toate slujbele religioase, în afară de Sfânta Liturghie, însă episcopul Sinesie l-a oprit și de la acest serviciu preoțesc<sup>327</sup>.

La 11 august 1755, episcopul Sinesie, prin organele civile, a luat măsuri disciplinare contra unei văduve de protopop, scriindu-i lui Fekete din Arad că

<sup>323</sup> Șt. Lupșa, *op. cit.*, vol. II, fasc. 1, f. 45.

<sup>324</sup> *Ibidem*, vol. II, fasc. 1, f. 44.

<sup>325</sup> La Pecica, în 1755, a fost murdărit cu excremente pragul, ușa și funia clopotului bisericii. *Ibidem*, vol. II, fasc. 1, f. 44.

<sup>326</sup> Șt. Lupșa, *op. cit.*, vol. II, fasc. 1, f. 441-442, 445; vezi și Gh. Ciuhandu, *op. cit.*, p. 56. Același rigorism afișează episcopul Sinesie și față de căsătoria a treia și a patra a mirenilor.

<sup>327</sup> Șt. Lupșa, *op. cit.*, vol. II, fasc. 1, f. 446, 447, 449, 454; Gh. Ciuhandu, *op. cit.*, p. 56, nota 1.

*Preot dr. Pavel Vesa*

„preotul orașului Zarand, Gheorghe Popovici, al cărui tată nu demult a fost protopop acolo și l-a lăsat cu frați minori orfani și înainte, și acum din nou lui s-a plâns de nefericirea sa, că mamă-sa, cu totul risipitoare, fără să-i pese de copii, le prăpădește averea rămasă de la tată. A și prăpădit și înstrăinat deja partea cea mai mare. Durându-mă de soarta copiilor, o admoniai prin preoții noștri pe delapidatoare, dar ea izgoni din casă pe Gheorghe și e de temut că ce a agonisit tatăl prin muncă grea de o viață și a lăsat copiilor, mama prea ușor devoră și bea cu gâtlejul ei năsătos. Vă rog deci foarte oficios, să binevoiți a lua la inimă cauza lui Gheorghe și mai ales a copiilor minori și să-i interziceți prin provizor mamei înstrăinarea averii, iar locuitorilor cumpărarea de la ea de lucruri mobile și imobile, fiindcă le vor pierde”<sup>328</sup>.

### IX. 6. ABUZURI ÎMPOTRIVA CLERULUI

S-au comis abuzuri din partea autorităților și împotriva preoților care nu voiau să treacă la uniație. Petru Cerna din Tăgădău, pentru că s-a aflat la Arad în piață cu nuci, a intrat în biserică și a sărutat mâna episcopului. Aici s-a întâlnit și cu preoții Nica din Săcaci de Beliu și Todea din Comănești, “dumineca-n biserică, dar nu slujind”, pentru aceasta sunt arestați și întemnițați. Preotul din Comănești era pentru a doua oară. Prima dată fusese arestat în ianuarie-februarie 1750, când, trimis de sat s-a preotit la Arad, refuzând să se supună lui Forgaci. Denunțat domeniului este ținut în închisoarea din Beliu o lună, alta la Oradea, unde primește și 40 de lovituri, în timp ce în sat i se pustii casa și întreaga gospodărie. La ancheta comisiei din 1756 fiul său Ioan și satul, povesteau că trimis de săteni să meargă la vlădica spre a se spăla de pata unirii, auzind domeniul latin, l-a deținut ca apostat și l-a aruncat în temniță „unde a robit pe iarnă grea 15 săptămâni întregi”, i-au degerat picioarele de nu a mai putut umbla un an, apoi a murit, iar la scurt timp și preoteasa. Satul cerea comisiei să-l admită pe Ioan la preoție în locul tatălui său și să fie scutit de „unie și iobăgie”<sup>329</sup>.

Abuzurile contra clerului erau și de altă natură. Pentru scutirea de taxe a preoților de pe domeniul ducelui de Modena, episcopul Sinesie intervine de nenumărate ori la împărăteasa Maria Tereza cu mai multe jalbe în care se plângea de abuzurile administratorilor domeniali în privința încasării dijmelor. Aceasta, prin decretul imperial din mai 1757 se obține scutirea, conform, privilegiilor ilirice, a preoților de taxe către administratorii domeniali. În această situație, aceștia ripostează cu plângeri împotriva episcopului Sinesie, însă fără nici un rezultat<sup>330</sup>.

<sup>328</sup> Șt. Lupșa, *op. cit.*, vol. II, fasc. 1, f. 453-455.

<sup>329</sup> *Ibidem*, vol. II, fasc. 1, f. 2-7.

<sup>330</sup> *Ibidem*, vol. II, fasc. 1, f. 371.

### *Eparhia Aradului în timpul episcopului Sinesie Jivanovici*

Cu toate că decretul din mai îi apăra pe preoți, represiunile împotriva lor pentru a le încasa dijma au continuat. Astfel, în 19/30 august 1757, preotul Gheorghe din Mândruloc se plânga episcopului de abuzurile comise de șpanul din Glogovăț care a vrut să-i de-a foc la casă. Preotul paroh Timotei Stoianovici din Nădlac, la 30 octombrie 1758, se plânga și el de abuzurile șpanului de acolo: „deunăzi șpanul cameral cu nădlăcanul Lupu, strângând ei dijmele, nu știu din ce îndemn, îndrăzni să ia și din stupii mei o dijmă pentru domeniu”<sup>331</sup>.

Preoții și credincioșii din Dezna, în 1759, se plâneau episcopului Sinesie că „dl provizor Egyedi în 2 febr. st. v. citând la sine-n Buteni pe judele satului nostru Dezna, Lazăr Ardelean și pe doi jurați: Marian Kereș și Ioan Șerb, le-a spus că peste două săptămâni fără amânare ne ia biserica, până atunci putem apela unde vrem. Aceasta ne supără cu atât mai mult, că o avem din vremuri imemorabile stăpânind-o-n pace și strămoșii noștri nu numai au restaurat-o de două ori din ruini ci și pașei turcilor din Dezna i-au plătit-o cu 50 de taleri. Dar ca să lăsăm altele vechi și noi cei încă în viață, în anii abia trecuți am cheltuit atâta pe această biserică de piatră încât dacă ni-se ia acum ea, nu suntem în stare a ne construi alta. Vă rugăm deci, preasupuși, să binevoți a interveni milostiv să nu ni se ia biserica noastră răscumpărată cu bani grei de la barbari și de repetate ori renovată din ruini, ci să fim lăsați în stăpânirea ei liberă. Ioan Popovici paroh, Lazăr Ardelean jude, Marian Kereș în numele întregii comunități Dezna”. În 7 martie 1759, din Carloviț, episcopul Sinesie trimite plângerea episcopului latin Engel de la Timișoara<sup>332</sup>.

### IX. 7. VENITURILE ȘI STAREA MATERIALĂ A CLERULUI

Parohiile, în general, nu aveau averi, provenind dintre localnici, preoții trăiau pe moșiile lor familiale sau achiziționate, obișnuit iobăgești și supuse la obligații de muncă, la taxe, daturi și onorarii. Cum religia ortodoxă nu făcea parte dintre religiile *recepte*, nici preoțimea ortodoxă nu se bucura de beneficiile și privilegiile preoților acelor religii. Raporturile cu statul și cu domnul de pământ au rămas mereu discutabile<sup>333</sup>.

În părțile arădene, în secolul al XVIII-lea, statutul clerului era definit prin regimul privilegiilor ilirice, care reglementa atribuțiile și obligațiile sale, într-o formulă avantajoasă în raport cu poziția asigurată clerului și religiei ortodoxe din principatul Transilvaniei din sistemul medieval al celor „trei națiuni” și patru „religii recepte”<sup>334</sup>.

În conscripția din 1720 a populației Ungariei, preoții și învățătorii ortodocși nu au fost trecuți între contribuabili, fiind scutiți de dări, nesocotite de cele mai

<sup>331</sup> *Ibidem*, vol. II, fasc. 2, f. 253, 256.

<sup>332</sup> *Ibidem*, vol. II, fasc. 2, f. 287.

<sup>333</sup> D. Prodan, *Iobăgia în Transilvania în secolul al XVI-lea*, vol. I, București, 1986, p. 99.

<sup>334</sup> L. Gyémánt, *op. cit.*, p. 325.

## Preot dr. Pavel Vesa

multe ori de către nobili. Scutirea de dări, în unele cazuri și de robotă, o aveau numai preoții în funcție, cei supranumerari nu. Faptul acesta îi determină pe mulți tineri să îmbrățișeze preoția, împrejurările din trecut favorizând în unele parohii existența mai multor preoți. Dieta din Pojon (Bratislava), în 1721-1723, scutea de iobăgie și pe fiii de preoți de a plăti arendă în produse ci numai domnului de pământ pentru intravilane și terenurile ce le foloseau de la el. În acest fel Dieta restrângea scutirea de dări a preoților ortodocși numai la sesiile parohiale. Baza întreținerii preotului era numai gospodăria lui, la muncă îl ajuta satul prin clacă, în conformitate cu contractul prin care îl angaja parohia, contract înnoit în fiecare an la *Sângiorz* sau *Sântoader*. Satul îi lucra parohului și sesia ca o parte a simbreii lui. Altă parte o forma birul, plătit în natură (bucate) și în cantitatea fixată în contract pe fiecare casă (familie) anual. În 1732, birul era de fiecare casă câte 2 măsuri de grâu sau porumb, în total câte 24 ocale pe an în valoare de 6-12 florini pe an de paroh, în timp ce parohul catolic avea un salariu în bani de la stat de la 150 de florini în sus. Preotul ortodox nu întotdeauna putea să-și încaseze cele convenite pentru că mai avea de încasat și darea ce se cuvenea episcopului, care începând din anul 1711 se încasa în bani, câte 30 crițari pentru sidoxie și 7 crițari ca taxă de fum pentru fiecare casă pe an. Episcopul mai încasa taxe pentru singhelie, vizitații canonice, sfințirea bisericilor, pentru antimise, mir și dispense. Pentru diferite abateri, taxele erau percepute de către protopopi<sup>335</sup>.

În anul 1730 a fost reglementat venitul preoților din obligațiile enoriașilor față de diferite servicii religioase de care beneficiau, ce puteau fi grupate în două categorii: *anuale* și *ocasionale*. În fiecare an, familiile, mai înstărite, dădeau preotului câte o baniță de grâu, una de orz, de mei ori porumb; familiile de stare mijlocie dădeau numai o baniță de grâu; cele sărace două banițe de porumb. Darea anuală putea fi achitată în produse sau în lucru. Familiile sărace care aveau plug, puteau să se achite de dare prin arat, cele cu car, cai ori boi, puteau duce un car de lemne sau merge la secerat pentru preot. Dărilor ocazionale erau achitate pentru serviciile religioase (cununie, înmormântare, botez) pe care preotul le săvârșea enoriașilor. Taxa era între 3 și 4 florini, cei nevoiași puteau să se înțeleagă cu preotul. Pentru înmormântarea copiilor născuți morți și pruncii până la vârsta de 7 ani, se percepeau numai 2 măriși. Pentru botez se achita o sumă "după cum vrea nașul"<sup>336</sup>.

La 24 ianuarie 1746, comitatul Arad fixează veniturile parohilor ortodocși: bir o vică de grâu sau porumb pe an de casă bogată; 1/2 de cea săracă; lucratul unei sesii, sămânța fiind pusă la dispoziție de preot; lemne pentru foc și scutire de toate dările și sarcinile publice pentru paroh, părinții și frații săi, care trăiau sub același acoperiș cu el. La fel s-a stabilit și pentru cântăreț și crâșnic. Stolele erau

<sup>335</sup> St. Lupșa, *Istoria Eparhiei Aradului*, vol. I, f. 393, 399.

<sup>336</sup> I. D. Suci, R. Constantinescu, *op. cit.*, vol. I, doc. 89, pp. 172-173.

*Eparhia Aradului în timpul episcopului Sinesie Jivanovici*

următoarele: sfeștanie 100 cr.; parastaș sau dezlegare de mort 1 fl.; citirea Psaltirei 1 fl.; sărindarele se interzic. Ajuns de la comitat, episcopul Isaia Antonovici (1731-1748) obiectă că sărindarele trebuie păstrate cu 12 fl., stâlpii cu 1 fl., maslul cu 17 cr. de preot. Comitatul respinge obiecțiile episcopului și la 21 mai 1746 publică stolarul neschimbat<sup>337</sup>.

Cu toate taxele fixate, preoții nu puteau să-și îmbunătățească situația materială. În conscripția din 1746<sup>338</sup>, din cei 35 de preoți menționați în 22 de localități de pe valea Crișului Alb, nici unul nu face parte din rândul privilegiaților, erau iobagi de rând. Un număr de 31 de preoți erau simpli *hospes*, adică iobagi mai înstăriți care aveau o sesiune colonială și vitele lor; 3 erau *inșullini*, adică jeleri fără nici o avere impozabilă și unul era *subhospites*. Conscripția înregistrează la cei 35 de preoți un număr de 50 de boi, 37 de vaci, 15 cai, 17 juncani, 5 oi, 75 de porci și 3 capre. Preotul Milian din Chier avea 3 "sape" de vie<sup>339</sup>; câte 2 coșnițe de albine aveau preoții Simion din Feniș și Gheorghe din Donceni, iar 4 preoți (Milian din Chier, Mihali din Prăjești, Gavrilă din Crocna de Jos și Gligor din Seleuș) aveau câte un cazan pentru fiert țuica. Unii preoți erau proprietari de mori. Preotul Teodor din Julița cu  $\frac{3}{4}$  părți, iar „Prota” Pavel de la Cladova, era unul din cei trei proprietari a unei mori<sup>340</sup>. Numărul de 3 *inquilini* îl dădeau Popa Sav din Arăneag, ce nu avea nici un fel de avere, Popa Dan din Văsoaia, înregistrat cu două vaci, doi juncani, 5 oi, un porc  $\frac{6}{8}$  cubului semănături de porumb, iar al treilea era Popa Ioan din Crocna de Jos, înregistrat doar cu o singură vacă.

Dintre preoții înregistrați ca *hospes*, o situație materială mai bună avea Popa Crăciun din Cermei (2 boi, 3 vaci, un cal, 2 juncani, 5 porci și 5 cubuli de porumb), cei doi preoți din Apateu, Ioan (2 boi, o vacă, un cal, 3 porci și 6 cubuli de porumb) și Daniil (4 boi, o vacă, un cal, 3 porci și 10 cubuli de porumb), preotul Simion din Feniș (2 boi, 2 vaci, un cal, 13 porci,  $\frac{6}{8}$  cubuli de grâu,  $\frac{1}{8}$  cubuli de porumb), preotul Mihai din Prăjești (2 boi, o vacă, 2 cai, 6 juncani și puține semănături) și preotul Gheorghe din Chertiș (2 boi, 2 vaci, un cal, 2 juncani și un porc). *Subhospites* era menționat preotul Gheorghe din Ineu care este înregistrat cu o vacă și 10 cubuli semănătură de porumb. Ceilalți preoți aveau cam aceeași stare materială, mulți chiar mai rea decât a enoriașilor, așa cum este și cazul preotului Marian din Almaș<sup>341</sup>, care nu era înregistrat în conscripție cu nici un fel de avere. Nici cei doi preoți din Hălmagiu menționați în conscripția din 1758, nu aveau nici ei o situație materială mai bună. Preotul Ianoș avea un bou, o vacă, trei porci,  $\frac{1}{2}$  sesie, 4 cubuli pământ și 24 care fân. Cel de-al doilea preot,

<sup>337</sup> Șt. Lupșa, *op. cit.*, vol. I, f. 400-401.

<sup>338</sup> Gh. Ciuhandu, *Românii din Câmpia Aradului, Anexe*, pp. 48-273.

<sup>339</sup> O "sapă" de vie era echivalentă cu aproximativ 200 stânjeni patrați

<sup>340</sup> Gh. Ciuhandu, *op. cit.*, p. 173.

<sup>341</sup> Localitate dispărută.

## Preot dr. Pavel Vesa

Giurca, avea o vacă, doi porci, două mierțe pământ, un car cu fân și un cazan pentru fiert țuică<sup>342</sup>. În protopopiatul Lipova, în 1768, cei 65 de preoți aveau 125 de cai, 15 mănji, 118 boi, 125 de vaci, 65 viței, 341 oi și capre, 325 de porci și 33 cazane de țuică<sup>343</sup>.

Deoarece, parohiile erau în general mici, puține aveau peste 30-40 de familii, preotul ortodox era nevoit să trăiască din munca mâinilor sale, fie cultivând pământul moștenit de la părinții săi, când nu aveau cumpărau sau luau în arendă contra unor taxe. În localitățile mai mici și mai sărace, abia se deosebea starea materială a preotului de cea a enoriașilor. Erau nevoiți să săvârșească aceeași muncă grea a câmpului, întocmai ca enoriașii. Arau, grăpau, semănau, secerau, treierau grâul ca ceilalți locuitori și satului. Umblau la târg, la moară, la pădure, poartă toate poverile, grijile și servituțiile unei gospodării mai mari sau mai mici. Sărăcia este prin urmare cea care, cu toate excepțiile fericite care există, caracterizează condiția socială a preotului. Acest statut umilitor al clerului prejudiciază grav gradul său de cultură, modul cum el se achită de înaltele îndatoriri pastorale pe care i le impun canoanele bisericești, prejudiciază în ultima instanță chiar condiția socială a credincioșilor săi. Preoții mai înstăriți își făcuseră avere nu din slujba preotească ci, prin faptul că preoția era transmisă aproape de regulă din tată în fiu, moștenindu-se nu numai patrafirul ci și averea părintească, sporită din generație în generație.

Obligația întreținerii clerului cădea în sarcina enoriașilor săi, care, potrivit tradiției, aveau anumite obligații în produse, muncă, bani, adică ceea ce s-a numit *stola*, mici taxe bănești pentru prestațiile religioase curente: cununii, botezuri, înmormântări, parastase, sfințiri de case, publicate în 22 septembrie 1753<sup>344</sup>. Se menționau taxele percepute de episcop, protopopi și preoți, în florini nemțești de Rin (aproximativ 100 cruceri/florin) nu în florini ungurești (aproximativ 60 cruceri/florin)<sup>345</sup>.

## Stola episcopului

De la cel ce se cunună întâia oară	1 fl.
De la cel ce se cunună a doua oară	2 fl.
De la cel ce se cunună a treia oară	3 fl.
De la văduvul ce de cunună cu fecioară	8,4 fl. sau 2 fl. (după averea lor)
De la văduva ce se cunună cu holtei	8,4 fl. sau 2 fl. (după averea lor)

<sup>342</sup> Elena Rodica Colta, *Orașul Hălmeagiu la mijlocul veacului al XVIII-lea. datele oferite de conscripția fiscală din anul 1758*, în "Ziridava", XVIII, 1993, pp. 117, 119.

<sup>343</sup> I. D. Suciu, R. Constantinescu, *op. cit.*, I, doc. 134, p. 316.

<sup>344</sup> În 22 septembrie 1753, împărăteasa trimite Mitropoliei de la Carloviț *Norma stolară* pentru întregul cler și popor iliric, sârb și român din cadrul Imperiului. *Norma stolară* a fost fixată în Congresul Național Bisericesc din Carloviț în 24 martie 1752, iar Deputația ilirică în 29 octombrie 1752 și Consiliul de miniștri în 17 august 1753 au propus confirmarea și publicarea ei din nou, ceea ce împărăteasa a aprobat la 1 septembrie 1753. cf. Șt. Lupșa, *Istoria Eparhiei Aradului*, vol. II, fasc. 1, f. 350.

<sup>345</sup> *Ibidem*, vol. II, fasc. 1, f. 350-352.



*Eparhia Aradului în timpul episcopului Sinesie Jivanovici*

De la fiecare cămin sau fum (dimnița)	5 cr./an
Unde a fost dimnița câte 10 cruceri de casă, rămânea așa	

În vizitațiile canonice, episcopul sau vicarul său, putea să primească milostenie, atâta cât considerau credincioșii. A-i forța prin închiderea bisericii sau prin interdicția de a nu înmormânta morții până nu-i dau cât cere, era interzis. Episcopul mai putea primi tot ce-i lăsa bisericii prin testament, dar acesta să fie întocmit de notarul locului, în prezența unui delegat al domnului de pământ și al preotului paroh. Parohul putea cere muribundului să testeze bisericii și să rânduiască slujbe de pomenire tot timpul cât va exista biserica respectivă, adică sărindar (40 de Liturghii pentru mort) sau saracusta (20 de Liturghii), înscrise-n testament, pe care era obligat să le săvârșească cel ce lua plata lor<sup>346</sup>.

**Stola preotului**

Molitva lăuzei, cu sfințirea apei (după avere)	29 1/2	sau 12 cr.
Înmormântarea (după averea mortului)	5,48 fl.; 3,80 fl.; 0,80 fl. sau gratis dacă e sărac	
Orice preot sau protopop împreună slujitor la înmormântare		12 cr.
Sfeștania (sfințirea apei la casa cuiva)		12 cr.
Binecuvântarea colivei și a plăcintei la serbarea patronului familiei (cu observarea că la această ocazie nu e voie să se ia milostenie pentru vlădică)		16 cr.
Plata anuală dată parohului de fiecare casă după averea ei	1,14 fl. 0,57 fl. 0,30 fl. (sau 15 ocale grâu)	
Înmormântarea de copil sub 7 ani, cu sfeștanie	1,20 fl.	
Botez, cât vrea să plătească nașul		
O liturghie comandată		28 cr.
Parastas	1,14 fl.	
Pomenirea mortului un an întreg	1,20 fl.	
Maslu, fiecărui slujitor		28 cr.
De fiecare evanghelie citită la înmormântare	1 fl.	
Citirea întregii psaltiri pentru cineva	1,75 fl.	
Rugăciunea către Maica Domnului pentru un bolnav sau un sănătos		12 cr.
Sfeștanie în fiecare duminică un an întreg	4,25 fl.	

Stolarul era provizor, împărăteasa putea oricând să îl modifice, trebuia însă respectat de întregul cler ortodox, în care scop el trebuia publicat în toate localitățile cu ortodocși, iar cei care-l încăleau, urmau să fie pedepsiți. / El a fost

<sup>346</sup> *Ibidem*, vol. II, fasc. 1, f. 351.

*Preot dr. Pavel Vesa*

trimis și comitatelor în vederea supravegherii respectării lui, în caz contrar, a aplicării pedepselor<sup>347</sup>.

Mereu se înregistrează eforturi ale episcopului Sinesie Jivanovici și ale mitropolitului Pavel Nenadovici pentru scutirea de dijme și none ale preoților. În 16 martie 1757, guvernul de la Pojon ordona comitatului Arad să interzică administratorului Bohuș al domeniului de Modena, orice inovație în încasarea de none și dijme. După numai câteva zile, în 27 martie, îi readuce la cunoștință ordinul, cu mențiunea că interdicția o face împărăteasa însăși, la plângerea mitropolitului că administratorul Bohuș începuse să ia dijma de la preoții ortodocși de pe domeniului ducelui de Modena. Bohuș, nemulțumit de condițiile impuse, prin noi intervenții, se plânge de episcopul Sinesie Jivanovici, solicită o anchetă asupra situației de fapt, cerând menținerea încasării nonei și dijmei de dinainte de interdicție. Nemulțumirea agenților domeniali în multe locuri a dus la grave conflicte între ei și cler. În 31 august 1757, episcopul Sinesie scria lui Mihai Lóvasz, prefectul cameral al orașului Arad<sup>348</sup>:

*„Sosit acasă-n 27 august, după absență de aproape 10 luni, doream să mă pot odihni măcar câteva ore, dar abia trecu o zi și mi-se înfățișă parohul mei din satul Mândruloc și mi se plânse că spanul din Glogovăț l-a înjurat și a vrut să-l aprindă casa. Regret că trebuie să vă salut la sosirea mea anexând epistolei mele jalba popii, dar acel span nici pentru maltratarea din anul trecut a parohului din Sâmbăteni nu mi-a dat seamă. De aceea Vă rog să-l obligați a-mi da satisfacție pentru ambele cazuri. Vă rog cu atât mai vârtos că Dlui președinte al Cămării i-am spus că trăiesc în bună armonie cu Dvs și orice caz se ivește îl aplanăm amical. Excelența Sa să vă fi bucurat mult de asta și a recomandat menținerea și-n viitor a acestei armonii, iar dacă s-ar ivi ceva contra ei, să-i raportez Excelenței Sale. Să mi-mi dați motiv de a recurge la această extremă”.*

În a doua jumătate a secolului al XVIII-lea, reformismul austriac aduce o seamă de îngrădiri prin cele trei *regulamente* emise în deceniul opt, care introduce un control mai strict al autorității de stat asupra ierarhiei și administrației Bisericii ortodoxe, delimitând totodată mai precis veniturile și jurisdicția bisericească<sup>349</sup>.



<sup>347</sup> Stolarul a fost publicat de Augustin Bunea, *Episcopii Petru Pavel Aron și Dionisiu Novacovici sau starea românilor transilvăneni de la 1751 până la 1764*, Blaj, 1902, pp. 92-93.

<sup>348</sup> Șt. Lupșa, *op. cit.*, vol. II, fasc. 2, f. 251-253.

<sup>349</sup> Ladislau Gyémánt, *Mișcarea națională a românilor din Transilvania între 1790-1848*, București, 1986, p. 325.

## Capitolul XII

### Dispute confesionale

Sinesie Jivanovici a fost cel mai vrednic episcop de Arad din XVIII-lea, de numele său legându-se biruința definitivă a Ortodoxiei Hălmagiu. A preluat destinele Episcopiei Aradului după episcopul Nenadovici, în momente de mare cumpănă pentru ortodocșii aflați în eparhia arădeană. S-a familiarizat repede cu problemele și neajunsurile enoriașilor, obligat fiind să suporte vexațiile autorităților și acțiunile clerului primului rând, este vorba de discuțiile provocate în legătură cu desființarea pe motiv că nu existau suficiente mijloace bănești de întreținere; în a confruntarea cu prozelitismul uniat care pereaclita jurisdicția asupra Hălmagiului. Datorită intervențiilor mitropolitului Pavel Nenadovici și pe care o avea la Curtea din Viena în urma serviciilor aduse habsburgilor arădeană nu a fost desființată însă confruntarea cu prozelitismul uniat jurisdicției asupra Bihorului și Hălmagiului au fost tot mai stăruitoare și început a celei de-a doua jumătăți a secolului al XVIII-lea.

#### XII. 1. LUPTA ȘI TRIUMFUL ORTODOXIEI ÎN ȚARA HĂLMAGIULUI

Cu toate că îi fuseseră interzise vizitațiile canonice în zona episcopului avea însă dreptul de a-și încasa veniturile vlădicești din dis că Viena nu reușește să înlătore în totalitate jurisdicția episcopilor a Hălmagiului, restrânge însă considerabil drepturile acestora la vizit dând astfel libertate absolută propagandei catolice<sup>384</sup>.

La numai un an de la alegerea lui Sinesie, vizitarea Hălmagiului permisă cu condiția de a nu se opune propagandei unite în zonă. Ve uniație, în urma amenințărilor lui Samu Tatay din 10 decem

<sup>384</sup> S. Dragomir, *Istoria desrobirei religioase a românilor din Ardeal în secolul XVIII*, ed. Șipoș, pp. 290-291.

*Preot dr. Pavel Vesa*

protopopului Simeon Popovici cu 35 de hălmăgeni. Ei au fost speriați „cu porunca de la împărăteasă și cu faptul că de nu vor primi unirea, vor fi alăturați din nou la Ungaria, unde trebuia să suporte numeroase mai multe greutăți”<sup>385</sup>.

Episcopul Sinesie a procedat la o susținută activitate, așa după cum reiese atât din bogata corespondență cu mitropolitul Pavel Nenadovici, cât și din cea cu autoritățile imperiale șo romano-catolice, care voiau să-l determine la renunțare, prin numeroase acuze și acte de ostilitate. Faptul că ei au fost forțați să semneze unirea, la determinat pe episcopul Sinesie Jivanovici ca în ianuarie 1752 să-l trimită pe vicarul său în Hălmagiu, întrucât episcopul arădean nu putea vizita Hălmagiul, așa după cum se plângea la 18 februarie 1752 mitropolitul Pavel Nenadovici autorităților imperiale, din cauza celor care vor să impună unirea<sup>386</sup>.

Sosit la Hălmagiu, vicarul arădean a întâmpinat opoziția lui Samu Tatay, pe motiv că numirea episcopului și pentru Hălmagiu nu s-a comunicat și Guvernului ardelean. Îndrumat de acesta să ajute propagandei uniate, episcopul Petru Pavel Aron de la Blaj, cu mai mulți protopopi și preoți, la 23 februarie 1752 a sosit la Hălmagiu, sătenii și preoții au fugit din calea lui, totuși a prins pe preoții Gheorghe, Adam și Ivan, i-a aruncat în temniță, le-a confiscat averea, în cele din urmă însă îi eliberează în baza unor garanții primite de la giranți. Episcopul unit a slujit cu preoții în biserica din Hălmagiu și în cele din jur, silind pretutindeni pe enoriași să asiste la slujbele uniților. În raportul pe care l-a făcut Guvernului ardelean și Curții de la Viena, menționează că 38 de sate l-au primit în biserică, declarându-le unite, și numai 12 sate nu l-au primit, dar și din acestea, arăta că 5 au trecut la uniație, 7 rămânând pe mai departe ortodoxe (Aciua – astăzi Avram Iancu, Aciuța, Dumbrava, Gura Văii, Pleșcuța, Rostoci și Tălagiu). Cu toate promisiunile făcute de Tatay, satele au răspuns că nu-l primesc pe vicarul unit, iar o mulțime de oameni din Hălmagiu, Ţohești, Ocișor, Tisa și Leasa, au fost arestați, ei necedând presiunilor de a trece la uniți. Mitropolitul Pavel Nenadovici a trimis jalba a 45 de sate și 25 de preoți hălmăgeni la Viena, cu rugarea să fie menținăut permisul acordat lui Sinesie la numirea sa din 3 august 1751, de a vizita Hălmagiul numai prin vicarul său. La 10 iunie 1752, a primit răspuns favorabil dar numai pentru satele pe care nu le-a putut atrage la uniație Petru Pavel Aron, iar în 13 iunie i s-a reamintit că nu are drept de amestec în Ardeal. La 28 iulie 1752, vice-comitele Paul Hollaki și Tatay Samu, anunțau pe episcopul Sinesie că Guvernul a imputernicit pe vicarul său să viziteze Hălmagiul numai însoțit de ei. La 5 septembrie 1752, a sosit în Hălmagiu arhimandritul Vichentie Prodanovici de la mănăstirea Hodoș-Bodrog, cu interpretul său pentru limba română, în persoana protopopului Ioan Albici al Aradului. Nu li s-a permis decât vizitarea celor șapte sate ortodoxe, pe celelalte considerându-le unite. Când au plecat spre Arad, în

<sup>385</sup> *Ibidem*, vol. I, ed. Șipoș, pp. 291-292; Șt. Lupșa, *Istoria Eparhiei Aradului*, vol. II, fasc. 1, f. 29.

<sup>386</sup> I. D. Suciș, Radu Constatinescu, *op. cit.*, vol. I, doc. 107, p. 193.

*Eparhia Aradului în timpul episcopului Sinesie Jivanovici*

trăsura arhimandritului au fost aruncate jalbele tuturor satelor către episcopul Sinesie, arătând că și ei se consideră ortodocși, trecerea lor la uniație făcându-se prin forță, rugându-l pe episcopul de la Arad să-i scape de episcopul Petru Pavel Aron „deoarece noi te cerem Preasfinția Ta”. Alte petiții, de cuprins similar au semnat preoții Ioan din Hălmăgel și Lazăr din Aciua. După plecarea arhimandritului și a protopopului, administrația civilă a început o serie de represalii, fiind bătuți și întemnițați mai mulți locuitori din Leasa (14), Tisa (3), Ionești (7), Bodești (2), Hălmăgiu (2) și Ocișor (5). Preotului Ialoș din Dumbrava i s-a luat toată averea<sup>387</sup>.

În 5 august 1752 Tatai a chemat toți locuitorii din Hălmăgiu amenințând cu amendă de 40 florini pe cel ce n-ar veni și i-a scris printr-un reprezentant al său în lista uniților, cu înșelăciune. Într-o jalbă semnată de 8 preoți și 52 săteni, se menționa că Tatai nici nu le-a pomenit de Petru pavel Aron, ci pe unii i-a provocat să pună degetul pe lista lui, fără a le spune de ce, pe alții i-a scris în ea fără a fi ei măcar de față. Cei conscriși au declarat comisarilor de zizitație în fiecare cnezat în aprilie 1753 că mai bucuros se lasă ucis în cele mai groaznice chinuri decât să se depărteze de la ortodoxie și de vlădica din Arad<sup>388</sup>.

Plângerile preoților și enoriașilor, care dezvăluiau implicarea administrației domeniului fiscal în evenimente, a ajuns la cunoștința mitropolitului Pavel Nenadovici. După ce au fost aduse la cunoștința împărătesei Mariei Tereza, s-a dispus o nouă cercetare la fața locului care avea să stabilească exact cine se pronunța pentru uniație și cine nu. În strădania sa de a obține efectuarea cercetării ordonate de împărăteasă, tergiversată de autoritățile guvernamentale, mitropolitul încredințează o scrisoare adresată guvernatorului din Sibiu, împotriva abuzurilor din Hălmăgiu. Rezultatul a fost uluitor. S-au declarat uniți numai trei preoți și patru iobagi. Alți 35 au fost declarați arbitrar ca uniți. Cu toate acestea, împărăteasa a dispus ca biserica din Hălmăgiu să fie dată celor trei preoți uniți, cărora li s-au dat și salarii de la stat. În schimb, lui Sinesie i s-a acordat dreptul de a vizita districtul Hălmăgiului<sup>389</sup>.

Decretul imperial de la sfârșitul anului 1752 prin care se stabilea înființarea unei comisii pentru Arad, Hălmăgiu și Zarand, care urma să constate apartenența religioasă a locuitorilor, în martie 1753, a fost modificat cu desemnarea unei comisii numai pentru Hălmăgiu. Comisia avea sarcina a examina toate satele care urmau să se pronunțe fie în favoarea episcopului unit de Făgăraș, fie în a celui ortodox de la Arad. Cu numai o lună înainte, la 3 februarie 1753, ieromonahul Alexei Gavrilovici

<sup>387</sup> Șt. Lupșa, *op. cit.*, vol. II, fasc. 1, f. 29-32. Pentru abuzurile administrației, vezi S. Dragomir, *op. cit.*, vol. I, ed. Șipoș, pp. 292-293 și *Anexele* doc. 71, pp. 430-431; doc. 72, pp. 431-432.

<sup>388</sup> Șt. Lupșa, *op. cit.*, vol. II, fasc. 1, f. 30, și nota 3.

<sup>389</sup> S. Dragomir, *op. cit.*, vol. I, ed. Șipoș, pp. 291-292; Gheorghe Tărcuș, *Un document din anul 1753 privind frământările religioase din ținutul Hălmăgiului*, în „M. B.”, anul XXXIII, 1982, nr. 7-9, pp. 538-550.

*Preot dr. Pavel Vesa*

și protopopul Ioan Albici al Aradului, au adresat mitropolitului Pavel Nenadovici al Carlovițului o scrisoare în care descriau starea de spirit a populației hălماغene în timpul evenimentelor ce au avut loc. Cei doi descriu plecarea lor spre Sibiu, modul în care autoritățile au încercat să-i împiedice să efectueze călătoria spre Sibiu, unde odată ajunși, s-a făcut tot posibilul ca mandatul mitropolitului să nu ajungă în mâna guvernatorului. A sosit acolo și iezuitul Mihail Salbek de la Blaj, considerat un expert în problemele Hălماغiului. Acesta, împreună cu autoritățile, a încercat să împiedice reîntoarcerea celor doi, însoțindu-i în Hălماغiu, încercându-se chiar suprimarea ieromonahului. La Hălماغiu, populația era în stare de tensiune, adunându-se „câte cinci și câte zece, se grăbesc și discută, instigă revolta, ca și când ar fi îndemnați de cineva”, aserțiune menită să slujească scopului urmărit, în sensul că instigatorii ar fi delegații episcopului de la Arad. Populația era preocupată de perspectivele sale ca urmare a reorganizării teritoriale prin alipirea părții de vest a comitatului Zarand la Ungaria<sup>390</sup>.

Românii ortodocși din întreg ținutul Hălماغiului, la 20 iunie 1753, au adresat o scrisoare episcopului Sinesie în care relatau suferințele îndurate de ei solicitându-i prezența în ținut. Scrisoarea a fost expediată de episcop mitropolitului Pavel Nenadovici la Carloviț. Ieromonahul Alexie, în calitate de reprezentant a lui Sinesie pentru Hălماغiu, la 9 octombrie 1753, relatează și el mitropolitului o serie de abuzuri îndurate de preoții ortodocși din unele sate ale districtului, unii întemnițați în Arad, alții fiind nevoiți să plece în pribegie pentru că refuzau semnarea trecerii la uniație<sup>391</sup>.

Datorită plîngerilor românilor ortodocși, la 11 iulie 1753, împărăteasa Maria Tereza a interzis autorităților civile și militare să favorizeze pe uniții din eparhia Aradului în dauna drepturilor de vizitație ale episcopului Sinesie Jivanovici. La 18 decembrie 1753, împărăteasa aduce la cunoștința mitropolitului Pavel Nenadovici că episcopul de la Arad va putea să-și exercite dreptul de jurisdicție și peste ținutul Hălماغiului imediat ce are loc întocmirea unei conscripții de către o comisie care va avea să clarifice câți erau ortodocși și câți uniți. La 25 decembrie 1753, episcopul Sinesie trimite la Carloviț plîngerile protopopului din Hălماغiu privitoare la aplicarea abuzivă a rezoluției imperiale din 18 decembrie, referitoare la scoaterea satelor supuse contelui Gyulai de sub jurisdicția Episcopiei Aradului, socotite ca fiind unite și subordonate Făgărașului, „cu numele celor care au refuzat să accepte unirea cu Roma”. Documentul ne dezvăluie și numele acestora: „arhidiaconul de Hălماغiu, chinezul Iuga de Ciuci, Ion Furtună, cnez muntean, Ion Dănilă, cnez din Rișculița, Ioan Faur, jurat din Hălماغiu, Ianoș Tula, jurat al cneziei muntene, Toader Budugan,

<sup>390</sup> Gh. Tărcuș, *op. cit.*, Anexa, pp. 545-550.

<sup>391</sup> S. Anuichi, *Relații bisericești româno-sârbe*, p. 957.

*Eparhia Aradului în timpul episcopului Sinesie Jivanovici*

jurat, Marcu Cingan, din haiducii curiali, Iștoc Părvul, cnez și nobil din Hălmațiu, Gheorghe Braica, cnez din Vața, Giurgiu Haneș, jurat din Hălmațiu și alții 22”<sup>392</sup>.

Nici mai târziu la Hălmațiu lucrurile nu se liniștesc. În primăvara anului 1754 Maria Tereza instituie o comisie pentru vizitarea Hălmațului. Membrii comisiei erau, conform dorinței împărătesei, consilierul aulic Martin Zaharia Vankhel de Seeberg, judele regesc de tablă Emerik Miske, protopopul Avram Nicolae Pop din Daia (reprezentantul episcopului unit de Făgăraș). Mitropolitul Pavel Nenadovici trimite pe arhimandritul Moise Putnic din eparhia Timișoarei, care se dovedește și aici ca în Bihor, un bun apărător al românilor ortodocși. Ca notar al comisiei figura Wolffgang Cserey, pe când Moise Putnic luă pe lângă el ca traducător pe ieromonahul Silvestru Popovici<sup>393</sup>, un român care l-a însoțit în 1753 până la Brașov pe episcopul Nicanor Meletievici<sup>394</sup>.

După îndeplinirea tuturor formalităților incipiente, comisia a lucrat efectiv în cursul lunii mai, perioadă în care localitatea Hălmațiu a găzduit adevărate scene de manifestație a Ortodoxiei, în care sute de țărani din toate satele sau declarat că vor să-și păstreze credința moștenită de la străbunii lor. Rapoartele arhimandritului Moise Putnic, redactate la scurte intervale de timp reflectă în chip progresiv mulțumirea credincioșilor ortodocși de prezența comisiei în diferite sate ale districtului. În 8 mai 1754, arhimandritul Moise Putnic trimitea mitropolitului Pavel Nenadovici un raport amănunțit despre persecuțiile la care erau supuși ortodocșii din Țara Hălmațului<sup>395</sup>.

Comisia își începe activitatea în ziua de 10 mai 1754 prin audierea locuitorilor din districtul Hălmațului. După doar patru zile de la declanșarea anchetei, un grup numeros de credincioși din Hălmațiu și satele din jur, se plâng episcopului Sinesie Jivanovici că au fost trecuți din oficiu pe lista celor care au primit unirea cu Roma, cerându-i să îi primească sub jurisdicția sa, motivând că „noi nu ne tăiem de țară, ce noi ne plecăm vlădicului de la Arad că precum de-au fost moșii noștri și noi încă ne ținem până la moartea noastră, dară vlădichii de la Făgăraș nice cum nu ne plecăm, ci moarte voim să avem, decât să ne plecăm

<sup>392</sup> S. Dragomir, *op. cit.*, vol. I, doc. 77, pp. 438-440; I. D. Suciu, R. Constantinescu, *op. cit.*, vol. I, doc. 110, p. 195; doc. 112, pp. 196-200; doc. 113, p. 200.

<sup>393</sup> Ieromonahul Silvestru, pe o *Psaltire* a bisericii din Hălmațiu făcea următoarea însemnare în limba sârbă: „Am iscălit aci în orașul Hălmațiu al eparhiei Aradului, la ghranița Ardealului, participând cu domnul arhimandritul arhiepiscopesc Moise Putnic la comisia districtului Hălmațiu, în vremea domnului Sperg, consilier din Sibiu, ceea ce l-a adus folos dlui Sinesie Jivanovici episcopul Aradului, Orăzii Mari și Hălmațului. 1754”, cf. Șt. Lupșa, *op. cit.*, vol. II, fasc. 1, f. 39, nota 1. Despre viața ieromonahului Silvestru vezi: *Despre mănăstirile sârbești din Frușcagora în 1753*, ed. din 1903, p. 381.

<sup>394</sup> S. Dragomir, *op. cit.*, vol. I, ed. Șipoș, pp. 309-310.

<sup>395</sup> S. Anuichi, *op. cit.*, p. 957; I. D. Suciu, R. Constantinescu, *op. cit.*, vol. I, doc. 114, p. 200.

## Preot dr. Pavel Vesa

vlădiciei de la Făgăraș, și mai voim capul să ni-l taie, orice fel de moarte". Ei invocau realitățile unei stări de spirit care aveau să-i stăpânească mereu<sup>396</sup>.

După toate disputele, la 19 mai 1754, funcționarii din districtul Hălmagiului și locuitorii din cele 50 de sate au fost convocați pentru a li se comunica rezultatul: „Cea mai mare parte din voi a mărturisit că se ține de episcopul din Arad, totuși s-au găsit și de aceia, cărora le-a plăcut să îmbrățișeze învățătura episcopului din Făgăraș. Deci fiecare trebuie să se supună căpeteniei sale spirituale, cei care s-au declarat pentru episcopul din Arad, acestuia până când vor vrea, iar cei care s-au mărturisit de uniți, trebuie să asculte pentru totdeauna de episcopul unit și să se folosească cu dragoste unul față de celălalt, să încunjuțați jignirile și supărările și să triți în bună pace, căci cine va cuteza să facă altfel, va fi pedepsit foarte aspru". Ancheta a fost urmată de decretul imperial din 7 septembrie 1754, care a consfințit rezultatele obținute, iar bisericile se cedează românilor neuniți, cu excepția bisericii din Hălmagiu, toate celelalte au fost înapoiate ortodocșilor. Biserica din Hălmagiu a rămas în mâna celor trei preoți uniți, în vreme ce neuniților li se acordă dreptul de a-și clădi altă biserică<sup>397</sup>.

În 3 decembrie 1754, locuitorii ortodocși din Hălmagiu cer mitropolitului Pavel Nenadovici să intervină pentru a-și recupera biserica luată cu forța de către uniți. Erau disperăți datorită sărăciei lor ei nu puteau să-și edifice o biserică, fie ea și mai mică decât cea care li s-a luat.

*„Unde atâta cheltuială vom afla noi săraci, ca să putem face aceștiia asemenea, sau și mai mică biserică, sau de unde ni s-au da putere la acest lucru, când în anul cei trecuți nici a ara, nici a sâmana, mai puțin a secera sau a dobândi ceva am avut vreme, ziua și noaptea și în tot ceasul altă grijă nu era, fără a ne feri de mâinile celor ce ne gonie pre noi, pente (!) și temnițe ne-au așteptat pre noi și de multe ori nu numai cu bărbați și cu mueri, ce încă și cu cei mici la țâțe sugători prunci să umple, și încă nu numai aceste, ce și puțină avuție și haine ce am avut ni s-au luat, aducând asupra noastră un comando de moșcatiri, dintru care perdură avere nimica nu ni s-au întors nici până acum, pintru care acuma și a da dejde și contribuție, mai puțin a face o biserică ea aceasta sau mai mică neputincioș suntem. Iară află-să întru acest ținut și ai noștri locuitori nu puțină samă de oameni bătrâni, carii și în vreme năvălirii prădării tătarilor și biruinței turcești, precum această biserică a noastră au fost mărturisesc și că de oamenii credinții noastre ar fi rădicat de multă vreme, care nice să ține minte, s-acum tot de una neschimbat supt a noastre mâni au fost, macar că multă nevoe și mare cheltuială s-au ținut până acuma, ai noștri pravoslavnicii arhieriei o au sfintit și întru ale sale duhovnicești deregătorii și iurisdicții ca pre întâia și vlădiceasca biserică o au avut în districtul acesta, precum și adevărat să poate arăta, cum odinioară turcilor, carei să afla întru aceia vreme în Ineu și mai numit comandantului cel turcesc al cetății Ineuului, care să nume Silaghi bașa, ca să nu o surpe, după a lor păgânesc obiceiuu, am dat patru sute de taleri turcești, altă dată rugându-ne să fim slobozi a o acoperia*

<sup>396</sup> Fond Silviu Anuichi, Dosar: Documente din arhivele sârbe pentru Cartea albă a Bisericii Ortodoxe Române, doc. nr. 4 (A. S. A. N. U. K. Fond Mitropolitan-Patriarhal „A”, nr. 117/1754); S. Anuichi, *op. cit.*, p. 958; I. D. Suciș, R. Constantinescu, *op. cit.*, vol. I, doc. 115, p. 201.

<sup>397</sup> S. Dragomir, *op. cit.*, vol. I, ed. Șipoș, pp. 312-313.



## ANEXA X



## *Zărandul. Conscripții. Cronică. Documente. Imagini*

### Argument

Zărândeian de origine, cu studii superioare tehnice și nu în domeniul literelor, din dragoste pentru ținutul Zărandului și oamenii lui, am luat hotărârea de a-i cerceta un segment al zbuciumatei sale istorii, mai puțin cunoscut și studiat, al recensămintelor din sec. al XVIII-lea, adevărate *Înregistrări de suflete*.

Despre Țara Zărandului s-a scris mult. Însăși istoria acestui ținut, sfârtecat și alipit la diverse administrații în diferite perioade fiind controversată, a determinat interpretări contradictorii uneori, unele aspecte rămânând încă neelucidate pentru istorie și istorici. În mare parte, cauza se regăsește în insuficiența cercetărilor arheologice și documentare pe tot cuprinsul ținutului și coroborarea limitată a datelor din domenii interdisciplinare.

Studiind documentele arhivistice de cancelarie, am constatat că pentru ținutul Zărandului nu au fost prelucrate și publicate și chiar lipsesc din arhivele românești conscripțiile din 1715 și 1720, păstrate la Budapesta. Din aceste conscripții, cercetătorii arădeni Alexandru Roz și Kovách Géza au publicat doar numărul capilor de familie din localitățile de câmpie ale actualului județ Arad, rămânând pe dinafară localitățile din zona muntoasă a fostului comitat Zărand (o parte a districtului Hălmagiu și întregul district Brad).

Pentru a-mi aduce un modest efort la cercetarea tezaurului istoric al Zărandului, mi-am asumat sarcina de a studia și aduna între copertile acestei cărți informațiile furnizate de conscripțiile din 1715, 1720 și 1766.

Cercetările s-au desfășurat anevoios datorită formei de prezentare în limba maghiară și latină a manuscriselor, în multe cazuri numele oamenilor și ale localităților prezentate în forme maghiarizate de către scriitorii cancelariilor administrației fiind greu de descifrat. Prin efort și meticulozitate, am căutat să-mi duc la bun sfârșit sarcina asumată privind cele trei conscripții. În paralel, am întocmit și o cronică a principalelor evenimente istorice, interesante atât pentru cititorul de rând cât și pentru specialiști.

Aș fi bucuros ca efortul meu să constituie un ajutor pentru cei care, în viitor, vor întocmi monografiile ale localităților zărândene, lucrarea oferind date statistic-demografice pentru secolul al XVIII-lea.

Volumul de față se vrea o scânteie care să declanșeze marele foc al cunoașterii istoriei Zărandului din partea cercetătorilor dar și din partea celor ce iubesc acest pământ binecuvântat de Dumnezeu.

Publicarea acestor date statistice și cronologice are ca scop o modestă ofertă de drum bătătorit în hățșul cercetării istoriei locale pentru aceia care vor să studieze, să aprofundeze, să cunoască și, mai ales, să facă și altora cunoscut istoricul interesant al așezărilor din Zărand.

În demersurile mele, am fost călăuzit de competența și bunăvoința istoricului Dan Demșea, căruia îi aduc mulțumiri pentru îndrumările de specialitate și pentru criticile constructive. Doresc să fac o mențiune specială referitoare la înțelegerea și răbdarea domnului profesor Dan Demșea în colaborarea cu mine, domnia sa fiind traducătorul unor texte din limba maghiară, traduceri completate, de multe ori, cu valoroase informații de specialitate. Mulțumesc în mod deosebit profesoarei Doina Chiș, economistului Adrian Șerban pentru

### *Zărandul. Conscripții. Cronică. Documente. Imagini*

Indrumările și sfaturile privind forma de prezentare și de redactare a lucrării și inginerului Vlad Dobre pentru colaborarea în alcătuirea capitolului *Album zărândeian*.

În paginile acestui volum, cititorii pot descoperi, într-o formă ordonată și accesibilă, aspecte inedite legate de trecutul localităților în care trăiesc ei sau au trăit strămoșii lor sau întâmplări legate de ținutul încărcat de istorie al Zărandului.

Acestui mirific loc, cu variate confesiuni și etnii, străbătut de bătrânul Criș Alb, dăruit de Cel Atotputernic cu mult aur galben și verde, greu încercat de istorie, dar încărcat de evenimente, merită încă să i se acorde atenție. El constituie pentru istorie o vatră românească nebănuite de grăitoare.

În decursul vremurilor, Zărandul a fost un loc unde toleranța și răbdarea românilor a atins cote nebănuite față de cei veniți din alte zări, dar și un focar al revoltelor greu de stăpânit odată pornite, focul aprins neputând fi stins ușor, cu promisiuni și vorbe goale. Poate, mai mult ca oriunde în Ardeal, numărul eroilor anonimi sau cunoscuți, căzuți în luptele pentru înlăturarea opresiunilor, te întâmpină la tot pasul: în cimitire, pe marginea drumurilor, la locul faptelor, pe lângă biserici. **Zărandul este un panteon al istoriei românești.** Inima Zărandului bate la Țebea, locul unde istoria ținutului te impresionează prin densitatea de evenimente, eroi și martiri.

Din multe puncte de vedere, Zărandul e unic. Când spui Zărand, asociezi numele lui cu aurul României, cu mulți eroi și martiri, cu locul unde istoria respiră prin fiecare colțișor, prin fiecare biserică, rugă, troiță sau monument.

Deși scos de pe scena istoriei de administrațiile străine ale vremilor trecute, este un teritoriu care a rămas în sufletul oamenilor, un ținut care trebuie văzut ca să poți afirma că românismul nu pierde nici chiar atunci când tăvălugul nemilos al unei istorii vitrege a vrut să-l nimicească.

Lucrarea de față încearcă să umple un gol, iar eventualele imperfecțiuni, criticabile, pot fi raportate la formația mai puțin filologică și istorică a autorului și mai mult inginerească, din care transpare aplecarea spre statistică.

**A adăuga ceva la cunoașterea ținutului Zărand este o datorie de român** pentru toți cei care pot să o facă, prin vocație ori sentiment al apartenenței la acest pământ, binecuvântat din toate punctele de vedere.

Undeva, în filele unei cărți vechi se spunea că numele Zărand provine de la numele unui bărbat pe care îl chema Saranth. Acest bărbat a dat numele său mai întâi unei cetăți, apoi unui sat și, în cele din urmă, unui comitat și unui ținut. În istorie, amândoi, bărbatul și comitatul, au trăit vreo 600 de ani, dar în conștiința românilor rămân pentru veșnicie. Când a fost omorât de forțele unite ale puternicilor zilei, bărbatul era viguros încă, iar comitatul era înveșmântat în straie românești. Dar moartea lor n-a fost decât aparentă, istoria și conștiința noastră de români zărândenii și de demni urmași păstrându-l în suflete, ca pe o comoară. Dacă fizic au dispărut, din memoria urmașilor nu vor dispărea niciodată. Numele lor înseamnă istoria acestor locuri și chiar mai mult, istoria Ardealului. Dacă străbați Zărandul, străbați Ardealul și nu se poate să nu-ți aduci aminte de cuvintele lui Nicolae Bălcescu și să spui cu acesta: *o țară mândră și binecuvântată între toate țările sămânate de Domnul pre pământ.*

**Zărandul**, nume și renume pentru noi, fiii săi, rămâne un deosebit argument mobilizator, care ne obligă să-l purtăm cu mândrie și, ca vrednici și demni urmași, să-l păstrăm în inimile noastre, noi și urmașii urmașilor noștri.

Autorul

## Zărandul. Conscriptii. Cronică. Documente. Imagini

### Cap. I. Cronică Țării Zărandului

#### 1. Zărandul, ținut românesc

Zărandul, unul din cele mai interesante ținuturi ale pământului românesc se întinde la poalele de sud ale Carpaților Apuseni, acolo unde se zămislesc și curg apele Crișului Alb. Numele l-a împrumutat de la așezarea cu numele Zărand, din câmpia Crișului Alb, așezare în care este atestată cea mai veche cetate de pământ din ținutul căreia îi dă numele.

Zărandul, comitatul Zărand și Țara Zărandului corespund aceleiași întinderi de teren care însoțește Crișul Alb de la zămislire, în regiunile aurifere ale Apusenilor, până în mănoasele câmpii ale Tisei, motiv pentru care se mai numea și comitatul Crișului. Băștinașii zărandeni, istoricii, geografil și scrierile care se referă la el îl numesc cu una din numirile de mai sus, văzând în el ținutul cu cele mai multe bogății aurifere ale României, un loc plin de istorie, un teritoriu în care mereu s-a întâmplat ceva. Zărandul a fost unul dintre cele mai mari și, în același timp, unul dintre cele mai naturale unități geografice, politice și administrative din vestul României. Ținut în care trăiau cnezii și voievozii români, cunoscuți sau necunoscuți de istorie și de noi, urmașii lor, Zărandul a fost de la început și până la desființare, așa cum spunea un contemporan al absolutismului austriac „o Românie mică” sau cum îi spuneau chiar ungarul „o Dacie mică”.

Ca o consecință a expansiunii teritoriale maghiare spre răsărit, acest ținut a fost mereu frustrat în întinderea sa spre apus, rămânând în cele mai dese cazuri cu teritoriile montane, de la Hălmașiu spre est. Ca unitate administrativ-teritorială, Zărandul a fost desființat, dar pământul și oamenii care se legaseră de el printr-o tovărășie multiseculară a zeci de generații au rămas aceiași, formând o indiscutabilă unitate geografică, economică și socială a Țării Zărandului. Dacă Zărandul, ca unitate teritorială, a avut în cursul vremurilor întinderi care au variat după nevoile și porunca stăpânilor momentului, Țara Zărandului, ca întindere geografică și tradițională, a rămas aceeași. Mulți dintre cei care s-au ocupat de Zărand au limitat ținutul la cele două plăși din nordul județului Hunedoara, plasa Brad și plasa Avram Iancu, limitare incorectă din toate punctele de vedere: geografic, istoric, politic și economic. Fie că se numește pur și simplu Zărand, Țara Zărandului sau comitatul Zărand, acest ținut își are întinderea sa tradițională, formând o perfectă unitate geografică, economică, etnică și socială.

Dacă solul Zărandului, în marea lui parte, este zgârcit cu omul, în schimb, subsolul a fost și mai este încă foarte darnic, deși din bogățiile lui s-au înfruptat îndeosebi străinii care s-au așezat aici. În partea de sud-est a Zărandului se găsește cea mai mare și cea mai bogată parte din zona auriferă a Apusenilor și-n același timp și cea mai importantă regiune auriferă din Europa. Un ținut oarecare nu este numai o parte din scoarța pământului, oricâtă bogăție ar reprezenta acesta. El este, înainte de toate, viață și suflet, iar Țara Zărandului poartă în întregime pecetea sufletului românesc.

Locuitorii acestui ținut, oameni care s-au înfrățit cu pământul Zărandului au fost întotdeauna românii sau strămoșii lor: daco-geții, romanii sau agatârșii. Pe aici, alte neamuri de popoare istoria nu cunoaște, decât pe aceia care, în mod vremelnic, au trecut pe la noi sau au avut, uneori, administrația în mâinile lor, ținută de puterea armelor. Aceștia din urmă, fie că au venit în numele administrației pe care o reprezentau, fie că au venit pentru bogățiile din măruntaiele pământului acestuia, n-au făcut decât să-l exploateze pe băștinași și avutul lor.

### *Zărandul. Conscripții. Cronică. Documente. Imagini*

Străinii vremelnici de aici, au avut totdeauna conștiința că s-au aciuat într-o țară care nu le aparține și, de aceea, au avut comportamentul colonistului venit să se pricopsească în pripă, pe pământ străin. De pe pământurile mai bune din acest ținut al aurului, băștinașii au fost mereu înghesuți spre dealurile golașe și printre vâgăuniile acestora, iar exploatarea bogățiilor subsolului și ale solului bun, a fost un apanaj exclusiv al străinilor, iar zărândeianul a oferit numai brațul ieftin de muncă. În lucrarea sa, *Doctrina prescripției achizitive și suveranitatea teritorială*, George Sofronie îl citează pe geologul austriac Hacquet, care, străbătând Transilvania prin anii 1763-1764, scria în notele sale de călătorie (publicate în anul 1790, la Nürnberg): *Neamul acesta neglijat și asuprit are parte de pământurile cele mai rele din întreaga țară. Nu-i destul că românii, numai cerul știe cu ce drept, sunt surghiuniți de către celelalte neamuri din Principat, pe pământurile cele mai pustii și cele mai părăsite, dar chiar și acestea li se răpesc, îndată ce sunt lăbzuite și desfundate de români, cu sudoarea feței lor, pentru cultura porumbului... Oricum să fie, nația românească are și în cea ce privește mulțimea, ca și dreapta stăpânire a Țării meritele ei proprii.*

Nicăieri pe teritoriul românesc, n-a fost atâta frământare și zbucium ca în viața oamenilor din Zărand. Așa cum a fost de zbuciumat pământul Zărandului în epoca sa de adânci frământări geologice din timpul așezării sale în formele de azi ale lui, tot așa de zbuciumată a fost și viața zărândenilor până în vremurile noastre, fiind parcă o strânsă și tainică legătură genetică între pământul și oamenii Zărandului.

Poate că, nicăieri în altă parte a ținuturilor ardelenene, nu se poate spune cu mai multă dreptate despre oameni că sunt înfrâțiți cu pământul, ca despre acești zărândenii, care poartă stigmatul destinului ereditar al pământului din care au răsărit.

Zărândenii au dat veacuri de-a rândul martiri în lupta pentru independența politică, socială și economică a neamului, prin care au răscumpărat cu atâta dăruire și eroism dreptul lor și al neamului întreg la existență.

Gliă Zărandului e presărată în lungul și-n latul ei cu mormintele în care s-au înfrățit pe vecie zărândenii crișeni și moși. Oamenii din fiecare colțșor al Zărandului își spun câte o frântură din povestea trecutului lor, care e însăși epopeea bunicilor și străbunicilor lor, păstrată în nimb de aureolă în amintirea generației de azi. Călcând pământul de atâtea ori stropit cu sânge românesc zărândeian, parcă te simți mai aproape de sufletul românesc și de tot zbuciumul prin care a trecut acesta. Dacă te-ar duce gândul numai la răscoala din 1784 a lui Horia și la revoluția din 1848 a lui Iancu, izbucnite amândouă în Zărand și consumate în mare parte tot în cuprinsul acestui ținut, ți-ai da seama de viața de zbucium a zărândenilor.

Zărandul a fost pământul care a văzut cele mai multe și mai crâncene revolte românești. Bogățiile aurifere au adus zărândenilor exploatare, viață grea și ridicări la revolte. Totuși, viața în Zărand s-a scurs, în mare măsură, în strânsă legătură cu exploatarea zăcămintelor aurifere. Participant direct sau indirect la exploatarea bogățiilor aurifere, sau implicat în alte ramuri ale economiei rurale, viața zărândeianului s-a confundat cu însăși istoria exploatărilor miniere.

Zărandul, dispărut ca unitate teritorială din vechile și noile administrații, a rămas și va rămâne un simbol al caracterului național, al românismului, un ținut care și-a păstrat identitatea națională într-un conglomerat de interese profesionale și etnice, determinate de bogățiile subsolului.

## **2. Zărandul, țara ausonilor**

După așezarea lor temporară în Câmpia Panoniei, hunii, în incursiunile lor spre est și sud-est, au ajuns în teritoriile dacilor, intrând în contact cu Imperiul Roman la sfârșitul secolului al IV-lea d.Hr.

### *Zărândul. Conscripții. Cronică. Documente. Imagini*

Considerându-i o primejdie pentru imperiu, ca vecini de teritorii, împăratul roman Teodosie II a hotărât stabilirea unor condiții de bună vecinătate cu hunii barbari, trimițând o misiune diplomatică la curtea regelui hun Attila, în persoana ambasadorului Maximus, însoțit de scribul Priscus Panites, supranumit Tracul, după originea sa tracică, nume sub care rămâne în istorie și literatură.

Însemnările scribului Priscus Tracul au o valoare istorică mare pentru istoria Bizanțului, a hunilor și a românilor, redând fapte istorice petrecute între anii 411-472 d.Hr., trăite și scrise de un contemporan al vremurilor.

În opera sa, intitulată *Istoria Bizanțului și evenimentele în legătură cu Attila*, Priscus Tracul, bun diplomat și scriitor, a lăsat istoriei descrierea oamenilor și a locurilor dintr-un întins și variat spațiu geografic și politic. Drumul celor doi diplomați romani spre curtea lui Attila a trecut prin Bulgaria și Serbia, pe valea Moravei ajungând, după trecerea Dunării, în Banat și Crișana, în zona Zărândului, descriind oamenii și locurile întâlnite.

Având în vedere monoxilele descoperite în zilele noastre în zona cuprinsă între localitățile Berindia și Răpsig, pe Crișul Alb, vom reda în cele ce urmează referirile scrise în istoria sa de Priscus Tracul privind zona Zărândului și folosirea monoxilelor de către zărândeni.

Cităm din descrierea traseului parcurs de Priscus și oamenii misiunii: *am călătorit pe un drum neted, așezat într-o câmpie și am trecut peste mai multe ape navigabile [...] în bărci monoxile folosite de locuitorii de pe malurile râurilor și plute, pe care barbarii le poartă în căruțe, deoarece locurile sunt miștinoase. Prin sate ni se aduce de mâncare: în loc de grâu mei, în loc de vin mied numit astfel în graiul localnicilor indigeni.*

În drumul lor spre curtea lui Attila, Maximus și Priscus Tracul au traversat mai multe ape care, conform celor afirmate de istoricul Florian Dudaș, nu puteau fi decât afluenții din stânga Tisei, ce brăzdau pământurile din estul acestui râu (Tisa), ce corespunde în parte actualului teritoriu vestic al României și, în cea mai mare parte, întinderilor vestice ale fostei Dacie. Informațiile lui Priscus că populația băștinașă le oferea celor din misiune mălai (mei) în loc de grâu și mied în loc de vin au o importanță deosebită pentru istoria ținuturilor Crișanei și ale Zărândului.

Lucrarea lui Priscus Tracul susține și dovedește că teritoriile străbătute de ambasada romano-bizantină spre regatul lui Attila erau locuite și că existau așezări ai căror locuitori nu erau huni barbari (deoarece aceștia nu se ocupau cu agricultura) ci autohtonii, populație daco-romană.

Istoricul Florian Dudaș în lucrarea *Urme din trecut* susține o idee esențială pentru istoria românilor și mai ales a celor zărândeni, din vestul Daciei: *cultivarea meiului și prepararea miedului de către localnici demonstrează convingător că nici măcar năvălirea a hunilor nu i-a determinat pe autohtoni să părăsească întinderile de obârșie, pe care le muncesc împărțind recoltele cu acești stăpânitori.*

La pătrunderea lor pe teritoriul Daciei și în Câmpia Panoniei, hunii au găsit o populație romanizată, în vocabularul căreia se aflau cuvinte de origine latină, pe care apoi le-au folosit și slavii asimilați.

Teoria părăsirii Daciei de către populația autohtonă, după retragerea stăpânirii romane și năvălirea popoarelor nomade este falsă. În ceea ce-i privea pe toți locuitorii băștinași, spaima de barbari a fost un sentiment de moment, corespunzător pătrunderii și statornicirii dominației barbare și nu perpetuu și generalizat.

Din descrierile lui Priscus se poate trage concluzia că, în regatul hun, populația aparținând mai multor neamuri, vorbea, în afară de limba proprie și alte limbi, proprii neamurilor care trăiau pe întinderile Daciei. Populația autohtonă de limbă latină, găsită de huni în vestul Daciei vorbea o limbă pe care Priscus o numește limbă ausonă de origine latină.

### *Zărandul. Conscripții. Cronică. Documente. Imagini*

Limba ausonilor, cu descendență latină, se deosebea de limba romanilor din cele două imperii din sec. al V-lea d.Hr. aflate sub ascultarea Romei sau a Constantinopolului și era cunoscută hunilor, curții regale hunice, demnitarilor și, probabil, însuși Attila o cunoștea, fiind născut și crescut în Ausonia dintre Dunăre și Carpații fostei Dacii.

Priscus Tracul auzise chiar din gura localnicilor, pe lângă cuvinte hunice și gotice și cuvinte ausone, atribuite neamului ausonilor.

Cronologic, numele de auson îl precede pe cel de vlah sau valah. Prin numele de ausonii, autohtonii teritoriului vestic al Daciei s-au individualizat într-o perioadă în care limba lor era și se numea încă o latină populară, neamestecată cu elemente străine. Numele de ausonii, ce-i individualiza deja în prima jumătate a sec. al V-lea pe autohtonii din vestul Daciei, reprezenta și exprima baza identității cu obârșie latină.

Pe autohtonii acestui teritoriu situat în vestul Daciei, ca descendenți deosebiți ai latinității, adică romani ausonii, numiți apoi vlahi, Priscus Tracul îi deosebește de romanii apuseni și de romanii răsăriteni din spațiul romanității carpato-balcanice.

Ausonii din Banat și Crișana erau tot romani, dar îi individualiza, pe lângă stabilirea legăturii cu elementul romanic sud-dunărean, faptul că locuiau la nordul Dunării, sub stăpânirea barbară.

Se poate concluziona că, la jumătatea mileniului întâi, în vestul Daciei, deci și în Zărand, limba ausonă era limba locului iar poporul auson, organizat în formațiuni politice autohtone, voievodate românești, era poporul vlah sau valah pe care-l găsim slavii la venirea lor în zonă, generalizând numele de vlah asupra întregii populații romanice vorbitoare a limbii latine populare de pe întinsul Daciei de odinioară.

Deci, referindu-ne la părțile zărandene ale Crișanei, din neamul geto-dacilor autohtoni care au absorbit elemente romane, hunice și elemente ale altor neamuri s-a format populația ausonă, numită mai târziu vlahă, nume sub care era cunoscut poporul român nou format, atât în Câmpia Panoniei, în ținutul dintre Dunăre și Tisa, cât și în vestul Daciei, în zona Crișanei, respectiv a Zărandului.

Sursa: Florian Dudaș, *Ausonii din vestul Daciei*, în *Urme din trecut VII-VIII*, Oradea, 2002.

### **3. Cetatea Zărand și comitatul Zărand**

Primele informații despre cetatea Zărand (conform cercetărilor noastre) ni le dă Anonymus, cronicarul regelui Bela al Regatului Ungar.

În jurul anului 900 d.Hr., ungurii se așează în Câmpia Panoniei situată în Europa Centrală, mărginită de Munții Carpați, Alpi și Balcani, cuprinzând regiuni din Ungaria, vestul României (Crișana și Banat), Serbia, Croația, Austria și Slovacia de astăzi.

În vremuri străvechi, în Câmpia Panoniei s-au perindat neamuri sarmatice și celtice. În sec. I î.Hr., teritoriul a fost cucerit de romani iar în jurul anului 10 d.Hr., teritoriul din sudul și vestul Dunării a devenit provincie romană de sine stătătoare, cunoscută sub numele de Pannonia. În anul 375, hunii i-au învins pe ostrogoții, pornind din nordul Mării Negre spre Câmpia Tisei. Predecesorul lui Attila și-a stabilit centrul imperiului hunic în fosta provincie romană Pannonia.

După moartea lui Attila, imperiul hunilor a fost nimicit de popoarele migratoare (gepizi, avari, longobarzi, slavi și franci) care au trecut peste Pannonia înainte de venirea ungarilor.

Sub conducerea lui Arpad (896-907), ungurii, neam din familia popoarelor ugro-finice, au migrat din zona Munților Urali spre vest, ocupând teritoriile dintre Dunăre și Tisa din Câmpia Panoniei, de unde, cu scopuri prădănice și de cucerire teritorială i-au atacat mereu pe voievozii valahilor.

## Zărandul. Conscriptii. Cronică. Documente. Imagini

- Tripa, Pavel, *Trecutul orașului Ineu și al cetății Ienopolei*, Deva, 2007. (Tripa)  
Voileanu, Mateiu, *Biserica românilor din Ardeal în veacul al XVIII-lea*, Sibiu, 1926. (Voileanu)  
Voștinaru, Teodor, *Monografia Comunei Șiria*, Arad, 1996. (Voștinaru)  
Wenzel Gusztáv, *Codex Diplomaticus Arpadianus Continuatus. Arpádokori uj okmánytár*, vol.6-12, Budapest, 1867-1874. (Wenzel)  
*Zărandul*, Brad, anul VI, nr.11 din 20 martie 1938. (Zărandul)  
\*\*\*Ziridava, vol. 19-20, Arad, 1996. (Ziridava)

### 8. Despre Zărand

#### 8.1. În diferite accepțiuni

Situat în partea de sud-vest a Carpaților Occidentali, la nord de Mureș, Zărandul denumeste un ținut pe cât de pitoresc, pe atât de bogat, pe cât de legendar, pe atât de ancorat în realitățile istorice ale tuturor timpurilor. Dintotdeauna un spațiu mirific, Zărandului i se potrivește la fel de bine cuvintele istoricului Nicolae Bălcescu atribuite Ardealului, de țară mândră și binecuvântată între toate țările sămănate de Domnul pre pământ.

Teritoriul Zărandului este străbătut de Crișul Alb, de la izvoare până la pătrunderea în Câmpia Crișurilor, dincolo de granița de vest. Pe partea stângă, străjuiesc Munții Zărandului, de la est la vest, având culmi mai puțin înalte: Măgura Ciunganilor (843m), Vârful Drocea (836m) și Vârful Highiș (799m). Pe partea dreaptă a Crișului Alb, spre Bihor, pe direcția sud-nord-vest, se află Munții Codrului, cu o altitudine mai mare: 930 m (Vârful Momuța), 1098m (Vârful Izoi) și 1112m (Vârful Pleșu), dar mai joasă față de cei 1484m cât măsoară Muntele Găina, aflat la limita spre Bihor a Zărandului. Întregul traseu al Crișului Alb formează un peisaj foarte bogat în forme de relief armonios dispuse: de la lunci înguste sau mai largi, la dealuri domoale și munți înalți, tăiați în defileuri impresionante și până la câmpii întinse și mănoase. Dispunerea în terase a unor porțiuni ale depresiunii creează imaginea unor amfiteatre naturale ocupate de diverse culturi sau livezi. Acestea alternează cu păduri stufoase și codri seculari care pătrund până în câmpie. La adăpostul lor, sunt așezate satele, fie pe firul apelor, fie risipite în crânguri specifice zonelor montane. De o parte și de alta a Crișului Alb, care este însoțit de o cale ferată și de o șosea, au fost întemeiate din vechime așezări sistematizate, cu aspect urban în prezent, locuite dintotdeauna de români.

Depresiunea dintre Munții Zărandului și Munții Codrului este denumită din punct de vedere geografic, Depresiunea Zărandului. La rândul ei, ea cuprinde alte depresiuni mai mici, care poartă numele zonei în care se află: Depresiunea Hălmagiului, legată cu Depresiunea Bradului și cu cea a Belușului peste șaua de la Groși, depresiunea Gurahonț-Almaș (situată între defileul de la Pleșcuța și cel de la Cociuba) și Depresiunea propriu-zisă a Zărandului, care se deschide spre câmpie, urmând cursurile Crișului Alb și ale Teuzului printre piemonturile care se prelungesc între Buteni și Ineu, până se pierd în șesuri. Surprinzător, la loc deschis, la răscruce de drumuri, se află străvechea așezare Zărand, cu rol strategic în istoria zbuciumată a acestor meleaguri.

Despre bogăția locurilor descrise, s-a dus vestea încă din antichitate, fapt dovedit de cel puțin două nume a căror vechime se pierde în depărtarea vremurilor și anume: Zărand și Criș. Există o strânsă legătură între ele, nu numai din punct de vedere geografic, ci și din punct de vedere lingvistic, mai precis din punct de vedere semantic. Deși înțelesul lor nu mai răzbate până la noi, ele se referă, totuși, la aceeași realitate: aurul aflat din



### *Zărandul. Conscriptii. Cronică. Documente. Imagini*

abundență aici. De cele mai multe ori, cercetările lingvistice și mai ales cele asupra onomasticii aduc lumină acolo unde documentele scrise lipsesc sau vin să întregescă dovezile istorice.

Astfel, Ovid Densusianu semnaleză în graiul arhaic al moșilor câteva cuvinte de origine iraniană, printre care și numele ținutului Zărand, *renumit pentru minele de aur*. În limbile iranice, aurului i se zice *zaronyo*, cuvânt adus în zona Munților Apuseni de o populație iranică numită alani și care, în sec. II d.Hr., în timpul lui Marc Aureliu, a înaintat spre vest din zona Caucazului ca popor nomad de păstori. Era cel din urmă neam iranic care a trăit prin părțile Daciei și care s-a amestecat cu populația de aici.

Nicolae Drăganu analizează etimologiile date de Ovid Densusianu, arătând că și lingviștii maghiari recunosc originea iranică a toponimului Zărand, dar consideră că a fost introdus la noi prin intermediar unguresc: iranianul *zaranya* > magh. *arany* (aur). Ca nume topic, Zărandul s-a format din *zaran* + sufixul maghiar local *-d*, rezultând *Zarand*. A fost atestat în documentele de cancelarie ungurești sub diferite forme: *Zaram*, *Szarand*, *Saran*, *Zarand*, *Zarant*, *Zaland*, *Sarand*, *Zarazer*, reflectând grafia maghiară în căutare de o adevărată formă. În 1237, a fost atestat și numele de bărbat *Zarand*, sugerând că toată demonstrația ar trebui începută de la un nume de persoană. Totuși, în ordine firească, logică, s-ar fi numit *Zărand* munții bogați în aur care au dat numele ținutului iar numele localității Zărand din plină câmpie ar putea proveni de la un întemeietor coborât din munți, purtând cu sine un supranume de neuitat, Zărand. Se știe însă și faptul că, în sistemul medieval de denotație, se obișnuia să se marcheze originea locală a unei persoane sau starea ei socială, respectiv proprietatea. Astfel, persoanei i se spunea și se numea „X” de *Zărand*. Indiferent de modul de transmitere, numele *Zărand* este un nume românesc foarte vechi, de origine iranică, moștenit de români înainte de venirea ungarilor pe aceste locuri, chiar dacă atestările documentare târzii au încercat o confiscare a numelui, ca în atâtea alte cazuri. Drept răsplătă pentru înfrângerea lui Menumorut, Arpad îi dă lui Velek comitatul de *Zarand*, o adevărată *țară a făgăduinței*, după cum arată Anonymus în cronică sa, făcând astfel dovada existenței anterioare a acestui ținut și, implicit, a numelui său, Zărand.

Mult mai vechi pare a fi numele râului Criș, care traversează ținutul Zărandului. Numele este atestat încă din sec. al VI-lea sub forma *Grisia*, *Grișia*, *Gresia*. În documentele latino-ungurești, *Crișul* are următoarele forme: *Chrysius*, *Crisyus*, *Grisius*, *Cris*, *Crisus*, *Kris* (1075), *fluvium Crys* (Anonymus), *Krisos* (formă grecoizată) și *Krisius* (formă latinizată).

Treptat, aceste forme transcrise inițial corect, s-au transformat, după regulile foneticii limbii maghiare în: *Keurus*, *Kewres*, *Kris*, *Kriss*, *Kriszost*, *Kyrus Krisus*, *Kirüs*, *Kërës*, *Keresz*, *Keres*, *Körös*, *Körös*, *Körös*. Mulțimea și varietatea formelor prin care este redat numele Criș în documente contrazice pretenția lui Melich că acest nume este de origine maghiară datorită pronunțării finale cu „ș”. Ca și în cazul altor nume de râuri: Mureș, Someș, Timiș, Argeș, această formă ne-au transmis-o slavii aflați în simbioză cu populația daco-romană, încă înainte de așezarea ungarilor în Panonia. Considerând forma grecească *Krisos* mai veche decât cea latinizată *Grisia-Crisius* (se știe că în antichitate grecii numeau aurul „*crisos*”, probabil după locul de unde îl aduceau), avem de-a face cu două sinonime vizând aurul, *Zarandul*, considerat aurul munților și *Crișul* (Alb) calea de acces spre aur, râul purtător de aur.

Atributul „Alb” s-ar putea referi și la culoarea albicioasă a undelor acestui râu în care, în zona Bradului, s-au spălat până nu demult minereuri de aur. Dar într-o mentalitate primară, adjectivul „alb” desemna un obiect mare, important, pe când adjectivul „negru”, prin opoziție, pe lângă culoare, caracteriza în acest caz un râu mai mic și mai neînsemnat - *Crișul Negru*. Desigur, atributele celor două *Crișuri*, la care se adaugă și *Crișul Repede* au sensuri mult mai bogate, fiecare în parte. Nicolae Drăgan aduce și alte exemple de toponime care se referă la zăcămintele de aur din Munții Apuseni și anume: *Abrud* < lat. *Abrudia* = *aurum purum*, *Ruda* < sl. *ruda* =

### Zărandul. Conscripții. Cronică. Documente. Imagini

*metallum*, Zlatna < sl. *zlato* = *aurum*. Acestea și multe altele se adaugă celor două toponime –Zărand și Criș, între care există nu numai o legătură fizică, eternă ci și o îngemănare semantică. Chiar dacă etimologiile lor sunt diferite, sensurile au un filon comun, ce conduce spre bogăția mult râvnită de-a lungul vremii, aurul, care dă până astăzi strălucire Zărandului și așa cum spunea Nicolae Bălcescu *„Îl vezi strălucind până și prin noroiul drumurilor.*

Mai recent, au apărut și alte ipoteze referitoare la cele două toponime discutate. Astfel, profesorul Romulus Neag, contestă ideea că toponimul Zărand ar fi de origine maghiară pe baza principiului că niciodată străinii nu și-au putut impune toponimia din limba lor unei populații autohtone, ba chiar aveau de multe ori interesul să o păstreze, pentru comunicare cu localnicii. De asemenea, el consideră ipoteza lansată de Ovid Densusianu cu privire la originea iraniană a numelui Zărand din *zaranya* (aur) prin intermediul alanilor drept o speculație. El a analizat diversele opinii ale istoricilor și filologilor din toate timpurile referitoare la etimologia acestui toponim. Astfel, se referă destul de imprecis la o informație conform căreia numele topic *Zărand* ar fi fost menționat pentru prima dată de Herodot sub forma *Țarand* ca nume al unuia dintre cele cinci râuri din Dacia meridională. S-a considerat că numele aceluia râu *Țarand* se referă la *Crisiu*, nume latin preluat de la greci, care, ca metalurgi ai romanilor au denumit râul după grecescul *Crisos*, însemnând *aurosu* sau *purtător de aur*. Se face comparația cu toponimul Baia de Criș care făcea trimitere la rezervele de aur dacic din Zărand (zona Brad). Numele râului purtător de aur, numit inițial *Țarandu*, s-a extins asupra ținutului străbătut de acest râu sub forma *Zărand*, denumire care a dăinuit până astăzi. Din păcate, însă, s-a pierdut sensul acestui nume. Deși autorul nu insistă asupra sinonimiei celor două nume *Zărand* și *Criș*, aceasta este evidentă prin faptul că ele se referă din timpuri străvechi la aceeași realitate: un râu în undele căruia strălucea îmbelșugat un metal prețios, râul în care se spăla aur. \*

Ținutul străbătut de râul Zărand (Țarandu) este străjuit la dreapta de Munții Zărandului care au luat numele de la râul cu același nume care străbate întregul ținut până la vărsare în Tisa.

În întreaga zonă a Zărandului, toponimele sunt în majoritate daco-romane, dar și slave, întărind ideea continuității românești pe aceste meleaguri atât de mult supuse migrațiilor de tot felul.

Revenind la numele topic *Zărand*, se conturează ideea că originea lui ar fi în zona auriferă (*locul cu aur*) de unde s-ar fi extins asupra ținutului, asupra munților și acest nume ar fi ajuns în câmpie pentru a denumi cetatea Zărand și mai pe urmă așezarea din preajma ei.

Profesorul T. I. Ardelean și inginerul C. D. Avram, cercetători și autori ai unei noi teorii privind creația, lansează pe baza unor argumente destul de abstracte, dar noi și interesante, ideea că cetatea Zărand, așezată la confluența râurilor Crișul Alb și Cigher, cu rol istoric important, ar data din paleolitic. Această cetate ar fi avut un rol copleșitor în civilizarea și creștinarea lumii, chiar a popoarelor barbare care au ajuns pe aceste meleaguri (goții, hunii, gepizii, avarii, slavii), fiind asimilați și creștinându-se. Centru civilizator, cetatea ar fi devenit un loc de pelerinaj pentru mari mase de oameni. La venirea lor (sfârșitul sec. al X-lea d.Hr.), ungurii își însușesc pentru cetate numele de *Zarandok* (loc de pelerinaj), nume care s-a perpetuat până astăzi. Autorii fac referiri în sprijinul identității dintre cetatea Zărand și cetatea Ziridava, susținând ideea că în adâncuri, cetatea ar ascunde tezaurul tracilor, apreciat la sute de tone de aur și care încă nu a fost descoperit.

Lucrările celor doi autori imaginează o incredibilă și fascinantă lume, pe cât de plauzibilă pe atât de fabuloasă. Astfel, pe lângă toate sensurile atribuite toponimului *Zărand*, mai apare un sens nou, cel de *loc sfânt*, spre care curgeau cei însetați de credință.

Problema etimologiei cuvântului *Zărand* rămâne deschisă pentru viitor.

## 2. Primele conscripții ale comitatului

### Conscripțiile Zărandului din anul 1715 și anul 1720

În secolul al XVIII-lea, la baza stabilirii impozitelor în Principatul Transilvaniei au stat conscripțiile fiscale, care aveau ca scop cunoașterea potențialului economic al comitatelor și înregistrarea în evidența organelor fiscale ale statului a surselor de venituri proprii fiecărui comitat care contribuia la fondurile bănești ale statului.

În timp, statul habsburgic, paralel cu întărirea stăpânirii asupra Principatului Transilvaniei, reformează și sistemul de impozitare, prin înlocuirea sistemului de înregistrare al porților cu noi sisteme, și, în general, prin schimbări în organizarea administrativă și fiscală. Sursa de venituri a statului rămânea fiscalitatea, care avea ca problemă majoră de realizare necunoașterea realităților economice ale comitatelor, cauză care a determinat statul să organizeze conscripțiile fiscale de imbrinare.

Primele conscripții fiscale ale administrației habsburgice din sec. al XVIII-lea, care s-au realizat și în comitatul Zărand, au fost cele din anii 1715 și 1720 și vizau starea materială a contribuabilului (casă, pământ, vite etc.), socială, suprafața terenului cultivat și numele capilor de familie pentru fiecare localitate. Cu datele obținute din teren și prelucrate, se calcula impozitul care revenea fiecărei familii.

Dacă în secolele XIV-XVI baza de impozitare era poarta iobăgească (sesia, jrebia), în secolele următoare, din cauza fărâmițării în timp a sesilor, s-a luat în considerare averea contribuabilului (casă, pământ, vite etc.). Întocmirea conscripțiilor din anii 1715 și 1720 în comitatul Zărand a avut ca model conscripția din 1696 din celelalte comitate ale imperiului și a fost hotărâtă de Dieta din 1712-1715. Cauza majoră a necesității întocmirii acestor conscripții au fost schimbările economice din comitatele Transilvaniei și ale Crișanei. Prin cele două conscripții, s-a căutat o corelare a noului sistem de inventariere a bunurilor iobăgești cu vechiul sistem, care avea poarta drept unitate de înregistrare.

Conscripțiile din 1715 și 1720 pentru comitatele românești, inclusiv pentru cele ale Zărandului, se păstrează la Budapesta și au multe noutăți de înregistrare față de cele anterioare. Au fost recensate pământurile semănate, fânețele, defrișările și viile, arăturile fiind exprimate în măsuri de Pojon, viile în zi de sapă și fânețele în zi de coasă. Corelate cu sistemele contemporane de înregistrare, o semănătură de o măsură de Pojon corespunde cu aproximativ 20 ari, o sapă de vie cu 4 ari, adică suprafața de vie ce putea fi săpată într-o zi de om (aproximativ 94 stânjeni pătrați). Pentru fânețe, unitatea de măsură era carul de fân, echivalent cu suprafața ce putea fi cosită de un cosăș într-o zi, adică aproximativ 800-1200 stânjeni pătrați. Valoarea bănească a bunurilor conscrise era exprimată în florini ungurești.

Contribuabilii au fost menționați nominal, conscripțiile furnizând și informații despre numărul și productivitatea morilor și despre numărul meșteșugarilor de rang iobăgesc.

Conscripțiile din 1715 și 1720, cu noutățile lor de înregistrare și prelucrare a datelor, au furnizat informații economice și demografice mai complete decât cele anterioare, privind starea comitatului. Datele sunt totuși aproximative, deoarece nu cuprind toată populația și nu fac referire la toate pământurile (de ex. la cele alodiale, contractuale și la cele bisericesti).

Veridicitatea datelor din cele două conscripții a fost afectată și de activitatea comisiilor de recenzare, în sensul că, nu toate satele au fost vizitate de conscriptori, culegerea datelor a fost superficială și dublată de fenomenul de sustragere de la înregistrare sau de declarații false.

Declarațiile false din partea juzilor sătești sau ale fruntașilor satelor, când puteau fi dovedite, se pedepseau cu plata unor amenzi în florini ungurești sau cu pedepse corporale cu lovituri de baston. Banii încasați din amenzi erau consemnați și totalizați într-un registru special și apoi donați organelor fiscale ale administrației.

Se luau aceste măsuri de pedeapsă deoarece, lipsa unei evidențe precise a rezervelor economice ale comitatelor ducea la pierderi însemnate pentru statul aflat într-o criză permanentă de bani necesari întreținerii slujitorilor din administrația civilă și a cadrelor militare.

Cu toate deficiențele scriptice, cele două conscripții constituie primele încercări ale administrației habsburgice de a inventaria gospodăriile țărănești din cuprinsul comitatului, fiind cele mai valoroase surse statistice demografice și economice pentru perioada respectivă.

În această lucrare, am prelucrat informațiile celor două conscripții, prezentând satele în ordine alfabetică, păstrând ordinea capilor de familie din actele originale și, datorită dificultăților de traducere a informațiilor care privesc fiecare localitate, am preluat doar datele statistice tabelare.

## 2. Primele conscripții ale comitatului

### Zărandul. Conscripții. Cronică. Documente. Imagini

De asemenea, urmare a faptului că rubrica din actul original intitulată *defrișări în cubuli de Pojon* pentru comitatul Zărand nu cuprindea date informative, în tabelele statistice prezentate de noi nu a mai fost cuprinsă.

Rubrica *vii în zile sopă* a fost cuprinsă doar pentru acele localități în care contribuabilii posedau vii.

O mențiune specială este necesară a fi făcută privind grafia onomastică. Deoarece conscripțiile au fost întocmite și scrise de conscriptori ai administrației ungurești, numele și prenumele contribuabililor au fost în mare măsură maghiarizate, încât, uneori, au dus la dificultăți de redare a grafiei onomastice. Deși în cele mai multe cazuri sub formele maghiarizate se recunosc numele românești specifice satelor zărandene, am considerat necesar pentru lucrare a le reda în formă maghiarizată originală, pentru a da lucrării un caracter de autenticitate. Au fost și cazuri de nume greu descifrabile, pe care, poate, le-am transcris eronat, fapt pentru care cerem cititorilor scuzele de rigoare.

Fiind o lucrare statistică cu caracter demografic, având ca surse informaționale documente neprelucrate încă de istoriografia românească, erorile de fond și de formă sunt inerente pentru cele două conscripții publicate pentru prima dată în literatură, ca documente de arhivă demografică.

Sursa: Kovach Geza, *Materiale statistice arădene din sec. al XVIII-lea și prima jumătate a sec. al XIV-lea* în Catedra, Arad, 1980, p.160-161.

### 2.1. Conscripția din anul 1715

#### Districul Zărand. Conscripția din 1715

Nr. crt.	Localitatea	Anul atestării istorice	Nr. capilor de familie	Arături în cubuli de Pojon	Fânețe în zile coasă	Nr. paginii din conscripția originală
1	2	3	4	5	6	7

### Zărandul. Conscripții. Cronică. Documente. Imagini

1715

3	Baia de Criș	1390	11	55½	18	86
4	Basarabasa	1439	4	7½	4	93
5	Bănești	1441	6	9½	5	82
6	Birtin	1439	6	22	7	91
7	Brotuna	1439	1	4	3	93,94
8	Cărățâș (Karestov)	1439	4	19	7	91,93
9	Ciungani	?	3	4½	4	93,94
10	Cristești (Koresztes)	1464	3	13	6	87
11	Hălmagiu	1359	27	46½	14	79,80
12	Hălmăgel	1439	13	66	19	88
13	Lazuri	1439	3	3½	4	83
14	Leasa	1439	4	20	7	81
15	Leaș	1439	5	22	9	20
16	Lunca	?	4	15	5	93
17	Luncașara	1516	4	4½	8	82

## Districtul Hălmeagiu. Numele purtate de localități de-a lungul vremii

P. 125

Nr. crt.	Numele actual al localității	Alte nume purtate de-a lungul vremii
1	Aciuța	Acsueza, Acsfalva, Kisachwa, Aciovita
2	Avram Iancu	Acsova, Acsuva, Aciua, Acsva, Magyaracsva, Nemesacsova
3	Baia de Cris (Hd)	Korosbania, Feyr-Keresbania, Naghnabia, Keresch-Banya
4	Basarabasa (Hd)	Bassarabass, Baszarabasza, Korosbania, Basarabasfalwa
5	Bănești	Banesti, Banyafalva, Bayesth, Kisbanya, Banyafalwa
6	Birtin (Hd)	Birtiny, Berteny, Bercen, Bertheim, Berthelm, Bertem, Bercham
7	Brotuna (Hd)	Brothonya, Brothona, Brotuna
8	Cărăstău (Hd)	Karestov, Karaszto, Karaszfalva, Karszteu, Kereszto
9	Ciungani (Hd)	Csongan, Csungany
10	Cristești	Keresztes, Krisztesd, Keresztespatak, Kereszthe Janusfalwa
11	Hălmeagiu	Halmagy, Halmany, Nagyhalmagy, Holmad, Halmagfalwa
12	Hălmeșel	Halmazel, Halmagy, Kishalmagy, Halazsel
13	Lazuri	Lazor, Irtasfalva, Lazuffalva, Nagylazul
14	Leasa	Laza, Lyasza, Sovenyes, Lesza

## 14. Tabel urbarial - satul Leasa (Láza)

Nr. crt.	Numele și prenumele	Arături în cubuli de Pojon	Fânețe în zi de coasă
1	Dan Mihaly	4 <sup>1</sup> / <sub>2</sub>	2
2	Mattyas Petrul	6 <sup>1</sup> / <sub>2</sub>	1
3	Cseri Juan	7 <sup>1</sup> / <sub>2</sub>	4
4	Kotoli Petrul	1 <sup>1</sup> / <sub>2</sub>	0
	Summa	20	7

P. 216

## Districtul Hălmeagiu. Conscripția din anul 1720

Nr. crt.	Localitatea	Anul atestării istorice	Nr. capilor de familie	Arături în cubuli de Pojon	Fânețe în zile coasă	Nr. paginii din conscripția originală
1	2	3	4	5	6	7
6	Bănești	1441	15	127 <sup>1</sup> / <sub>2</sub>	25	122,123
7	Birtin	1439	12	210 <sup>1</sup> / <sub>2</sub>	34	107
8	Bodești	1441	6	66	18	126
9	Brotuna	1439	9	60 <sup>1</sup> / <sub>2</sub>	15 <sup>1</sup> / <sub>2</sub>	110
10	Brusturi	1464	7	30	7	120
11	Căraci	1439	14	142 <sup>1</sup> / <sub>2</sub>	30	103,104
12	Cărăstău	1439	12	150	31	106,107
13	Căzânești	?	3	42	6	112
14	Ciungani	?	6	43	6	112
15	Cristești	1464	7	89	20	123
16	Dobroț	1439	9	72 <sup>1</sup> / <sub>2</sub>	20	118
17	Groș	1580	3	14	3	130
18	Gura Văii	1553	5	39 <sup>1</sup> / <sub>2</sub>	13	132
19	Hălmeagiu	1359	29	325 <sup>1</sup> / <sub>2</sub>	72	124,125
20	Hălmeșel	1439	15	211	57	109
21	Ionești	1441	14	143	20	111
22	Lazuri	1439	7	23	9	121
23	Leasa	1439	10	136	40	126,127
24	Leaș	1439	6	86	13	116
25		?	4	12	12	

*Conscripția anului 1760* P.258

*Zărandul. Conscripții. Cronică. Documente. Imagini*

<i>Nr. crt.</i>	<i>Localitatea</i>	<i>Prostiucii</i>	<i>Familii</i>	<i>Paceți</i>	<i>Biserici</i>
24	Vaca	2	115	-	1
25	Juncul de Sus și de Jos	1	108	-	1
26	Dupăpiatră	1	259	1	1
27	Blăjeni	2	212	2	1
28	Ribicioara	1	103	-	1
29	Uibărești	-	41	-	1
30	Grohot	-	48	-	1
31	Tomnatecul de Sus	-	69	-	1
32	Bulzești	2	103	-	1
33	Baia de Criș	1	48	1	1
34	Tebea	-	199	-	1
35	Cărați	-	55	-	1
36	Pestera	-	40	-	1
37	Râșca	1	79	-	1
38	Vața de Jos	-	43	-	1
39	Vața de Sus	-	76	-	1
40	Căzânești	-	22	-	1
41	Ciungani	-	55	-	1
42	Prăvăleni	-	90	-	1
43	Basarabasa	-	50	2	1
44	Brotuna	-	24	-	1
45	Târnavă de Criș	-	87	4	1
46	Șteia	-	62	-	1
47	Strâmba	-	36	-	1
48	Târnavița	-	27	1	1
49	Obârșă	-	54	-	1
50	Dobrot	-	38	-	1
51	Leauș	-	38	-	1
52	Tiulești	-	78	-	1
53	Râșculița	-	151	3	1
54	Baldovin	-	18	-	1
55	Băița	-	25	-	1
56	Hălmagiu	3	208	11	1
57	Aciua	-	116	-	1
58	Hălmăgel	-	81	2	1
59	Ciuci	-	91	4	1
60	Vica	-	71	-	1
61	Leasa	-	73	-	1

23. Tabel urbanial-satul Leasa 1720 P.228

Nr.crt.	Numele și prenumele	Arături în cubuli de Pojon	Fânețe în zi de coasă
1	Koros Gyurka	14	4
2	Koros Peter	14	4
3	Szida Togyier	14	4
4	Szida Janos	14	4
5	Varga Janos	14	4
6	Csere Igna	14	4
7	David Peter	14	4
8	Mihal Igna	14	4
9	Groza Igna	14	4
10	Matyas Peter	10	4
	Summa	136	40

## 5. Conscripția iosefină din anul 1787

Processus Jenoviensis

Processus Vilagosensis

Processus Zaradiensis

La ordiul împăratului Iosif II, în anii 1784-1786, administrația habsburgică a realizat primul recensământ modern, cunoscut și sub numele de conscripția iosefină, ale cărui manuscrise originale se află la Arhivele din Viena.

Conscripția iosefină a fost întocmită cu scop cadastral și fiscal, vizând stabilirea și încasarea impozitelor și constituind, pentru istoriografia românească, o sursă de informații demografice și economice referitoare la populația din Transilvania.

Lucrările conscripției au început în anul 1769, cu ridicări topografice pentru toate localitățile existente în Transilvania, realizându-se hărți cadastrale militare, în care erau trecute toate așezările umane, de la orașe și sate, până la cele mai mici cătune (praedium).

Cu rezultatele topografice ale măsurătorilor din teren, concretizate în hărți topografice, s-a trecut la întocmirea fișelor fiscale pentru toate localitățile. Fișele cuprindeau numărul de case (familii) pentru fiecare

### Zărandul. Conscripții. Cronică. Documente. Imagini

așezare, prin evidențierea capilor de familie din localitatea respectivă, astfel fiind stabilită baza de impozitare. După datele conscripției, care arată limba vorbită și religia, se pot deduce naționalitatea locuitorilor și confesiunea. În general, informațiile furnizate de conscripție constituie un tablou general al vieții satelor transilvănene (și zărandene) de la sfârșitul sec. al XVIII-lea.

Documentele conscripției (hărțile militare, actele fiscale și dicționarul localităților) constituie o sursă de informații cartografice, statistice și istorice care reflectă componența demografică a Principatului Transilvaniei, gruparea și distribuția în teren a localităților, fiind un document de atestare a continuității românismului în Transilvania.

Conscripția lui Iosif II a identificat toate localitățile Transilvaniei, indiferent de mărimea lor precum și numărul locuitorilor acestora, pe sexe și vârste, oferind și o bază informațională pentru recrutările de militari necesare confruntărilor în care erau angrenate forțele militare ale administrației austriece.

Principatul Transilvaniei era încadrat în sistemul economic și militar al Imperiului Habsburgic cu surse de venituri prin impozite și rechiziții, oferind baza de recrutare pentru armata imperială, fiecare sat având obligația să trimită un număr de recruți pentru oastea imperială.

Deși este considerat un recensământ modern, comparativ cu conscripțiile anterioare, prin meticolozitatea funcționarilor austrieci și scopul urmărit și mărturisit de reprezentanții administrației, recensământul iosefin are și el minusurile sale, generate de cauzele din teren ale întocmirii lui.

Urmărind starea materială a populației în scopul impozitării iar populația cunoscând acest lucru, din conscripții nu rezultă întotdeauna realitatea social-economică. Studiind atent conscripțiile, ajungem la concluzia că românii erau mai puțini și mai săraci decât au fost în realitate, din cauza sustragerilor de la recenzie.

Sustragerea de la înregistrarea reală a datelor recenzate era un obicei frecvent al populației impozitate, mai ales că administrațiile care executau conscripțiile erau considerate de populație străine intereselor comunitare și cu scopuri de exploatare.

Deși are părți ce nu reflectă realitatea integrală din teren a vremilor de întocmire, datele conscripției sunt singurele documente istorice scrise pentru Transilvania sfârșitului de secol XVIII. Conscripția iosefină a avut loc în perioada când statul habsburgic a intervenit direct în problemele așezărilor umane răsfirate ale Transilvaniei și implicit ale Zărandului. Așezările de tip răsfirat au obligat administrația la măsuri de concentrare a așezărilor rurale. Aceste măsuri au fost urmările directe ale răscoalei lui Horea și a tendințelor de control economic și uman ale stăpânirii asupra satelor și locuitorilor lor. Prin măsurile de restrângere sau lichidare a satelor risipite și răsfirate din Țara Crișurilor, administrația habsburgică urmărea să eficientizeze sistemul fiscal și să țină sub control locuitorii satelor, pentru a preîntâmpina noi revolte ale maselor.

S-a mers până la gândirea unor soluții de distrugere a caselor risipite și concentrarea satelor mici, intenții nematerializate, rămase în stadii de proiecte și propuneri. Dacă, în urma ordinului dat de Maria Tereza în 1770, în satele de câmpie ale Banatului și ale Partiumului sistematizarea și contragerea au dat uneori rezultate, în părțile deluroase și muntoase ale Zărandului ordinul a rămas doar pe hârtie. Satul sistematizat, cu străzi drepte, intersectate perpendicular de alte străzi, cu gospodării simetrice și case construite la stradă au schimbat aspectul unor așezări bănațene și din câmpia arădeană, dar satele de munte au rămas ca în vechime, fără străzi drepte, fără drumuri amenajate, cu gospodării răspândite pe văi și în poiene, în locurile unde localnicii aveau pământuri.

Ideea sistematizării și concentrării cătunelor și satelor aparținând împărătesei Maria Tereza a fost preluată și de Gheorghe Gheorghiu-Dej și de Nicolae Ceaușescu, dar, aproximativ, cu aceleași rezultate. Unde



### *Zărandul. Conscripții. Cronică. Documente. Imagini*

Împărăteasa Maria Tereza n-a reușit sistematizarea, n-au reușit nici cei doi lideri comuniști colectivizarea și sistematizarea satelor.

Satele zărandene de munte și de deal, risipite pe teritorii întinse, nu s-au bucurat de binefacerile sistematizării tereziene și ale colectivizării și sistematizării comuniste.

Unde n-a reușit împărăteasa, n-a reușit nici dictatorul, zărandenii și, în general, oamenii muntelui acceptând condițiile mai grele de viață în libertate, în locurile lăsate de strămoși, nefiind de acord cu o viață controlată, în așezări sistematizate, cu un habitat forțat, lipsit de condițiile naturale în care a funcționat de veacuri economia gospodăriei țărănești.

Redăm mai jos tabelele conscripției iosefine din 1787, așa precum a redactat-o N.M. Popp. 

**d.90. Anul 1439**

Cel dintâiu sârb pe care-l găsim la noi [în Zărand, n.n.] a fost, între anii 1404-1407, Dimitrie fiul regelui Vukajin, comitele suprem al Zărandului și pârcașlabul Șiriei. Împrejurările politice l-au îndemnat, de sigur, pe acest fiu de rege sârbesc, să se refugieze în Țara Ungurească, unde a obținut o situație bună și un adăpost pașnic. Regii ungari împărtășiră în secolul XV pe conducătorii Sârbilor cu proprietăți însemnate, ca să le ofere scut împotriva invaziunii turcești, o politică, a cărei analogie o întâmpinăm, în aceeași vreme, ca și în veacurile următoare, și față de voevozii și boerii munteni ori moldoveni. Astfel ajunse despotul sârbesc Ștefan Lazarevici în 1411 stăpânul domeniilor bogate, care se estindeau până în nordul Ungariei, iar urmașul său, despotul George (Vukewici) Brancovici izbuti, în anul 1439, să câștige vastă cetate regală a Șiriei cu orașele și satele, ce-i aparțineau și cu nobilii săi români.

Luarea în posesesiune a acestor moșii nu implică și colonizarea lor cu populațiune sârbească, după cum afirmă unii istorici ai Sârbilor. Despoții își țineau aici pârcașlabii lor și o garnisoană mai mică, cum făcea, mai târziu, și Ștefan cel Mare în cetățile sale ardelenesti, ca să le administreze cinstit. Un astfel de pârcașlab al lui Brancovici a fost în Șiria. În anul 1439, voevodul Ștefan, debunăseamă Sârb, care s-a făcut vinovat de revoltă împotriva regelui. Dieta țării însă nu văzu cu ochi buni gospodăria pârcașlabilor sârbi ai despotului și de aceea aprî, printr-un conțuz al său din anul 1439, funcționarea acestui soiu de strelni. George Brancovici nu stăpâni însă vreme îndelungată cetatea Șiriei. În 1444 o cedă lui Ioan Huniadi, împreună cu nobilii maghiari și români din preajma ei. Mențiunea deosebită a Românilor și Maghiarilor, în contractele privitoare la Șiria, dovedește, că

417

**Zărandul. Conscripții. Cronică. Documente. Imagini**

aceste două popoare locuiau atunci ținutul cetății. De Sârbi nu e vorbă, căci despotul lor nu se îngrijește de ei nici măcar în măsura, în care încearcă să asigure existența bisericilor românești de pe domeniul Șiriei. Cu toate acestea nu se poate nega faptul, că soldații sârbi, care făceau parte din garnisoana cetății, s-au susținut în Șiria și după depărtarea lui George Brancovici, întocmai așa, cum putem constata sub regele Matia, garnisoană compusă din Sârbi în cetatea Hunedoarei, unde nici vorbă nu poate fi de o colonizare a Sârbilor.

Sursa: Dragomir Silviu, Studii din istoria mai veche a românilor de pe teritoriul diecezei ardăne, Sibiu, 1917, p.11-12.

P. 418

**d.92. Anul 1444**

Printr-un act de danie din 1444, despotul Gheorghe Brancovici dăruiește lui Iancu de Hunedoara cetatea Șiria și șapte districte românești din comitatele Zărand și Arad (Cladova, Arăneag, Căpâlna, Ciuci, Crișul Alb, Mămăgiu și Ribița), împreună cu dreptul de patronat peste bisericile parohiale din Șiria, Gașca, Măsca, Baia de Criș și Băița și peste toate celelalte biserici, fie ele capele catolice, fie ale românilor, ca semn de mulțumire pentru eliberarea de sub turci a regatului Serbiei.

*Capitulum Ecclesie Orodienensis. Omnibus christi fidelibus praesentibus partier et futuris praesentium notitiam habituris, salutem in salutis largitore. Ad universorum notitiam harum serie volumus pervenire. Quod illustres Principes Dominus Georgius, regni Rascioe despotus, et Dominus Albaniae ac Domina Elena consors, nec non Lazarus filius eiusdem personaliter onera et gravamina Gregorii et Stephan filiarum, nec non illustrium principum dominarum Katharina, consortis illustris principis Domini Virici, Ciliae, Zagoriaeque Comitit, et Maria vocatorum, filiarum scilicet praefati Georgii Despoti ex eadem Domina Elena procreatorum, fratrum puta et sororum praelibati Lazari carnalium, nec non Hermannii filii ac puellae Elisabeth vocatae, filiae praetitulati Virici Comitit, nepotes videlicet antetitulati Georgii Despoti et Dominae Elenae, nec non aliorum uniuersorum, quas*

418

### Zărandul. Conscripții. Cronică. Documente. Imagini

volumus, ne iterato Episcopo Aradiensi in exercitia suae jurisdictionis in sui ritus homines vel etiam hos in religiosis sub ullo proetextu in minima turbare aut molestare praesumat. Resolvimus Secundo: ut parochus Graeci ritus non Unitorum olim Halmagyiensis Georgius Popovich ab aliquo jam tempore duro carcere retentus, subversantibus diversis ob causatos in Populo periculosos motus contra illum fundatis suspicionibus, non quidem libertati restituatur, nec Metropolitae, et si alias primae Instantiae Cleri Graeci ritus non Unitorum, extradatur, verum tamquam de crimine publico suspectus, decenti modo Cibinium transferatur, ibidem in securam custodiam characteri suo sacerdotali magis convenientem absque vinculis tradatur, et tandem super ipsum a duobus Commissariis ex parte provinciali Catholico nimirum uno fideli nostro supremo Iudice Regio Sedis Marus Egregio Stephano Berzenței, altero vero reformato fideli nostro Tabulae regiae Iudiciariae Assessore Egregio Samuele Szilagyi, et ex parte Camerali Regii nostri Thesaurarius Trannici Secretario Winkler in quisito ordine debito istituatur, facta Inquisiti funditus perscrutentur, sententia in ipsum juxta juris fundamenta, praecedaneasque clementissimas Resolutiones feratur, non tamen publicetur, sed ante publicationem cum actis una cum motivis ad ratificandum vel reformandum transmittatur. Tertia: ut recensiti in hic annexa specificatione Districtus Halmagyiensis incolae, qui sub fine anni 1751 sponte Unionem amplexi sunt, nunc autem pro non Unitis se rursus declarare praesumunt, pro Unitis omnimodo habeantur, nullave modo Episcopo Graeci ritus non Unito Aradiensi iurisdictio in illos admittatur, sed iurisdictio spiritualis ab Episcopo Graeci ritus Unito (cui autem exercitium iurisdictio in non Unitos vetitum omnino sit) uti hucusque exerciatur; erga illos tamen in modernis circumstantis Religionis causa severe nullatenus, sed suavi potius modo procedatur, ulteriorique tepori ab iisdem forsitan demonstrando in tantum conniveatur, in quantum ipsi ab publicis scandalis et seditiosis intra populum Machinationibus abstinebunt. Seria proinde Regia voluntas nostra ea est, ut singula clementissimae hujus Resolutionis mmenta districtim observentur, per vosque hoc fine, quos concernunt sine mora communicentur. Caeterum vos gratia et clementia nostra C. R. ac Principali benigne jugiterque complectimur.

Datum in civitate nostra Olomucii die 7-ma Septembris anno Dni 1754. Regnorum vero.

Conceptus. Nro 296-1754 Cancellar. Transs. Aul. (Wall. Union).

Sursa: Augustin Bunea, Episcopii Petru Paul Aron și Dionisiu Novacovici sau Istoria românilor transilvăneni de la 1751 până la 1764, Blaj, 1902, p.87-88.

#### d.165. Anul 1754 mai 14, Hălmagiu

Fruntașii ortodocși din Hălmagiu se plâng episcopului Sinesie Jivanovici de Arad că au fost trecuți din oficiu pe lista celor care au primit unirea cu Roma.

Preasfintitul episcopul arhiereul nostru Sinesie

Oameni carei suntem scriși la Făgăraș să roagă înălțatei și puternicii crăesii, noastre să ne e în sama plănsorea noastră a săracilor și iobagilor crăesii, pânăru mare mila mării sale, înălțatei crăesii noastre. Oamenii cari s-au numit că suntem scriși la Făgăraș sălă ne este și ciutare capului nostru, iară noi nu știm cine ne-au scris și cine ce au făcut cu noi fără de științarea noastră este aceia scrisoare. Dară ne rugăm și ne plecăm și ne jăluim înălțatei și puternicii crăesii noastre, pentru numele lui Dumnezeu și pentru sângele lui Hristos, cari s-au vărsat pentru noi păcătoșii și pentru mare mila mării sale, sălă ne este și ciutare capului, anume Pârva Istoc, nemiș chinez din Hălmagi, Fortună Ion, chinez din Bănești, Iuga Pătru chinezul din Ciuci, Dănilă Ion chinezul din Râșculiț, Broica Ghiurghie chinezul Vața, Faur Ion giurat din Hălmagi, Budugan Toader din Brusturi, Tulea Ianôș giurat din Tinejia Munteiul, Ivașca Ghiurghie din Râșculiț, Costar Pătru, Sas Toader, Negra Ion, Vaida Ion, Ptișău

### Zărandul. Conscripții. Cronică. Documente. Imagini

Toma, Neagoe Ion, Baici Dănilă, Ort Pătru, Nistor Opra, Ciungan Marcu, popa Ianăș Crânic, Hanaș Giurgiu din Hălmași, Pavel Dănilă, Lucaci Pascu, Criste Miclăuș, Delemărian Pătru, Obârșian Ion, Delemărian Toader, Meltiș Giurca, Obârșian Adam, Opra Iancu, Pavâl Adam, Uliță Grozea. Cu slujba și cu porția și cu deșma și cu carmila înălțatei crăesii suntem plecați supt arepile ei și supt porunca ei, să-i dăm și să-i plinim porunca înălțatei crăesii, dară despre lucrul vlădicilor noi nu ne tăem de țară, ce noi ne plecăm vlădicului de la Arad, că ne-au fost moșii, spremașii noștri și noi încă ne ținem până la moartea noastră, dară vlădichii de la Făgăraș, nice cum nu ne plecăm, ci moarte voim să avem, decât să ne plecăm vlădichii de la Făgăraș și mai voim capul să ni-l toe or de fel de moarte, cum că noi gata sentem a mărturisi că țara ca toată, cum că nu suntem plecați la Făgăraș, ce silă ne este asupra capului. Mizeșa mai în 14 zile 1754.

Sursa: I. D. Suciu, Radu Constantinescu, Documente privitoare la istoria Mitropoliei Banatului, vol.1, Timișoara, 1980, p.201.

#### d.191. Anul 1784 decembrie 24, Hălmași

Descrierea răzvrătiților Horea alias Nicoară Urs și Cloșca Ioan, fugiți din Transilvania.

Horea alias Nicoară Urs, de 48 de ani sau 50 de ani, din Arieșul Mare, a fugit din localitatea numită Albac, neavând acolo nici o moștenire, doar stătea pe la neamurile sale; este de statură mijlocie, este mai mult subțire sau slab decât gras, cu păr scurt, castaniu, mustață scurtă, roșcată, cu fața lunguiață, nasul mic și ascuțit, obrazul oval cu gropițe și pistrui, genele sunt blonde, marginea ochilor este roșiatică. Când umblă sau stă în picioare își ține corpul drept. E îmbrăcat cu un surtuc de postav negru până la genunchi, pe laturi împetrișat cu albastru, pantaloni ungurești albi, strâmți, cu cizme mai mult strâmte decât largi, pe jumătate înșiretate, cu un cojoc ciobănesc, cu căciulă neagră de miel; de obicei are în mână o nua subțire de alun.

Cloșca Ioan din Cărpiniș, de pe domeniul Zlatnei, are circa 40 de ani, este scund și îndesat, brunet, cu fața plină, puțin rotundă, cu nasul cărn, părul castaniu, mustața roșcată. Este puternic, ciolanos, lat în umeri, în cursul vorbirii uneori se bălbaie, vorbește aspru. Când umblă sau stă în picioare are în general ținută dreaptă, este îmbrăcat la fel ca Horea, doar că are deasupra un cojoc din piele de miel, fără mâneci, merge cu un cal de munte bun, ușor, pe care are o șă ungurească din piele neagră de miel, și uneori poartă cușmă neagră de miel, iar alteleori o căciulă neagră tivită sus cu fir de aur de un deget de pe care atârnă un găitan de aur fără șnur.

Sursa: Gheorghe Gorun, Răscoala lui Horea în comitatul Bihor. Izvoare diplomatice, vol.1 (1776-1784), Cluj-Napoca, 2000, p.328-329.



## ANEXA XI

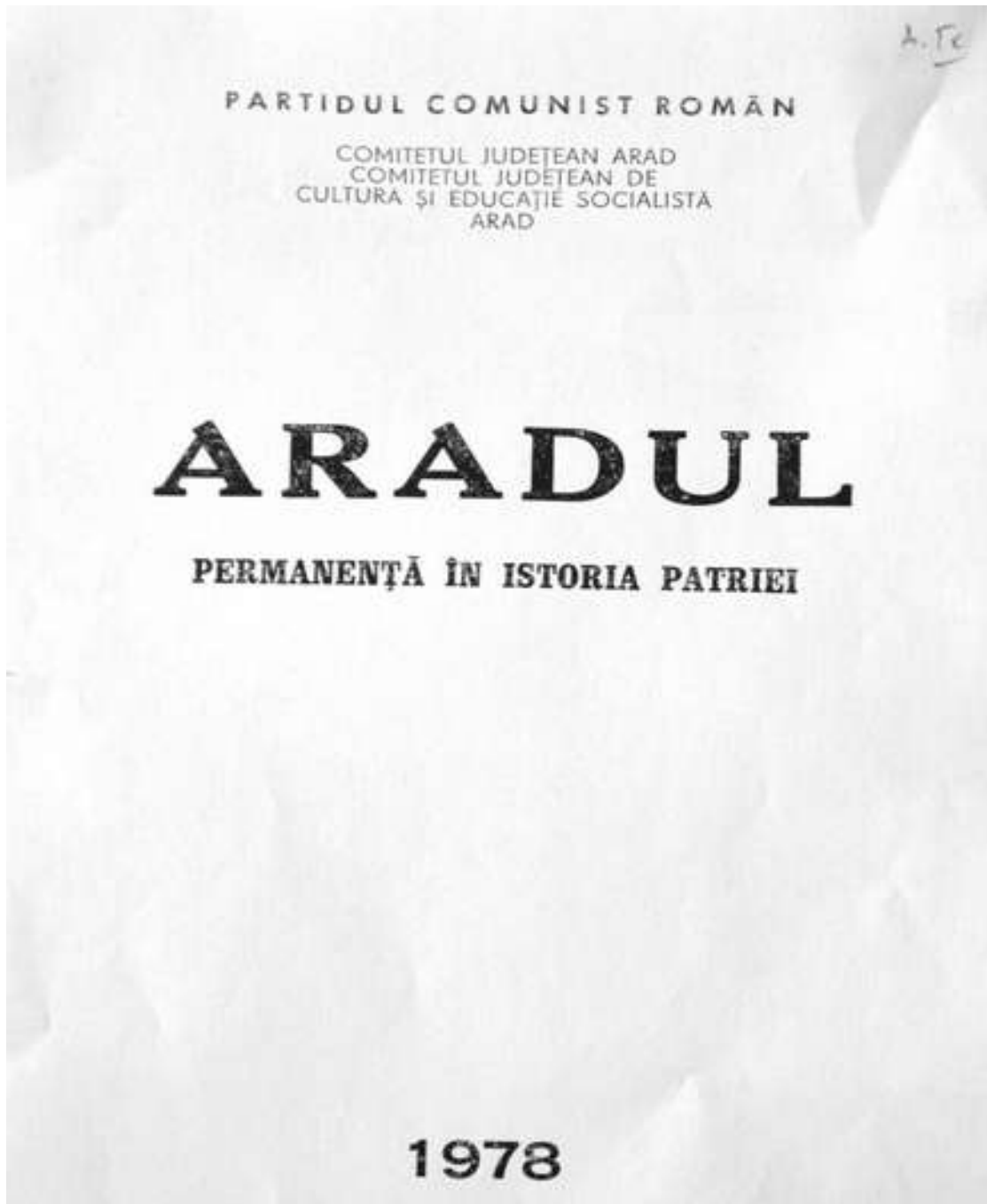

În ceea ce privește agricultura, în această zonă s-au păstrat pînă la începutul secolului nostru unelte arhaice, plugul de lemn cu corman schimbător, grapa din „tirș” și cea cu dinți din lemn, „îmblăciul”. (În satul Tisa și astăzi se mai poate vedea o șură de „îmblătit”, de formă poligonală.)

Pe lângă aceste ocupații de bază, un aspect particular îl oferă satele din jurul Hălmagiului, specializate în diferite meșteșuguri țărănești. Bogăția în lemn a generat bîrdășitul. Cu unelte simple, secure, bardă, feres-trău, rindea, mezdreală, daltă, sfredele mici și mari, meșterii din Hălmagiu și Hălmăgel au izbutit să făurească impozante monumente arhitectonice, ca bisericile de lemn, dar și case trainice, cu grajduri, șuri, sălașe pastorale și agricole, sănii, care, pluguri, grape, poduri peste ape etc. Adevărate centre meșteșugărești la Hălmagiu și Hălmăgel se mai găseau cercuitori, dogari, spătari și văsari. Producători de unelte agricole erau la Brusturi și Lazuri, iar șindrilarii la Hălmăgel<sup>3</sup>.

Renumite mai erau satele Tirnăvița și Hălmăgel, pentru olarii săi, Poienari, pentru șubarii care lucrau pentru întreaga zonă a Zarandului tundra neagră, Bănești, pentru tăbăcari<sup>4</sup>.

Centre cu meșteșugari găsim și în alte părți ale Depresiunii Zarand. Așa de pildă la Buteni se confecționau șube și cojoace, la Hășmaș se făceau lăzi de zestre, iar la Bîrsa ceramică nesmălțuită.

Specificul așezărilor din Țara Zarandului, îl constituie tipul de sate împrăștiate, formate din mai multe „crînguri”. Inițial, crîngul a avut o singură familie. Prin sporul natural al populației, în jurul acestui nucleu s-au adăugat gospodăriile urmașilor. Treptat crîngurile s-au mărit pînă la contopire, păstrînd numele întemeietorului. Astfel au luat naștere crîngurile Davidești, Bolhești, Cucești, Mihițești, Trocolești din satul *Leștioara*, crîngurile Gavrești, Deleni, Cornești, Magereschi, Roțești, Trifești, Bocești, Iosești, Tamașești din satul *Lazuri* sau crîngurile Tulești, Nicodinești, Pasculești, Flurinești, Fofoiști din satul *Brusturi*. Aceeași evoluție o au și alte așezări din Zarand, cum ar fi *Leasa*, *Luncșoara* (crîngurile Bălănești, Gănești), *Tisa* (crîngurile Crișeni, Paluțești, Părăoani), *Groși* (crîngurile Juvănești, Lucuiești, Mălești, Mihulești), *Hălmăgel* (crîngurile Morărești, Grozăvești, Golești, Moțolești, Colfești, Tonțăști, Codrinești), *Bănești* (crîngurile Bănicești, Onalești), *Cristești* (crîngurile Chimulești, Mniculești, Pagești), *Sirbi* (crîngurile Hărăști, Runcovani, Ciorăști, Luncani), *Virfuri* (crîngurile Balințești, Mărculești, Cnezești, Sirculești, Iugești), *Vidra* (crîngurile Magereschi, Mihutești, Costești, Boroșești, Petrișorești, Galeni, Bocești, Iovești)<sup>5</sup>.

Un alt tip de așezare în această zonă este constituit de satele de-a lungul văilor. Exemple sînt localitățile Iacobini, Soimuș, Buceava, Mădri-

<sup>3</sup> Conscriptiile publicate de Dr. Gheorghe Ciuhandu, *Românii din Cimpia Aradului de acum două veacuri*, Arad, 1940.

<sup>4</sup> Ion Vlăduțiu, *Etnografia românească*, Editura Științifică, București, 1973, pag. 253.

<sup>5</sup> Nicolae Dunăre, *Sate din Zărand specializate în meșteșuguri țărănești*, în „Contribuții la cunoașterea regiunii Hunedoara”, Deva, 1956, p. 128—129.

<sup>6</sup> Traian Mager, *Ținutul Hălmagiului*, Arad, 1938, p. 117—176.

P. 23

gești. Interesant de remarcat este că unele sate împrăștiate sînt situate de-a lungul văilor.

Aflate la răscruci de drumuri, în puncte comerciale, unele așezări, ca Hălmagiu și Gurahonț, au dobîndit o concentrare puternică, fapt care ne îndreptățește să le clasificăm în rîndul satelor de tipul compact.

Casele caracteristice zonei Zarand au pereții din birne rotunde, încheiate drept, „groșește”, „nemțește”, în cheatori sau în coadă de rîndunică, așezate pe o temelie din bolovani de riu, cu talpa din gorun. Ele se încadrează în peisaj prin formele țuguiate, datorate șarpantei înalte, în patru ape. Scheletul lemnos al acoperișului, numit „hăizașu”, are înveliștoarea din paie.

În plan forma cea mai răspîndită în aceste părți este casa cu tindă și cameră de locuit, numită „casă”. Intrarea în casă se face prin tîrnațul îngrădit cu stîlpi, numiți „săgeți” și cu scînduri, numite „brîncări” sau „lotbe”.

În tindă se găsește vatra cu „băbură”, prin care fumul ajunge direct în pod, de unde se strecoară prin paietele acoperișului. În „casă” se află cuptorul, două paturi, „scamne” (lavițe cu spătar), masa, lada, ca elemente de bază ale interiorului. Tinda, ca și casa, sînt tăvănite cu grinzi și scînduri aparente de brad, iar pardoseala este din pămînt lipit.

Portul popular din zona Zarand nu prezintă calități artistice deosebite. Crăiul și ornamentația sumară sînt în concordanță cu viața aspră a românilor din aceste părți, în trecutul istoric. Preferința pentru culorile închise, negru și albastru, distribuite pe suprafețe mari, albe, conferă o notă foarte sobră costumului din Zarand. — P.

Lupta țărănimii în perioada interbelică sub forma unor acțiuni colective și energice s-a manifestat și în alte situații nu numai în cele legate de reforma agrară. Un exemplu îl constituie răzvrătirea țărănilor din localitatea Leasa din 20 noiembrie 1920. Răzvrătirea a fost determinată de faptul că perceptorii au voit să facă în comună, în ziua respectivă, mai multe executări silite. Țărăni știind dinainte despre intenția percepto- rilor, cînd aceștia au sosit, s-au opus cu forța execuțiilor silite, iar spiri- tele au fost calmate și vărsarea de sînge evitată numai după ce s-a depla- săt în comună prim-pretorul din Hălmagiu, care a depus în acest sens lungi stăruințe <sup>318</sup>.

P. 471





## ANEXA XIII DOCUMENTE ÎN LIMBA MAGHIARĂ

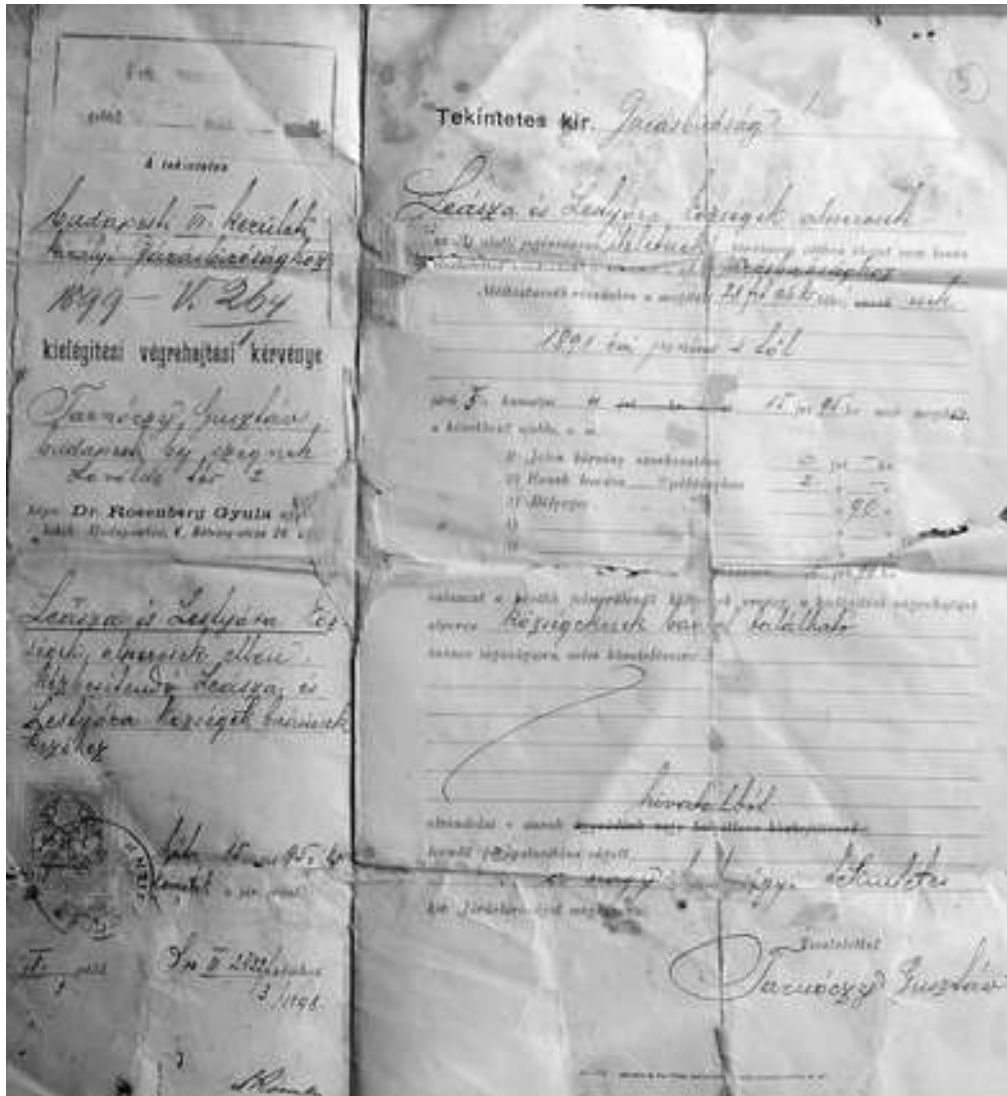





782

Handwritten text in Maghiara script, including a date "1877" and a signature "I. Cotoc".

Nyugtatvány.

Handwritten text in Maghiara script, including a date "1877" and a signature "I. Cotoc".

Idézőlevél

Handwritten text in Maghiara script, including a date "1877" and a signature "I. Cotoc".

Fizetési meghagyás.

Handwritten text in Maghiara script, including a date "1877" and a signature "I. Cotoc".

Documentele din această anexă vor să fie o mărturie a folosirii siluite a unei limbi (maghiara) în mijlocul unei populații nu doar covârșitor majoritare ci și care era conștientă că limba și religia erau elementele esențiale în păstrarea identității naționale. Nu am tradus documentele. Ele se referă fie la acțiuni de vânzare-cumpărare, fie la înștințări de plată. Sigur, pentru eventuale studii tematice, ele pot prezenta real interes. Incluse aici ele se vor păstra pentru cei interesați. Aceste documente sunt din familiile: Dragalina Sârban, Marian Cotoc, Cantemir și Simon Țerei și Ionel Cotoc-Zimand.

## ANEXA XV

### **Traian Mager**

Maghereștii se trag din Vidra. Într-una din familii au fost 7 frați, feciori. Unii s-au dus gineri. Dintre aceștia Ioan Mager (1839-1907) s-a căsătorit în Lazuri cu Marița Coiu, având cinci copii ajunși la maturitate: Petru Mager învățător, Aurel Mager funcționar, George, Anuța și Rozalia, aceștia trei rămași acasă.

Învățătorul Petru Mager a studiat două clase gimnaziale la Beiuș (1875-1877) apoi Preparandia din Arad (1877-1880). A fost întâi învățător în Lazuri, apoi în Bodești. S-a ocupat cu pomicultura. A murit în 1923. Din căsătoria lui cu Elena Butariu au rezultat zece copii dintre care doar șase au rămas în viață:

Traian Mager, a organizat consiliile și gărzile naționale din plasa Hălmagiu în Revoluția de la 1918 și a contribuit la înființarea regimentului de voluntari Horia. Apoi a fost profesor în Arad;

Doctor Aurel Mager, medic în Arad;

Doctor Romulus Mager a fost ofițer în gardă și în regimentul Horia – judecător de tribunal în Arad;

Valeria Mager – casnică;

Cornel Mager – agricultor în Bodești;

Silviu Mager – fost subofițer în gardă și regimentul Horia – notar în Pecica.



Fotografia și datele despre familie au fost luate din lucrarea,,Traian Mager,Jurnal.1939

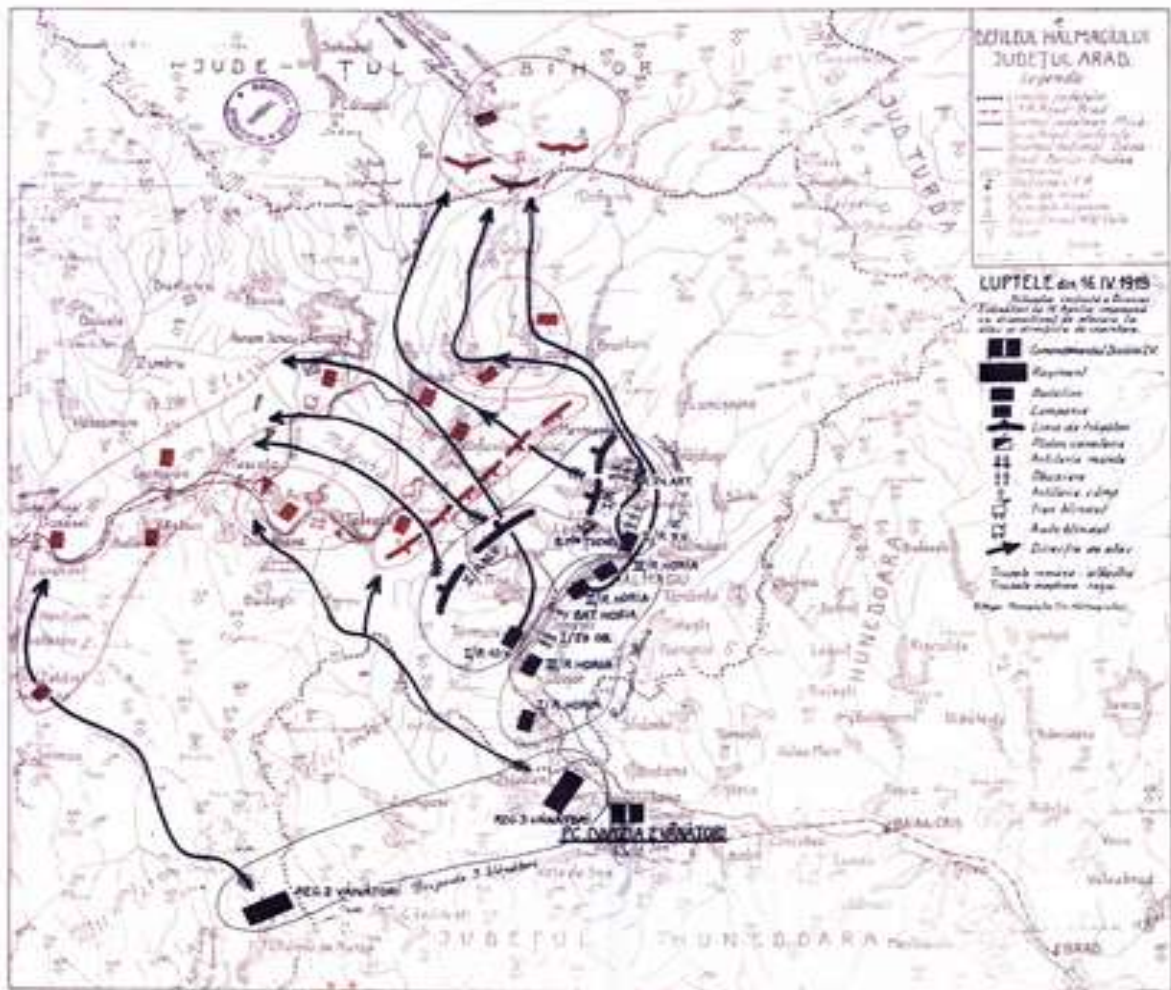

Harta este după Traian Mager, Jurnal, 1939





Cărțile cu informațiile, enigmele, suspansul, imaginile trezite în mintea tânără, mi-au acaparat copilăria, încă din Școala Generală făcută în satul natal Leasa și continuată în Hălmagiu.

Curiozitatea și dorința de a construi m-a stăpânit din anii tineri. Am cioplit lemnul, am cioplit piatră, am demontat și remontat piesele dintr-o veche batoză rămasă de la bunici, am deprins puțin din meseria țaranului apoi din cea a tâmplarului, dar dragostea de carte a fost mai tare.

Licențiat al Facultății de Mecanică din Institutul Politehnic Timișoara, din anul 1972 până în anul 1995 am lucrat în unitățile Regionalei CFR Timișoara. Pensionat la 50 de ani, cu grupa întâi de muncă, mi-am descoperit a doua vocație, construcțiile! Părți importante a două biserici din Timișoara și câteva construcții civile rămân mărturia acestei pasiuni.

Dar prima chemare, cărțile și nostalgia satului natal m-au întors din nou la literatură, m-au chemat și îndemnat să scriu această carte.

*Ioan Cotoc*