

Lt. Col. (R) VASILE V. RADA

RĂDEȘTI — JUDEȚUL ARAD
o așezare multimilenară
(Volumul I)

**Acest volum vede lumina tiparului cu sprijinul financiar al
Consiliului Județean Arad**

Descrierea CIP a Bibliotecii Naționale din România

**© Vasile V. Rada
© Editura, 2009
I. S. B. N:**

Coperta:

Culegere, tehnoredactare, procesare imagini: *Rodica Nicolae și*

Lt. Col. (R) VASILE V. RADA

RĂDEȘTI — JUDEȚUL ARAD
o așezare multimilenară
(Volumul I)

Editura
Arad, 2009

Pe temeiul de granit al adevărului istoric, francezul Albert Armand, în *Nouvelle Europe*, Editions A. Pédone, Paris, 1936 p. 55, scrie că: „Poporul român este cel mai frumos exemplu istoric de continuitate a neamului; într-adevăr, acesta este unul din cele mai vechi popoare din Europa... Însă, fie că este vorba de traci... de geți sau de daci, locuitorii pământului românesc au rămas aceiași, din epoca neolitică — era pietrei șlefuite — până în zilele noastre, susținând astfel, printr-un exemplu poate că unic în istoria lumii, continuitatea unui neam”.

Cuvânt înainte

Lucrarea domnului Vasile Rada este, în fapt, un monument al satului Rădești. Afirmăția se cere lămurită spre a au fi bănuși de curtoazie. Iată câteva dintre aceste elemente.

1). *Informația este cvasiexhaustivă atât în domeniul geologiei, geografiei, cât și în cel istoric, al economiei tradiționale a satului, starea socială în transformarea ei, etnografia, folclorul, obiceiurile etc.*

2). *Bogăția informației este opera de ani de zile a autorului, care s-a aplecat cu migală, trudă asupra izvoarelor. Această muncă nu poate fi cu nimic răsplătită întrucât este pasiune. Domnul Vasile Rada a reușit să adune material imens despre un sat considerat „uitat” de documente. A infirmat o aserțiune cu valoare generală.*

3). *Stilul lucrării este uluitor prin simplitate și măsură. Rar mi-a fost dat să citesc un text atât de cursiv scris, atât de măsurat în afirmații, atât de eletant în superba sa măsură, atât de simplu și de inteligibil. Nu poți să nu-l feliciți pe autor pentru toate acestea, lucruri ce conferă lucrării un caracter unitar dar elegant în reținerea și simplitatea sa. Datorită stilului, lucrarea câștigă în dimensiuni și devine ceea ce este.*

4). *Concepută pentru fiii satului, atât cei de azi cât și pentru cei din viitor, monografia își justifică părțile sale explicative ceva mai lungi. Într-o perioadă în care cercetătorii de meserie ezită în a măsura cutare sau cutare lucru, impactul acestuia asupra oamenilor, autorul monografiei de față dă dovadă de o înaltă competență, de o măsură desăvârșită a lucrurilor, care-l ferește întotdeauna de a cădea în lirism sau explicații inutile.*

Cel ce citește cu atenție cele aproape 500 de pagini ale lucrării află justificarea fiecărei pagini, fiecărei idei. Găsește în același timp informații specifice pe care nu are de unde le culege.

Am citit câteva sute de monografii de localități în ultimele decenii: monografii scrise în secolul XIX, monografii scrise în secolul XX; unele mai ample, altele mai simple; unele în română, altele în germană, maghiară sau sârbă; unele tipărite aici, altele în alte țări; unele de autori localnici, altele de autori străini.

Monografia satului Bodești/Rădești le întrece prim nivelul informației în toate domeniile abordate, prin modul de punere în operă a informațiilor, prin stilul în care sunt scrise. Se detașează dragostea profundă a autorului față de satul său natal, sentiment reținut în scris dar sesizabil în tonul general al

operei. Reținerea în a-și manifesta direct dragostea față de pământul care l-a zămislit, crescut, învățat și care l-a făcut OM, înobilează opera și dă măsura valorii umane a autorului.

În fapt suntem în fața unui monument pe care nu prea știm cum să-l apreciem și unde să-l amplasăm. Să sperăm că totuși vom afla, cu toții, cuvântul potrivit și opera aceasta să poată vedea și lumina tiparului, lumineze pe care o merită. Lucrarea este la nivelul lucrărilor străine de profil și poate rivaliza cu oricare dintre acestea.

Iar nouă, tuturor, ne face cinste.

Timișoara, august 2008

Dr. Ioan Hațegan

Cuvânt de mulțumire

Cele prezentate în această lucrare le consider eroice și sfinte prin însăși viața strămoșilor noștri. Și dacă încă nu există despre Rădești nici o tipăritură, vreau să sper că în viitor va fi.

Fără îndoială, aspectele relatate au avut loc și eu am încercat să le expun cu obiectivitate. Dacă prezenta relatare este cu eventuale inexactități responsabilitatea îmi aparține.

În ciuda dificultăților cauzate de cercetarea diferitelor aspecte, am trăit multe momente de satisfacție scriind această lucrare. Primul dintre ele a fost ocazia de a ajunge să cunosc mulți oameni minunați pe care altfel nu i-aș fi întâlnit. În cursul cercetării mele am fost primit în multe case și am luat legătura cu multe persoane a căror cumsecădenie nu o voi putea răsplăni niciodată, dar am datoria s-o constat. Chiar în anumite instituții oficiale, unde uneori neîncrederea era evidentă, am fost primit cu multă căldură.

O altă satisfacție a fost una asemănătoare cu cea simțită de un detectiv în dezlegarea unui mister. În timp ce lucrarea progresa, părea că mai toți știu totul despre Rădești — de fapt nu era nici pe departe așa. Unii cunoșteau o parte a aspectului trecutului, alții o altă parte, dar întregul și lumina provocată de această cercetare erau uimitoare. Lipsa de cunoaștere autentică se extindea chiar în (anumite) birouri oficiale, ea afectând zone din cele mai neașteptate, ascunzând sub negura timpului și vălul uitării și pe cei care ar fi trebuit să știe.

Au fost, din păcate, și persoane, ce-i drept puține, care puteau să-mi pună la dispoziție materiale de valoare și necesare lucrării, dar din motive de ele știute, nu au făcut-o. Motiv pentru care, îmi exprim cel puțin părerea de rău.

Sper, totuși, că monografia de față, va contribui la aducerea și mai ales la neuitarea faptelor de la un moment dat. Fapte, nu spectaculoase, fapte cotidiene, suma acestora fiind adevăratul eroism, fiind miraculoasa continuitate a unui popor, din care fac parte și cei din Bogești-Rădești, încadrându-se perfect.

Și mai sper, că cineva din cei ce sunt sau vor veni, va socoti de datoria sa, să aprofundeze și să continue cele prezentate de mine, făcând mai bine cele începute.

Aș vrea să mulțumesc tuturor celor care m-au ajutat, dar au fost atât de mulți încât nu-i pot înșira aici pe toți. Cu riscul de a omite câțiva, socot de datoria mea să-i menționez pe: Prof. dr. Ioan Hațegan din Timișoara, pentru sprijinul larg și îndrumările făcute pe tot parcursul elaborării lucrării; Prof. dr. Radu Păiușan și Prof. dr. Nicolae Săcară, din Timișoara, pentru observațiile la

lucrare și îndemnurile lor, în a continua căutările; Prof. Kovacs Geza, din Arad, pentru tot materialul inedit pus la dispoziție cu deosebită amabilitate, apoi Prof. dr. Costin Feneșan, din București și Prof. Florian Dudaș din Oradea, pentru sugestiile lor. De asemenea Domnilor Nica Voian din Timișoara, pentru sprijinul acordat în prezentarea grafică a lucrării.

Mulțumiri se cuvin și doamnei Rodica Nicolae pentru tehnoredactarea computerizată a textului, imaginilor și hărților.

Recunoștința mea se revarsă asupra Consiliului Județean Arad și asupra Complexului Muzeal Arad, în special asupra domnului dr. Peter Hägel, prin grija căruia această carte vede lumina tiparului.

Pe lângă cei arătați mai sus, aș vrea să-i menționez pe consătenii mei: Istinie Fericean – Nr. 202, Eva Fericean – Nr. 162, Ioan Rada – Nr. 2 și Ștefan Fericean – Nr. 107, și le mulțumesc pentru mulimea informațiilor oferite.

Au mai fost și alții, mulți alții, pe care nu-i voi mai întâlni poate niciodată, dar căroră doresc să le mulțumesc. Ultimei, dar nu celei din urmă, soției mele Lidia, cu care nu am prea fost împreună în acești ani, chiar dacă fizic eram prezent, ea dovedind multă înțelegere și spre bucuria mea, a părut că mi-a simțit lipsa.

Vasile V. Rada

CUPRINS

	Prefață
	Cuvânt de mulțumire
I	Cadrul natural
	Condiții geografice
	Flora
	Fauna
	Tipul uman
	Note bibliografice
II	Cadrul istoric
	A. Denumirea așezării. Ipoteze
	B. Condiții istorice
	1. Cele mai vechi urme omenești
	2. Perioada neolitică și a bronzului [6.000(5.000)–1.200 (800)] î.Ch.
	3. Traco-dacii [1.200 (800) î.Ch–101 d.Ch]
	4. Perioada daco-romană (101 d.Ch–secolul al IV-lea)
	5. Perioada migrațiilor (secolele IV–XI)
	6. Perioada feudalismului până la turci (secolul XI–1566)
	7. Perioada turcească (1566–1691)
	8. Perioada modernă până la Marea Unire (1691–1918)
	9. Istoria contemporană – perioada interbelică
	Note bibliografice
III	Cadrul social
	A. Condiții sociale
	B. Condiții de nume
	C. Personalități locale
	Nicolae Boșcaiu
	Jurca Rada
	Prof. Dr. Ing. Petru Mecea
	Note bibliografice
IV	Cadrul economic

	Gospodăria — Tipuri de locuințe
	Arhitectura
	Interiorul
	Porțile
	Gardurile
	Fântânile
	Căile de comunicație
	Ocupații tradiționale
—	Lucrarea pământului
	Cultivarea cerealelor
	Modalități de fertilizare a solului
	Tipuri tradiționale de arătură
	Unelte de arat
	Unelte de săpat
	Cum și când se însămânța
	Recoltatul și treieratul cerealelor păioase
	Curățatul porumbului
	Depozitarea produselor cerealiere
	Plante textile
	Legumicultura
	Viticultura
	Cultivarea pomilor fructiferi
	Plante și fructe medicinale
	Unități de măsură
—	Creșterea animalelor
	Modalități de creșterea animalelor
	Prepararea produselor din lapte
	Asigurarea nutrețului pentru iarnă
	Construcții pentru adăpostitul animalelor
—	Meșteșuguri țărănești
	Prelucrarea lânii
	Prelucrarea cerealelor
	Prelucrarea semințelor oleaginoase
	Prelucrarea lemnului
	Alte meșteșuguri
—	Prepararea băuturilor
—	Împestritatul ouălor
—	Alimentația
	Produse folosite
	Gastronomia
—	Ocupații arhaice

	Culesul din natură
	Vânătoarea
	Pescuitul
	Albinăritul
	Lucrul la pădure
—	Portul popular
	Portul popular femeiesc
	Portul popular bărbătesc
	Piese vestimentare comune bărbaților și femei
	Țesături de interior
	Coloranți vegetali
	Note bibliografice
V. Cadrul administrativ	
A)	Organizarea–arondarea administrativă
B)	Așezarea (Comuna)
C)	Hotarul comunei
D)	Toponimie
	De sate
	Toponime din hotarul comunei Rădești
	Note bibliografice
VI. Cadrul cultural	
A)	Limba — subdialectul
B)	Scoală
C)	Biserica
	Biserica ortodoxă română
	Biserica creștină Baptistă din Rădești
	Alte confesiuni
D)	Folclor
	Jocul
	Medicina populară
E)	Obiceiuri
	De familie
	La înmormântări
	De peste an
	Credințe – superstiții
	Jocuri de copii
	Note bibliografice
VII. Întâmplări mai puțin obișnuite	

		Meteorologice
		Astronomice
		Epidemii
		Note bibliografice
VIII. Perspectivele așezării		
Glosar		
Bibliografie selectivă		

I. CADRUL NATURAL

Condiții geografice

Rădești. Localitate situată în partea estică a județului Arad, în Munții Zarandului care au la sud valea Mureșului, iar la nord valea Crișului Alb. Hotarul așezării se întinde de o parte și alta a văii Bodeștiului = Rădești, desfășurându-se sub forma unui vast amfiteatru, care coboară de la Vârful Drocea (836 m) spre valea Crișului Alb.

Coordonatele geografice ale așezării actuale, în centrul ei (aproximativ la Biserica Ortodoxă), sunt:

— 22°15'05" longitudine estică;

— 46°16'20" latitudine nordică.

Altitudinea localității este de 200 m, curba de nivel cu această valoare trece aproape perpendicular pe drumul mare (D.C. 35) și pe la mijlocul așezării.

Din punct de vedere administrativ, în prezent, este încadrată în comuna Almaș. Are ca vecini la nord-est localitatea Cil, la sud-est satul Mustești, la sud Slatina de Mureș iar la nord-vest și vest, reședința comunei, localitatea Almaș. Satele componente ale comunei sunt: Almaș, Cil, Joia Mare și Rădești.

Altitudinile extreme ale limitelor localității Rădești sunt: la sud Vârful Drocea (836 m), la est Dealul Câmpurile-Cerăt (242 m), la vest Vârful Măgureaua (416 m) iar la nord coborând la 180 m în hotarul spre Cil.

Principala Vale a localității Rădești, cu o orientare relativ sud-nord și o lungime de 15 km, constituie o adevărată arteră de legătură, prin intermediul căreia șesul pătrunde adânc în munte sub forma unui golf depresionar, ceea ce a condiționat și dezvoltarea unei intense activități agricole.

Văi, având același efect, fiind aproape paralele cu a Rădeștilor, sunt cea a Almașului la vest și a Musteștiului la est.

Acest teritoriu de străveche locuire — așa cum rezultă din descoperirile arheologice și din documentele istorice — a cunoscut o înflorire social-economică încă din epoca lui Burebista-Decebal. Mai târziu, odată cu apariția primelor formații politice prestatale românești, acest teritoriu făcea parte din voievodatul lui Menumorut. Organizarea voievodală a fost înlocuită apoi cu cea a comitatelor, respectiv Comitatul Zarandului (desființat în 1876) și cel al Aradului. În a doua jumătate a secolului al XVI-lea, sub ocupația turcilor, se creează, ca forme administrative în jurul cetăților sangeace. Bogeștiul-Rădești făcând parte din sangeacul de la Ineu. Sangeacele au fost unite apoi într-un pašalâc extins în întreg Banatul, având reședința la Timișoara. În secolul al XVII-lea făcea parte din cazaau Almaș, sangeacul Ineu.

Prin poziția sa, Rădeștii sunt legați prin drumul mare, drum comunal (D.C. 35) de drumul național (D.N. 79 A) având relativ aproape și calea ferată Arad-Brad, stația de deservire fiind Almaș, în acest fel localitatea Rădești are largi posibilități de legături și de schimb, pentru o participare activă la viața economică a zonei și a țării.

Caractere generale și constituția geologică

Pământul pe care s-au născut strămoșii noștri și trăiesc azi strănepoții lor, este leagănul, dar și mormântul acestor țărani, care au cele mai frumoase mâini pe care le cunosc. Sunt frumoase fiindcă sunt puternice. Sunt frumoase pentru că de milenii fiecare bățatură a lor e o medalie, fiecare zgârietură o baretă, dovezi de muncă, curaj, altruism. S-au bățătorit pentru noi toți, pentru strămoșul tău, cititorule, pentru părinții noștri, pentru soție, pentru copilașii lor, pentru asupritori, și-au fost destui, dar și pentru mine. Să-i cinștim!

Acești stăpâni de drept au înnobilat prin truda lor fiecare centimetru pătrat din acest pământ, l-au stropit cu sudoarea frunții, l-au sfințit prin sângele vărsat în atâtea și atâtea încheștări, în urgiile ce-au trecut, amestecându-se cu el, formând un tot ce nu mai are nevoie de nici un certificat de proprietate și pe care nu l-au părăsit niciodată.

Se cuvine, deci, să arătăm câte ceva despre pământul de care suntem legați prin atâtea fire.

Înainte de toate, socotim că este bine să lămurim câțiva termeni.

Prin geosinclinal se înțelege o mare veche, al cărei fund a jucat continuu pe verticală în timpul sedimentării. El prezintă o adâncitură principală (fosă), alături de care se află o alta interioară (avanfosă), mai puțin întinsă.

O serie de creste, numite cordiliere, se ridicau pe fundul mărilor vechi până la suprafață în chipul unor ghirlande de insule.

Evoluția geosinclinalelor în timpul epocilor geologice a fost lungă și a constat din două faze principale cu particularități deosebite.

În prima fază, geosinclinalul avea o activitate liniștită și de lungă durată, în care se acumula stive puternice de strate, iar în a doua fază, geosinclinalul devenea teatrul unor mișcări violente din care au rezultat munții (orogeneza = formarea munților).

Evoluția geosinclinalului în faza de litogeneză, adică de depunerea rocilor, se datorează unei acumulări importante de depozite sedimentare paralel cu scufundarea treptată a geosinclinalului.

Geosinclinalul carpatic, ca și bazinul transilvan își întemeiază evoluția pe jocul său de fund, petrecut în timpul depunerii stratelor (fenomenul subsidentei), care explică istoria întregă a munților și colinelor de astăzi.

Depozitele groase ale geosinclinalelor, ajungând cu timpul la presiuni și temperaturi foarte ridicate, s-au prefăcut în roci șistoase și cristalizate, numite șisturi cristaline, iar procesul de transformare poartă numele de metamorfism.

Întinderea mărilor în dauna uscatului este numită transgresiune marină.

După timpuri îndelungate apele se retrag (regresiunea marină).

Ansamblul condițiilor geografice și biologice locale care determină natura rocilor și asociațiile de organisme ale unui depozit se numește facies. Mările,

sedimentând în apropierea țărmului, au depus faciesuri litorale, iar la depărtare de țărm faciesuri neritice și abisale.

În regiunile cu sedimentări repezi din apropierea munților tineri s-au format conglomerate, gresii și argile cu repetiții dese, cunoscute sub numele de fliș.

În regiunile liniștite ale mărilor se dezvoltau recife coraligene (*facies recifal*), iar în lagune depozite de sare și gips (*facies lagunar*).

Arhitectura scoarței terestre

Scoarța Pământului, cu arhitectura ei de astăzi, a rezultat din prefacerile treptate înfăptuite în timpul epocilor geologice. Pentru o bună înțelegere, vom porni de la părțile alcătuitoare ale acestei arhitecturi: strate, cute, rupturi (falii), pânze.

Forma cea mai simplă a arhitecturii munților este stratul, adică volumul de roci de formă plată, întins între două fețe de stratificație ce marchează intervalul de timp în care condițiile de formare au rămas neschimbate. Pachetele de strate sau stiv au rămas foarte rar în poziția formării lor (strate orizontale); de obicei ele sunt ridicate de un capăt (strate înclinate), sunt cutate larg (cute normale), strânse (cute isoclinale) sau rupte (cute falii). Poziția în spațiu a stratelor se măsoară cu ajutorul busolei geologice și este determinată de direcția și înclinarea lor. O cută reprezintă unirea unei boltiri de strate (anticlinal) cu o covată (sinclinal). Fiecare cută este formată din flancuri și țâțâni (șarniere). Cutele poartă denumirea în mod diferit, după poziția lor în spațiu: cute drepte cu flancurile egal înclinate, cute înclinate, cute culcate la orizontală sau cute răsturnate.

Munții vechi rigizi, sunt străbătuți de numeroase întreruperi de strate și denivelări bruște, care se numesc falii. Prin aceste crăpături adânci au ieșit lavelle vulcanilor iar pe unele din ele s-au depus minereuri și minerale formând vine sau filoane metalifere.

Din munții vechi, care s-au păstrat mai bine, amintim Munții Britaniei, Munții Boemiei, Munții Urali. Ei poartă și numele de munți hercinici.

În ramurile alpino-carpatică se află numeroase dovezi asupra existenței cutărilor hercinice, dar care, fiind reluate în timpul cutărilor carpatice, și-au pierdut însușirile vechi, suferind procesul de întinerire. Masivele cristaline din munții Rodna, Bistrița, Făgăraș, Lotru, Parâng, Poiana Ruscă, Semenic, Gilău, Bihor, Zarand fac parte din lanțul hercinic, cuprins de mișcările carpatice.

Cutările alpino-carpatică sunt cele mai noi cutări care au avut ca rezultat formarea Alpilor și Carpaților. Istoria acestora este lungă și diferită pentru fiecare ramură în parte. Catenele noastre Carpatice își au individualitatea lor prin matura stratelor, alcătuirea arhitecturală, vârsta înălțării lor succesive și prin înfățișarea lor geografică în diferite epoci.

După încetarea activității, vulcanii sunt supuși acțiunii de distrugere produse de apă, vânt, îngheț-dezghet. Terenul accidentat este redus la simple platouri, din care răsar doar coșurile. Descoperirea acestor coșuri vulcanice scoate la iveală bogate vine de aur, argint, plumb, zinc etc., așa cum s-a întâmplat în Munții Apuseni [B-1] = Notă bibliografică, ce poate fi urmărită la sfârșitul capitolului.

Închegarea pământului românesc s-a făcut printr-o îndelungată evoluție în

timp pe care o prezentăm în tabloul subdiviziunilor geocronologice (Tabelul următor) și care cuprinde erele, perioadele, epocile, etajele, fazele de orogeneză precum și caracterele paleontologice și petrografice.

Credem că nu mai puțin interesantă de urmărit este evoluția pământului românesc în diferite epoci pe care le prezentăm în opt schițe (Foto 1–8). [B–2].

Dacă până acum am arătat câteva aspecte mai generale, vom trece la prezentarea depresiunii Almaș-Gurahonț.

Tabel cu subdiviziunile geocronologice *)

Era	Perioadă	Epocă	Etaje	Faze de orogeneză	Vârsta	Caractere paleontologice, petrografice		
NEOZOIC 70 milioane ani	CUATER-NAR	Hologen (Aluviu) Pleistocen (Deluviu)		OROGENEZA ALPINĂ	1 milion ani	Animale și plante actuale; mamutul, ursul cavernelor, omul paleolitic și neolitic		
	TERȚIAR	NEOGEN	Pliocen		Levantin Dacian Pontian Meoțian	28 milioane ani	Mamifere, păsări, moluște, apropiate de cele actuale Depozite marine	
			Miocen		Sarmațian Buglovian Tortonian Helvețian Burdigalian Acvitanian		Depozite marine salmastre; cărbuni, sare, petrol; roci vulcanice	
		PALEOGEN	Oligocen		Chattian Rupelian Lattorfian		41 milioane ani	Predomină numuliții și mamiferele Calcare, gresii, șisturi disodilice
	Eocen		Lutețian Ledian Ludian					
	Paleocen		Ypressian Landenian Montian					
	MEZOZOIC (SECUNDARĂ) 400 milioane ani	CRETACIC	Cretacic superior		Danian Senonian	Lara (Austriacă) OROGENEZA MEZOZOICĂ	180 milioane ani	Amoniți și belemniti, foraminifere; hipuriți, pești osoși, reptile uriașe, păsări cu dinți, mamifere mici; Plante cu flori; Cretă, conglomerate, gresii, argile, marnă
			Cretacic mediu		Turonian Cenomanian Albian			
			Cretacic inferior		Aptian Barremian Hanterivian Valanginian Berriasian			
		JURASIC	Jurasic superior (Malm)		Portlandian Kimmeridgian Oxfordian Callovian			Amoniți în plină dezvoltare, reptile uriașe, strămoșul păsărilor (Archaeopteryx); Plante cu spori gimnosperme; Calcare, dolomite, calcare litografice
Jurasic mediu (Dogger)			Bathonian Bajocian Aalemanian					
Jurasic inferior (Liacis)			Toarcian Domerian Sinemurian Hettangian Rhetian					

Era	Perioadă	Epocă	Etaje	Faze de orogeneze	Vârsta	Caractere paleontologice, petrografice
MEZOZOIC	TRIASIC	Triasic Superior	Norian Carnian	OROGENEZA MEZOZOICĂ	220 milioane ani	Amoniți și belemniti, crini de mare, pești cartilajinoși, alge calcaroase, ferigi uriașe; Dolomite, sare, gips
		Triasic mediu	Ladinian Anisian			
		Triasic inferior	Werfenian			
PALEOZOIC (PRIMARĂ) 2260 milioane ani	PERMIAN	Permian superior Permian inferior		OROGENEZA HERCINICĂ	270 milioane ani	Apar reptilele; Ferigi și conifere Săruri de potasiu, șisturi cuprifere, gresii
	CARBONIFER	Carbonifer superior Carbonifer mediu Carbonifer inferior			350 milioane ani	Faună marină Floră uriașă; Primele batracieni
	DEVONIAN	Devonian superior (Neodevonian) Devonian mediu (Mezodevonian) Devonian inferior (Eodevonian)			100 milioane ani	Trilobiți, pești placodermi, brahiopode, corali
	SILURIAN	Gothaldian Ordovician		OROGENEZA CALEDONIANĂ	940 milioane ani	Graptoliți, trilobiți, cefalopode, primii pești
	CAMBRIAN	Potsdamian Acadian Georgian			600 milioane ani	Trilobiți, viermi, alge marine
	PROTEROZOIC (EZOICĂ) 2000	ALGONKIAN (PRECAMBRIA)			MAI MULTE ETAPE DE OROGENEZĂ	2000 milioane ani
ARHAICĂ (AZOIC) 3500 milioane de ani	ANHIDRĂ (OCEANICĂ)			3500 milioane ani		Nici o urmă organică; Roci vulcanice, șisturi cristaline și granite

^{*)} Preluat cu unele modificări ale autorului după Mircea Ilie, *Epocile geologice ale pământului*, Editura științifică, București, 1967.



Foto 1. Situația în Precambrian



Foto 2. Situația în Paleozoicul inferior

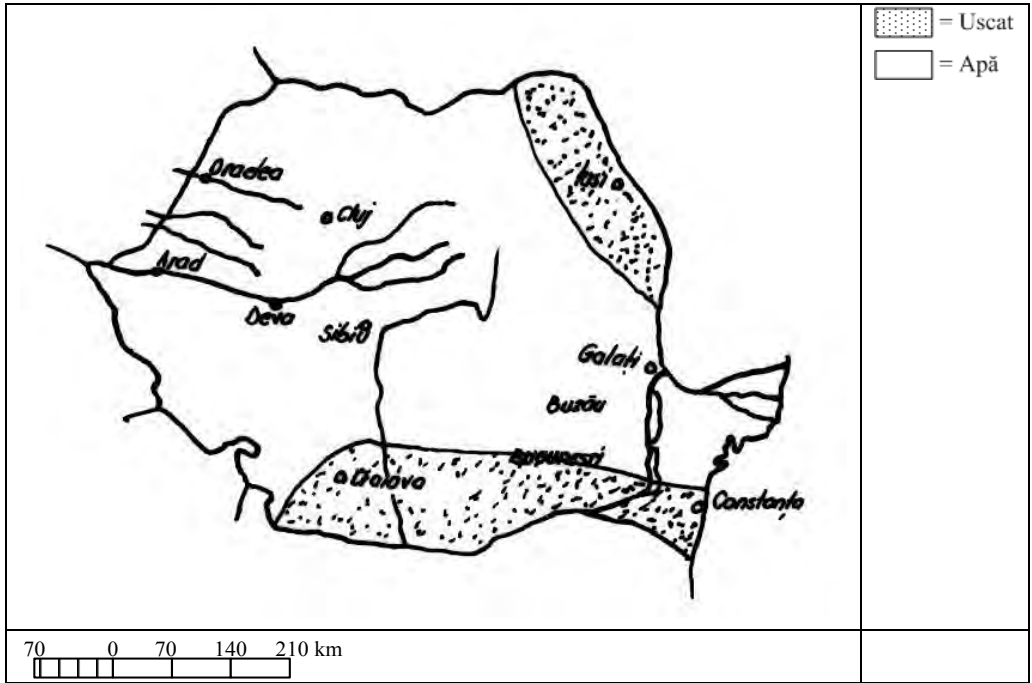

Foto 3. Situația în Cretacicul mediu

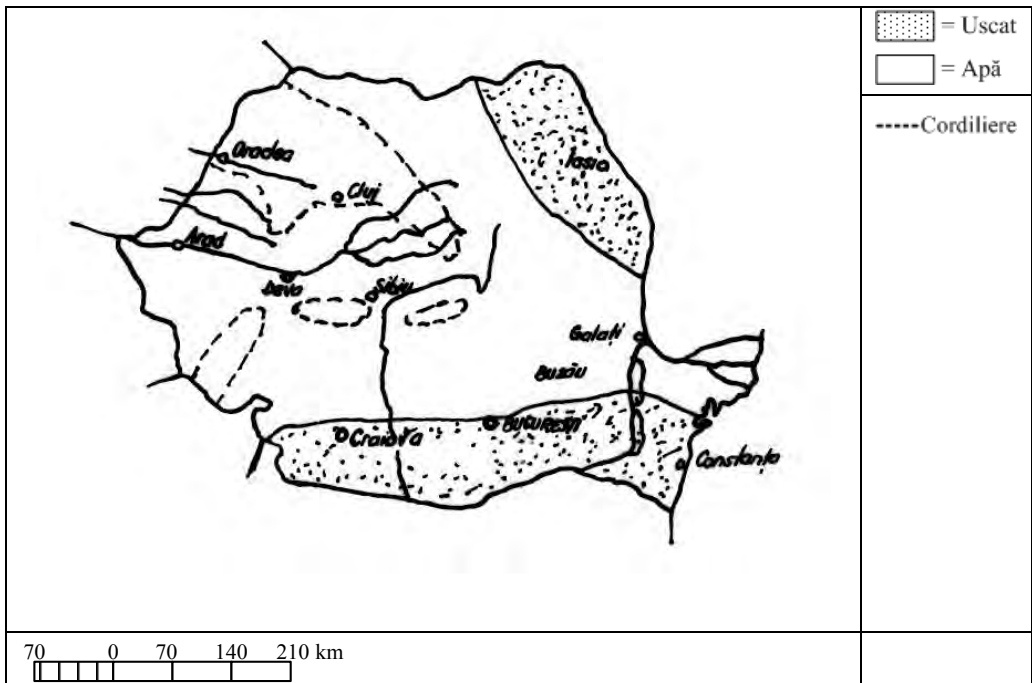

Foto 4. Situația în Acvitanian



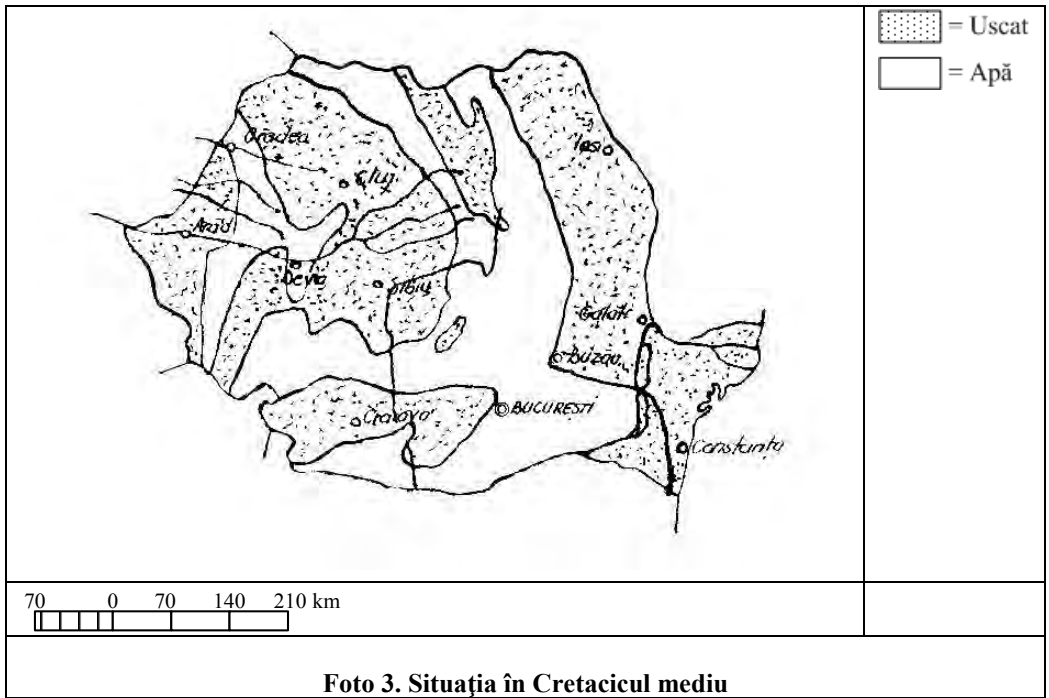

Așezare, limite. Depresiunea Almaș-Gurahonț (considerăm mai justă această denumire, decât cea de depresiunea Gurahonț, datorită poziției centrale a localității Almaș, față de cea excentrică a Gurahonțului), integrată marelui golf depresionar al Zarandului, face parte din seria bazinelor neogene care pătrund adânc în interiorul Munților Apusei, pe latura lor vestică.

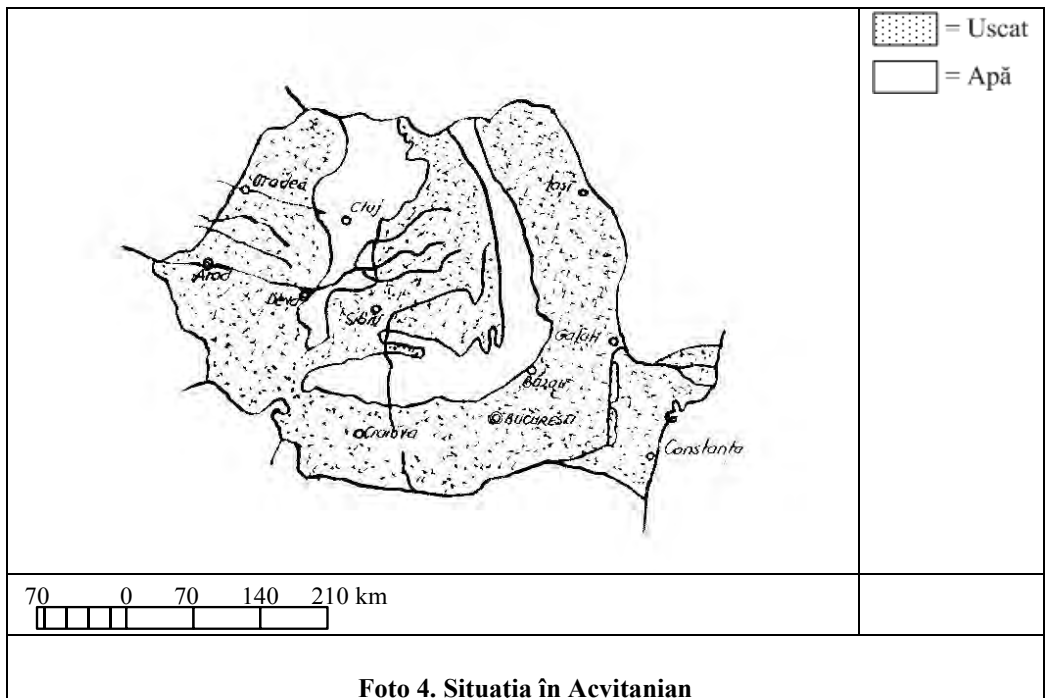
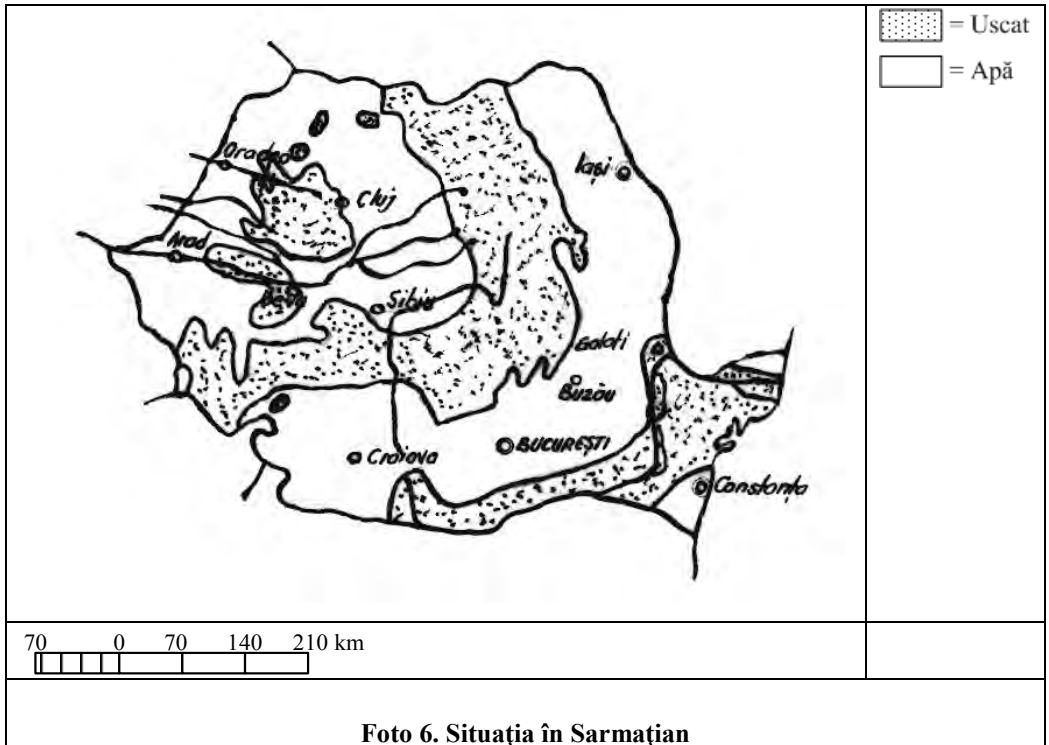
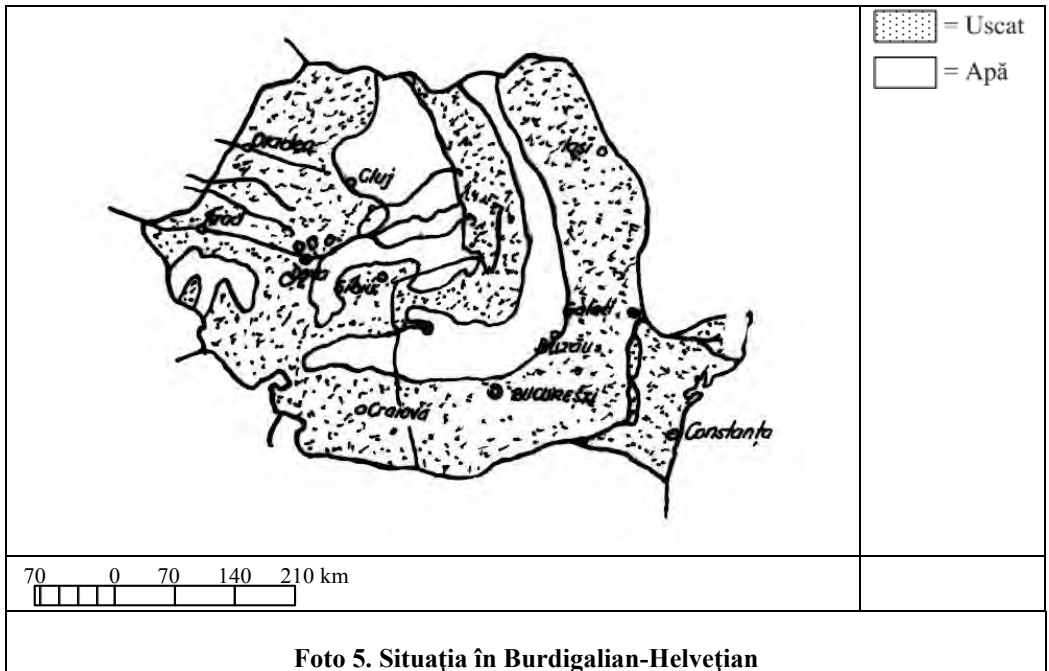
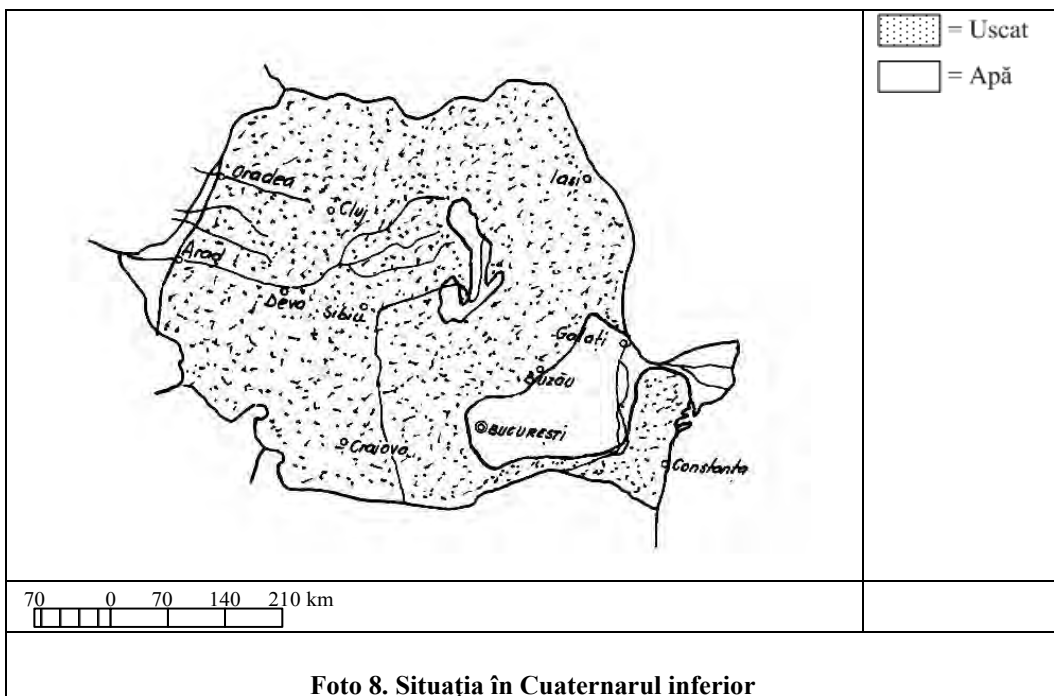
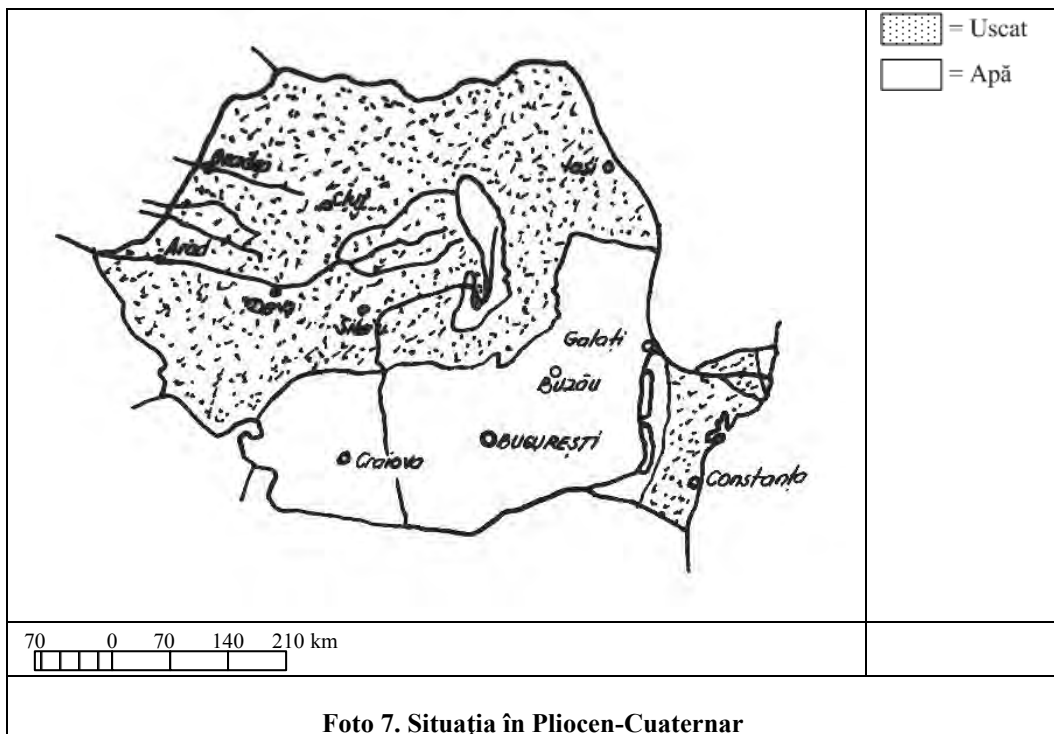
Privită în ansamblu, depresiunea Almaș-Gurahonț se prezintă ca o unitate bine conturată ocupând partea de est a depresiunii Zarandului. Spre nord e încadrată de culmile domoale ale masivului Moma, iar spre sud, de culmile cu aceleași caractere, ale masivului Drocea.

Geneza și evoluția depresiunii. Ca parte constituantă a Țării Zarandului, depresiunea Almaș-Gurahonț are aceeași origine tectono-erozivă, reprezentând tectonic rezultatul falierii și scufundărilor produse în intervalul dintre miocenul mediu și pliocenul superior. În urma acestor scufundări apele au inundat teritoriul depresiunii, prilejuind o succesiune de depuneri (întreruptă între sarmațianul inferior și ponțian – M. Păucă) neogene (andezite și aglomerate andezitice sarmațiene, marne, argile, nisipuri ponțiene și aluviuni fine). În faza de exodare care a durat din sarmațianul mediu și până în ponțianul inferior, dar mai ales după retragerea definitivă a apelor în levantin-cuaternar, eroziunea a modelat depozitele neogene, ajungându-se la aspectul actual al reliefului.

Modelarea prin eroziune fluvială a Crișului Alb și afluenților săi reprezintă agentul principal în formarea reliefului depresiunii. Acest lucru pare foarte evident dacă raportăm nivelul actual de 250–300 m al depozitelor panoniene la cel de 500–550 m (R. Ficheaux și M. Păucă) din timpul sedimentării.

Faptul că dealul Măgurea (416 m) de pe rama de sud a depresiunii, alcătuit din aglomerate andezitice, este doar parțial scos la zi de sub depozitele pliocene, dezvelirea sa continuându-se și actual, confirmă pe de o parte altitudinea până la care au fost depuse sedimentele pliocenului, iar pe de altă parte continuarea eroziunii până în zilele noastre.

Amplitudinea acestui proces de denudație trebuie pusă pe seama schimbării nivelului de bază al rețelei hidrografice, ca armare a subsidentei din Câmpia Crișurilor, ca și pe oscilațiile climatice cuaternare.

Rezultanta acestei modelări o constituie luncile și terasele Crișului Alb și afluenților săi, ca și dealurile piemontane din rama depresiunii.

Caracterizarea morfologică și morfometrică a depresiunii Almaș-Gurahonț individualizează în cadrul ei următoarele zone de relief:

- Zona dealurilor piemontane;
- Zona teraselor Crișului Alb și afluenților săi;
- Lunca largă a Crișului Alb.

1) **Dealurile piemontane.** Pe rama de nord și sud a depresiunii, între altitudinile de 250–400 m, se dezvoltă o treaptă de relief piemontană, bine individualizată în ansamblul regiunii. Piemonturile sunt fereștruite de către afluenți cu caracter consecvent ai Crișului Alb, într-o serie de culmi prelungi, care în partea lor inferioară trec lin, prin intermediul câtorva nivele de terasă, în lunca largă a Crișului Alb.

Piemonturile sunt dezvoltate pe seama depozitelor pliocene, pe culmile lor fiind însă prezente, sub formă de petice și formațiuni mai noi (pietrișuri, lehmuri levantin-cuaternare).

Marea majoritate a culmilor se desfășoară între 250–500 m altitudine. Dacă luăm în considerare faptul că aceste piemonturi sunt dezvoltate pe seama depozitelor pliocene, care altădată se ridicau la altitudinea de 500–550 m, deci mult mai mare ca astăzi, trebuie să admitem nivelul actual de 250–300 m drept un nivel de eroziune, semnalat de altfel în întreaga zonă a dealurilor vestice, iar piemonturile primate sub raport genetic ca piemonturi acumulativo-erozive (acumulate în pliocen și modelate sub aspectul actual în levantin-cuaternar).

Puține dealuri, doar cele vulcanice, Măgura (447 m), Măgureaua (416 m) și cel ce închide spre vest depresiunea (423 m), se ridică peste nivelul general, racordându-se perfect cu nivelul de 400–600 m, semnalat de V. Mihăilescu la periferia zonelor montase înconjurătoare.

Cu toate că apar destul de frecvent pe teritoriul depresiunii, alunecările sunt mici, de tip lenticular (2–3 m) adâncimea valului de alunecare și puțin extinse în suprafață. Vârsta acestor alunecări este destul de recentă, a multora chiar contemporană.

2) **Terasele Crișului Alb.** La partea inferioară a piemonturilor sunt sculptate, pe ambele maluri, terasele Crișului Alb și ale principalilor săi afluenți. Au fost individualizate șapte nivele de terase, eșalonate între altitudinile relative de 2–3 m și 90–110 m.

Terasele sunt bine dezvoltate, pe ambele maluri, iar cele inferioare pătrund și pe văile afluenților. Tot pentru terasele inferioare se remarcă și ușoara înclinare spre aval, până în defileul de la Joia Mare.

T. 1. (2–3 m) apare în luna Crișului și are un caracter de îngemănare a întinselor conuri de dejecție, depuse la debușarea în luncă a afluenților minori ai Crișului Alb. Terasa este bine evidențiată și pe cursul afluenților principali.

T. 2. (6–10 m) apare bine dezvoltată pe malul stâng al Crișului, între Gurahonț și Cil.

T. 3. (15–20 m) este cea mai bine dezvoltată din tot cuprinsul depresiunii. Ea apare pe versantul drept al Crișului, sub forma unor petice destul de mari între Iosaș și Revetiș, dar mai ales pe versantul stâng al văii, prelungindu-se apoi pe același versant al văilor Almaș, Cil-Rădești, Mustești, unde ocupă suprafețe destul de mari, reprezentând chiar interfluvii între cursuri paralele.

Pe podul acestei terase sunt așezate cele mai multe localități din depresiune.

T. 4. (25–35 m) reprezintă ultimul nivel de terasă cu toate elementele individualizate.

Spre deosebire de terasele anterioare este mai bine dezvoltată pe versantul drept al Crișului, dar apare fragmentar și pe afluenții săi.

Terasele **T. 5.** (45–60 m), **T. 6.** (70–80) și **T. 7.** (90–110 m) nu mai sunt terase tipice, cu toate elementele bine individualizate, ci se prezintă mai mult sub forma unor umeri în masa piemontului pe ambele versante ale Crișului.

Structura teraselor este reprezentată la bază prin depozite pliocene care se dispun în pelicule de pietrișuri ce se subțiază progresiv, până la diseminare în terasele mai vechi. La suprafață sunt acoperite cu sol, iar ultimele două nivele au și un strat de argilă gălbuie, cu bolovine.

3) **Lunea Crișului Alb.** Se extinde între cheile epigenetice de la Joia Mare și Gurahonț, fiind formată prin acțiunea de eroziune și acumulare a Crișului și a cursului inferior al afluenților majori.

Măsurată între frunțile celui de al doilea nivel de terasă, lunca este destul de largă, atingând 3–5 km lățime.

Existența în cadrul luncii a unor mici pâraiașe ce-și au izvoarele la baza piemontului, au dat posibilitatea amenajării de către om a unor mici eleșteie (Cil și Pescari), foarte rentabile în piscicultură.

Pentru zona Rădești, din depresiunea Almaș-Gurahonț, vezi și harta geomorfologică (Foto 9) [B–3].

Mai putem spune că depresiunea Zarandului corespunde, din punct de vedere geologic unui mare golf de origine tectonică, format între munții Codru-Moma și Highiș-Drocea, care a fost apoi umplut cu depozite neogene și cuaternare, ceea ce arată că poate fi considerat și ea o zonă de subsidență neogeno-cuaternară. Aceasta s-a format, după M. Păucă, în urma scufundărilor care au început să se producă în timpul tortonianului și au continuat apoi în sarmațian și pontian.

Transgresiunea neogenă a avut loc peste un fundament cutat și faliat. În cuprinsul depresiunii Zarandului se disting, trei linii importante de falie și anume:

Falia Pâncota – Cil, situată pe rama de sud a depresiunii, și care este pusă în evidență de prezența materialului eruptiv și compoziția dacitică (ortonian) de la Miniș, precum și de andezitul, aglomeratele și cimeritele de la Pâncota, Chisindia, Joia Mare, Gurahonț.

Falia Camna – Mocrea cu direcția N.V.–S.E. care se desface din prima fiind jalonată și ea de erupțiile andezitice.

Falia Joia Mare – Sebiș – Beliu (N.R.V. — mai completă ar fi Mustești – Rădești – Joia Mare – Chisindia – Livada – Sebiș – Beliu). Are aceeași orientare N.V.–S.E. ca și precedenta. Aceasta este marcată în relief prin aceeași apariție de erupții andezitice și are o mare importanță pentru geneza bazinului, deoarece îl delimitează față de munții Codru-Moma [B–4].

În zona Almaș-Crocna, rama bazinului este constituită din piroclastite și curgeri de lavă andezitice de vârstă tortonian superioară-sarmațiană. Neogenul reprezentat prin Sarmațian și mai ales prin Pannonian, constituie umplutura bazinului.

Depozitele sarmațiene, sunt cunoscute în partea estică a Bazinului Zarand din anul 1955 când V. Papiu citează pe pârâul Toii, calcare cu Cerithium intercalate între nisipuri cu Mactra, Tapes și Trochus. Menționăm că J. Péthö a arătat în 1888 că a găsit în apropierea comunei Rădești fosile sarmațiene reprezentate prin Cerithium și Cardium remaniate în depozite pannoniene, dar nu a găsit în loc formațiuni sarmațiene.

În 1953, Alexandra Sagatovici descrie Sarmațianul din pârâul Toii, satul Rădești și identifică ivirile de Sarmațian de pe pârâul Stupinilor, situat între hotarul comunelor Almaș și Joia Mare. Pe baza fosilelor determinate ajunge la concluzia că depozitele aparțin Sarmațianului inferior și mediu.











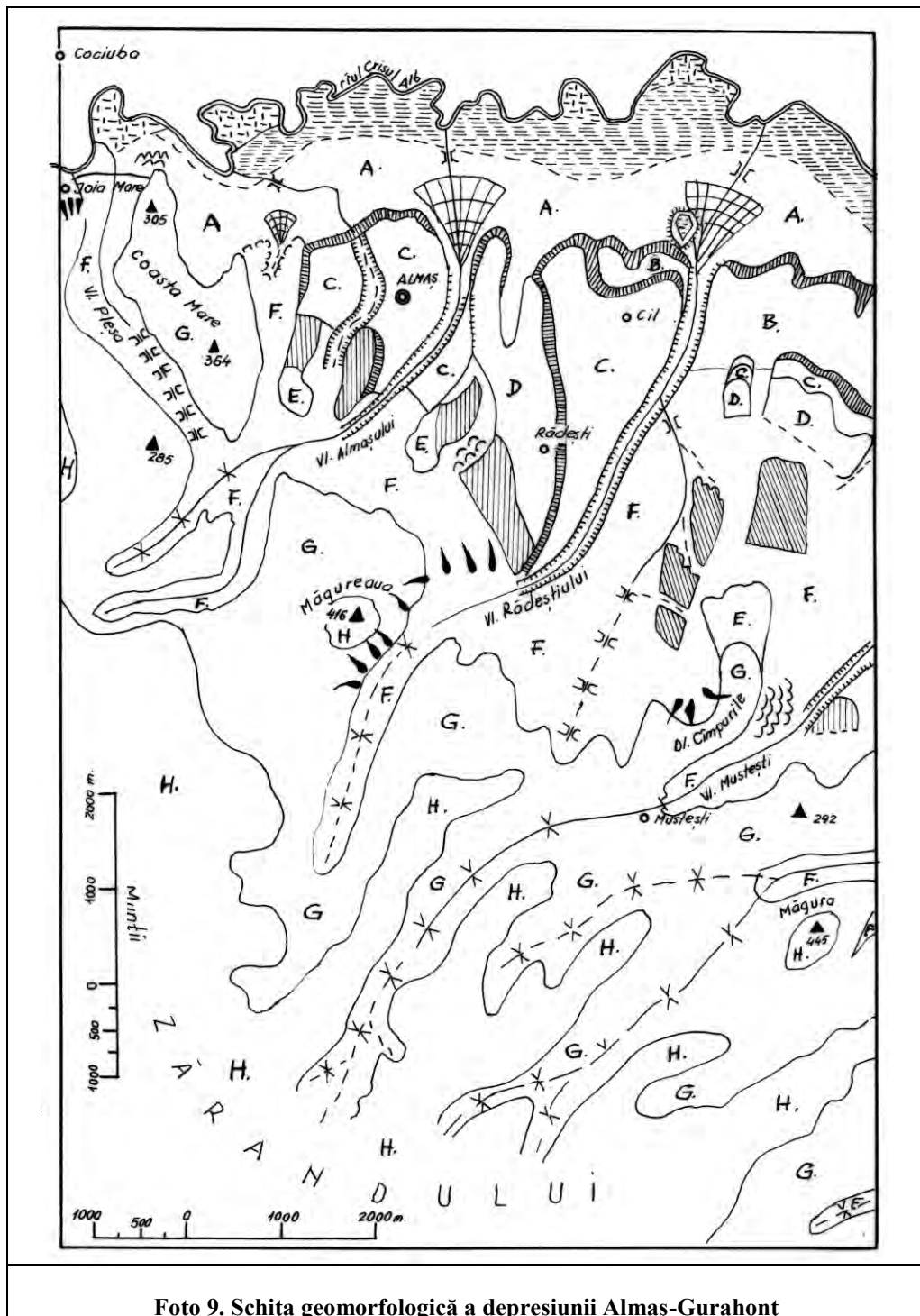













Foto 9. Schița geomorfologică a depresiunii Almas-Gurahont

Legenda figurii pe pagina următoare:

LEGENDA

Schیței geomorfologie a depresiunii Almaș-Gurahonț

- a b
- 1  = Lunca aluvionară 0–2 m; a) frecvent; b) periodic inundabilă
 - 2  = Terasa I: 2–3 m
 - 3  = Terasa II: 6–10 m
 - 4  = Terasa III: 15–20 m
 - 5  = Terasa IV: 25–35 m
 - 6  = Terasa V: 45–60 m
 - 7  = Terasa VI: 70–80 m
 - 8  = Terasa VII: 90–110 m
 - 9  = Versanți dezvoltăți pe structura monoclinală
 - 10  = Zona piemontană
 - 11  = Muncei din ramura montană
 - 12  = Frunte de terasă
 - 13  = Văi cu maluri abrupte
 - 14  = Văi cu profil transversal în V
 - 15  = Văi cu profil transversal în U
 - 16  = Văi cu profil transversal plat
 - 17  = Eleșteu amenajat
 - 18  = Ravene
 - 19  = Con de dejecție
 - 20  = Alunecări lenticulare active
 - 21  = Alunecări lenticulare stabilizate

În 1956 H. Savu și M. Trifulescu, descriind Sarmațianul din pârâul Toii și pârâul Stupinilor, ajung la aceeași concluzie, că este reprezentat prin Sarmațianul inferior și mediu.

M. Păucă în 1954 arată, că în bazinul Zarandului, în timpul Sarmațianului a avut loc o intensă activitate vulcanică, în care timp s-au sedimentat aglomerate andezitice, care prezintă intercalații frecvente de material detritic (marne și nisipuri) și calcare.

Deși aflorimentele în depozitele sarmațiene și zona comunelor Crocna și Almaș sunt foarte rare și nu există o succesiune continuă, s-a reușit pe baze litologice și paleontologice să fie identificate două complexe și anume un complex inferior marnos-argilar atribuit Volhinianului (N.A. –strat), al doilea subetaj al sarmațianului. Este caracterizat prin faună lamelisipos atribuit Bessarabianului (N.A. = strat, subetajul inferior al sarmațianului, separat pe baza anumitor specii de lamelibranchiate și de gasteropode). Sedimentarul sarmațian apare intercalat în piroclastite andezitice.

— Volhinianul în regiunea cercetată este reprezentat în întregime și numai în partea sa superioară. Acest lucru poate fi explicat fie prin faptul că apele au acoperit partea estică a Bazinului Zarandului abia în Volhinianul superior, sau că depozitele Sarmațianului inferior s-au depus, în această regiune, în întregime, însă fiind acoperite de aglomerate vulcanice n-au fost găsite până în prezent.

— Bessarabianul, este dezvoltat în facies neritic fiind constituit din alternanțe de calcare lumaselice, nisipuri, nisipuri oolitice și subordonat marne. Prezența nisipurilor organogene și oolitice și a calcarelor lumaselice, arată că apele erau calde și bicarbonate. Aceste depozite afloréză pe pârâul Toii, pe pârâul Stupinilor, pe pârâul Pescarilor și în dealul Măgura de la Crocna.

Pe pârâul Toii, afluentul pârâului Rădești, se poate observa o alternanță de strate centimetrice de calcare cu *Cerithium*, nisipuri și nisipuri oolitice fosilifere.

Bogăția în faună a acestor aflorimente este mare. Din ele — spune Alexandra Sagatovici — am colectat și determinat:

Macra vitaliana vitaliana d'Orbigny

Macra vitaliana simionescui Macarovici

Irus gregarius Partsch

Irus gregarius ponderosus d'Orbigny

Irus gregarius dissitus Eichwald

Irus vitalianus d'Orbigny

Donax dentiger Eichwald

Donax lucidus Eichwald

Cardium vindobonense breviformis Papp

Cardium cfr. *fittoni* d'Orbigny (exemplar de talie mică)

Cardium ustjurtense Andrussov

Pirenella picta DeFrance

Pirenella disjuncta disjuncta Sowerby

Dorsanum duplicatum duplicatum Sowerby

Caliostoma – *podolicoformis medostriata* Papp

Glavatula doderleini M. Hornes. (vezi și Foto 10).

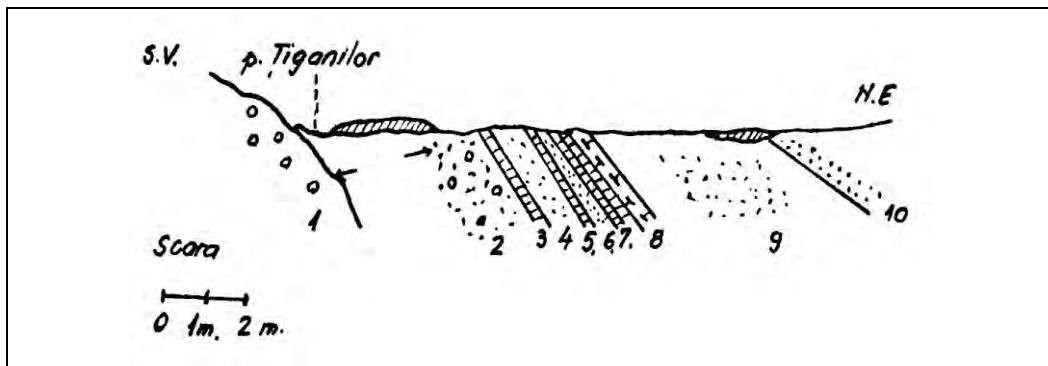

Legendă

- 1 – Aglomerat andezitic
- 2 – Nisip oolitic cu Dorsanum, Pirenella
- 3 – Calcar
- 4, 6 – Nisip
- 5 – Calcar cu Pirenella
- 7 – Calcar cu Pirenella și rare exemplare de Solen
- 8 – Calcar lumașelic cu Callostoma
- 9 – Nisip fin cu Irus
- 10 – Panonian

Foto 10. Succesiunea depozitelor sarmațiene din malul drept al pâ râului Toii

Pe pâ râul Stupinilor care curge între hotarul comunelor Almaș și Joia Mare, la cca. 225 m amonte de punctul unde pâ râul întâlnește șoseaua, se constată o alternanță de nisip, calcar lumașelic, marne și gresii după cum reiese din schița de profil (vezi Foto 11).

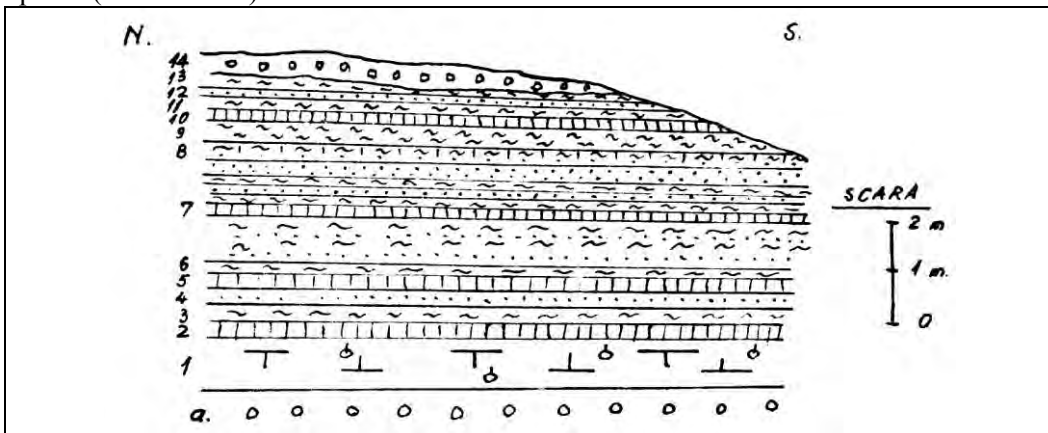

Legendă

- a = Aglomerat andezitic
- 1 – Calcar sfărâmișos
- 2, 5, 10 – Calcar
- 3 – Marne cenușii, verzi cu Callostoma și Pirenella
- 4 – Nisip fosilifer cu Mactra vitaliana
- 6, 9, 11, 13 – Marnă alb gălbuie
- 7 – Alternanță de marne și gresii
- 8, 12 – Gresie albă cu Pirenella
- 14 Terasă

Foto 11. Succesiunea depozitelor sarmațiene din malul stânda al pâ râului Stupinilor

Din aceste depozite au fost determinate:
Macra vitaliana simionescui Macarovici
Macra vitaliana vitaliana d'Orbigny
Irus gregarius ponderosus d'Orbigny
Cardium latisulcum Münster
Pirenella disjuncta Sowerly
Pirenella picta Defrance
Pirenella picta mitralis Eichwald
Dorsanum sp.

În succesiunea generală a depozitelor sarmațiene din regiunea Sarmațianului din pâ râului Stupinilor se găsește sub seria descrisă pe pâ râul Toii, unde nu se constată intercalații de marne. De asemenea, Sarmațianul din pâ râul Stupinilor este intercalat între aglomerate andezitice, pe când depozitele sarmațiene care află reză pâ râul Toii suportă Panaonianul.

La cca. 600 m amonte, pe pâ râul Stupinilor, în malul drept se găsesă calcare lumașelice puternic diagenizate, groase de aproape 5 m. Culoarea lor este albă, local se observă pete negre de oxizi de Mn. Spre partea inferioară a aflorimentului se intercalează nivele centimetrice de calcar mai puțin diagenizat și marne albicioase. Calcarul prezintă mulaje de *Macra vitaliana*, *Irus gregarius*, *Cardium*, *Modiolus*, *Caliostoma*, *Pirenella disjuncta*, *P. picta* și alte forme [B-5].

Din punct de vedere geologic în zona localității noastre (vezi și Foto 12), distingem în partea spre Criș, că este acoperită cu depozite recente (Q = cuaternare — cca. 1 milion de ani), dispuse peste formațiunile Bazinului panonic. Acest depozit ce se întinde de la D.N. 79 A, ce trece prin Cil și Almaș, la cca. 3 km, iar de la D.C. 35, care trece prin Rădești, cam la 1 km. de o parte și alta a drumului.

Urmează apoi, depozit ele panoniene (Pn.-Neogen, cca. 29 milioane de ani). Caracterul litologie este predominant nisipos cu intercalații subordonate de roci argiloase, uneori cărbunoase, nisipoase și pietrișuri mărunte. Grosimea sedimentelor este variabilă de la câțiva metri până la 800 m.

Pe linia faliei, de care am amintit dinspre Mustești spre Joia Mare, trece o bandă de aproximativ 0,5 km de andezite (A = andezite cca. 20 milioane de ani), roci magmatice, legate genetic de erupțiile din bazinul Zarandului.

De la această falie spre sud, cuprinzând majoritatea zonei, inclusiv tot Vârful Drocea, este o masă principală constituită de șisturi cristaline, atribuită unei formații Paleozoic antepremian (Pz., cca. 740 milioane de ani), metamorfozate în cursul orogenezei hercinice. Geologii mai numesc această masă și seria Păiușeni.

Din călătoria noastră în timp, să ne îndreptăm spre vremuri mai apropiate nouă, încercând să reconstituim, pentru o arie ceva mai largă, dar în care este cuprinsă și așezarea noastră, Rădești, să vedem deci, condițiile fizico-geografice.

„Pe teritoriul județului nostru cele mai vechi urme de locuințe umane se plasează în timp după sfârșitul ultimei glaciațiuni pleistocene Würm 3, peisajul natural inițial aparține ultimei părți a holocenului. Pe baza datelor paleobioclimatice, paleontologice, palinologice, geomorfologice, pedologice și arheologice, se pot stabili cu destulă precizie caracteristicile și evoluția condițiilor naturale din holocen, pentru ultimii 10–14.000 de ani.

În prima parte a holocenului (holocenul inferior) are loc o schimbare destul

de bruscă a condițiilor bioclimatice ca urmare a încheierii ultimei faze glaciare (W.3). În holocenul mijlociu (fazele boreală, atlantică, subboreală) se ajunge treptat la condiții naturale similare celor de astăzi.

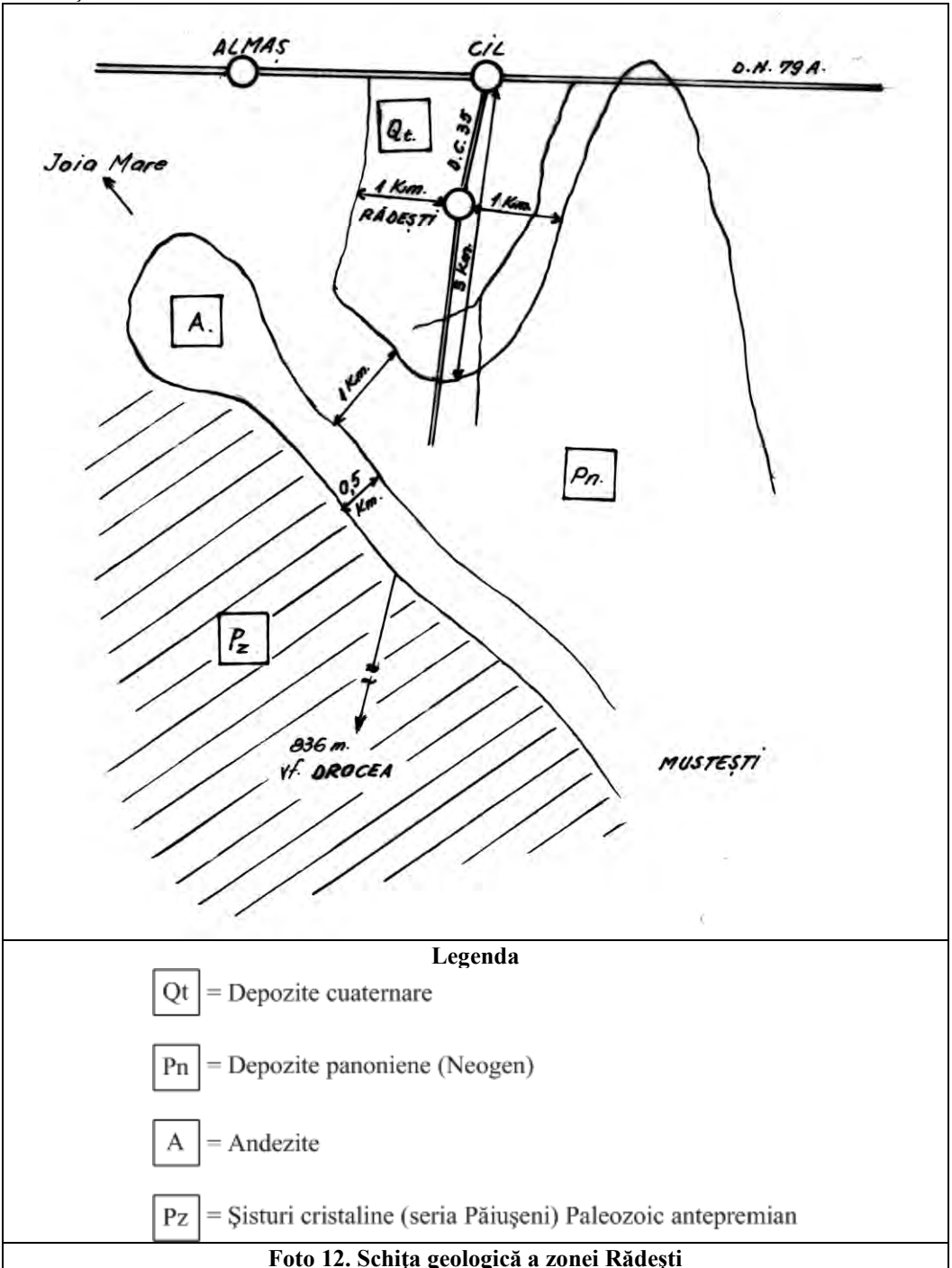

Diferențele între cele trei faze ale holocenului mediu sunt date mai ales de cantitatea de precipitații decât de modificarea temperaturii.

Astfel în faza boreală (7000–5000 î.Ch.) este mai uscată, faza atlantică (5000–3000 î.Ch.) mai umedă iar faza subboreală (5000–1000 î. Ch.) devine din nou mai uscată. Interesează în mod deosebit această ultimă fază, în care avem dovezi de locuire umană în hotarul așezării Rădești, corespunzătoare istorie sfârșitului neoliticului, epocii bronzului și începutul epocii fierului. În această perioadă condițiile fizico-geografice aveau următoarele caracteristici: temperatura medie era de 12–13°C în regiunile de câmpie ale județului (deci cu 2–3°C mai mult decât astăzi), precipitațiile de 450–550 mm (deci cu 100–200 mm, mai puțin), râurile aveau un debit mai mic decât cel actual (cu 10–20 %) iar stepa ocupa toată regiunea de câmpie până la aliniamentul Cermei-Ineu-Șiria-Zăbrani, trecând spre est, printr-o zonă îngustă de silvostepă, spre suprafețele forestiere din dealuri și munți. În această perioadă stepa avea întinderea maximă (ocupând cca. 1/3 din suprafața județului).

La începutul mileniului I î.Ch. începe faza bioclimatică subatlantică (1000 î.Ch. până astăzi), care formează holocenul superior și se caracterizează prin scăderea treptată a temperaturii, creșterea precipitațiilor și invadarea stepei de păduri. În această perioadă pădurea ocupa cea mai mare întindere pe teritoriul județului, din timpul holocenului (80 % din suprafața totală).

Această fază se suprapune sfârșitului epocii bronzului și epocii fierului (800–70 î.Ch.), zona cunoaște o dezvoltare remarcabilă a culturii traco-dacice și a stabilimentelor umane permanente. De altfel această umanizare puternică a teritoriului nostru, a fost favorizată într-o măsură considerabilă de condițiile naturale specifice. Instalarea pădurilor (până la aliniamentul Zerind-Curtici-Vinga) și a silvostepii (la vest de acesta) a determinat formarea, în prima parte a mileniului I î.Ch., a actualului înveliș de soluri, care a rămas în linii mari același până astăzi. În regiunile de câmpie și dealuri joase, condițiile climatice se caracterizau prin următoarele elemente: temperatura medie a aerului era de 8–9°C (vara ajungând în medie la 18–19° iar iarna la –5°...–4°), precipitațiile de 800–850 mm/anual. În a doua parte a mileniului I î.Ch. temperatura crește la 9–10°C, iar precipitațiile scad la 700–750 mm, fiind, în general stabile până astăzi. Râurile își construiesc lunci largi datorită debitului mai bogat (cu cca. 20 % mai mare decât debitul anual actual), Crișul Alb își înalță cu 1–2 m albia datorită aluviunilor bogate, fapt ce se remarcă și în caracterul instabil al văilor secundare din Câmpia Crișului.

Deoarece întreaga regiune era locuită în epoca fierului, judecând după repartiția urmelor arheologice, este foarte posibil ea exploatarea fierului de la Dezma și Zimbru să dateze tocmai din această perioadă.

Reconstituind peisajul natural inițial descris mai sus, caracteristic secolelor II–I î.Ch., putem aprecia că el a reprezentat o premisă importantă, deosebit de favorabilă constituirii unor stabilimente umane permanente” [B–6].

În zilele noastre clima se caracterizează prin:

- temperaturi medii multianuale de +10°C;
- valoarea temperaturilor lunii ianuarie este de –2°C;
- iar a lunii iulie +19°C;
- numărul zilelor de vară — deci cu temperaturi maxime de peste + 25°C sunt în jur de 95, timp suficient pentru ca recoltele să ajungă la maturitate;

— zăpada persistă 50–55 zile iar în zona mai înaltă spre Vârful Drocea 55–60 de zile [B–7].

Însumând zilele de îngheț obținem un număr mediu de 95 de zile.

Primul îngheț apare, mai frecvent, în a doua decadă a lunii octombrie, iar ultimul, în a doua decadă a lunii aprilie.

Înghețurile timpurii de toamnă și cele târzii de primăvară apar cu un decalaj de aproximativ 3–4 săptămâni față de datele medii.

— precipitațiile medii anuale în zona noastră sunt de 700–750 mm, exceptând zona mai înaltă (spre pădure), care poate fi de 750–800 mm (mediile lunare sunt: maxima 95 mm, minima 45 mm);

— radiațiile solare globale în zona Rădești, și chiar a Almașului și Cilului este de 115 Kcal/cm²/an;

— adâncimea apelor freatice este în medie de 15 m (valorile minime și maxime sunt între 5 și 25 m) [B–8].

Vânturile condiționate de configurația generală a reliefului nu prezintă intensificări deosebite, dominante sunt totuși cele din vest. Asigurându-se, ca o caracteristică a calmului atmosferic și a altitudinii, un climat de cruțare extrem de favorabil tratamentului într-un mare număr de afecțiuni (nevroze, boli ale aparatului respirator etc.).

Pentru întreaga comună Almaș, pe harta solurilor găsim: soluri argiloiluviale podzolite precum și soluri brune acide [B–9].

Condiții biologice

VEGETAȚIA

Evoluția florei și a vegetației de-a lungul erelor geologice

„Teritoriul pe care astăzi se înalță Munții Zarandului, în triasic fiind exondat, desigur a fost populat de vegetația acelor timpuri. Compoziția acestei vegetații se poate stabili numai prin analogie, deoarece sedimentele triasice din Munții Zarandului — de altfel foarte slab reprezentate — nu conțin resturi de cormofite. Uscatul triasic probabil a fost dominat de o floră și vegetație tropicală, compusă din gimnosperme primitive, *Zamites*, *Baiera*, *Ginkgo*, *Ctenis* etc.

Transgresiunea mezozoică a înecat în apele mării, uscatul triasic care a rămas submers până la exodarea lui din terțiar. Abia în această perioadă, când în alte regiuni ale țării noastre domina o vegetație tropicală compusă din angiosperme adaptate la un climat cald și umed, uscatul a fost populat de vegetația respectivă — dar în sedimentele din Munții Zarandului nici din această perioadă nu avem documente directe.

În Miocenul inferior (Acvitanian), flora Zarandului prezenta probabil aceeași compoziție, care s-a descoperit în regiunile care limitau depresiunea Hațegului și în special depresiunea Petroșanilor. Această floră avea un evident caracter subtropical fiind alcătuită din: *Taxodium distichum*, *Ficus*, *Sequoia*, *Laurus*, *Cinamomum*, cu un început de imixtiune a speciilor de climat temperat: *Juglans*, *Acer*, *Platanus*, *Quercus*, *Castanea* și *Carpinus*.

Primele date certe cu privire la existența unei vegetații termofile de tip subtropical-temperat le avea din Miocenul superior (probabil Sarmațian) de lângă Pâncota. În cariera lui Dămăcuș, în tufuri gri stratificate, cercetările lui R. Givulescu au stabilit existența următoarelor plante: *Hellia salicornioides*, *Myricra lignitum*, *Cinnamomophyllum sp.*, *Sapindus falcifolius*, *Platanus platanifolia*, *Acer sp.*, *Juglans sp.*, *Betula sp.*, *Phragmites oeningensis* și resturi de monocolite. Majoritatea plantelor indică un climat subtropical cald și umed, iar prezența unor genuri caracteristice florei arco-terțiare semnalează un început de climat temperat. Resturile numeroase de monocotile trădează existența unor suprafețe acoperite cu vegetație ierboasă.

În cursul Pliocenului, din cauza răcoririi progresive a clinei desigur și în pădurile din cuprinsul Munților Zarand, au ajuns la dominație speciile cu frunze căzătoare, caracteristice florei arco-terțiare. Alături de acestea, în pădurea pliocenă, au mai supraviețuit sporadic și unele specii termofile subtropicale, sempervirescente, relict din vegetația miocenă. Astfel, pădurea pliocenă de la noi avea un aspect pestriț, similar pădurilor mixte actuale nord-americane, sud-caucaziene și est-asiatice, în care erau bine reprezentate speciile entomofile.

Fenomenele orogene de anvergură gigantică (ridicarea lanțurilor muntoase Pirinei-Alpi-Carpați-Balcani-Caucaz etc.), și răcirea climei din emisfera nordică, în Europa au avut consecințe grave asupra pădurilor pliocene. Clima rece și uscată determinată de înaintarea spre sud a calotei glaciare, câmpurile de firn formate în munții înalți au nimicit aproape complet pădurea pliocenă mixtă. Unele dintre speciile componente migrând spre sud au ajuns în compartimente mai adăpostite, supraviețuind astfel urgiei perioadelor glaciare. Majoritatea lor însă au dispărut definitiv datorită obstacolelor de netrecut, reprezentate de lanțurile orientate de la est spre vest, dispuse de-a curmezișul drumurilor de migrare. În perioadele interglaciare calde, speciile termofile, care au reușit să supraviețuiască, ieșind din adăposturile lor, au migrat din nou spre nord, recucerind terenurile părăsite anterior. O altă perioadă glaciară a determinat retragerea lor din nou spre sud.

În munții Zarandului nu avem dovezi floristice directe privitoare la faza de trecere pliocen-pleistocen și din perioadele perindării glaciațiunilor cu interglaciarele mai călduroase.

Sunt însă deosebit de interesante și semnificative rezultatele cercetărilor palinologice efectuate de B. Diaconeasa în perimetrul localității Hidișel, în bazinul Beiușului. Grăunciorii de polen și resturile de tulpini carbonizate au înregistrat în stratele depuse trei faze silvestre. Dintre acestea două s-au desfășurat la sfârșitul Pliocenului–începutul Pleistocenului (Vilafanchian), iar a treia postgünziană, probabil în Würmian.

Prima fază a stejerișelor mixte cu puțin alun se caracterizează prin dominarea polenului speciilor *Quercus*, *Ulms*, *Tilia*, și participarea în procentaj redus a polenului de *Corylus*. Este deosebit de semnificativă prezența polenului aparținând speciilor termofile și le genurilor *Carya*, *Pteroearya*, *Engelhardtida*, *Zelkova* și *Magnolia*. Este deosebit de interesant de menționat și prezența (adevărat într-un procentaj foarte redus) următoarelor conifere: *Pinus silvestris*, *Picea*, *Tsuga*, *Codrus*, *Abies*, *Larix* și *Sciadopytis*. Cantitatea considerabilă a polenului de *Alnus* și *Taxodium* (!), atestă caracterul mlăștinos al locului de depozitare. Prezența genurilor și a speciilor menționate oglindește un climat subtropical-temperat-subcontinental.

Faza pinetelor, bogate în specii plio-pleistocene, se deosebește fundamental de prima fază, prin faptul că polenul de *Pinus Silvestris* atinge proporții mari, de 33–34 % și scade semnificativ cel produs de speciile quercetului mixt. Acest fapt oglindește răcorirea considerabilă a climei. În această fază mai răcoroasă se mai mențin totuși genurile *Carya*, *Pterocarya*, *Engelhardtia* și *Magnolia*, precum și *Abies*, *Picea*, *Tsuga* și *Seiadopytis*, atestând existența unui climat încă relativ blând.

Faza pinetelor aride, de vârstă mai recentă (post-günziană), se caracterizează prin procentajul mare al polenului de *Pinus* de tip *silvestris* (49–62,33 %), prin participarea redusă a genurilor *Ulmus*, *Corylus*, *Quercus*, *Salix*, *Betula* și prin dispariția totală a elementelor terțiare, cu excepția lui *Taxodium*, prezent și el numai la începutul fazei. Compoziția florei reflectă un climat rece, uscat, continental.

Din cauza schimbărilor de climă, în timpul mileniilor, vegetația a suferit modificări structurale, concretizate în perindarea fazelor silvestre, care reflectă evoluția vegetației începând cu pinetele aproape pure ale perioadei glaciare, până la formarea aspectului actual al vegetației.

Faza pinului. La sfârșitul ultimei glaciațiuni (Würm), Munții Zarandului erau acoperiți cu păduri de *Pinus silvestris* (Pinul comun), în compoziția cărora participă *Betula pendula* (Mesteacănul) și diferite specii de *Ulmus* (Ulmul) și *Salix* (Salcia).

Faza stejerișului mixt. Concomitent cu retragerea calotei glaciare și cu încălzirea climei, în perioada „preboreală”, pădurea de pin urcă spre altitudini mai mari și treptat cedează locul stejerișului mixt, în care alături de stejar (*Quercus*), ulm (*Ulmus*), tei (*Tilia*), frasin (*Fraxinus*) se afirmă din ce în ce mai mult alunul (*Corylus*). Probabil suprafețe considerabile erau ocupate de o vegetație ierboasă de stepă. Această perioadă caldă și aridă poartă numele de „boreal”. Cu toate că încă nu avem dovezi din incinta munților studiați, pe baza datelor efectuate în unele masive mai mult sau mai puțin îndepărtate, putem afirma cu certitudine că în această perioadă caldă și aridă au imigrat, populând meleagurile Zarandului, speciile sudice termofile și cele pontice. Cele sudice balcanice și submediteraneene au urmat calea văilor din Munții Zarandului, unde aveau asigurată și umiditatea necesară, sau, eventual s-au răspândit sub acoperișul ocrotitor al coronamentului speciilor lemnoase termofile, care de asemenea au întâlnit condiții favorabile răspândirii lor. Speciile ierboase continentale, pontice și ponto-mediteraneene, venite dinspre răsărit, au ocupat pantele însorite ale colinelor, îmbrăcându-le cu un covor vegetal ierbos xeroterm de tip stepic. În această

perioadă stejerișul mixt cu alun era reprezentat prin pâlcuri răzlețe de păduri, care încă nu formaseră masive închegate. În Perioada mijlocie a borealului clima a început să se răcorească, devenind mai umedă, dar rămâne călduroasă, favorizând astfel închegarea stejerișului mixt. Această fază a început cu cca. 5000 de ani î.Ch. și a fost numită perioada „atlantică”. Specieile lemnoase submediteraneene, termofile, dar cu exigențe categorice și față de umiditate (*Quercus farnetto* — Gârnița, *Q. Cerris* — cerul, *Q. Petraea* — Gorunul, *Fraxinus ormus* — Frasinul, *Sorbus terminalis* — Sorbul, *Cornus mas* — Cornul etc.), au format păduri întinse pe versanții intermediari și umbriți ai culmilor, iar unele specii mai rezistente la secetă și la oscilațiile de temperatură [*Quercus pubescens* (Stejarul pufos), *Rosa* (Măceșul), *Crataegus* (Păducelul), *Prunus spinosus* (Porumbarul), *Juniperus communis* (Ienupărul) etc.], au împetriștat covorul ierbos stepic de pe versanții însoriți.

Faza fagului. În această perioadă se afirmă din ce în ce mai viguros carpenul și fagul. Răcorirea progresivă a climei (subboreal), a produs schimbări radicale în compoziția vegetației lemnoase. Aceste schimbări mereu accentuate, împreună cu acțiunea factorului antropozoogen din ultimele două milenii, au dus în cele din urmă la stabilirea aspectului actual al vegetației din Munții Zarandului.

În ultima perioadă de cca. 3000 de ani (subatlantic), pădurile de gârniță și cer se cantonează pe versanții însoriți și, pe culmile de la altitudinile mai mici, iar pe cei umbriți se instalează goruneto-ceretele și gorunetele-carpinetele, care la altitudini mai mari trec pe versanții însoriți.

Carpenul și fagul formează păduri impresionante pe versanții nordici de la altitudinile de cca. 300–500 m, trecând pe culmi și chiar pe versanții sudici la altitudinile mai mari de cca. 700–800 m.

În cursul ultimului mileniu, omul, prin distrugerea pădurilor, a creat pe lotul lor suprafețele ierboase, pășuni și fânațuri, precum și livezi și plantații de vii, dezlănțuind în același timp și procesele erozionale. Aceste procese au distrus vegetația ierboasă și solul, golind roca mumă, imprimând astfel un aspect dezolant unor porțiuni întinse de teren, odinioară acoperite cu păduri.

În concluzie, vegetația actuală din munceii Zarandului este rezultatul frământărilor geologice și mai ales climatice desfășurate în ultimii 12000 de ani, în strânsă interacțiune cu factorul antropozoogen, afirmat din ce în ce mai decisiv în ultimele secole [B–10].

Aspecte generale ale vegetației actuale

Marea varietate și bogăția florei și vegetației acestor locuri se datorează așezării geografice, a diferențelor de nivel precum și a climei.

Dintre cele aproximativ 1110 specii de cormofite spontane, care ocupă un loc de seamă în economia naturii din Munții Zarandului, pe lângă importanța lor științifică, o bună parte dintre ele prezintă și o remarcabilă valoare practică, care după cum se pare, până în prezent a stat prea puțin în atenția localnicilor, cu excepția esențelor lemnoase, intrate în circuitul economic.

În cele ce urmează menționăm, pe categorii economice câteva dintre principalele plante spontane: alimentare, furajere, melifere, medicinale, toxice, tinctoriale și tanante.

Plante cu valoare alimentară din flora spontană sunt destul de răspândite și de numeroase, însumând 66 specii. Marea lor majoritate vegetează în pădurile de foioase sau la marginea lor, dintre care. Menționăm:

Cerasms avium = Cireșul
Corylus avellana = Alumul
Crataegus mojaogyna = Păducelul
Prunus spinosa = Porumbarul
Rosa canina = Măceșul
Rosa dumetorum
Cornus mas = Cornul
Rubus caesius = Murul de miriște
Vaccimum myrtillus = Afinul
Ramunculus fiewaria = Untișor, sălătică
Fragia vesca = Fragi de pădure
Fragia viridis
Oxalis acetosella = Măcrișul iepurelui
Allium ursinum = Usturoiță, leurdă

În pajiști se întâlnesc mai puține plante spontane cu valoare alimentară, dintre care cităm:

Amaranthas lividus = Știr
Rumex acetosa = Măcriș
Carum carvi
Pastinaca satira = Păstârnac, pestrinac
Tussilago farfara = Podbal
Asparagus officinalis și altele.

Plantele furajere spontane sunt de asemenea destul de numeroase, cifrate la aproximativ 130 specii. Ele populează pajiștile — fânețele și pășunile — iar unele, mai puține la număr, se întâlnesc și prin pădurile și poienile munților Zarandului și aparțin în marea lor majoritate gramineelor (*Poaceae*) și leguminoaselor (*Fabaceae*).

Dintre gramineele cu importanță furajeră cităm:

Alopecurus pratensis
Phleum pratense
Phleum montanum
Agrostis stolonifera
Agrostis Tenuis
Koeleria cristata
Arrheimatherum elarius
Trisetum flavescens
Bromus inermis
Cymosurus, cristatus
Dactylis glomerata
Dactylis polygama
Poa pratensis
Poa nemoralis
Festuca pratensis
Festuca rubra

Festuca rupicola

Lolium perenne și altele.

Dintre leguminoase mai frecvente se remarcă:

Trifolium montanum

Trifolium repens

Trifolium hybridum

Trifolium medium

Medicago lupulina

Medicago falcata

Lotus corniculatus

Astragalus onobrychis

Vicia cracca

Vicia pannonica

Vicia sepium

Lathyrus pratensis.

Plantele melifere sau nectaro-polenifere, au o mare importanță pentru apicultură și pomicultură. Plantele melifere spontane sunt bine reprezentate și în această parte a țării (cca. 250 specii). Dintre acestea enumerăm câteva:

Barbarea vulgaris

Brassica nigra

Sinapis alba

Malus silvestris = Mărul pădureț

Pyrus pyraster = Părul pădureț

Prunus spinosa = Porumbarul

Rosa canina = Măceșul

Rubus cassius = Murul de miriște

Rubus idaeus = Zmeurul

Medicago falcata = Lucernă galbenă, Culbecească

Lotus corniculatus

Vicia cracca

Vicia sepium = Năutul iepurelui, Măzăroi sălbatic

Chamaenerion augustifolium

Tilia tomentosa = Teiul alb

Tilia cordata = Teiul cu frunza mică

Acer platanoides = Paltinul de câmp

Acer pseudoplatanus = Paltinul de munte

Acer campestre = Jugastrul

Cornus mas = Cornul

Cornus sanguinea = Sângerul

Primula officinalis

Echium vulgare = Coadă vacii

Pulmonaria officinalis = Mierea ursului, cuscrișor

Symphytum officinale

Lamium album = Urzică moartă

Mentha longifolium

Mentha pulegium

Prunella grandiflora
Salvia pratensis
Salvia nemorosa = Jaleș de câmp
Salvia verticillata = Urechea porcului
Stachys recta
Stachys anaua
Tencrium chamaedrys
Carduus acanthoides
Robinia pseudacacia = Salcâmul — mai ales cultivat etc.

Plante medicinale aproximativ 138 de specii, conțin în organele vegetative, în florile, fructele sau semințele lor, în cantități variabile, principii active sub formă de alcaloizi, glicozizi, uleiuri volatile sau eterice, taninuri, substanțe mucilaginoase-emoliente, care le conferă proprietățile terapeutice, preventive sau curative, ca să nu mai insistăm asupra unor vitamine și fitoncide. Din aceste motive ele au fost și sunt utilizate pe scară largă ca droguri medicinale, iar în industria farmaceutică ca materii prime pentru prepararea diferitelor medicamente. Cele mai multe sunt verificate și recomandate ca atare și de *Farmacopeea română*, cum sunt :

Equisetum arvense = Coadă calului
Dryopteris filix-mas = Ferigă
Berberis vulgaris = Dracila
Papaver rhoeas
Capsella bursa-pastoris = Traista ciobanului
Hypericum perforatum = Pojarniță
Crataegus monogyna = Păducelul
Rosa canina = Măceșul
Tilia tomentosa = Teiul alb
Tilia cordata = Teiul cu frunza mică
Frangula alnus
Eryngium planum
Carum carvi
Primula veris = Ciuboțica cucului
Pulmonaria officinalis = Mierea ursului, cuscrișor
Symphytum officinale
Atropa belladonna = Mătrăguna
Hyoscyamus niger
Datura stramonium
Digitalis grandiflora = Degetar galben
Lamium album = Urzica moartă
Leonurus cardiaca
Plantago lanceolata = Pătlagină îngustă
Plantago media
Plantago major
Ceatarium erythraea
Valeriana officinalis
Achillea millefolium
Artemisia absinthium

Matricaria chamomilla = Romanița, mușețel

Taraxacum officinale = Păpădia

Convallaria majalis etc., unele mult cultivate ca de exemplu: *Digitalis purpurea*, *Coriandrum sativum* și altele.

Plante toxice. Ca și cele medicinale, sunt destul de numeroase în flora patriei noastre. Toxicitatea lor, ca rezultat al multor accidente grave, chiar mortale, pentru om și pentru unele animale, este studiată aparte față de cea a plantelor medicinale, care și ele în anumite cazuri pot deveni dăunătoare organismului uman. Toxicitatea multora depinde de doza în care sunt administrate. Enumerăm câteva dintre cele mai toxice plante, ele în total sunt 115 specii:

Aconitum anthora

Agrostemma githago

Saponaria officinalis

Euphorbia cyparissias

Helleborus purpurascens

Ranunculus repens

Asarum europaeum

Galega officinalis

Cytisus nigricans

Aethusa cynapium

Conium maculatum

Hyoscyamus niger

Cynanchum vincetoxicum

Paris quadrifolia

Veratrum album

Glyceria maxima

Arum maculatum și altele.

Plante tinctoriale și tanante sunt acele specii vegetale care conțin anumite substanțe chimice de natură organică cu care se pot colora în diferite culori fibrele textile (lâna, țesăturile, stofele). Numeroase plante tinctoriale sunt în același timp și tanante. Acestea din urmă conțin mai ales în scoarță, frunze, fructe etc., substanțe organice, cu gust astringent, indispensabile pentru tăbăcirea pieilor, făcându-le rezistente la putrezire și îmbibarea cu apă. Se întâlnesc aproximativ 60 specii, dintre care amintim:

Alnus glutinosa = Aninul negru

Alnus incana = Aninul alb

Quercus petraea = Gorunul

Quercus robur = Stejarul

Salix alba = Salcia albă

Isatis tinctoria = Drobușor

Sorbus aucuparia = Scorușul de munte

Sorbus torminalis = Sorbul

Genista tinctoria = Drobiță

Acer tataricum = Glădișul

Euonymus europaea = Salba moale

Rhamnus tinctoria

Cornus mas = Cornul
Vaccinium vitis-idaea = Merișorul de munte, afinul roșu
Echium vulgare
Origanum vulgare
Fraxinus excelsior = Frasinul
Sambucus nigra = Socul
Sambucus ebulus
Anthemis tinctoria etc.

În completare la acest capitol este cazul să mai relevăm că de prin pădurile Zarandului sunt semnalate și un număr de 94 specii de macromicete. (ciuperci = bureți).

Dintre acestea unele sunt comestibile, cunoscute și consumate de localnici. Altele, mai puține la număr sunt, însă toxice sau chiar foarte toxice. Dintre cele mai apreciate ciuperci comestibile (cca. 43 specii) cităm:

Morchella esculenta = Sbârciog
Cantharellus cibarius = Mihăieși, bureți gălbiori
Hydnum repandum = Burete țepos, burete spinos
Boletus edulis = Copice, hrib, mănătărcă
Marasmius oreades
Agaricus campestris
Tricholoma georgii
Russula virescens = Golâmbița, hulubița

și celebra *Amanita caesarea* = Ronița, crăița, o adevărată delicată, dar și o raritate în țara noastră.

Din grupa ciupercilor toxice amintim:

Amanita muscaria = Pălăria șarpelui, muscărița
Amanita pantherina = Buretele pestriț, buretele bubos
Agaricus xanthodermus și

Amanita phalloides destul de des întâlnită, cea mai toxică dintre toate macromicetele cunoscute (aproape întotdeauna mortală) [B-11].

Mediu antropic

Prin mediu antropic se înțeleg ecosistemele care sunt formate conștient sau inconștient de om și care rămân viabile datorită prezenței și îngrijirii sale. Aceste ecosisteme sunt reprezentate de culturile agricole, livezile, grădinile de zarzavaturi, curțile și dependințele etc.

Paraziți vegetali

- Rugina brună a grâului
- Cornul secarei (*Claviceps purpurea*)
- Tăciunile comun, al porumbului (*Ustilago maydis*)
- Înnegrirea bazei tulpinii și putregaiul umed al tuberculilor de cartof (*Erwinia atroseptica*)
- Făinarea trandafirului (*Sphaerotheca pannosa*)

— Putregaiul brun (*Monilioza fructigena*) ciuperca produce pagube însemnate la măr, păr, gutui și piersic, în livezi, în depozite și în timpul transporturilor de durată lungă.

— Mana viței de vie (*Plasmopara viticola*)

Buruieni

— Pălămida (*Cirsium arvense*)

— Mohor (*Setaria glauca*)

— Știr (*Amarantus retroflexus*)

— Volbura, rochița rândunicii (*Convolvulus arvensis*)

— Urda vacii (*Cardasia draba*)

— Torțel (*Cuscuta epithimum*)

Plante de cultură

— Grâu (*Triticum aestivum*)

— Grâu comun (*Triticum aestivum sp. vulgare*)

— Secară (*Secale cereale*)

— Orz (*Hordeum vulgare*)

— Ovăz (*Avena sativa*)

— Porumb, cucuruz (*Zea mays*)

— Tutun (*Nicotiana tabacum*)

— Floarea soarelui (*Helianthus annuus*)

— Inul (*Linum usitatissimum*)

— Cânepa (*Canabis sativa*)

— Ricinul (*Ricinus communis*)

— Rapița (*Brassica rapa*)

Legume

— Cartoful (*Solanum tuberosum*)

— Pătlăgele roșii, tomate = paradăici (*Lycopersicum esculentum*)

— Ardei = ciuparca (*Capsicum annuum*)

— Vinetele (*Solanum melongena*)

— Ceapa (*Allium cepa*)

— Usturoi, ai (*Allium sativum*)

— Castravetele (*Cucumis sativus*)

— Sfecla (*Beta vulgaris*)

— Borș = Mazăre (*Pisum sativum*)

— Fasole = Mazăre (*Phaseolus vulgaris*)

— Soia (*Glycine hispida Maxim*)

— Lintea (*Lens culinaris Medicus*)

— Varza = curici (*Brassica oleracea*)

— Spanac (*Spinacia oleracea*)

— Morcov = morcon (*Daucus earota*)

- Ridiche (*Raphanus sativus*)
- Mărar (*Aethum graveolens*), utilizat ca și condiment în alimentație, ca tonic și somnifer.
- Pătrunjel (*Petroselinum hortense*) în alimentație drept condiment, în medicină pentru combaterea icterului, este hipotensiv, excitant.
- Leușteam (*Levisticum officinale*) utilizat în alimentație și în medicină ca diuretic și expectorant.

Arbuști fructiferi

- Căpșunul (*Fragaria moschata*)
- Vița de vie (*Vitis vinifera*)

Plante decorative

- Petunie (*Petunia hybrida*)
- Cărciumărese (*Zinnia elegans*)
- Zorele (*Ipomaea purpurea*)
- Garoafa (*Dianthus caryophyllus*)
- Crizantema (*Chrysanthemum sp.*)
- Gherghină, Dalie (*Dahlia sp.*)
- Trandafirul (*Rosa sp.*)
- Crin (*Lilium sp.*)
- Lalea (*Tulipa gesneriana*)
- Gladiole, săbiuțe (*Gladiolus hybridus*)
- Mușcata (*Pelargonium sp.*)
- Begonie (*Begonia tuberosa*)
- Lămâița, iasomie (*Philadelphus coronarius*)
- Salcâm (*Robinia pseudacacia*) [B-12]

Pomi și arbuști cultivați în grădini și livezi

- Prunul (*Prunus domestica*) pom fructifer, originar din Asia
- Caisul (*Prunus armeniaca*) pom fructifer, originar din Turkestan; 6–7 m înălțime. Longevitatea 50–60 de ani.
- Cireșul (*Cerasus avium*) pom fructifer indigen; 10–25 m înălțime; longevitatea 100 de ani. Lemnul de cireș este un material excelent pentru furnire estetice și în strungărie.
- Vișinul (*Cerasus vulgaris*) rudă foarte apropiată cu cireșul, având aceleași întrebuințări. Ceaiul de cozi de cireșe sau de vișin are acțiune diuretică.
- Corcodușul (*Prunus cerasifera*), pom fructifer, are 8 m înălțime. Constituie un foarte bun material ca port-altoi pentru obținerea de varietăți atât de corcoduși cât și de pruni, caiși etc.
- Dudul alb = Fragariul (*Morus alba*) arbore exotic, originar din China și Japonia, ajunge la 10–15 m înălțime; longevitatea, 100 de ani. Frunzele fiind lipsite de peri, constituie hrana viermilor de mătase.
- Dudul negru (*Morus nigra*) are fructele mai bogate în zaharuri. Frunzele

sunt mai mari, însă păroase și de aceea mu sunt mâncate de viermii de mătase.

— Gutuiul (*Cydonia oblonga*), pom fructifer exotic, originar din Asia, ajunge până la 8 m înălțime.

— Mărul (*Malus domestica*) pom fructifer, originar din Caucaz, tulpina 8–9 m înălțime; longevitatea 150 ani. Lemnul roșu-brun, greu și dur, este folosit la strungărie și în obținerea de furniruri estetice.

— Nucul comun (*Juglans regia*), arbore de 50 m înălțime și 1 m grosime. Longevitatea 300–400 de ani. Nu rezistă la geruri mari. Nucul prezintă un interes economic deosebit. Se poate spune că este ana din puținele plante de la care se întrebuințează toate componentele, de la frunze până la rădăcină. Datorită importanței sale, nucul este protejat de lege în sensul că nici un nuc nu poate fi tăiat fără aprobare specială.

Lemnul său tare și elastic se lustruiește foarte frumos, de aceea ocupă primul loc în industria mobilei, în sculptură, etc.

— Părul (*Pirus sativa*), pom fructifer ajungând 10 m înălțime.

— Piersicul (*Prunus persica*), pom fructifer exotic, originar din China.

— Agrișul (*Ribes grossularia*), arbust indigen; 1,5 m înălțime. Longevitate 20–30 de ani.

— Coacăzul roșu (*Ribes rubrum*), arbust exotic, originar din America de Nord; 2 m înălțime.

— Coacăzul negru (*Ribes nigrum*) [B–13].

Înainte de a încheia acest subcapitol, socotim necesar să spunem că au fost amintite aici doar o mică parte din marea bogăție și varietate a florei ce ne înconjoară.

Totodată vrem să atragem atenția asupra unora care sunt **ocrotite de lege**. Și anume:

— Laleaua pestriță (*Fritillaria orientalis*). Înălțime 20–40 (80) cm. Plantă ocrotită de lege.

— Ghimpele (*Rucus aculeatus*). Înălțime 20–70 cm. Flori mici, ca o stea. Fructe bace roșii. Înflorire în martie–aprilie. Ocrotită de lege. Recoltarea sa este interzisă.

— Papucul doamnei (*Gypripedium calceolus*). Înălțimea 15–50 cm. Înflorire în mai–iunie. Plantă ocrotită de lege.

FAUNA

Înainte de a vedea ce anume întâlnim în regiunea noastră, să prezentăm câteva din marile mamifere din cuaternar.

Zona câmpiei Aradului și a noastră, după cum am arătat, este foarte bine reprezentată în depozite cuaternare prin variate tipuri de nisipuri, pietrișuri, argile, depozite deltaice, aluviuni. În aceste depozite au fost, de altfel, descoperit cel mai mare număr de piese fosile aparținând unor mamifere mari. În hotarul așezării Rădești au fost găsite asemenea fosile. Chiar și denumirile de Osoiu de la asemenea fosile se trage.

Dintre aceste animale ale cuaternarului vom aminti aici:

— Ursul de peșteră (*Ursus spelaeus*). Cu toate că face parte din ordinul carnivorelor, ursul de peșteră ducea un regim alimentar omnivor, hrănindu-se și cu vegetale. Având un asemenea regim alimentar dinții săi amintesc de cei ai porcului.

Ursul de peșteră avea înfățișarea robustă, atingând 2, 3 m lungime. Capul, care întrece adesea o jumătate de metru, purta două urechi mai lungi decât ale ursului actual.

— Rinocerul blănos (*Rhinoceros caelodonta*). Rinocerul blănos a fost contemporan cu omul primitiv. Era un animal masiv și greoi, având o lungime de 3,5 m și înălțimea de 1,5 m.

Era erbivor, mulțumindu-se cu o hrană sărăcăcioasă.

— Cerbul lopătar gigantic (*Cervus Megaceros Euryceros*). Avea o înălțime de 2,5 m, cu coarnele lățite, bogat ramificate, a căror anvergură depășea 3 m. Femela era lipsită de coarne, ca și femela cerbului din zilele noastre.

— Bouarul (*Bos Primigenius*). Bouarul era un bovin de talie mare, cu corpul acoperit cu păr lung, de culoare neagră, cu o dungă cenușie de-a lungul spinării.

— Zimbrul sau Bizonul primitiv cuaternar (*Bison priscus*). Era un bovid uriaș, având înălțimea la greabăn de 2,5 m iar lungimea de 4,5 m.

Numele acestui animal dat unor sate (exemplu Zimbru Gurahonț) sau la dealuri, dovedește supraviețuirea sa până în timpurile noastre.

— Mamutul (*Elephas-Mammuthus-Primigenius*). Este fără îndoială specia cea mai bine cunoscută și cel mai bine reprezentată în depozitele cuaternare.

Mamutul era un neam de elefant înalt de până la 4 m și care se caracteriza prin blana sa deasă și lungă de peste 30 cm. Cei doi incisivi ai maxilarului superior, erau lungi de peste 2 m uneori numai ușor arcuiți, alteori răsuciți puternic.

Un singur individ consumă într-o zi 400 kg de hrană [B-14].

În zilele noastre, vom întâlni dintre animale și viețuitoare prea multe, pentru a le putea înșira pe toate. Dintre acestea vom aminti:

În ape și zone umede

— Lipitoarea (*Hirudo medicinalis*)

— Scoica de iaz (*Anodonta cygnea*), este comestibilă

— Scoica de râu (*Unio pictorum*)

— Racul de râu (*Astacus astacus*)

— Calul dracului (*Libellula quadrimaculata*)

- Boul de baltă (*Dytiscus marginalis*)
- Țânțar (*Culex pipiens*)
- Țânțarul anofel (*Anopheles maculipennis*) transmite malarie
- Musca columbacă (*Simulium columbaczensis*)
- Păstrăvul de munte (*Salmo lurtta fario*)
- Lipanul (*Thymallus thymallus*)
- Știuca (*Esox lucius*)
- Crap (*Cyprinus carpio*)
- Mreana vânătă (*Barbus meridionalis petenyi*)
- Somn (*Silurus glanis*)
- Broasca mare de lac (*Rana ridibunda*)
- Șarpele de apă (*Natrix tessellata*)
- Șarpele de casă (*Natrix natrix*)
- Pițigoii pungaș (*Remiz pendulinus*)
- Codobatura galbenă (*Motacilla flava*)
- Șobolanul de apă (*Arvicola terrestris*) [B–15].

Animale de câmpie

- Lăcusta italiană (*Calliptamus italicus*)
- Greierul de câmp (*Gryllus campestris*)
- Furnica (*Tetramorium caespitum*)
- Croitorul vârgat (*Dorcadion pedestre*)
- Fluturile cu coadă de rândunică (*Papilio machaon*)
- Fluturile de rapiță (*Pieris rapae*)
- Lămâița, fluturile galben (*Gonepteryx rhamni*)
- Tăunul (*Tabanus autumnalis*)
- Broasca brună de pământ (*Pelobates fuscus*)
- Șarpele rău (*Coluber jugularis*).Lungimea până la 2 m. Este ocrotit de lege.
- Albinărel, prigoare (*Merops apiastsr*)
- Ciocârlie (*Alauda arvensis*)
- Vrabie de câmp (*Passer montanus*)
- Popândău (*Citellus citellus*)
- Șoarecele de câmp (*Microtus arvalis*)
- Iepurele (*Lepus campensis*) [B–16].

Animale din pădure și poieni

- Râma roșie (*Dendrobaena mbida*)
- Călușel-lăcustă (*Decticus verrucivorus*)
- Urechelnița (*Forficula auricularia*)
- Ploșnița de câmp (*Palomena praxina*)
- Ploșnița de pom (*Pentatoma rufipes*)
- Stupitul cucului, mărgica (*Phylaenus spumarius*)
- Viespea de lemn (*Rhyssa persuasoria*)
- Furnica de pădure (*Formica rufa*)

- Gărgăunele (*Vespa crabro*)
- Vânător de omizi (*Calosoma sycophantha*)
- Gândac puturos (*Meloë proscarabeus*)
- Rădașca (*Lucanus cervus*)
- Strălucitul (*Aromia moschata*)
- Croitorul albastru al fagului (*Rosalia alpina*)
- Gândacul roșu al plopului (*Melasoma populi*)
- Omida păroasă a stejarului (*Lymantria dispar*)
- Fluturele de seară cu ochi de păun (*Smerinthuss ocellatus*)
- Brotăcel (*Hyla arborea*)
- Șorecarul comun (*Buteo bureo*)
- Fazan (*Phaseanus colgicus*)
- Buhă (*Bubo bubo*), ocrotită de lege
- Cuc (*Cuculus canorus*)
- Dumbrăveancă (*Coracias garrulus*)
- Pupăza (*Upupa epops*)
- Ciocănitoarea pestriță mare (*Dendrocopus major*)
- Grangur (*Oriolus oriolus*)
- Gaița (*Garrulus glandarius*)
- Pițigoii mare (*Parus major*)
- Gușă roșie, măcăleandru (*Erithacus rubecula*)
- Mierla (*Turdus merula*)
- Privighetoarea roșcată (*Luscinia megarhynchos*)
- Șoarecele de pădure (*Sylvaemus sylvaticus*)
- Pisică sălbatică (*Felis catus*)
- Vezurele (*Meles meles*)
- Nevăstuica (*Nustela nivalis*)
- Lupul (*Canis lupus*)
- Vulpea (*Vulpes vulpes*)
- Mistrețul (*Sus scrofa*) [B-17].

Animale din mediul antropic

- Melc (*Helix pomatia*). Este comestibil.
- Greierele de casă (*Acheta domestica*)
- Cosaș verde (*Tettigonia viridissima*)
- Coropișnița (*Grillotalpa grillotalpa*)
- Libarca, gândacul negru (*Blatta orientalis*)
- Ploșnița de pat, stelnița (*Cimex lectularius*)
- Vaca domnului (*Pyrrhocoris apterus*)
- Albina domestică (*Apis mellifica*)
- Viespea grâului (*Cephus pygmaeus*)
- Furnica obișnuită (*Lasius niger*)
- Licurici (*Luceola mehadiensis*)
- Buburuză (*Coccinella septempunctata*)
- Gândac de făină (*Tenebrio molitor*)
- Cărăbuș de mai (*Melolontha melolontha*)
- Gândacul de Colorado (*Leptinotarsa decemlineata*)
- Gărgărița florilor de măr (*Anthonomus pomorum*)
- Gărgărița grâului (*Sitophilus granarius*)

- Molia porumbului (*Ostrinia nubilalis*)
- Musca albastră de carne (*Calliphora vomitoria*)
- Musca (*Musca domestica*)
- Musculiță de oțet (*Drosophila melanogaster*)
- Streche (*Hypoderma bovis*)
- Tăune (*Tabanus bovinus*)
- Purice (*Pulex oritams*)
- Broasca râioasă verde (*Bufo viridis*)
- Șopârla de câmp (*Lacerta agilis*)
- Barza albă (*Ciconia ciconia*)
- Cucuicuc = guguștiuc (*Streptopelia decaocto*)
- Rândunica (*Hirundo rustica*)
- Lăstun de casă (*Delichon urbica*)
- Țarca, coțofana (*Pica pica*)
- Cioara de semănătură (*Corvus frugilegus*)
- Vrabie (*Passer domesticus*)
- Cârțița (*Talpa europaea*)
- Arici (*Erinaceus europaeus romanicus*)
- Hârciog (*Cricetus cricetus*)
- Șoarecele de casă (*Mus musculus*)
- Dihor (*Putorius putorius*)
- Căprioara (*Capreolus capreolus*)

Animale domestice

— Câinele (*Canis familiaris*), provine din lup (*Canis lupus*) și șacal (*Canis aureus*), rezultat din amestec de încrucișări și selecționări repetate. A început să fie domesticit de peste 10000 de ani.

— Pisica = Mâța (*Felis catus*). Ultimul animal care se lasă domesticit, își păstrează caracterele naturale. Cunoscută de 3000 de ani.

— Calul (*Cabalus*). A început să fie domesticit acum 3000 de ani în China și acum 3700–2700 în Europa.

— Măgar. Aparține genului (*Asinus*).

— Bibol = Bivol (*Bubalus bubalus*).

— Vaca. Taurinele provin din (*Bos taurus*), boul domestic european.

— Iepurele (*Oryctolagus cuniculus*), domesticirea sa a început din antichitate.

— Oaia (*Ovis aries*, *Ovis vignei* și *Ovis musimon*), care au fost încrucișate și selecționate.

— Capra (*Capra hircus*).

— Porc (*Sus scrofa*), domesticit încă din preistorie.

— Găina (*Gallus bankiva*). Domesticită de multă vreme.

— Rața (*Anas platyrhynchos*). A început să fie domesticită de cca. 1800 de ani.

— Gâsca (*Anser anser*), deși este domesticită de multe secole, chiar înaintea găinii, păstrează caracterele găștei sălbatice, cu care se mai poate încrucișa.

— Tutca = Curca (*Meleagris gallopavo*).

— Pirchița = Bibilica (*Numida meleagris*).

— Porumbelul (*Columba livia*) [B–18].

TIPUL UMAN

Oamenii care populează valea Bogeștilor sunt, în marea lor majoritate, băștinași. Nu putem însă face abstracție de cei veniți fie din satele învecinate, fie din zone chiar mai îndepărtate (Hălmagiu și Brad).

Privind acești oameni care formează locuitorii Rădeștilor, percepem că suntem în prezența unei populații de statură mijlociu de înaltă (pentru bărbați în general între 165–180 cm, femeile fiind mai scunde cu cca. 5 cm), deși nu putem spune că lipsesc excepțiile.

Constatăm că sunt bine și armonios proporționați, de presupus, și ca urmare a muncii fizice făcute de veacuri în aer liber.

Figura lor este a unor oameni frumoși, cu fața mai mult ovală, cu fruntea înaltă, cu ochi frumoși și privire deschisă. Nasul și gura sunt potrivite ca mărime.

Predomină cei cu pielea normal pigmentată, rar apare câte o persoană mai puțin pigmentată.

Culoarea dominantă a părului este din grupa castaniu (mai închis sau mai deschis) și negru. Sunt excepții, rare, de blond sau roșcat.

În ce privește culoarea ochilor, domină nuanțele închise (căprui și negrii), deși, se întâlnesc, mai rar, culori deschise albastru, cenușiu sau verzi.

Din analizele medicale s-a constatat un procent ridicat a grupelor sanguine A și O.

Evoluția în timp a societății, perfecționarea mijloacelor de transport și altele, au contribuit la o mai mare mobilitate și disponibilitate de migrare a populației. Este motivul pentru care crește de la an la an tendința de omogenizare a tipurilor umane, ca urmare a amestecului de oameni din diferite zone.

Despre locuitorii din Rădești, se poate spune că sunt oameni harnici curați, așezați, cu credință în Dumnezeu și dispuși să se ajute între ei. Sunt inteligenți și au vorba domoală. Din întreaga lor atitudine răzbate o anume demnitate și mândrie, fără a fi însă aroganță, cinste și corectitudine. Dar poate tocmai pentru aceasta, atunci când sunt nedreptățiți, sau cred ei așa, pot fi și foarte aprigi, hotărâți și dârzi. Uneori însă, întreprind acțiuni, mai ales la mânie, pe care ulterior le regretă sincer. Deși nu rareori spre a evita discuțiile sunt dispuși la concesii.

La meșteșuguri sau meserii, demonstrează aptitudini absolut surprinzătoare atât bărbații cât și femeile. Talent din belșug, etalează și când e vorba de muzică. Pricepuți la instrumente muzicale dar și foarte buni coriști sau soliști. Câștigând multe și frumoase aprecieri.

Note bibliografice

(utilizate pentru cadrul natural)

1. Mircea Ilie, *Epocile geologice ale pământului*, Editura Științifică, București, 1967, p. 10–23.
2. *** *Enciclopedia geografică a României*, Editura Științifică și enciclopedică, București, 1982, p. 8 și următoarele.
3. Petru Tudoran, *Observații geomorfologice în depresiunea Almaș-Gurahonț*, în „Studia Universitatis Babeș-Bolyai. Series Geologia-geographia”, Fasciculus 1, Cluj, Anul XIV, 1969, p. 137–142.
4. P. Coteș, *Depresiunea Zarandului (Observații geomorfologice)*, în Probleme de geografie, vol. IV, Editura Academiei, București, 1957, p. 15.
5. Alexandra Sagatovici, *Sarmațianul din partea de est a Bazinului Zarand din zona comunelor Almaș și Crocna*, în „Analele Universității București. Seria Științelor naturii. Geologie-geografie”, Anul XVII, 1968, Nr. 2, p. 55–60.
6. Octavian Mândruț, Elena Grămescu, Aurel Ardelean, *Rolul condițiilor fizico-geografice în evoluția populației și așezărilor umane din județul Arad*, în Revista Muzeului județean Arad „Ziridava”, Vol. X, 1978, p. 176–178.
7. Valeria Velcea, Ion Velcea, Octavian Mândruț, *Județul Arad*, Editura Academiei R.S.R., București, 1979, p. 36–56 passim.
8. Petru Tudoran, Țara Zarandului. *Studiu geoecologic*, Editura Academiei, București, 1983, p. 56, 70, 75 și 86.
9. Universitatea Timișoara, Secția Istorie-Geografie, *Geografia județului Arad. Prezentarea cartografică*. Vol. 1, Timișoara, 1977, p. 45.
10. Universitatea Babeș-Bolyai, Cluj-Napoca, Grădina Botanică, *Flora și vegetația Munților Zarand*, Cluj-Napoca, 1978, p. 134–137.
11. Idem, *Op. citată*, 37–39.
12. Prof. Dr. C. Pârvu, Stoica Godeanu, Laurențiu Stroe, *Călăuza în lumea plantelor și animalelor. Ghid ilustrat*, Editura Ceres, București, 1985, p. 150–165 passim.
13. Prof. Ioan C. Voiculescu, *Să cunoaștem arborii și arbuștii din pădurile, parcurile și grădinile noastre*, Editura Ceres, București, 1978, p. 164–183 passim.
14. George Iuga, *Mamifere mari din cuaternar de pe raza județului Arad*, în „Ziridava”, Nr. 15/16, 1987, p. 510–512 passim.
15. Prof. Dr. C. Pârvu, Stoica Godeanu, Laurențiu Stroe, *Călăuza în lumea plantelor și animalelor. Ghid ilustrat*, Editura Ceres, București, 1985, p. 47–64 passim.
16. Idem, *Op. citată*, p. 76–83 passim.
17. Idem, *Op. citată*, p. 108–127 passim.
18. Idem, *Op. citată*, p. 165–187 passim.

Au mai fost consultate:

— Nicolae Meszaros, Iustinian Petrescu, *Coloși printre viețuitoarele străvechi*, Editura Științifică și Enciclopedică, București, 1976.

- Iustinian Petrescu, *Lumi geologice dispărute*, Editura Dacia, Cluj-Napoca, 1986.
- Mircea Ilie, *Munții Apuseni*, Editura Științifică și Enciclopedică, București, 1957.
- V. Iarovici, M. Borcoș și alții, *Geologia Munților Apuseni*, Editura Academiei R.S.R., București, 1976.
- V. Iarovici, D. Giuscă și alții, *Evoluția geologică a munților Metaliferi*, Editura Academiei R.S.R., București, 1969.
- Camera de Comerț și Industrie Cluj, *Industria și bogățiile naturale din Ardeal și Banat*, Cluj, 1927.
- Emil I. Pop, *Cunoștințe de geologie pe înțelesul tuturor*, București, 1961.
- S. Pauliuc, *Cum s-au format munții și mările*, Editura Științifică, București, 1964.
- Prof. Ion Gh. Costinescu, *Relieful României. Din cele mai străvechi epoci geologice până în prezent*, București, 1925.

II CADRUL ISTORIC

A. Denumirea aşezării. Ipoteze

Arheologiei îi datorăm cunoaşterea ansamblului civilizaţiei umane, care ni s-a păstrat prin urmele de cetăţi, aşezări, tipuri de locuinţe, arhitectură, prin dovezile materiale privind comerţul, religia, ritualul funerar, arta şi scrisul, privitor la care descoperirile sunt pe an ce trece tot mai numeroase.

Deşi arheologii şi istoricii au făcut unele referiri la Rădeşi, încă nu s-au făcut cercetări sistematice şi de amploare în perimetrul aşezării noastre. Sperăm că au va fi departe timpul când aceste cercetări vor fi făcute şi nu ne îndoim că descoperirile (ce vor fi făcute), vor aduce mai multă lumină asupra strămoşilor noştri, fiind totodată şi o contribuţie însemnată la completarea cunoştinţelor privind spaţiul românesc în ansamblul său.

Cea mai veche urmă de aşezare umană din hotarul aşezării Rădeşti, este semnalată de Prof. Eugen N. Pădureanu, care ne spune că: „Pe mamelonul numit «Cetăţeaua» situat la 1,5 km sud de Rădeşti, se găseşte o aşezare fortificată natural aparţinând eneoliticului târziu” [B-1].

Eneoliticul constituie faza de tranziţie de la neoliticul târziu la epoca bronzului. Eneoliticul începe în Europa în general în mileniul al III-lea î.Ch.

Cum se va fi numit în lungul mileniilor aşezarea nu putem şti în prezent. Ceea ce ştim cu exactitate, este, că numele comunelor din zona noastră apar scrise, putându-se considera ca prima atestare documentară, începând de la 1439, într-un document prin care regele ungar dăruieşte despotului sârb George Brancovici întinse moşii, printre care şi domeniul cetăţii Şiriei, de care ţinea întreaga Vale a Crişului Alb până din sus de Brad, numărând 147 sate.

Coriolan Suci, în *Dicţionarul istoric al localităţilor din Transilvania*, arată că aşezarea noastră se numea în: 1441, 1445 Bodyfalva, 1525 Bogesthfalva, 1828, 1850 Bogesty iar din 1910 Bozod, până în 1918, când, după Marea Unire, se va numi Bodeşti. Acestea au fost denumirile oficiale, fiindcă oamenii locului i-au zis aşezării tot timpul Bogeşti.

Putem spune, deci, că pentru Bogeşti, prima atestare documentară este cea din 1441 prin care regele Vladislav I, îi donează lui Ladislau Marothy, comitele suprem al comitatului Arad, tot ce aparţinuse lui Gheorghe Brancovici.

Trebuie reţinut că, faţă de aşezările vecine, care apar în actul din 1439, Bogeştii, apar numai în cel din 1441. Aceasta nu înseamnă că el nu exista la acea dată. În condiţiile de atunci, când gospodăriile unei aşezări erau risipite pe văi şi dealuri, era destul de greu de spus unde începe şi unde se termină o aşezare. Fiind aşezat mai spre capul văii, zonă mai greu accesibilă, omisiunea este explicabilă. S-a considerat, probabil, fie că gospodăriile ţin de alt sat, fie că nici nu au ştiut de existenţa lor, la acea dată.

Mai remarcăm că, funcţionarii unguri sau ce vor fi fost ei, au maghiarizat şi numele aşezării noastre, adăugându-i acel „falva” — adică „satul lui”, în cazul nostru, a lui Boge sau al Bogenilor. În anul 1910, în cadrul politicii de maghiarizare şi a

satelor românești, numele a fost nu numai schimbat, probabil spre a-l deosebi de Bodeștii de lângă Hălmagiu, ambele în județul Arad, ci maghiarizat complet, numindu-l Bozod. După Marea Urnire și până la reforma administrativă din 1925 va purta numele vechi de Bogești. Iar de la 25 septembrie 1925 se numește Rădești.

În ultimele secole localnicii și nu numai ei, i-au zis așezării Bogești sau Bodeșii.

Explicarea denumirii așezării, purtată de la prima atestare documentară, credem că poate fi pornită și de la studiul acad. D. Prodan, privind *Urbariul Cetății Șiria la 1525*. Aici, când este prezentat Bogesth-falwa, alături de Cneazul Stan (Ztan) apare, printre alții, de care ne vom ocupa în alt capitol, și Ioan Boge (Johannes Boge). Acesta, socotim, a fi unul dintre descendenții celui al cărui nume a fost dat așezării de pe această frumoasă vale. Deci de la Boge s-a ajuns la Bogești, prin aplicarea sufixului *-ești*, fapt frecvent constatat la așezările românești, când e vorba de formarea numelui.

De altfel, acad. Ștefan Pascu spune că: „Numele multor sate derivă din antroponimice. Cele cu sufixul *-ești* (sau *-ăști* după o consoană tare) sunt de origine tracă și de asemenea cele cu sufixele *-ni*. *Ești, enii* sunt descendenții unui moș comun «întemeietorul» așezării sau stăpânul satului, cnezi, voievozi, juzi sau alte persoane, în procesul de patrimonializare” [B-2].

Spre a nu merge prea departe, același fenomen îl putem întâlni, pe valea vecină, la Mustești, unde același document amintește chiar două familii Musta, una a cneazului George Musta (Georgius Muzta) și alta a lui Petru (Petrașcu) Musta (Petrasek Muzstha). De remarcat și aici deformarea numelor și grafia diferită, înconstantă, chiar în cazul unui nume care în mod evident este același. Și în acest caz de la Musta + ești s-a ajuns la Mustești.

În ce privește numele de Bogești, el a evoluat puțin în timp ajungându-se la Bodești, deși mai ales în ultimele două secole, și chiar azi, ele au coexistat.

O altă ipoteză a denumirii așezării este emisă de Jurca Rada, în a sa *Istoria satului Rădești — 1978* (p. 1), unde arată că: „Denumirea satului s-a moștenit de la acei Budini, care au avut așezările pe locul ce și astăzi se numește: Groapa Budinilor, Vîrful Budinilor și Dâmbul Budinilor, de unde a urmat denumirea de Budești, apoi Bogyefalva, Bozod, Bodești...”

Pe a doua pagină a manuscrisului, Jurca Rada se întreabă, cine au fost acei Budini, de unde au venit și când? Și în continuare încearcă să răspundă arătând că: „Herodot din Halicarnas care în cartea a IV-a cap. 102 scrie: *în anul 514 înaintea erei noastre, Sciții, retrăgându-se din calea oștilor lui Darius, aceștia au trecut prin țara Budinilor au plecat cu sciții părăsindu-și vetrele lor și așezându-se în ținutul Transilvaniei odată cu Agatîrșii, Gelonii și Androfagii.*

Iar la pagina 3, socoate că este îndreptățit „a crede că, aici au fost așezați acel trib al Budinilor care au lucrat la această exploatare minieră (N. R.V. = de la Baeturi — apoi Teiușu și Osoiu), și care au rămas aici pe aceste plaiuri ale Bodeștilor de altădată”.

Vom încerca în cele ce urmează, să facem câteva precizări, spre a încerca să răspundem întrebărilor ce și le pune Jurca Rada și în același timp să concluzionăm.

În anul 514 î.Ch., când Perșii conduși de Darius au trecut la ofensivă, configurația geografică a teritoriului dintre Marea Caspică și Marea Azov, era diferită

de cea pe care noi o cunoaștem azi. Marea Azov pe atunci se numea Lacul Meotis și era mult mai mare, cu extindere spre est. Fluviul Volga, pe atunci, nu se vărsa în Marea Caspică, ci în Lacul Meotis (Marea Azov).

Și iată ce ne spune Herodot: „Când trece cineva peste fluviul Tanais (azi Don) (localitatea) nu mai este scitică, dar cea dintâia porțiune (de teritoriu) este a Sauromaților, începând de la coada lacului Meotis, se întind spre miază-noapte (la o distanță) de cincisprezece zile de drum, întreaga (această regiune) fiind lipsită de copaci, atât sălbatici cât și cultivați. Budinii locuiesc în sus de aceștia din urmă, ocupând cea d'a doua porțiune de teritoriu, țara lor este cu păduri de tot felul” [B-3].

Rezultă deci că țara Budinilor era undeva între Volga și Borsten (azi Dnipro) și la distanța arătată mai sus, de Lacul Meotis (M. Azov).

Herodot mai spune despre Budini că „sunt un popor puternic și numeros, au toți, și într-un mod foarte marcat (ochi) albaștri și (părul) cărunt”. Și o altă descriere, că, Budinii sunt de statură înaltă cu ochii albaștri și cu părul roșu închis [B-4] întocmai caracteristicile care disting rasa gotică sau germană de celelalte rase barbare venite de la răsărit.

Herodot ne mai precizează că „Budinii nu au aceeași limbă cu Gelonii, nici nu sunt moravurile lor aceleași. Căci Budinii, fiind pământeni, sunt nomazi și sunt singurii în aceste părți care mănâncă semințe de brad; Gelonii, din contră, lucrează pământul și mănâncă grâu, posedă grădini și nu au nici accesași apartenență, nici accesași culoare (ca Budinii)” [B-5].

Revenind la expediția lui Darius, acesta urmărea să treacă pe la nord de Marea Neagră și Azov (Lacul Meotis), ținându-se în apropierea țărmului și să pătrundă spre Dobrogea de azi.

Popoarele care se aflau în calea acestei expediții au încercat măsuri de rezistență, au realizat alianțe precum și alte măsuri de apărare. Dar și Perșii și-au făcut un număr de aliați. În felul acesta, superioritatea lui Darius a făcut posibilă o înaintare, în fața căreia popoarele întâlnite în cale, au fost nevoite să cedeze și să se retragă, printre acestea aflându-se și un număr de Budini și să se apropie de țara Agatârșilor, care ocupau printre altele, toată Transilvania de azi și întreg lanțul Carpatic.

Văzând pericolul, Agatârșii, trimit Sciților care se retrăgeau, urmăriți de perși, un sol spre a-i preveni pe aceștia că de le vor încălca hotarele vor trebui să lupte cu dâșșii.

Desigur Agatârșii vor fi ocupat trecătorile Carpaților de la Turnu Roșu, Predeal, Oituz și celelalte, fiind hotărâți să respingă invazia.

Sciții, pe de altă parte sosiră numai până la hotarul Agatârșilor care nu cedară; și de la Neuri se întoarseră în propria lor țară — la nord de Marea Neagră — urmăriți de perși. În esență așa prezintă situația Herodot.

Cercetările făcute ulterior și „descoperirile de pe Mureș” ne ajută să fixăm țara agatârșilor în regiunea Niprului mijlociu. De aici o grupă s-a desprins și a migrat în Transilvania. Acest eveniment a avut loc, după cum arată piesele inventarelor funerare, la începutul secolului al VI-lea î.Ch.

Grupa de agatârși stabiliți pe Mureș vor avea contacte strânse cu autohtonii daco-geți de la care împrumută o mulțime de obiecte și cărora le predau la rândul lor altele. Enclava transilvăneană se menține aici aproximativ un secol, după care va

dispărea în masa autohtonilor. S-a formulat și ipoteza că după un anumit timp agatârșii din Transilvania s-ar fi reîntors în țara lor de baștină [B-6].

Din informațiile de care dispunem, se desprind câteva constatări:

— Budinii fiind nomazi, după cum s-a arătat, este greu de crezut că ar putea fi pricepuți în ale mineritului sau în prelucrarea metalelor.

— Întoarcerea de la Dunărea inferioară a Sciților în teritoriile lor, ne duc la concluzia că între aceștia și Agatârși nu au avut loc confruntări, Agatârșii apărându-se pe linia Carpaților. Se pare că nici nu au intrat în contact.

— Admițând că un grup răzleț de Budimi, nu s-ar fi înapoiat pe vechile lor teritorii, în țara lor, și s-ar fi infiltrat peste Carpați, este foarte puțin probabil că ar fi străbătut toată țara noastră spre a se așeza tocmai pe valea Bogeștilor. Și aceasta pentru că, până a ajunge la moi, exista riscul real de a fi distruși, grupul neputând fi prea numeros, sau mai degrabă, puteau găsi în altă parte un loc unde să se oprească, loc mult mai apropiat de condițiile cu care ei erau învățați. Deși este greu de crezut că acești nomazi doreau să se stabilizeze.

Concluzia care se desprinde este aceea că, este puțin probabil ca de la acești Budini-Bugini, să se fi ajuns la numele așezării Bogești-Bodești.

O explicație ne oferă Dr. George Vaida — un reputat traducător, care opinează că Budina (Bogina) înseamnă îngrăditură (țarc) pentru vaci. El pleacă de la faptul că în limba tracă bud = vacă.

Rămâne pentru viitor căutarea explicației pentru topicul Budina sau Bugina (groapa, dâmbul și vârful) Budinii sau Buginii.

Cele analizate mai sus, ne îndreptătesc a crede că denumirea așezării este legată de mumele de persoană — Boge, format cu sufixul *-ești*, deci Bogești. Deși, după cum am mai arătat, scribii vremii nu erau români, ne poceau numele cu voia sau fără voia lor, așa că nu excludem posibilitatea să fi fost la origine Bode sau Bodea, de unde s-a ajuns la Bodești. Nu putem face abstracție de faptul că în zonă există și alte topice Bodești. Așa este localitatea Bodești de lângă Hălmagiu, cu care chiar mulți cercetători consacrați, au confundat și nu odată așezarea noastră, apoi există un loc numit Bodești lângă Sebiș și vor mai fi și multe altele, plus numele de Bodea, destul de frecvent în zona noastră.

În legătură cu atestarea documentară socotim absolut necesară și o precizare. Prin anii '80, la Muzeul de istorie din Arad era expusă o informație, iar la Arhivele Statului și în 1991 exista chiar o planșă în culori, care reda o fotocopie după un document vechi, unde se spune: O atestare documentară din anul 1131 despre Arad în care sunt amintite localitățile Cărand și Rădești, dăruite eclesiei Aradului.

Cine a făcut această tălmăcire și cine a promovat și difuzat aceste planșe nu știm. Tălmăcirea ni se pare cel puțin greșită, dacă nu mai mult, prin introducerea aici a așezării Rădești. Vom preciza și motivul. Înainte, însă, se cuvine să arătăm că în „Ziridava”, Vol. XII, 1980, Mircea Rusu, referindu-se la același document spune: „La 1131 s-a dăruit bisericii Sf. Martin din Orod 35 libertini, 3 vii și 6 viticultori ce trăiau în satele Besen, Karadi și Rad”.

Nu știm cum se va fi numit Cărandul la 1131, este însă clar că Rad a fost

tradus ca Rădești, ceea ce este total incorect. Noi știm însă, și documentele o dovedesc, că așezarea noastră s-a numit Bogești apoi Bodești. În plus pentru o foarte largă arie de sate din zona noastră prima atestare este făcută abia după 300 de ani, în 1439. Și mai știm cu certitudine, că comuna Bodești a primit numele de Rădești, la 25 septembrie 1925.

Deci, Rad nu este nici Rădești, nici măcar rădăcina lui, cum greșit s-a apreciat, deși nu contestăm existența unor așezări cu numele de Rad, dar nu în zona noastră.

Explicația denumirii Rădești este cu totul alta și ea a intervenit după 300 de ani de la data documentului pomenit mai sus. Motivarea schimbării denumirii așezării este relativ simplă. În județul Arad fiind două comune Bodești se impunea schimbarea denumirii uneia din ele. Cum la noi în anii '20 familiile de Rada erau cele mai numeroase, la care poate a intervenit și un dram de subiectivitate, primarul din acel timp se numea tot Rada (Adrian), s-a optat pentru numele de Rădești, să zicem de la Rada. În felul acesta numele era schimbat și nu se depărta prea mult de vechiul nume, Bogești-Bodești-Rădești. Aceasta a fost opțiunea, oficializarea a venit la 25 septembrie 1925.

B. Condiții istorice (perioadele)

1. Cele mai vechi urme omenești [2000000–6000 (5500) î.Ch.]

Vorbind despre strămoși în trecutul Zarandului ne propunem să-i prezentăm în lumina faptelor și-a urmelor lor, a izvoarelor scrise și a vestigiilor materiale antice, dornici să cunoaștem mai multe despre ei, ca în felul acesta să ne cunoaștem mai bine. Ca semeni, trăind toată viața în cultul acestui pământ așteptând, asistând sau contribuind la învierea tainelor vremurilor și urmelor trecutului său să dea rostire cinstirii și să ne definească mai bine.

Cele mai vechi urme de locuire omenească descoperite pe meleagurile Zarandului datează din epoca pietrei cioplite sau a paleoliticului. Vestigii arheologice datând din paleoliticul timpuriu (circa 2000000–100000 î.Ch.) au fost descoperite pe terasele înalte din împrejurimile localității Gurahonț, în primul rând la Iosășel, unde locuitori ai comunităților umane din ținut se deplasau sezonier în preajma zăcămintelor litice ciopliind pentru necesitățile vieții lor unelte primare. În paleoliticul mijlociu și târziu (cca. 100000–10000 î.Ch.), grupuri umane mult mai numeroase, locuiau culmile piemonturilor și teraselor înalte din preajma localităților Zimbru, Răstoci, Valea Mare, Ociu, Brotuna, Iosășel, Beliu și Brad, unde în preajma așezărilor în cuprinsul tot atâtor „atelier preistorice”, ciopleau vârfurile de lănci, răzuitoare, dălți, toporașe, lame ș.a. [B–7].

La Iosășel pare să fi existat o exploatare a pietrei nu numai pentru nevoile comunității locale, ci și pentru nevoile unor comunități vecine sau mai depărtate.

În efortul colectiv de muncă, omul, vânător și culegător, perfecționându-și uneltele, se va putea adapta mai ușor la condițiile unei vieți din ce în ce mai stabile.

Perioada cuprinsă între 10000–6000 (5500) î.Ch. mezoliticul sau epipaleoliticul — marchează trecerea spre noua tehnică de prelucrare a pietrei prin șlefuire. Este un interval de adânci transformări progresive, în comunitățile umane

evoluează atât sub aspectul culturii materiale cât și al celei spirituale.

După cum o dovedesc descoperirile de la Conop și Zăbrani, oamenii mezoliticului continuă tradiția paleolitică, intensificând exploatarea surselor locale de materie primă (silex și cuarțit). Adaptându-se climei mai blânde, mediului floristic și faunistic, comunitățile umane vor practica culesul hranei vegetale, pescuitul pe Mureș, Crișul Alb sau altele și vânătoarea, al cărei randament va crește mult odată cu inventarea arcului.

La sfârșitul mezoliticului se creaseră condițiile trecerii la o nouă tehnică de prelucrare a pietrei — șlefuirea [B-8].

2. Perioada neolitică și bronzului [6000 (5500)–1200 (800) î.Ch.]

Revoluționând tehnica prelucrării pietrei, neoliticul, 6000 (5500)–2000 (1800) î.Ch. — reprezintă o epocă de mari schimbări în cultura materială și spirituală a comunității omenești de pe teritoriul patriei noastre; implicit a celor din zonă Rădești. Este perioada în care, prin șlefuire, alte roci dure vor fi folosite pentru prelucrarea urnei serii de tipuri și variante de unelte sau arme care, dacă avem în vedere evoluția toporului de piatră, constituie elemente de inventar cu caracter determinant pentru anumite culturi neolitice.

Viața din ce în ce mai statornică asigură o evoluție social-economică superioară epocilor anterioare, fiind bazată pe creșterea animalelor și cultivarea plantelor. Bordeele de locuire, semiîngropate fiind amplasate în lungul văilor.

În procesul revoluției neolitice, făcându-și unelte diverse și perfecționate, cultivând plantele, domesticind aproape toate animalele cunoscute până azi, dezvoltând olăritul și celelalte meșteșuguri, comunitățile umane neolitice se transformă în producătoare de bunuri materiale de consum, asigurând progresul general al societății.

În urma unui proces lingvistic îndelungat și complex, în neoliticul final și odată cu trecerea la epoca bronzului, comunitățile umane vor ajunge să vorbească o limbă pre-indo-europeană.

Cea mai bine cunoscută și cercetată cultură neolitică pe teritoriul județului Arad este Cultura Tisa, o cultură înfloritoare și de lungă durată. Formele ceramice sunt vasele cu picior înalt, ornamentate cu motive geometrice, textile sau picturi de culoare roșie și neagră, fructiere cu piciorul perforat, ulcele, cu gâtul prelung, ceștile cu două torți și altele.

Elementul nou care apare în cultura Tisa (faza a III-a) este toporașul de cupru cu brațele încrucișate.

Sub influența culturilor contemporane fazei a IV-a a culturii Tisa, obiectele din cupru se înmulțesc, între acestea apar unele obținute prin reducerea din minereu, cum sunt topoarele cu tăișul curb, pumnale triunghiulare, brățările sau idoli.

Vestigiile târzii ale culturii Tisa (fazele a III-a și a IV-a) înglobate în neoliticul final corespund culturilor Cucuteni, Gumelnița, Sălcuța sau Petrești și fac legătura cu culturile perioadei de tranziție la epoca bronzului, în speță de tip Coțofeni și Baden.

Se mențin uneltele și armele din piatră șlefuită și perforată, concomitent folosindu-se pumnalele din aramă, cu mâner scurt și vârful în formă de frunză.

Descoperirile din județul Arad, fac cunoscută cultura Coțofeni la Buceava-Soimoș, Clit, Cuied, Șilindia-„Satu Mic”, Dezna, Moneasa, Șiria, Susani-„La râpi”, Corbești, Mădrigești.

Așezările de tip Coțofeni sunt situate, de regulă, pe vârfurile și boturile de deal înalte, împădurite, greu accesibile, cu aspect de „cetăți” naturale.

Ceramica este reprezentată prin vase scunde cu corpul îngroșat cu buza răsfrântă în afară, cămile cu buza oblică și toarte supraînălțate, vasele cu aspect bitronconic rotunjit, străchinile și bolurile, vasele pentru provizii modelate fie dintr-o pastă cu puțin degresant, fie dintr-o pastă fină de culoare brun-cărămizie sau brun-castanie. Ornamentarea se realizează prin șiruri de alveole, ciupituri, incizii, brăulețe alveolare, brăie simple sau crestate, proeminente, benzi hașurate sau zig-zag ș.a.

În epoca neolitică dezvoltarea ramurilor productive — cultura plantelor și creșterea animalelor — a determinat separarea triburilor de păstori de restul comunităților primitive, în cadrul primei mari diviziuni sociale a muncii.

Introducerea treptată a metalurgiei bronzului, producerea de unelte, arme și podoabe din acest aliaj, diversitatea tipologică și funcțională cu forme de o deosebită finețe, vor caracteriza perioada dintre 2000 (1800)–1200 (800) î.Ch., când se va afirma plenar civilizația bronzului, ai cărei purtători au fost traco-dacii [B–9].

În contextul celor arătate mai sus, trebuie înțeleasă și văzută informarea Prof. Eugen N. Pădureanu, privind așezarea fortificată natural de pe mamelonul „Cetățeaua” care aparține neoliticului târziu. Sperăm că într-un viitor nu prea îndepărtat, se vor face cercetări sistematice și ample nu numai la Cetățeaua, la Budina ci și în alte locuri din hotarul așezării noastre, care, suntem încredințați, vor aduce o lumină nouă, ce va completa în mod fericit puținătatea datelor de care dispunem în prezent.

În ce privește epoca Bronzului, știm că la Cil, în hotarul localității, la „Podul peste Bodești” au rămas menționate ca fiind descoperite mai multe obiecte din bronz, aflate în colecția Muzeului județului Arad [B–10].

Fiindcă am amintit despre descoperiri, socotim potrivit a face un apel de suflet și conștiință la toți oamenii de bine, să contribuie la valorificarea tuturor „documentelor” găsite în pământ. Fiecare monedă, bucată de ceramică, uneltă de lucru sau armă, orice urmă veche, încăpută pe mâna unui specialist poate vorbi, și va spune multe despre trecutul nostru și legate de alte descoperiri, despre viața oamenilor de pe aceste meleaguri. Toate aceste dovezi ale existenței noastre în timp, trebuie, atât cât vom mai găsi, pentru că multe, foarte multe au fost distruse din neștiință sau poate dintr-un calcul greșit, să facem să ajungă la arheologi, la istorici. Un bănuț, fie el și de argint, exploatat științific valorează incomparabil mai mult decât valoarea lui ca argint. Iar numele descoperitorului poate intra în istorie.

3. Traco-dacii [1200 (800) î.Ch.–101 d.Ch.]

Conform aprecierilor cercetătorilor epocii bronzului, numeroase ramuri tracice, au creat o civilizație originală proprie unei arii întinse și au jucat un rol însemnat în istoria Europei sud-estice sau în bazinul răsăritean al Mediteranei. Aceleași aprecieri îi atesta pe traci organizați în jurul unor așezări întărite, în care se găseau uneori sanctuarele tribale sau depozitele de obiecte din bronz sau aur.

Spre mijlocul mileniului I î.Ch., când ne-au parvenit și primele știri scrise,

tracii — mai ales dacii, ramura nord-dunăreană, se vor contura ca o comunitate culturală distinctă cu caracter unitar delimitându-se de mediile culturale și etnice învecinate.

Tranziția de la civilizația epocii bronzului tracic la civilizația fierului s-a făcut treptat, organic, fără nici o întrerupere în evoluția locală, realizându-se asimilările culturale, etnice și biologice, formându-se noi complexe culturale pe aria celor vechi.

În cadrul zonei noastre legătura organică dintre culturile bronzului local și epoca fierului, este exprimată de menținerea, în perioada primei vârste a fierului, a urnei bitronconice de tip „villanova”, datată în perioada mijlocie a bronzului. Marile mișcări de triburi din zona europeană au determinat în economie, caracterul păstoresc, creșterea animalelor predominând față de agricultură.

Conflictele intertribale au impus tactica de luptă călare, sabia și toporul de bronz căpătând o largă răspândire.

Purtarea războiului a fost unul din factorii care au grăbit adoptarea noului metal — fierul — în făurirea mai întâi a armelor și apoi a uneltelor.

Aprecierile unor cercetători ca G. von Menhart situează în vestul României patria de baștină a culturii „villanova”, de unde ea s-a revărsat, apoi, în valuri succesive, până în nordul Italiei.

Istoricii români și străini apreciază că purtătorii ceramicii negre canelate, tracii din zona Munților Apuseni-Tisa, din Crișana au răspândit acest produs până în Tracia propriu-zisă, fapt dovedit de descoperirile din Bulgaria.

Putem formula concluzia că în intervalul de timp dintre secolele XII– VIII î.Ch., în vestul țării noastre, ca urmare a unui proces de dezvoltare internă, prin transformarea culturilor anterioare ale epocii bronzului (Vattina, Pecica, Otomani) s-a realizat o cultură unitară a primei vârste a fierului, reprezentată, printre altele prin ceramica neagră canelată.

În jurul secolului al VIII-lea, fenomenul difuziunii fierului, mult întârziat datorită intensificării prelucrării și folosirii bronzului, era în plină desfășurare; se intensifică creșterea animalelor, exploatarea sării și a metalelor prețioase; se extinseseră legăturile și schimburile intertribale sau cele cu lumea exterioară; se accentuase caracterul războinic al epocii.

Au avut loc modificări și la nivelul raporturilor sociale, datorate unor diferențieri apărute în masa populației și determinate de îmbogățirea aristocrației tribale de pe urma turmelor de vite și prin activitatea sporită a atelierelor sau turnătoriilor de bronz. Plusul de produse va detașa, tot mai mult, aristocrația tribală de oamenii de rând.

Secolele VIII–VII î.Ch. evidențiază, în zona nord-dunăreană, unitatea culturală tracică, reprezentată de cultura Basarabi. Ea este atestată în zona arădeană la Cladova, Cuvin, Conop, Păuliș ș.a.

Începând din a doua jumătate a secolului al VI-lea populația traco-dacică își va dezvolta civilizația materială și spirituală în perfectă continuitate cu perioada, evoluând spre cea de-a doua vârstă a fierului (La Tène).

Dacii au fost purtătorii culturilor materialelor autohtone de la sfârșitul epocii bronzului și prima vârstă a fierului. Ei au atins dezvoltarea maximă în perioada secolului III î.Ch.–II d.Ch. detașându-se intervalul dintre secolele I î.Ch.–I d.Ch. faza

clasică a civilizației dacice, moment în care se constituie statul dac centralizat al lui Burebista.

În aceeași perioadă se realizează amplificarea contactelor dacilor cu civilizațiile antice: greacă, persană și romană.

Descrierile lui Herodot privind expediția lui Darius la nordul Mării Negre, împotriva sciților — din anul 514 î.Ch., de care am mai amintit —, ne îndreptățeste să credem că procesul de formare ca popor al neamurilor dacice era împlinit în momentul în care regele persan întâlnește împotrivirea dacilor nord dunăreni.

Rezistența dacilor, singurii care l-au înfruntat pe puternicul rege persan, a justificat caracterizarea admirativă pe care le-a făcut-o Herodot, de „cei mai viteji și mai dreپți dintre traci”.

Relatările lui Herodot și Strabon, descoperirile arheologice bogate îi prezintă pe daci drept creatori materiali și spirituali ai civilizației celei de-a doua vârstă a fierului (La Tène) pe pământul României.

Zona noastră va cunoaște afirmarea dacilor încă din perioada Hallstattului mijlociu și final, odată cu întreg spațiul nord-dunărean. Ea va cunoaște începând cu mijlocul secolului al IV-lea î.Ch., trecerea la civilizația dacică de tip La Tène, proces încheiat în secolul al II-lea î.Ch. Începând din secolul al II-lea î.Ch., sub aspectele ei materiale și spirituale, civilizația dacică va păși în faza de deplină maturitate. Acum se poate vorbi despre o generalizare a uneltelor și armelor de fier și de prezența elementelor definitorii pentru o civilizație de tip La Tène — cultură materială, artă, religie, organizare social-politică, economică și militară, cetăți, așezări, relații cu lumea externă. Civilizația dacică s-a format pe un viguros trunchi autohton cu vechi rădăcini în timp, determinată fiind dezvoltarea forțelor de producție interne. Odată creată civilizația dacică apare ca un produs propriu specific, manifestându-se pe o întinsă arie în zona de la nord de Dunăre și afirmându-se ca una dintre cele mai remarcabile civilizații europene.

Aflată în faza democrației militare, societatea dacică cunoaște un proces de accelerare a dezvoltării sale, proces determinat de generalizarea uneltelor de fier, dintre care se impun securea și brăzdariul de fier. Ramurile producției vor rămâne în continuare agricultura a cărei productivitate sporește prin adoptarea plugului cu brăzdar de fier, creșterea animalelor (cornute, cai, oi, porci), meșteșugurile (olăritul, prelucrarea fierului, lemnului, pieilor etc.).

Creșterea schimburilor dacilor cu lumea greacă, macedoneană și romană, cererile mari de unelte și arme de fier, introducerea roții olarului determină dezvoltarea intensivă a meșteșugurilor. Acestea se vor dezvolta tot mai mult ca ocupații ale unor categorii specializate, ajungându-se astfel la a doua diviziune socială a muncii, când meșteșugurile se vor separa de celelalte ramuri productive.

Dezvoltarea economică și socială, relațiile de schimb interne și externe, sporirea populației, nevoile de apărare, impun realizarea unor uniuni politice pe arii întinse, forme de organizare politico-militară care capătă o coeziune durabilă.

Funcția de conducere exercitată de șeful militar (regele) devenind ereditară, tendința conducătorilor de a alcătui o nobilime suprapusă masei de oameni de rând, duce la destrămarea comunei primitive aflată în faza democrației militare și creează premisele apariției statului dac centralizat condus de Burebista iar mai târziu de Decebal [B-11].

Că întreaga noastră zonă, cuprinsă între Mureș, Crișul Negru, Tisa și Munții Apuseni, a fost intens locuită de daci începând cu secolele IV–III î. Ch., până la începutul secolului al II-lea d.Ch., o dovedește numărul mare de așezări dacice identificate, din care vom aminti aici numai pe cele de la Groșeni, Ignești, Rădești, Răpsig, deși sunt mult mai multe. Și este neîndoielnic faptul că numărul acestor așezări dacice va spori pe măsura intensificării cercetărilor [B–12].

O contribuție însemnată la înscrierea localității Rădești în rândul așezărilor dacice o are Jurca Rada în principal, Ferician Istinie Nr. 202 și Ferician Ștefan Nr. 107.

În a sa *Istoria satului Rădești — 1978* la pagina a doua, Jurca Rada scrie: „La Bica deal pe partea dreaptă la distanță de 70 metri de Capul Dealului se află urmele unui atelier de ceramică dacică. Aici au fost descoperite la adâncimea de 50–60 cm în pământ diferite cioburi de ceramică, cuțite din piatră, un ciocan din piatră și alte obiecte. Dintre aceste cioburi am trimis în anul 1972 profesorului Hadrian Daicoviciu din Cluj, care mi-a confirmat că acele cioburi sunt din secolele trei sau patru înaintea erei noastre și că sunt ceramică dacică”.

Avem convingerea, dar și regretul, că multe urme ale locuirii de către strămoșii noștri, din neștiință au fost distruse, pierzându-se dovezi inestimabile ale locuirii și continuității noastre pe aceste meleaguri. Dar tot atât de convinși suntem, că mai există asemenea dovezi. La descoperirea lor întâmplătoare, facem apel și pe această cale, la Dumneavoastră stimați cititori, ocrotiți-le și semnați descoperirea specialiștilor și nu o țară, ci lumea vă va fi recunoscătoare. O importanță deosebită o au tezaurele monetare. Ele spun foarte, foarte multe. Din păcate atunci când sunt găsite mulți le risipesc sau dacă sunt din argint sau aur le topesc spre a le valorifica, deși față de valoarea lor istorică, ceea ce obțin în acest fel, nu reprezintă nimic.

Existența unor asemenea tezaure, faptul că ele au fost îngropate în apropierea unor așezări, constituie un element important care atestă intensitatea locuirii și existența unei puternice formațiuni politice dacice în zonă.

Intensificarea schimburilor a făcut ca fluxul de monede străine să nu mai poată satisface necesitățile tribale și intertribale, situație pe care dacii o rezolvă în cursul secolului al III-lea î.Ch., prin inaugurarea propriilor lor emisiuni monetare, folosind ca materie primă argintul carpatic, iar ca prototip monedele macedonene. Zarándul se înscrie și în această privință între cele mai prospere zone de activitate economică și comercială ale Daciei clasice, dezvoltând un număr mare de descoperiri monetare, dintre care le vom aminti pe cele făcute la Buteni, Slatina de Criș, Mădrigești, Dezna, Chereluș, Almaș, Silindia și altele. Ele totalizează aproape 1500 de piese ce presupun, alături de efectul comercial intens, o organizare comunitară tribală sau unională importantă [B–13].

Din perioada secolului al II-lea î.Ch., amintim descoperirea de la Almaș, din 1964, monede de tip „Toc-Chereluș” cu reprezentări mult stilizate, având pe avers capul lui Hercule iar pe revers calul și călărețul. Aria de circulație a monedelor de acest tip fiind cuprinsă în spațiul Munților Apuseni-Mureș-Crișul Negru-Tisa. În zona Arădeană vom întâlni de asemenea circulând monede dacice de tip „Hunedoara”.

Vestigiile descoperite — la noi și în alte părți — confirmă aprecierea că la sfârșitul secolului al II-lea î.Ch., civilizația materială și spirituală dacică de tip La Tène era deplin formată și ca atare se va manifesta superior celei celtice de aceeași

factură. Realizarea însăși a unității statelor sub conducerea lui Burebista este expresia acestei superiorități.

Statul dacic centralizat, întemeiat de Burebista acum peste 2050 de ani a fost prima formațiune politică de tip superior din istoria spațiului românesc. Ea va cunoaște multiple modificări și divizări mai ales după asasinarea marelui conducător, dar va rămâne tot timpul elementul esențial de civilizație în spațiul Carpato-Danubiano-Pontic. Burebista, folosind experiența unor mari formațiuni politice, bine încheiate, care-și aveau monedă proprie, a reușit să se impună ca exponent al unei societăți avansate.

Istoria politică a dacilor între secolele I î.Ch.–I d.Ch., este strâns legată și de noua configurație a sud-estului Europei, de înaintarea puterii romane în Peninsula Balcanică.

Tezaurile din această perioadă, descoperite, sunt dovezi importante, confirmând pe de o parte situația prosperă a unor locuitori care-și pun în siguranță acumulările în vremuri tulburi și de instabilitate și pe de altă parte indică penetrația monedei romane în lumea dacică, simbol al intensificării legăturilor autohtonilor cu lumea romană.

Faptul că tezaurile au fost îngropate pledează pentru ideea că în prima jumătate a secolului I î.Ch., instabilitatea s-a datorat luptelor purtate de Burebista pentru unificarea formațiunilor politice dacice.

Toate descoperirile din perioada secolelor I î.Ch.–II d.Ch. ilustrează faptul că zona arădeană — deci și a așezării noastre — a îndeplinit un important rol în cadrul statului dacic centralizat atât sub raportul puterii economice a triburilor din zonă cât și sub acela al relațiilor stabilite cu vecinii, cu lumea romană [B–14].

Această perioadă este importantă pentru poporul nostru și pentru că în acest timp Apostolul Andrei a vizitat Sciția Minor — Dobrogea de azi, creștinându-i pe acești locuitori, operă ce a continuat apoi în timp, așa făcându-se că pătrunderea creștinismului s-a făcut în același timp cu nașterea poporului român. Este deci, de reținut că noi românii ne-am născut creștini.

4. Perioada daco-romană (101–secolul al IV-lea)

După moartea lui Burebista statul dac cunoaște un proces de diviziune temporară, nucleele statale menținându-se active în întreg spațiul nord-dunărean.

Agravarea presiunilor romane, între 44 î.Ch.–85 d.Ch., asupra frontierelor Daciei, cucerirea unor teritorii dacice, tendințele romanilor de a supune Dacia, au determinat reunificarea nucleelor statale și consolidarea statului dac sub conducerea lui Decebal.

În condițiile în care stăpânirea romană ajunsese la Dunăre, statul dac reprezenta o virtuală primejdie pentru Roma. Războiul decisiv devenea inevitabil, mai ales că romanii reveniseră la politica de cucerire inițiată de Caesar, și erau stânjeniți în acțiunile lor de dese incursiuni ale dacilor.

După o serie de încercări, eșuate în timpul împăratului Domițian, conștient de pericolul pe-l prezentau dacii, Traian (98–117 d.Ch.), în urma unor pregătiri minuțioase de câțiva ani, în anul 101 d.Ch. atacă Dacia. Războaiele din 101–103 și 105–106 d.Ch., aveau să se încheie cu transformarea celei mai mari părți a Daciei în

provincie romană.

Cucerirea Daciei, cu toate aspectele negative pe le-a avut, a dus la împletirea celor două civilizații, a determinat o nouă înflorire economico-socială a acestor meleaguri, și-a pus amprenta asupra întregii evoluții istorice ulterioare din acest spațiu geografic.

În zona arădeană, pe malul sudic al Mureșului, romanii au ridicat puncte militare de pază și control la Bulci, Aradul Nou și în alte părți. Aceste puncte militare explică prezența unor unități din legiunile a XIII-a Gemina (Bulci) și a IV-a Flavia Felix (Aradul Nou) marcată de cărămizi romane ștampilate cu însemnele acestora sau de alte obiecte romane. Descoperiri de factură romană sunt atestate la Ineu, Dezna, Șiria și altele.

Controlul roman la nord de Mureș, în câmpia Aradului, punctele înaintate din zona Podgoriei, cel de la Șiria de exemplu, distrugerea prin incendiere a Ziridavei și a așezării de la Vărădia, se explică drept eforturi ale imperiului roman la granița de pe Mureș.

Opus sistemului vestic de valuri din care face parte zona Sâmbăteni-Covăsânț, valul din zona Zărandului indică faptul că a fost construit pentru a asigura regiunea auriferă a munților Apuseni în cazul unui atac al dacilor liberi sau al iazigilor. Urmele permit chiar includerea sa în sistemul graniței militare din vestul Daciei Romane. Dacă romanii au construit acest val, atunci l-au ridicat în legătură cu unele incursiuni ale dacilor liberi și iazigilor spre regiunea auriferă, mai ales că granițele imperiului roman în teritoriul de nord-vest nu se prezenta sub o formă rigidă și imobilă [B-15].

Despre acest val din Zarand, există un punct de vedere puțin diferit care trebuie luat în seamă, cel al Prof. Florian Dudaș. Acestui val căruia poporul îi știa rostul din vechime, un limes aparte, deosebit de valurile sistemului defensiv din Câmpia de vest, situat la 20–30 km mai spre răsărit, înspre munții Codrului și Zărandului. „Troianul”, așa îl numesc localicii; este alcătuit dintr-un val și un șanț, în zona terenurilor arabile au dispărut sau se păstrează aplatizate. Linia sa (cunoscută) începe în zona premontană nordică a Munților Codrului, nu departe de Crișul Negru, în hotarul satului Dumbrăvița, brăzdând pădurile din preajma localității Secaci, Agrișul Mic, Comănești, Archiș, Seliște, traversând râul Teuz la Răpsig, în valea Crișului Alb, ajungând astfel pe la Mănerău în zona muntoasă a Zărandului, la Ercoseni, de unde se îndreaptă spre sud, peste holde și păduri, ajungând în lunca Mureșului, în apropiere de Lipova, de unde nu-i exclus să continue în Banat. Sistemul de construcție este cel obișnuit: cu pământul din șanț s-a construit valul strategic. Diferența de înălțime dintre fundul șanțului și coama valului este de 4–5 m, fiind un real obstacol în calea cavaleriei sau atacanților pedestrii. Dacă orientarea sa cardinală nord-vest este identică cu cea a celor trei valuri vestice, orientarea pozițională (de front) diferă, fiind inversă, limesul prezentând șanțul înspre vest, iar valul indicat înspre est, alcătuint, prin urmare, o fortificație diametral opusă sistemului de valuri din Câmpia de Vest, scopul său principal fiind de-a bara atacurile asupra spațiului estic intracarpatic.

Important rămâne pentru trecutul acestor meleaguri faptul că „Troianul” există ca un însemn al Romei între Mureș și Crișuri, că el poate fi considerat o parte din fosta graniță a Daciei Romane. Așezarea noastră fiind în interiorul Daciei romane.

La vest de „Troian” în câmpia mănoasă a Crișului, se întindeau așezările

dacilor liberi, mai potrivit spus poate rămași în afara granițelor provinciei pentru că erau supuși unui permanent control militar roman. Ei locuiesc, pe mai departe, vechile vetre din perioada Daciei libere, în sate bogate și întinse în care s-au făcut zeci de descoperiri monetare romane imperiale [B-6].

Considerăm necesar să atragem atenția supra unui aspect care s-a repetat, așa cum vom avea ocazia să vedem, de multe ori în mult milenara existență a așezării noastre, Rădești. Prim amplasarea sa, de-a lungul timpului, așezarea noastră, s-a găsit mereu la limita granițelor dintre marile puteri. Că mai tot timpul, strămoșii noștri, au trebuit să îndure mișcările de la graniță, forțată de oștile unora sau altora, însoțite de toate consecințele repetatelor schimbări a stăpânilor, suportând atâtea neajunsuri și suferințe.

Viața dacilor, în contact cu lumea romană provincială, continuă în zona noastră, în întreaga perioadă până la retragerea romană și după aceasta, până în secolul al IV-lea d.Ch. când procesul de romanizare se accentuează și se încheie pe întreg teritoriul fostei Dacii.

Despre aceste vremuri, vorbesc o monedă antică aflată la Liceul din Gurahonț. Moneda a fost adusă de la Almaș. Ea făcea parte dintr-un tezaur de peste 100 monede, care apoi s-au împrăștiat, descoperit în 1929. Moneda datează din timpul împăratului Septimiu Severus și a fost bătută în anul 194 d.Ch. [B-17].

Iar la Bârsa lângă Sebiș, pe locul „Bodești”, la sfârșitul secolului trecut a fost descoperit un mare tezaur monetar republican [B-18].

Puternica afirmare a populației autohtone în secolul al IV-lea d.Ch., poate să stea în legătură revenirea stăpânirii romane la nord de Dunăre în timpul domniei lui Constantin cel Mare care-i înfrânge pe geți și pe sarmați în anul 334 d.Ch.

Descoperirile din zona Arădeană dovedesc că dacii liberi au creat în cursul secolelor II-IV d.Ch., sub influența continuă a lumii romane, o cultură materială din cele mai înfloritoare. Dacii liberi vor cunoaște un proces treptat de romanizare ca urmare a permanentelor contacte cu lumea romană provincială, proces care se va definitiva după 271 d.Ch. când are loc părăsirea oficială a Daciei de către armata și autoritățile romane. Acum se va desăvârși întrepătrunderea între populația romanizată rămasă la vechile vetre în fosta provincie și dacii liberi. În perioada următoare romanitatea nord-dunăreană se va desăvârși în ansamblul ei, asigurând premisele afirmării poporului român, care a asimilat elemente ale popoarelor migratoare cu a conviețuit un timp mai îndelungat [B-19].

Înainte de a trece să vedea ce s-a întâmplat în perioada migrațiilor, să aruncăm o privire spre problemele pământului și a organizării strămoșilor noștri.

După înfrângerea rezistenței bărbătești a Dacilor, împăratul Traian începu colonizarea Daciei cu elemente latine și romanizate, iar provincia devine imperială.

Dacia, ca provincie romană, bucurându-se timp îndelungat — cam 120-150 de ani —, de o liniște aproape completă, se transformă într-o colonie înfloritoare cu multe sate și numeroase orașe.

La romani cultivarea pământului se făcea prin sclavi și șerbi. Coloniștii Daciei erau parte sclavi, parte șerbi, dar mai erau și *civis* și veterani. Veteranii împreună cu cei ce arendau sau cumpărau pe bani pământul de la fisc, formau partea coloniștilor absolut liberi. Șerbii munceau pământurile pe loturi individuale. Sclavii munceau de regulă pe moșiile arendate sau vândute particularilor.

Peste mai multe posesiuni, marii proprietari romani aveau un *iudex*, ca un fel de administrator. Când proprietarul nu putea exercita el însuși atribuțiile sale de judecător, îl delega pe iudex.

În Dacia Traiană și coloniile sclavi munceau pământul rămas în administrația fiscală — împărțit în loturi. În felul acesta având posibilitatea de a se ridica cu încetul la starea de șerbi. Șerbii devin cu vremea oameni liberi, numindu-se în secolele III–IV *ingenui*, plătind dare. Așa că, coloniile moșteneau din tată în fiu, pământul, deși nu erau proprietari de drept, dar se dezvoltă ideea că de fapt sunt ale lor.

În urma retragerii aureliene, marii proprietari latifundiari romani și romanizați, marii arendași cât și comercianții de seamă, a căror existență nu era legată de glie, părăsiră provincia, dar micii proprietari — care erau cei mai mulți — șerbii, meseriașii și comercianții mărunți — știind că părăsindu-și vetrele — pe lângă că și-ar periclita situația materială, deci existența — ar recădea din nou în mizeria sărăciei și sclaviei sigure, au preferat să rămână și pe mai departe la locul lor.

Cu atât mai puțin ne putem închipui o părăsire a țării din partea daco-geților dintre care o parte considerabilă — cu toată epoca de 160 ani a dominației romane, nu a putut uita că erau odinioară singurii stăpâni ai țării lor. Convingătoare sunt în această privință repetatele răscoale ale dacilor din prima jumătate a veacului al III-lea. Dacii în alianță cu frații lor Costobocii, apoi cu Alanii, Sarmatii și alte popoare, nu odată au încercat să se elibereze de sub dominația romană (sub Macrimus la 217–218; sub Maximinus la 255–238; sub Regalianus, despre se zice că ar fi fost de origine dacă, la 260–268).

Manifestarea acestei noi vieți sociale simple a dus apoi în mod natural, fie prin alegere, sau impunere, la investirea anumitor persoane cu prerogative administrativ-judecătorești. Locul lui iudex îl ia deci judele (giude, indices), dar cu atribuții mult diminuate și restrânse la micile colectivități. Acesta a fost de fapt începutul dreptului uzual român, numit mai târziu „*jus valachorum*”, bazat pe dreptul individual roman [B–20].

5. Perioada migrațiilor (secolul IV–secolul XI)

Condițiile determinate de lipsa unei autorități stabile și de migrația popoarelor n-au putut împiedica continuitatea evolutivă a poporului nostru.

Descoperirile din țară și prin analogie, cele din zona noastră, atestă prezența unei populații românești, ruralizate, care trăia în obști, practica un rit de înmormântare roman provincial și întreținea legături permanente cu civilizația romană din sudul Dunării, sau cu zonele de la nord de fluviu încă ocupate de romani după retragerea oficială.

Populația românească va folosi o monedă de bronz mărunță de factură romano-bizantină (Valentinian I, Valentinian III, Iulian Apostatul, Iustinian I, Iustin al II-lea, Heraclius, Ioan I Tzimiskes etc.), care reflectă, pe de o parte, prezența românilor în condițiile migrației popoarelor și pe de altă parte, continuitatea legăturilor acestora cu lumea romano-bizantină.

Prezența populației românești în spațiul intra și extra carpatic este atestată de mărturiile arheologice, toponimice, lingvistice etc.

Chiar dacă pe teritoriul arădean, și în zona noastră cu atât mai mult, cercetările

nu au amplitudinea celor din țară privind perioada secolelor V–X, descoperirile de până acum atestă continuitatea în această parte a țării.

Descoperirile din secolele IV–V ne dovedesc faptul că ceramica tradițională dacică și cea romană provincială continuă să rămână în uz, ea exprimând continuitatea populației autohtone.

În ceea ce privește toponimele vechi, multe dintre ele s-au păstrat și atestă populația românească. În secolele V–VI principalele denumiri hidronimice de origine dacică erau încă în uz. Astfel din relatările autorilor Priscus din Panion și Iordanes, aflăm că printre cursurile mari de apă din vestul fostei Dacii se numărau Tigas (forma coruptă probabil pentru Tisas- Tisa), Marisia (Mureșul), Miliare, Gilpil și Grisia (cele trei Crișuri).

Perioada secolelor IV–V care cuprinde năvălirea și stăpânirea hunică (420–454), prezintă o ceramică cenușiu negricioasă, aspră la pipăit, de calitate inferioară, produsă pentru nevoile zilnice ale populației. Alături de ea păstrându-se ceramica, gri-cenușie, cu rădăcinile din Laténul dacic, în parte moștenire din epoca romană.

Începând din secolul al VI-lea, în ceramică nu se mai pot deosebi atât de ușor trăsăturile tradiționale deoarece se produce o uniformizare, cu caracter prefeudal, specifică unei arii foarte întinse.

Creștinismul daco-roman s-a răspândit într-o formă simplă, populară la început fără așezăminte religioase deosebite și fără o ierarhie bisericească. Elementul creștin s-a alimentat cu elemente cultural-religioase, din sudul romano-bizantin. Viabilitatea sa în zona nord-dunăreană s-a datorat romanității locale și legăturilor acesteia cu sudul Dunării.

Atunci când la finele secolului al VI-lea slavii își fac apariția. sinteza daco-romană era încheiată, se constituie limba română vorbită la nord și la sud de Dunăre. Odată creată structura etnică de bază a poporului român, ea va permite ca, în perioada secolelor VI–IX, noii veniți să fie asimilați de populația autohtonă românească.

Cercetările din zona arădeană dovedesc faptul că purtătorii culturii materiale a perioadei secolelor VI–X, atestați, de altfel, în întreaga țară, sunt comunitățile autohtone românești în confruntare cu populațiile aflate în migrație.

Derivarea tipurilor ceramice dintr-un fond cultural unitar, exclude posibilitatea, mai ales pentru perioada secolelor IX–X, că ar fi vorba de elemente etnice deosebite, formele și ornamentarea atestând continuitatea tradiției autohtone care se va perpetua în ceramica românească a secolelor amintite și a celor următoare.

Secolele IX–XI va marca momentul în care teritoriul arădean va fi cuprins în formațiunile statale ale lui Glad și Ahtum, continuatoare ale procesului firesc de evoluție social politică și păstrătoare, alături de cele conduse de Gelu și Menumorut, a ființei și gliei poporului român.

Descoperirile arheologice din zona arădeană confirmă prezența continuă în timp a populației românești aflată în contact, în anumite momente istorice, cu unele grupări migratoare care au trecut peste teritoriul patriei noastre.

Din primul val al migrațiunilor sunt semnați goții, hunii, gepizii și avarii.

Goții, populație germanică sunt atestați de cercetările arheologice, mai mult în afara provinciei, zonă în care vor fi înfrânți de huni în anul 376. O parte migrează, în masă, spre Dunăre iar cei rămași vor fi asimilați în masa autohtonilor.

Hunii, populație nomadă de neam turanic după ce i-au învins pe goți, fără a

trece prin Transilvania, s-au așezat în Câmpia Panonică, la vest de Tisa. Mai ales în prima jumătate a secolului al V-lea, hunii sub conducerea lui Atilla, vor efectua raiduri de pradă spre apus și sud. După moartea lui Atilla (453 d.Ch.), puterea hunilor scade și ei vor fi înfrânți de gepizi.

Învăgători ai hunilor, după ce o perioadă fuseseră supuși, **gepizii** de neam germanic, vor prelua stăpânirea Câmpiei Panonice. Cu toate că ajung până în zona intracarpatică (la 473, probabil și în zona noastră), ei nu vor stăpâni efectiv fosta provincie Dacia romană.

Obiectele descoperite în unele așezări aparținând unei populații mixte formate din autohtoni și gepizi dovedesc conviețuirea celor două populații.

Concludentă pentru această conviețuire, în zona Arădeană, este descoperirea de la Pecica a unei fibule digitale.

După înfrângerea din anul 567, provocată de avari și longobarzi, gepizii se împrăștie și vor fi asimilați de cei pe care îi stăpâniseră înainte.

Avarii, populație originară din Mongolia, după ce-i înfrâng pe gepizi, s-au instalat în fostele teritorii dominate de aceștia. În Europa centrală, în secolele VI–VIII, ei înfăptuiesc un mare stat care se întinde din stepele pontice și până la Marea Adriatică. În această perioadă ei sunt prezenți și în Dacia după cum o dovedesc și unele descoperiri de pe teritoriul fostei provincii și din zona arădeană.

Din zona arădeană se remarcă obiectele rezultate dintr-un mormânt avar săpat în 1998 la Peregul Mic, cele din mormântul avar de la Felnac sau cele din mormântul de la Sânpetrul German datat printr-o monedă bizantină din prima jumătate a secolului al VII-a (N.R.V.– de observat că toate au fost descoperite în Câmpia Aradului).

În a doua jumătate a secolului al VIII-lea atacurile francilor și bulgarilor pun capăt stăpânirii avari și aceștia vor sfârși prin dispariția sau asimilarea lor treptată de către autohtoni.

Slavii, atestați în secolul al VI-lea în zonele extra-carpatică, vor pătrunde masiv în secolul următor, pe teritoriul patriei noastre. Populație de agricultori, așezați în zona de șes sau pe văile mai largi, ei vor conviețui cu populația autohtonă românească. Superiori numeric și sub raportul civilizației materiale românii îi vor asimila treptat pe slavi, împrumutând de la aceștia elemente lingvistice și de organizare social-politică.

Dintre obiectele de factură slavă descoperite în zona arădeană se remarcă un vas aparținând secolului al VII-lea, provenit din hotarul localității Zădăreni.

Așezați pe la sfârșitul secolului al IX-lea în Panonia, **ungurii**, populație de origine fino-ugrică, își încep expansiunea spre vest și est. Spre Transilvania ei vor face incursiuni în secolul al X-lea, pentru ca din secolul al XI-lea să înceapă luptele de cucerire organizată a voivodatelor românești.

Dovezile istorice, arheologice, numismatice și toponimice dovedesc faptul că în părțile arădene, românii în condițiile create de migrațiunea popoarelor, și-au păstrat nealterat ființa, limba, tradițiile și formele de organizare social-politice.

Încadrându-se organic în spațiul etnic românesc, zona arădeană ca de altfel în întreaga țară, va cunoaște prefacerile economice, demografice și culturale ale secolelor IV–X.

Cercetările privind istoria zonei arădene încadrează într-un ansamblu unitar

relatările izvoarelor scrise corelate cu descoperirile arheologice. Acestea au avut în vedere faptele și evenimentele care au o deosebită valoare pentru cunoașterea evoluției societății românești în această parte a țării.

Analiza informațiilor cuprinse în unele izvoare scrise, cum sunt *Cronica lui Anonymus* și *Legenda Sfântului Gerard*, completate cu rezultatele descoperirilor arheologice de la Arad — Vladimirescu, Felnac, Zăbrani, Chișinău Criș și din alte părți ale județului, atestă faptul că românii din această zonă în secolele VII–XI, au trăit o viață proprie cu transformări și mișcări economice, politice, sociale și spirituale, în cadrul cărora caracteristică va fi dezvoltarea forțelor de producție.

Cercetările arheologice au scos la iveală așezări care le continuă pe cele anterioare, dacice, având gropi de provizii, cuptoare de copt pâine, cuptoare de ars oale, bordeie, vetre de foc, râșnițe, unelte agricole și meșteșugărești și mai ales, un bogat material ceramic cunoscut pe ambii versanți ai Carpaților în secolele VII–XI și transmis ca tehnică în ceramica românească de mai târziu [B–21].

Procesul de etnogeneză a poporului român început odată cu ocupația romană a Daciei (106 d.Ch.) și cu colonizarea înfăptuită în anii ce-au urmat — unii autori susțin că acest proces a început chiar mai înainte prin comerț, meserii și alte relații —, nu se termină la 271–272, când oficialitățile romane părăsesc această țară, el continuă mai multe sute de ani după aceea. Abia spre sfârșitul secolului al IX-lea, după asimilarea slavilor, izvoarele istorice atestă existența noului popor românesc al cărui locuitori erau numiți de străini **vlahi**, pentru prima oară menționați documentar în anul 976.

Format deci, în câteva secole, nu pe o anumită „vatră de etnogeneză”, ci pe întregul spațiu carpato-dunăreano-pontic, populația daco-romană rurală și chiar cea urbană, cum atestă mărturiile arheologice rămânând pe loc după părăsirea provinciei de către oficialități, conviețuiește cu dacii liberi afiliați și chiar cu unele popoare migratoare devenite „federate” față de Imperiu.

Retragerea în munți și în codri ținuturilor deluroase (sau chiar în vastele păduri ce acopereau șesul), nu a fost însă permanentă pentru întreaga epocă a migrațiunii popoarelor, ea devine o necesitate numai pentru scurte perioade, în fazele acute ale invaziilor. După potolirea iureșului războinic, în perioadele de calm care urmau, localnicii reveneau la așezările lor din câmpie, nu numai cu turmele în pendulările lor transhumante, ci și pentru a cultiva mănoasele terenuri deschise [B–22].

Sub aspect spiritual, trebuie să subliniem cu tărie faptul că poporul român s-a născut creștin, el nu a fost creștinat. Biserica creștină fiind liantul și scutul poporului nostru.

Strămoșii noștri se vor fi convins curând că numai prin rezultatul și prin produsele muncii proprii vor putea fi în situația de a-și răscumpăra liniștea. De aceea ca popor pașnic și productiv se dovedi curând a fi un element și factor indispensabil în marele concert al preocupărilor războinice ale migratorilor.

Istorici de seamă arată că autohtonii Daciei Trai ane erau curțați de Goți și trăiau sub conducerea conducătorilor locali, proprii.

La fel se petreceau lucrurile și pe vremea Hunilor. În frunte cu căpeteniile sale proprii, poporul, își continua nestingherit vechile ocupații: agricultura și creșterea vitelor. Migratorii nu se interesau de felul organizării sociale a băștinașilor, în schimb

erau foarte preocupați în a fi îndestulați, de către autohtoni, cu carne, cereale și nutreț.

Obiceiurile și legile localnice au rămas neatinsse. Popoarelor migratoare li se pot reproșa multe, dar nu poate rezista nici pe departe afirmația că năvălitorii ar fi nimiciti fără cruțare tot ce le cădea în cale.

Dintre factorii principali de legătură directă, atât a imperiului apusean cât și a celui bizantin cu provinciile de la nordul Dunării, până târziu în secolele V și VI, vom sublinia pe cel al bisericii și comerțului [B–23].

După spusele istoricilor romani și bizantini, instituția juzilor (*judices*) din acele „Romanii populare” ale daco-romanilor și românilor din vremea migrațiilor, era atât de puternică și de însemnată, încât a impresionat și pe conducătorii populațiilor în migrație, încât aceștia preferau titlul de *judex potentissimus*, cum făcea gotul Atanaric, în locul celui de *rex*, *dux* sau *basileus*. Era o moștenire romana puternică și vie, la daco-romani și români, de asemenea la italieni în Sardinia *judiko*, la Roma *judices romanae urbis*, la Amalfi *gloriosissimi judices*. Juzii, prin secolele IX–X, au devenit — mulți din ei — cnezi de obști sătești. Din asemenea cnezi mai puternici, adică voievozi, s-au ridicat conducătorii formațiunilor politice din Transilvania din secolele IX–X, chiar dacă izvoarele latine îi numesc duci (*duces*), cum a fost cazul lui Menumorut, Glad, Ahtum, Gelu și alții [B–24].

Revenind la populațiile migratoare, putem spune că perceperea dării ca sistem de exploatare primitivă a fost practică de multe dintre acestea. Există date precise despre goți, huni, avari, longobarzi. Deși nu avem nici o știre despre perceperea unor dări de către slavi, este totuși neîndoielnic că și ei au folosit acest sistem de exploatare primitivă a populației supuse în perioada în care supremația politică și militară se afla de partea lor.

În afară de perceperea anuală a dării în produse, populațiile supuse erau obligate în anumite situații să facă față și unor prestații în muncă și să dea oameni prin care să fie menținute forțele militare ale cuceritorului.

Suntem de părere că secolele IV–VII trebuie considerate pe teritoriul țării noastre ca o perioadă de trecere la feudalism nu numai din punct de vedere cronologic, ci și din punctul de vedere al conținutului social-economic. Astfel, ideea că epoca migrațiilor la noi ar reprezenta un regres, o întoarcere înapoi la sclavagism (acolo unde a existat stăpânirea romană), la epoca de destrămare a comunei primitive nu poate fi susținută.

În secolele VIII–IX gradul de dezvoltare al forțelor de producție ne face să presupunem existența unui feudalism incipient. În decursul secolului al IX-lea, feudalismul timpuriu se generalizează în Transilvania și o bună parte din teritoriile de la sud și sud-est de Carpaților în secolul al X-lea feudalismul timpuriu cuprinde tot teritoriul țării [B–25].

În vremurile tulburi ale feudalismului timpuriu, în părțile Zarandului, funcția militară defensivă a valului roman „Troianul” a fost reactualizată de către locuitori, mărturie stând în acest sens (remarcând originalitatea argumentului de continuitate autohtonă pe aceste meleaguri) atât elemente de natură stratigrafică, cât mai ales, urmele materiale din secolele IX–X descoperite pe val lângă Crișul Alb, la Iercoșeni, Răpsig și Săliște, care atestă situarea unor așezări românești de-a lungul fortificației ei, chiar sub pavăza valului, a pădurilor și-a Munților Codrului și Zarandului, teritoriu unde, la circa 20 km mai spre est de „Troian”, a fost identificat traseul unui alt val de

pământ, pe care localnicii îl deosebesc numindu-l „Bălhrad”, despre care am mai amintit.

În șanțul, mantaua și pe valul fortificației în sectorul de pe Dealul „Bălhradului”, la Sebiș, s-au descoperit, alături de urmele întăriturilor de lemn incendiate, tipice fragmente de vase ornate prin benzi și linii simple și vălurite, reprezentând ceramica românească și o podoabă în formă de emisferă coronală ornamentată cu motive pseudogranulare reliefate (o piesă rară care nu-i exclus să provină din lumea Bizanțului), vestigii ale populației autohtone din secolele IX–X subordonată unei formațiuni încadrată politic ducatului (voievodatului dintre Mureș și Crișuri) [B–26].

Amintind de Crișuri socotim util să arătăm ca Valea Bogeștiului se varsă în Crișul numit de localnici Alb — pomenit în secolul al VI-lea în scrierile gotului Iordanes sub forma latinizată Grisia, Grissia, în forma grecizată Krisos la Constantin Porfirogenetul (grecii antici numeau aurul chrysos, probabil după locul de unde îl aduceau) va apărea mai târziu, în primele documente maghiare de cancelarie sub forma Crys, Crisius, ca de pildă în documentele din 1202–1203; „ad Crisium”, „per Crisium”, „super Crisium”, „transit Crisium” sau într-un document din 1705 „fluvium qui nuncupatur Crys” [B–27].

Peste tot dar mai cu seamă în Transilvania, învățații, arheologi și istorici, au descoperit rădăcinile daco-romane, adânci și puternice, conferind trăinicie și putere poporului român, în așa măsură încât învățatul german Albrecht Wirt îl socotea „poporul cel mai rezistent din lume”. (A. W., *Der Balkan, seine Länder und Völker in Geschichte...*, Stuttgart, 1916 p. 226) [B–28].

Dar, iată ce spune un cunoscut istoric maghiar, Márki Sandor, referitor la români: „Voievozii stăteau în fruntea lor, nu comiții; cnejii, iar nu birăii; ei formau un adevărat stat în stat”. În aceste cuvinte caracterizează istoricul maghiar epoca cea mai veche din trecutul românilor arădeni, recunoscând deci și din partea sa cel puțin, existența unei străvechi organizații românești [B–29].

Că vechimea noastră în acest spațiu este mare o dovedește și faptul că ungurii au făcut cunoștință cu noțiunile de bază ale creștinismului prin contactul ce l-au avut cu românii, care trăiau de mai multă vreme în Panonia și Câmpia Tisei. Numai târziu, din motive politice au îmbrățișat creștinismul roman. Călugării catolici ajung la curtea principilor unguri Geza și Voic (N. R. V. — acest Voic fiind român de origine), iar acesta din urmă primește botezul, luând noul nume de Ștefan. Papa îl încoronează, dându-i titlul de „rege apostolic” al noului stat, obligându-l să impună credința catolică întregului popor. Statul unguresc este așadar o creație a papalității romane, care intenționa prin această alcătuire politică să poată câștiga mai ușor pentru catolicism neamurile din nord-estul Europei [B–30].

6. Perioada feudalismului până la turci (secolul XI–1566)

Referindu-se la zona arădeană academicianul Ștefan Pascu precizează că voievodatele și cnezatele locale, semnalate documentar începând cu secolul al XII-lea, odată cu extinderea activității cancelariilor și cronicarilor, trebuie să fi avut la acea dată o vechime de mai multe secole. Organizațiile locale de tipul voievodatelor, cnezatelor sau obștilor au avut o lungă continuitate în timp, mai ales în zona montană

a județului Arad, ele menținându-se până în timpul domniei lui Mihai Viteazul și mai târziu până în secolele XVII–XVIII [B–31].

Însăși istoriografia maghiară modernă admite că teritoriul, în care au descălecat la sfârșitul veacului al IX-lea cetele lui Arpad, nu se întindea și asupra Transilvaniei. Profesorul Universității din Budapesta Ferenc Eckhart publicând, la 1933, o carte de sinteze a istoriei maghiare, spune lămurit: „Să nu ne închipuim că au populat descălecătorii întreaga țară. Numărul lor, poate și din cauza înfrângerii suferite în patria de mai înainte, era prea mic pentru aceasta. Teritoriul ocupat de ei se potrivea aproape cu cel țărnut prin pacea dela Trianon, la care a fost redusă după o mie de ani Uagaria” [B–32].

Pe bună dreptate putea afirma, deci, istoricul american John Matley că „teoria părăsirii Daciei și a repopulării acesteia ulterior, printr-o masivă migrare din sudul Dunării este o teorie fantezistă, care nefiind confirmată prin izvoare istorice, nu poate fi acceptată nici măcar ca ipoteză” [B–33].

Pentru zona arădeană, încadrată în ducatele (voievodatele) lui Glad-Athum (secolele IX–XI) și Menumurut (secolele IX–X), prăbușirea în 796 a caganatului avar, sub loviturile francilor, a constituit un impuls important a dezvoltării social-economice.

Politic voievodatul lui Athum a păstrat tradiția relațiilor de colaborare cu Constantinopolul, stând sub suzeranitatea bizantină, populația asemeni principelui, fiind de rit ortodox. A dispus de forțe militare însemnate, deoarece rezistența pe care a opus-o crotopitorilor a fost înverșunată, Athum fiind înfrânt doar în urma trădării de către unul din colaboratorii săi. De această dată conducătorul însuși a căzut în luptă, iar reședința, cetățile, teritoriul „țării”, inclusiv jumătatea sudică a ducatului de odinioară, din Bihor și Zarand, au ajuns sub stăpânire maghiară. Întinderea Zarandului a fost organizată într-un comitat aparte, atestat de prin veacul al XIII-lea. În conștiința autohtonilor însă acest teritoriu va păstra neconținut în decursul feudalismului imaginea tradițională de „țară” românească, cu zecile de sate conduse prin voievozi, cnezi și juzi, nu puțini dintre ei în postură de feudali români. Mărturiile vremii ni-i înfățișează nu o dată, în decursul vremurilor medievale, ca reali ocârmuitori ai teritoriului Zarandului, reprezentându-l în oastea țării, apărându-l întotdeauna singuri de invazii, stând integrați propriului popor, supunându-se laolaltă legiurilor străvechi obișnuielnice și rânduielilor vechilor pravile, construind cetăți, ctitorind lăcașuri pentru luminare și credință sau dezlănțuind răscoale împotriva exploatații și asupririi, pentru apărarea drepturilor străvechi ce întruchipau simbolic „moștenirea” lui Menumurut. Pentru că acest voievod sau duce, cum îi spune Anonymus a fost cel dintâi conducător al luptelor purtate pentru apărarea libertății și independenței pământului românesc al Transilvaniei [B–34].

Bogățiile pădurilor și ale apelor, abundente în zona arădeană, ofereau largi posibilități vânatului și pescuitului.

Cercetările au scos la iveală faptul că locuitorii pe lingă agricultură, se ocupau cu creșterea vitelor. *Legenda Sfântului Gerard*, varianta mare, acordă o mare atenție creșterii vitelor, dovedind că această ramură productivă ocupa o pondere însemnată în economia ducatului. *Legenda* pomenește despre mulțimea de cai neîmblânziți ai ducelui Athum, cât și despre cei „pe care păstorii îi țineau sub pază în grajduri”. La fel se menționează mulțimea cirezilor de bovine, a turmelor de ovine și

caprine, numărul mare al porcilor îngrășați cu ghindă, care-și aveau păstorii lor, oameni în dependență feudală [B-35].

Expansiunea statului feudal ungar, pornită dinspre Cenad, a reușit ca în secolul al XII-lea să cuprindă treptat zona de câmpie, creându-și și un punct de sprijin prin folosirea cetății Aradului. Până în prezent însă, ea nu a fost depistată din punct de vedere arheologic, neexcluzându-se posibilitatea ca ea să fi fost ridicată pe locul unei vechi fortificații a populației autohtone [B-36].

O evoluție și mai lentă a extinderii statului ungar, au cunoscut-o plaiurile de pe văile Crișului Alb și Crișului Negru, odinioară regiuni de margine ale ducatului (voievodatului) lui Menumorut și apoi al lui Ahtum. Teritoriul străjuit dinspre vest de mlaștinile existente la gurile Crișurilor a intrat în orbita administrației de tip cormitatens cu mult în urma centrului Bihariei. Legat de aceasta, este important de subliniat că viitorul teritoriu al comitatului Zarand se afla încă încadrat până la începutul secolului al XIII-lea în cel al comitatului Bihor și că abia între 1203-1214 s-a putut desprinde de către acesta. De altfel, viitoarea reședință a susmenționatului comitat, se află menționată la sfârșitul secolului al XII-lea în perimetrul comitatului Bihor. Primul comite al Zarandului, apare documentar doar în jurul anului 1214, iar castrul său de reședință abia în 1232.

În lumina realităților sus amintite, atestate prin documentele vremii, nu putem accepta teza unor istorici care susțin că, comitatele Arad și Zarand ar proveni din epoca regelui Ștefan I al Ungariei. Trebuie subliniat și faptul că cele două comitate nu cuprindeau inițial decât teritoriile din câmpie, din partea sud-vestică. Este aproape unanim recunoscut de către istorici că expansiunea feudal ungară, nu s-a produs în regiunile montane și chiar deluroase, decât mult mai târziu, prin secolul al XIV-lea, fapt care explică de altfel și lipsa actelor de donații a proprietăților cu privire la zonele geografice mai înalte.

Această pătrundere a fost împiedicată în primul rând de către populația băștinașă românească, desigur și de condițiile de relief [B-37].

În ce privește zona noastră, știm că primele documente de donații și primele documente unde apare numele unor așezări, datează din anul 1439, iar pentru Bogești, după cum am mai arătat, în 1441.

Dezvoltarea economică ascendentă în județul Arad, a fost afectată de năvălirea tătarilor din 1241-1242.

La începutul lunii mai tătarii conduși de hanul Cadan au atacat Oradea, de unde populația a fugit în direcția Crișurilor, căutând azil prin pădurile și mlaștinile de la Nădab, Adea, Șepreuş, Cintei. Cei fugiți din Oradea, care erau însoțiți de populația din nordul județului, au găsit un loc ferit între Crișul Negru, Teuz, Crișul Alb unde ducea doar un singur drum, denumit de popor drumul lui Traian.

Sosind vara, tătarii s-au stabilit în zona de șes a județului căutând o oarecare colaborare cu populația rămasă în viață. Canonical Rogerius arată că populația din nordul județului s-a organizat sub conducerea cnejilor, căutând să se înțeleagă cu tătarii. Astfel munca productivă a fost reluată. Populația a ieșit din păduri și mlaștini, a început aratul, treieratul, dând dijme tătarilor. După strângerea recoltei spre toamnă chiar și târgurile au fost ținute, însă tătarii, din nou, au recurs la jaf, fapt care a determinat populația sub conducerea cnejilor să se retragă către pădurile Zarandului de unde au dus lupta grea împotriva năvălitorilor.

După tradițiile populare tătarii au fost atrași în cursa întinsă spre munții Moma-codru, unde localnicii i-au înfrânt, fiind ajutați și de populația din Transilvania.

Deși năvălirea tătarilor a provocat pagube și suferințe datorate luptelor, ei totuși n-au reușit să pătrundă în văile ascunse, în munți sau în mlaștini și în acest fel după retragerea lor populația revenită din ascun-zăsurile amintite, a reînceput munca sa pașnică pe ogoare, reconstruindu-și vetrele [B-38].

Probabil că și valea Bodești a fost unul din locurile care au fost cruțate.

Reținem deci, că situația instituțiilor românești n-a fost prea mult influențată. Potrivit relatărilor aceluiasi Rogerius tătarii, care nu puteau trăi fără activitatea producătorilor direcți, au făcut tot posibilul ca să restabilească mersul normal al vieții, facilitând reîntoarcerea țăranilor din păduri, la vetrele lor. Desigur, năvălitorii tindeau la acumularea unor cantități de provizii cât mai mari [B-39].

Situația satelor se poate urmări mai greu, deoarece până în secolul al XVI-lea nu dispunem de conscripții sau urbarii nici în comitatul Arad, nici în comitatul Zărand. Urbariul Siriei datează din 1525 (dar despre aceasta vom da detalii mai târziu), iar prima conscripție dicală a Aradului datează din 1534.

Expansiunea statului feudal ungar nu s-a produs în regiunile montane și chiar deluroase decât târziu în secolele XIV-XV, după cum am mai arătat și chiar și acolo unde apar aceste acte de donație, nu este certă și stăpânirea efectivă a teritoriilor menționate.

Dacă în secolele XII și XIII ne vorbesc mai ales despre satele aflate la șes, din secolele XIV-XV surprinde abundența satelor aflate în zona păduroasă. Aceasta se explică prin mai mulți factori.

Un factor determinant îl constituie situația juridică strămoșească a satului românesc. Obștea țărănească cu structura juridică proprie își păstrează mult timp autonomia sa internă. Creșterea autorității nobiliare în secolul al XIV-lea, va duce la subjugarea acestor comunități. Drept urmare și actele se referă cu mai mare precizie și la satele ce se aflau în valea Crișului Alb, respectiv în pădurile Zarandului.

Nu este neglijabil nici factorul tehnico-economic. În secolul al XIII-lea se răspândesc și în zona Aradului noi tehnici agrare: se modernizează tehnica de tracțiune, se răspândește plugul cu roți, înzestrat cu papuc de fier. Arheologia a scos la suprafață din această perioadă unelte din fier într-un număr tot mai mare (sape, coase, seceri, topoare etc.). Drept urmare asistăm la defrișări și desțeleniri considerabile, atât în zona de șes ferită de inundații, cât și în zona păduroasă. Se răspândește pe o scară tot mai largă asolamentul bienal, ici-colo și cel trienal. Fertilitatea pământului este redată prin arderea pârlogului, pășunatul liber pe ogoare, ba chiar și gunoitul sistematic, mai ales în grădină, și pe arăturile aflate în imediata vecinătate a satelor.

Satele, în general, sunt mici, ele se compun din 5-10 gospodării, cu 5 persoane pe familie. Casele se făceau din pământ sau lemn. În jurul caselor se aflau grădinile, unde se produceau în special: varza, ceapa, legumele, dovleacul, fasolea, mazărea și linte. Pe arăturile satului se cultivau grâul, seară, alac, orz, ovăz, mei [B-40].

Acad. Ștefan Pascu socotea că, pentru județul Arad, la sfârșitul secolului al XII-lea și începutul celui următor, media familiei era de 3, 2 membri.

Pe la 1332-1337, indicele familiei poate fi socotit la cca. 3, 5 suflete. Pe la mijlocul secolului al XIV-lea, indicele mediu al membrilor de familie poate fi socotit

la 4, 2–4, 3, fapt care ilustrează o perioadă de liniște relativ mai mare, o dezvoltare economică mai accentuată, o mortalitate infantilă ceva mai mică, înmulțirea satelor prin roire și, deci, a satelor dublate sau chiar triplate (exemple: Cilul de Sus și de Jos, apoi cele trei Almașuri).

În evoluția demografică a Europei, Orientului Mijlociu și Apropiat, marea epidemie — „ciuma neagră” — din 1348–1349 a însemnat o cezură deosebit de gravă [B–41].

Satele și gospodăriile se pustiesc și datorită ravagiilor unor calamități naturale: foamete repetată la intervale de timp foarte scurte, epidemii distrugătoare, destul de frecvente și acestea, războaiele interne și externe de care Evul Mediu n-a fost lipsit.

Documentele pomenesc epidemii locale, mai ales în anii 1364, 1374, 1330, 1400, 1412, 1430, 1438, 1452–1457, 1479–1480, 1494–1497 etc.

Un bun cunoscător al epidemiilor medievale constată că acestea reizbucneau cu violență tot la 8, 10 sau 15 ani [B–42].

În secolele XII–XIII-lea nu se putea încă vorbi despre iobagi ca o clasă unitară, țărănimea fiind împărțită în diferite categorii potrivit dependenței lor față de feudalii laici, ecleziastici sau față de rege. Obștea, ca instituție veche românească avea încă o serie de drepturi, privind alegerea juzilor (cnezilor și juraților) sau în probleme de autoadministrație.

Procesul de feudalizare se poate socoti — pentru vestul județului — încheiat în aspectele sale fundamentale până la mijlocul secolului al XIV-lea, iar pentru estul județului — deci și pentru Bodești-Rădești — abia după un secol (secolul al XV-lea). Acest proces rezultă și din legiuirile din 1351, în primul rând punctul III, care stabilea darea în produse a țărânimii dependente la a noua parte (nona) și din punctul XVIII, care confirma țăranilor dreptul la libera strămutare.

Aceasta este perioada în care se formează clasa omogenă a țărânimii dependente, împărțită în două categorii mai mari: iobagii cu sesii și jelerii, adică țăranii care dispuneau de o suprafață sub un sfert de sesie de pământ. Țărănimea se mai bucura de anumite libertăți, putând avea în posesie loturi de pământ (sesii) și animale. Obștile, în limitele comunității sătești și în virtutea obiceiului strămoșesc al pământului, aveau o conducere autonomă cu atribuții economice, judiciare, fiscale și administrative [B–43].

Dintr-o diplomă din 1390, aflăm vești despre existența a șase districte teritoriale românești (*districtus olahales*) din Țara Zarandului: Hălmațiu (Halmag), Căpâlna (Kapolna) — din care făcea parte și zona Bogești —, Vârfurile (Chich), Izvorul Crișului (Körösfo), Arăneag (Aranag) și Cladova (Kladova) [B–44].

Pentru acele timpuri problemele de apărare se puneau în permanență. Astfel știm că fortărețe au existat în județ și în secolele X–XIII, dar năvălirea tătarilor a dovedit că o rezistență mai eficace, conform noilor condiții strategice nu putea fi asigurată decât prin existența unui sistem de cetăți de piatră, ridicate în punctele strategice. Drept urmare, începând de la sfârșitul secolului al XIII-lea și în județul Arad se începe construirea unor cetăți puternice, așezate pe piscuri. Construirea cetăților va lua avânt în secolul al XVI-lea, dar mai ales în timpul lui Iancu de Hunedoara, când pericolul otoman și schimbarea strategiei războiului au impus ca o necesitate un nou sistem de luptă. Pentru construirea cetăților arădene au fost folosite

în special veniturile încasate de la obștile țărănești, precum și robotele acestora. Pe de altă parte construirea cetăților era și în interesul marilor feudali care, prin donații regale, obțin drepturi în acest sens.

Astfel unele cetăți se transformă și în centre domeniiale asigurând nobilimii forțe puternice nu numai împotriva turcilor, dar și împotriva țărănimii, care, din cauza sarcinilor mereu crescânde și hărțuielilor permanente cauzate de anarhia feudală, se răzvrătea adeseori [B-45].

Un astfel de caz este Cetatea Șiriei pomenită mai întâi sub numele de Castrum, la 1331.

Apare mai des însă în secolul al XV. Ea apare ca cetate regală și se cunosc și nume de castelani regali, care sunt obișnuit și comiți supremi ai comitatului Zarandului. În 1439 regele Albert donează cetatea, împreună cu 110 sate, despotului sârb Gheorghe Brancovici. Cu acest prilej apar pentru prima dată consemnate și un mare număr de sate din zona noastră, putând considera aceasta, ca prima atestare documentară a lor. Vladislav I însă i-o reia, sub motivul că Gheorghe Brancovici, prin castelanul său de aici, voievodul Stepan, a sprijinit pe regele minor Ladislav V, ridicându-se alături de Andrei Bothos, comitele suprem de Timiș. Pe Bothos l-a învins în luptă Iancu de Hunedoara, iar pe voievodul Stepan, Ladislav Marothy, comitele suprem al comitatului Arad. Drept recompensă, la 2 februarie 1441, regele i-a donat lui Matothy cetatea împreună cu domeniul și cu nobilii români castrensi. În acest act apare pentru prima dată numele așezării Bogești. Gheorghe Brancovici se vede că nu a cedat-o totuși, căci în anii următori dispune, sau cel puțin pretinde că dispune încă, de ea; în 1444 regele o donează iarăși împreună cu domeniul, lui Iancu de Hunedoara pentru că a cheltuit multe mii de florini pentru eliberarea Serbiei și Albaniei de sub puterea turcească. I-a donat-o lui Iancu de Hunedoara socotindu-l destul de tare să-și poată valorifica drepturile asupra ei. Marothy protestează; Iancu de Hunedoara fu totuși introdus în posesia cetății. Dar nu renunță nici Gheorghe Brancovici definitiv la ea. În anul luptei de la Câmpia Mierlei (1448) e pomenit aici iarăși un castelan al lui. În urma luptei pierdute, Iancu de Hunedoara prins de Gheorghe Brancovici, pentru a putea fi eliberat, printre altele, trebui să renunțe și la Șiria, și numai în 1451, sub amenințarea cu război îl putu sili pe Gheorghe Brancovici la o înțelegere și la înapoierea cetății. După Iancu de Hunedoara (mort la 11 august 1456), a ajuns în mâinile cumnatului său Mihail Szilagy. În 1461 văduva lui Mihail Szilagy a zălogit-o fiscului. Iar fiscul în 1464 a donat-o lui Andrei, Ștefan, Ladislav, Paul și Nicolae Bathori. Cetatea rămâne mai mult timp în stăpânirea Bathoreștilor. (N.R.V. — se pare că până prin 1525). Cetatea regală a Șiriei a fost deci mereu pe mâini de mari feudali [B-46]. Am insistat mai mult pe situația cetății Șiria și a domeniului ei, fiindcă mulți ani situația așezării noastre și a strămoșilor noștri au depins de Șiria.

Ambițiile și pretențiile mereu crescânde ale marilor feudali nu au fost de natură să ușureze viața bieților țărani. Din contră, amplificau și mai mult greutatea acestora, având în vedere totalul obligațiilor țăranilor.

Constatăm, astfel, tendința de creștere a obligațiilor față de visteria regală, percepută în bani, în produse și în muncă. Dintre acestea amintim darea în produse (vin, cereale și animale) numită în general *tributa* și darea în bani, denumită *collecta*, care varia între 8-12 denari după o gospodărie țărănească. Se măresc tot mai mult și

sarcinile față de stăpânul feudal, fapt ilustrat în primul rând de nona din toate produsele, censul (darea pe fum) și robotele mereu crescânde.

O sarcină apăsătoare era reprezentată și de monopolul domnesc asupra morilor, cârciumilor, vânilor, pescuitului, vânatului etc.

Sarcinile militare în cursul secolului al XV-lea, paralel cu creșterea pericolului turcesc, prezintă și ele o tendință de creștere. Legea lui Sigismund de Luxemburg din 1397 prevede echiparea unui arcaș la 20 de familii iobăgești. Ulterior la această lege se va mai adăuga și obligația de a înzestra un călăreț după 24 de porți iobăgești. În județul Arad, ca și pe întreg teritoriul Banatului — teritorii mai expuse — legea amintită era mai severă decât în restul Transilvaniei.

În tot cursul secolului al XIV-lea vor putea fi observate samavolnicii și atrocitățile din partea nobililor. Cârmuirea eficace a Hunedoreștilor va asigura pentru un timp întărirea autorității centrale și va stăvili tendințele anarhice ale nobilimii.

După stingerea Hunedoreștilor, nobilii vor reîncepe luptele pentru recăștigarea puterii depline în stat. Nobilii se atacau între ei, răpeau iobagii și jefuiau satele. Dreptul de strămutare liberă a țăranilor era stânjenit tot mai mult.

Abundența documentelor de la sfârșitul secolului al XV-lea și începutul secolului al XVI-lea arătau că, pe tot cuprinsul comitatului, predomină o totală anarhie feudală, luptele între nobili provocând țăranilor mari pagube. Aceasta este de fapt situația internă care a premers marele război țăranesc din 1514.

Documentele din secolele XIII–XV relevă că în comitatele Arad și Zarand, rezistența țăranimii s-a limitat la forme mai simple: nesupunerea la plată, fuga de pe moșii, haiducia (lotria) [B–47].

Bogeștiul, la sfârșitul secolului al XV-lea era pe întinsul Domeniu al Cetății Șiria, unde la 1493 este castelan Bogdan iar provizor este Ladislau Moga. În 1494 castelanii cetății sunt nobilii Ștefan Horvath și Ioan Werböczy, iar provizorul domeniului tot Ladislau Moga. Acesta s-a ridicat din rândul voievozilor români. Iancu de Hunedoara, luând în considerare meritele lui Moga, voievodul de Hălmagiu, în 1451 l-a întărit în voievodatul Căpâlna — din oare făcea parte și Bogeștiul —, Hălmagiu și Băița, pe care l-a avut, împreună cu fiii săi Mihail și Sandrin și până atunci.

În 1514 cetatea Șiria a căzut pentru un moment în mâinile răsculaților lui Doja, care au cuprins și Lipova și Șoimușul [B–48].

Răscoala nu a ajuns până în zona noastră, dar nu este exclus ca și țăranii din aceste sate să fi luat parte la ea.

Viața țăranimii arădene după înfrângerea marii răscoale din 1514, care și-a avut punctul culminant tocmai pe teritoriul județului Arad, s-a înrăutățit tot mai mult. Pe lângă legarea de glie a țăranilor și readucerea lor cu forța de unde au plecat, nobilimea a căutat să-și mărească veniturile printr-o serie de abuzuri. Nobilii, în fruntea unor cete înarmate, jefuiau și devastau gospodăriile țărancești, de unde luau drept pradă diferite bunuri, în special vite. Despre asemenea atacuri nobiliare, tâlhărești, vorbesc mai multe documente din acești ani [B–49].

Spre a avea o imagine mai clară, a relațiilor și realităților în feudalism (până la apariția turcilor în zona noastră), și mai ales, ale multiplelor obligații ale strămoșilor noștri, vom încerca în cele ce urmează să prezentăm câteva din obligațiile iobagului precum și alte aspecte ale vieții. Astfel:

— **Censul** era o prestație a iobagului față de stăpânul său, o prestație deci de domeniu privat, nu e stabilit prin lege. Censul se plătește în bani, de regulă.

— **Dijma** era o importantă prestație iobăgească, dar față de biserică (catolică) și nu față de stăpânul feudal. Ea nu lua în bani, ci în natură, după cum rodea pământul. Se lua de către biserica catolică.

— **Nona**, adică a noua parte, se lua din semănături și din vin. Spre deosebire de dijmă, care se datora bisericii, nona este o prestație față de stăpânul feudal. Ea se generalizează greu, și din pricina iobagilor care luptau împotriva ei, dar și din pricina concurenței dintre stăpânii de pământ în atragerea iobagilor pe moșiile lor.

Cât timp și cum va fi fost ea aplicată de pe la sfârșitul veacului al XIV-lea și până în 1514 și apoi ce soartă a avut în continuare, rămâne încă de studiat.

Este totuși de reținut faptul că noțiunea de dijmă circulă în texte, în două înțelesuri, unul mai restrâns, mai precis de a zecea (parte), altul mai larg, de dat. Așa de exemplu se vorbește de dijma porcilor și albinelor, la Bogești, în special la 1525, se vorbește de mierea de albine.

— **Quinquagesima**, e o dare a românilor cu turme de oi față de rege, și înseamnă de fapt a cincizeca parte.

— **Morile**. Dreptul de a ține moară pe moșia sa se număra printre drepturile principale ale stăpânului feudal. Alții nu pot ridica mori decât prin concesiunea lui. El poate face concesiunea de a ține moară cneazului, judeului sau altora, o poate face și supușilor săi, satului sau târgoveților, iobagilor, colectiv sau individual. Concesiunea însă implica fie contraservicii, fie prestații, cens, taxă, parte din venitul morii și altele.

În privința pescuitului avem prea puține date pentru a ști ce sarcini implicau pentru iobagi. Oricum apele aparțineau feudalului. Văile noastre cu ape mici și pește puțin chiar și în Crișul Alb, ne fac să credem a fi avut o importanță mică.

Este însă demn de reținut că, istoricul Marki Sandor, afirmă că un document vorbește despre o păstrăvărie, în anul 1464, la Rădești.

Referitor la acest aspect, este locul să ne spunem părerea privind exploatarea miniere, amintite de Jurca Rada, în lucrarea sa *Istoria satului Rădești — 1978*, unde, chiar pe prima pagină se arată: „Începând de la pârâul Oalelor pe versantul drept al văii se cunoaște și azi acel iaz pe care apa a fost îndrumată pe o lungime de 5 km, trecând prin Piciorușu, Pagina Dudanilor, Heldea Cetate, Gredina Gorghii până în câmpul de la Fonfiu, unde a fost și se păstrează urmele unui lac de acumulare a apei ce venea pe acest iaz iar de aici era îndrumată spre cele trei puncte unde erau exploatarea” (...). „Cursul pârâului a fost trasat de către romani care au exploatat aceste zăcăminte”.

Existența acestor lucrări, ce nu pot fi contestate de nimeni, apreciind amploarea lucrărilor și admirând măiestria cu care au fost executate, fiind cu totul remarcabile, considerăm, totuși, că destinația lor a fost păstrăvăria amintită mai sus.

Nu excludem nici ipoteza că aceste lucrări au fost destinate inițial exploatarea miniere, care ulterior au fost abandonate, iar după un timp, lucrarea recondiționată, să fi primit o altă destinație, realizându-se aici o păstrăvărie.

Opțiunea pentru ipoteza ce am expus-o, se datorează și lipsei urmelor exploatarea propriu zise, a minelor, carierelor, a altor urme care să indice urme ale prelucrării minereului, și chiar a faptului că nu se știe ce ar fi putut fi exploatat aici. Este adevărat că în hotarul Almașului se amintește despre existența cuprului, dar nu și

la Bogești.

Răspunsul exact ni-l poate da doar cercetarea arheologică de specialitate, care va putea aproxima și data realizării construcției. Oricum vechimea ei este de peste o jumătate de mileniu.

— Bogăția vânatului în zona noastră a constituit întotdeauna o mare și dificilă problemă. În perioada când stăpânii feudali sau împuțerniciții lor, își făceau mai mult simțită prezența, vânatul în general, era interzis supușilor. Când prezența lor se făcea mai puțin simțită iobagii își luau anumite libertăți. Oricum, supusul era obligat să vâneze animalele stricătoare, primejdioase pentru avutul său și pentru avutul stăpânului. Pentru supus, vânatul era, deci, pe deoparte interzis, pe de alta obligatoriu, constituind o sarcină, inclusiv datul veverițelor.

— Câteva cuvinte despre judecata iobagului. Scaunul de judecată al stăpânului feudal se interpunea între justiția regală, scaunul comitatului și scaunele tradiționale de judecată, sătești, cneziale, voivodale etc. ale comunităților.

De la început însă apar și privilegiile, extinzând dreptul de judecată al stăpânului feudal și asupra delictelor mari dând dreptul deci și la sentințe capitale. Privilegiile acordă așa numitul **jus gladi**, adică dreptul paloșului. Acest drept nu mai decurgea din dreptul de judecată a stăpânului feudal în genere, se primea prin excepție, individual, ca o concesiune regală. El era un favor regal pentru merite deosebite sau situații speciale. Se acorda unor prelați sau mari nobili.

Actele privind pe voivozi sau cnezi, vorbesc nu numai de îndatoririle lor, ci și de drepturile lor, de dreptul lor la judecată. Nenumărate acte vorbesc încă din secolul al XIV-lea de voivodate, cnezate, de obiceiurile lor aparte. La o importanță deosebită s-au ridicat în districtele românești cum era situația și în districtul nostru.

Preoții români își aveau și ei jurisdicția proprie, bisericească; ei erau supuși judecării protopopului lor. Cei nemulțumiți cu judecata lui sau de modul cum au fost globiți, putând apela la scaunul episcopal.

Abia urbariile secolului al XVI-lea încep să ne precizeze gloable valabile pentru iobagi în cadrul domeniului feudal, deodată cu urbariile care spre deosebire de actele publice și de legi, înregistrează tocmai raporturile private dintre stăpân și iobagi.

Pe valea Bodeștilor există un loc numit „La Scaune” și este posibil ca în acel loc să se fi ținut judecățile, dar și locul unde oamenii se întruneau pentru a lua hotărâri mai importante.

— Moștenirea iobagului. La jumătatea secolului al XV-lea, desigur în baza obiceiului existent, practica era ca bunurile românului mort să rămână rudelor sale de sânge iar dacă nu le-ar avea, să poată dispune de ele după ultima sa voință pentru mântuirea sufletului său, castelanul neavând dreptul să ia mai mult de o vită de trei ani.

Numai bunurile celor morți fără soție, fără copil, fără rude de sânge și fără testament să revină stăpânului pământului.

— Dreptul de strămutare a iobagului. O problemă capitală a raporturilor feudale. Ea s-a pus mereu în tot cursul istoriei feudale. A impus-o mereu iobăgimea în lupta sa împotriva stăpânilor feudali ca pe unul din mobilele principale ale luptei sale. Libertatea mutării era chiar condiția „libertății” iobagului, măsura raporturilor feudale în genere. Dar au impus-o și interesele stăpânilor feudali. Problema dreptului de strămutare al iobagului se complica cu vasta luptă dintre stăpânii feudali înșiși pentru

populare și fructificarea moșiilor. Stăpânul feudal nu se poate mulțumi să aștepte până când iobagul altui stăpân se decide singur să se mute pe moșia lui, îl ademenește cu condiții mai bune. Nu se poate să-l atragă, îl mută cu sila, îl răpește. În acest răstimp de fărâmițare feudală, stăpânii feudali în lupte continue între ei, în adevărate războaie adesea, nu numai că își cotropesc, își devastează, își pradă unii altora moșiile, își alungă și pradă iobagii, avutul vitele lor, dar își și răpesc iobagii, îi târăsc pe moșiile lor.

În aceste condiții, cu toată libertatea de mutare, de la început apar noțiunile de fugă a iobagului, de readucere a iobagului fugit, dreptul sau privilegiul de a primi sau de a nu reda pe iobagul fugit.

Dreptul de liberă strămutare a iobagului revine mereu în legislație. Cu data de 24 aprilie 1444, Iancu de Hunedoara ca voievod al Transilvaniei poruncește însuși condițiilor, castelanilor, și dregătorilor să nu oprească pe iobagii care, după ce au obținut învoirea și și-au depus teragiul drept după obiceiul țării, vrea să se mute. *Decretul* guvernatorului Mihail Szilagyi, din 1458, în art. 15 asigură și el libera strămutare, adăugând acum că dacă cineva n-ar îngădui-o, comitele, vicecomitele, sau juzii nobililor acelui comitat să fie dator să-l elibereze pe iobag cu 6 mărci — deci amendând pe cel care l-a oprit cu 6 mărci (o marcă egal patru florini = 100 dinari).

Încep să apară însă și suspendări temporare ale strămutării. Articolul 30 din 1459 și art. 17 din 1463 sunt scurte suspendări ale ducerii sau readucerii iobagilor în legătură cu războiul, încercări de suspendare a mișcării iobagilor cât durează el pentru a liniști nobilimea plecată la oaste. Art. 14 din 1474 vine iarăși cu o suspendare pe un an pe același motiv de război cu turcii, motiv pentru care s-au suspendat și judecățile.

Au mai fost și alte acte legislative privind strămutarea iobagilor, printre care amintim art. 39 din 1486 a lui Matei Corvinul, art. 93 din 1492, art. 16 din 1504 și multe altele. Se ajunge astfel că legile nu pedepsesc pe iobagul plecat fără să îndeplinească condițiile legale sau pe iobagul fugit, ci pe stăpânul care l-a primit și nu l-a dat înapoi. După cum, pentru reținerea iobagului de la mutare și șicanarea lui sau ducerea lui cu puterea, nu iobagul e despăgubit, ci stăpânul păgubit. În legi se pomenește doar incidental de despăgubirea iobagului. Pedepsirea sau despăgubirea iobagului nu cădea în competența legislației publice, ele erau de domeniul raporturilor dintre el și stăpân, se rezolvau în cadrul justiției stăpânilor feudali interesați, în scaunul de judecată al stăpânului feudal.

— Obligațiile militare ale iobagului se prezintă sub diferite aspecte: obligația de a plăti darea militară, subsidiile, dările extraordinare de război, lucru la cetății; obligația de a face serviciul militar; obligațiile în legătură cu întreținerea oastei.

Hotărârile din 1435 se amplifică în decretul din 1454 a lui Vladislav. Acum se hotărăște ca după 100 de porți iobăgești să se dea patru călăreți — în 1455 se prevedea un călăreț la 33 de porți —, cu arc și tolbă și doi pedestrii înarmați, de asemenea, cu tolbă, scut și suliiță. Lipsa unui călăreț se plătește cu 16 florini aur, a pedestrașului cu 10.

Hotărârile sunt luate cu prilejul alegerii lui Iancu de Hunedoara căpitan general al țării și desigur la insistențele lui.

După art. 21 al *Decretului* din 1471 al lui Matei Corvinul, soldații care iau alimente fără plată sunt pedepsiți de căpitaniii lor. Soldații ridicați împotriva turcilor

sau altora să trăiască pe cheltuială proprie și nu din prăzi, cum au făcut până acum.

Importanța participării la oaste a țărănimii, a demonstrat-o cu deosebire Iancu de Hunedoara [B-50].

Scriind despre națiunile din Transilvania, Giovanni Andreea Gromo (1518–după 1567), spune printre altele despre români: „Au o mare vitejie înăscută și răbdă orice osteneală, dar nu au nici-o disciplină militară, ei nu se tem de nici o primejdie și sunt foarte crunți. Limba lor este alta și deosebită de cea maghiară. Dar cum ei susțin că se trag dintr-o colonie romană, care a fost adusă mai întâi de Traian, contra regelui Decebal apoi lăsată de împăratul Hadrian ca pază a acestei provincii, ei folosesc și astăzi încă o limbă asemănătoare cu limba veche a romanilor, dar barbară (...). Cei ce rămân la vatră îndestulează zilnic orașele cu brânză, lapte, fructe și altele. Religia lor este cea ortodoxă, practică și în țara românească [B-51].

Răscoala lui Gheorghe Doja din 1514 și apoi înfrângerea ei, au dus la hotărâri punitive din 1514. Dintre acestea, însă, se disting cu deosebire două, cu caracter general și cu consecințe grave și pentru viitor și anume art. 14 și 16.

Dar iată ce se spune în art. 14:

3). „...pentru ca amintirea acestei trădări al lor și pedeapsa vremelnică să se întindă și să treacă și asupra urmașilor și ca toate veacurile să cunoască cât de mare nelegiuire e a te ridica împotriva domnilor: de acum încolo, toți țărani locuitori oriunde în această țară (...) pierzându-și prin această vinovăție a necredinței libertatea potrivit căreia aveau puțința să se munte dintr-un loc în altul, să fie supuși domnilor de pământ printr-o deplină și veșnică șerbie.

4). Și să nu aibă mai mult puțința să se mute dintr-un loc în altul și să se așeze statornic împotriva voinței și învoirii domnului lor”.

Iar în art. 16, mai scurt, se hotăra:

„De asemenea sunt datori să slujească domnilor lor câte o zi în fiecare săptămână”.

Aceasta deci legalizează robota, fixând-o la câte o zi pe săptămână, celălalt statornicește șerbia în înțelesul legării iobagului de stăpânul său și de pământ, indicând marea cotitură în raporturile feudale.

Dreptul de proprietate al stăpânului feudal nu-l exclude pe cel al iobagului său, ci numai i se suprapune, nu-l privează pe iobag de pământul său, îl lasă în stăpânirea lui. Nici textul Tripartitului (N.R.V. — o colecție de legi și obiceiuri juridice stabilite succesiv prin decrete regale și hotărâri dietale sau prin uz. Hotărârea de a se realiza colecția a fost luată în 1498, finalizarea a realizat-o în 1514 Ștefan Werböczy), nu spune nicăieri că stăpânul poate să dispună de pământul iobagului său, că poate să-l deposedeze, că poate să-l alunge de pe el. Chiar pământul înstrăinat sau vândut de iobag, vedem, nu îl poate relua pur și simplu, ci trebuie să-l răscumpere. Și cu atât mai mult trebuie să-i răscumpere pământul defrișat, via plantată de el.

În urbariul domeniului cetății Șiria la 1525 — despre care vom mai vorbi —, document foarte important pentru ținutul nostru, se observă o nuanțare în aplicarea legislației față de cadrul general.

Astfel, supușii ne apar obișnuit sub următoarele nume: iobagi sau coloni (*iobagiones, colonii*), jeleri (*inquilini*) liberti sau libertini (*liberti, libertinii*).

Pe la începutul secolului iobagii apar sub primul nume. În urbariile de după 1525 ale domeniului însă, se numesc coloni. Jelierii aveau pământ foarte puțin sau

deloc. Libertii (libertinii) sunt tot categorie dependentă. Ei sunt ridicați din iobagi, sunt iobagi scutiți de prestațiile obișnuite iobăgești pentru a face în schimb alte servicii, speciale. Mai obișnuit fac servicii de curieri, de însoțitori înarmați, de putere executivă internă, sau servicii militare, în cadrul domeniului, în cetate sau la război. Ei sunt chemați să completeze aparatul militar al domeniului feudal, să se adauge la garnizoana cetății, la nobilii mici, voivozi, uneori crainici, cneji sau chiar juzi din cadrele ei, obligați și ei la servicii militare. Dar sunt ridicați libertini și pentru alte multe alte servicii, de pescari, păsărari, meseriași, slujbași și altele, la curte sau pe domeniu.

Pământul agricol

Pe domeniul Șiriei nu e pomenit pământul alodial sau pământul lucrat pentru stăpâni, dar îl deducem după simbriași și plugurile înscrise și după obligațiile de secere, de coasă de strâns ale iobagilor. După obligațiile de arătură, secere, coasă ale iobagilor față de voivozi, castelani, trebuie să deducem că și aceștia țineau asemenea pământ propriu. Pământul lucrat pentru castelani poate și el se confundă cu pământul alodial.

În raporturile feudale, secolul al XVI-lea aduce două lucruri noi, care se găsesc într-o strânsă interdependență: creșterea pământului de cultură a stăpânului sau lucrat pentru stăpân și creșterea obligațiilor de lucru ale iobagului.

Vom aminti în continuare, câteva din aspectele legate de problemele ce interesau obștea. Astfel: informații directe privind pădurile, urbariile și socotelile secolului al XVI-lea ne dau puține. Mai obișnuit pădurile sunt pomenite în legătură, cu dijma porcilor, dar sunt pomenite uneori și din alte motive.

Pe domeniul Șiriei, după urbariul din 1525, în pădurea care ținea de cetate, îngăduința de a tăia lemne se da de castelani: oricine voia să taie, pe un an întreg, trebuia să plătească de un bou sau un cal 8 dinari [B-52].

Amintind despre păduri, este interesant să arătam ce scria Sebastian Münster (1489-1552): „În păduri sunt boi cu coamă, și bouri și sunt cai sălbatici, și amândouă aceste specii sunt de o iuțeală uimitoare, iar coamele cailor ajung până la pământ” [B-53].

În 1525 pentru domeniul cetății Șiria, într-un singur loc e pomenită o moară din care stăpânul are a patra, dar informația nu este precisă.

Cele mai multe mori de pe domeniu însă nu sunt domeniiale. Trebuie să fie însă multe morile sătești.

Pe domeniu nici cârciumăritul nu e înregistrat. Dar aceasta fie dintr-o omisiune, fie pentru că era compensat prin alte prestații, dări impuse de stăpânii feudali.

Este însă înscrisă o vamă de uscat (*thelonium siccum*), la Șiria, unde se ia de om pedestru 1 denar, de om călare 2 denari, de carul gol 4 denari, de carul încărcat 8 denari.

O altă sursă de venit a săpunului feudal e dreptul lui de judecată, amenzile pe care poate să le impună. Căci, justiția feudală nu avea numai menirea de a servi dreptate supușilor feudali în pricinile dintre ei sau în pricinile lor cu stăpânul sau cu alți stăpâni. Ea era și un mijloc de constrângere la supunere și prestații a supusului,

de asigurare a ordinii constituite. Și mai era și un izvor de venit.

S-au stabilit astfel curând pe întreaga scară judiciară taxe, amenzi bănești, numite popular gloabe.

Forurile principale de judecată în care e judecat iobagul sunt: scaunul sătesc, scaunul stăpânului feudal, scaunul comitatului.

Gloabele răscumpără obișnuit, în bani, dar și în alte bunuri, pedeapsa. Ele sunt de doua feluri, unele rezultă din sentințele scaunelor de judecată, altele sunt aplicate direct de dregători, voievozi, cneji, juzi, gornici, doar în urma constatării delictului sau prinderii asupra faptului. Acestea sunt cele mai multe și se puteau extinde asupra celor mai diferite delictive sau abateri.

Pe domeniul Șiriei gloaba e rânduită castelanilor.

Dieta din 1549 numește printre răufăcători pe furi, pe bătătorii de monedă falsă, pe ucigași, adulteri, punătorii de foc, pe cei care au două soții. În 1550, dieta se ocupă de răufăcătorii din Hunedoara și Zarand. Dar vine și cu alte hotărâri. Pentru întreținerea urmăritorilor se votează câte 2 dinari de poartă, ca ei să nu oblige la întreținere pe coloni. Se hotărăște acum că sub un florin valoare, nimeni să nu fie ucis, ci să fie mai curând bătut cu vergi, dar pentru orice patruped furat, pentru cal, bou, vacă, oaie, porc, precum și pentru stup, să fie pedepsit cu pierderea capului. Schimbătorul de aur pe furiș, după obiceiul din vechime, de două ori poate să-și răscumpere capul, a treia oară însă și-l pierde.

Am tot amintit de domeniul feudal. Să vedem câteva elemente privind acest domeniu și evoluția sa.

În cadrul domeniului feudal cu cetate — cum este și cazul nostru —, care e nu numai punctul de apărare și de sprijin militar sau loc de refugiu, în timp de primejdie, ci și centrul de stăpânire, de strângere a prestațiilor și loc de rezervă pentru asemenea timpuri, se ridică în importanță curtea economică de alături. Aceasta are acum nu numai rolul pasiv de a strânge și a administra prestațiile ci și un rol activ de a dezvolta în plus o economie proprie.

Când domeniul este mai mare — cum era cel al Șiriei —, el trebuie să se subdivizeze în unități mai mici, în subunități economice; nu mai e suficientă o singură asemenea curte, e nevoie și de altele, în alte puncte ale lui. Acestea se ridică în puncte mai centrale și economic mai favorabile, devenind mici subcentre economice ale domeniului mare, subordonate curții centrale. Sunt așa numitele măierišti, care reproduc în mic curtea economică din fruntea domeniului și au aceeași funcțiune ca și ea în cadrul subdiviziunii pe care o reprezintă. În jurul unei asemenea curți sau măierišti se grupează un număr mai mare sau mai mic de sate sau părți de sate mai apropiate, are și ea, casă de locuit, pivniță, grajduri, cotețe, șură etc., se cresc și aici vite, cai, porci, oi, păsări se strâng produsele subdiviziunii respective a domeniului.

În secolul al XVI-lea, sub *alodium* se înțelege mai mult măieriştea, iar pământul propriu, ținând de ea, se numește pământ alodial.

Castelanul sau căpitanul cetății e înainte de toate o funcție militară. El angajează, întreține, comandă oastea, el se îngrijește de întărirea, de înzestrarea, de apărarea cetății. El răspunde de siguranța internă a ținutului. La funcția lui militară se adaugă cele administrative, economice, judecătorești. El strânge, administrează prestațiile, dările și veniturile diverse ale domeniului cetății, el e conducătorul întregii sale economii, el e nu numai judecătorul miliției cetății, ci e și for de judecată pentru

toți supușii domeniului. Castelanul sau căpitanul cumulează de multe ori și funcția de comite al comitatului în centrul căruia se găsește cetatea.

Odată cu creșterea economiei alodiale însă, se simte tot mai mult nevoia unui nou organ domenal, care să se ocupe numai de treburile economice, separându-se de cele militare — cum s-a întâmplat și la Țiria. Acest nou organ, sau organul care se ridică în importanță acum în cadrul domeniului e provizorul.

Provizorul, latinește e numit obișnuit *provisor*. El nu e subordonat castelanului sau căpitanului cetății, el funcționează alături de el, separându-și atribuțiile, unul cumulând pe cele domeniiale, celuilalt rezervându-i-se cele militare.

Un rol esențial în aparatul domeniului îi revine, fie că se numește cneaz sau jude, judei satului.

Judele e colaboratorul principal al provizorului, e implicat în cele mai diverse operații domeniiale. El trebuie să aibă evidența supușilor, a bunurilor, a sarcinilor lor diverse. El ajută la strângerea prestațiilor, la repartitia muncii, la mănarea iobagilor la lucru, la supravegherea lor.

În ce privește cultivarea pământului, în această perioadă, predominant a fost asolamentul bienal [B-54].

Dacă până aici am prezentat situația în general, amintind că în *Urbariul* cetății Țiria din 1525 existau și unele nuanțări, făcând și unele referiri la ele, în continuare vom prezenta ceva mai amplu acest document.

Urbariul din 1525 e deosebit de important pentru noi. Înainte de toate prin vechimea lui. Se numără printre primele documente de acest fel privind teritoriul țării noastre. E important prin întinderea lui: înscrie pe 86 de pagini 121 de localități, târguri și sate (unele posibil și numai părți de sate). E important apoi prin cuprinsul lui: el înscrie nominal pe toți supușii domeniului (N.R.V. — imposabili cum am zice noi azi) și le înregistrează și îndatoririle feudale — acestea foarte curând după răscoala lui Doja și înainte de dezastrul de la Mohaci. Și, în sfârșit, e important pentru că satele înscrise, cu câteva excepții doar, sunt în masă românești, sate din fostul comitat al Zarandului.

Textul de la sfârșitul urbariului înregistrează și alte sarcini. Astfel apartenențele Băii de Criș (și vom vedea că la noi situația era la fel), întrucât nu aveau vii și nici none din grâne nu dădeau, în socoteală (în compensația nonelor (*ratione nonarum*) dădeau în fiecare an 25 florini. Dădeau de asemenea în fiecare an 40 măsuri (*pintas*) de miere. Cele două voievodate, ale lui Moga și Bota, dădeau pe la Sângeorz cetății cinci boi de tăiat (*boues mactabiles*). Tot atunci dădeau și banii păturilor (*lasnak penz*) 5 florini, care era poate partea preotului sau a cnejilor, cum o găsim și în alte părți. Pe la Sânmihai (29 septembrie) dădeau de asemenea cinci boi de tăiat. Tot atunci dădeau banii simbriașilor (*pecunias berezpenz*) 5 florini. Tot pe la Sânmihai dădeau provizorului din Țiria pentru cumpărat lemne de construcții sau de buți (?) 4 florini, care se numesc „banii cercurilor” (*pecunias pro emendis tigribus sau tigribus-quas abrwnc penz vocant*). Peste boii de tăiat mai trebuiau să dea în fiecare an cetății doi boi pentru cărat lemne (dacă nu cumva trebuiau să-i dea de tot ca răscumpărare a obligației lor de a duce lemne, așa cum își răscumpărau aceste obligații, cu o bute de vin, cei din satele Cladovei). La Crăciun trebuiau să dea de fiecare sesie locuită două veverițe (*ewetb*). Fiecare sesie locuită trebuia să cosească voievozilor săi o jumătate de zi, iar în altă zi iarăși o jumătate de zi la secere, voievozii trebuind să dea lucrătorilor

de două ori mâncare. De asemenea, de fiecare zece sesii trebuiau să dea un plug și să-i are o jumătate de zi.

Aceiași situație era și în cele 47 de sate ale ținutului Căpâlna, printre care se numărau și satele Almaș, Bogești, Cil etc. (N.R.V. — reședința exactă a acestui ținut nu a fost încă identificată, dar după unii cercetători se pare a fi fost undeva pe lângă Bonțești, având în vedere un loc numit Căpâlna, este însă, probabil, să fi fost în altă parte, posibil pe Măgurea; oricum de un lucru suntem siguri, că a fost pe partea stângă a Crișului Alb și undeva în zona noastră).

Deci, pentru satele noastre, după cum ne lămurește textul de la sfârșit prevede obligația de a da: cens un florin de sesie, porci, miei. Exact aceleași sarcini și în aceleași cifre: compensația nonei, miere, boi de tăiat, banii păturilor, banii simbriașilor, banii cercurilor, boi de cărat lemne, veverițe. Aceleași obligații de lucru pe seama voievozi lor: o jumătate de zi de coasă, o jumătate de zi de seceră de fiecare sesie, o jumătate de zi de plug la zece sesii, cu obligația pentru voievozi de a da lucrătorilor de mâncare.

Aici se mai adaugă că fiecare preot român „ținând biserică” (*tenens ecclesiam*) tot al treilea an trebuia să dea cetății un bou de trei ani. Apoi că fiecare sesie locuită trebuia să dea la lăsatul postului (*in carnis privii*) cetății un iepure. Obligații valabile poate și pentru celelalte două voievodate. Se mai adaugă apoi venitul urbei și al morii de scânduri. Urbariul ținutului Căpâlna a dat după „văile” lui (*de riulis*) pe un an întreg castelanului 6 piese de aur (*pisetos auri*), „half non lenato”, dar când se lua, venea odată 3 piese „altădată” 3, probabil în înțelesul de două jumătăți, făcând tot 6.

Deci, veniturile feudale obișnuite ale domeniului erau censul, daturile sau darurile și nona.

Censul pe întreg domeniul e de un florin, care se plătea de Sânmihai (29 septembrie). Un florin se plătea însă de sesia iobăgească, anume de sesia întreagă, obligația subdivizându-se după subdiviziunea acesteia și probabil jelerii nu-l plăteau. Deci nu se plătea un florin de iobag (sau jeler) indiferent de stare, cum hotăra legea din 1514. Continua deci vechiul obicei.

Daturile sau darurile, care completează censul, nici ele nu sunt cele din legea de la 1514 și nici uniforme cum le stabilea ea, Ele prezintă felurite variații și pornesc desigur de la obiceiuri mai vechi. Mai importante din ele sunt vitele de tăiat, atât de obișnuite în daturile satelor românești, care se dădeau anual și de care legea nici nu pomenește.

Dijma din semănături și din vin nu e înregistrată în urbariu, desigur din simplul motiv că ea nu era un venit al stăpânului feudal, ci al bisericii și probabil nici nu o ținea stăpânul feudal în arendă, cum adesea se obișnuia.

Nona însă îi revine stăpânului feudal. Ea se dădea din semănături, fie de primăvară, fie de toamnă, din grâne. După textul de la Șiria se pare și din mazăre și linte. Se dădeau de asemenea vin. Nona se dădea în natură sau se răscumpăra în bani. Satele românești, fiindcă în general nu dădeau dijma erau ceva mai ușurate.

Obligațiile de lucru ale iobagilor constau în strânsul recoltei stăpânului (sau castelanului lui), adică secerat, cosit, strâns și poate cărat, și în carul de lemne de Crăciun sau în obligațiile care îl compensează. Nu se dă vreun număr de zile pentru aceasta și cu atât mai puțin e indicată vreo periodicitate a muncii, cum stabilea legea

din 1514. Muncile sunt în funcție de întinderea economiei proprii a stăpânului feudal și sunt făcute la timpul cerut de ea. Strâng cât au semănat și cosesc cât li se cere. Practic sau prin obicei aceste munci se exprimau, desigur, în zile de seceră și chiar de coasă, care trebuie să fi fost puține, câteva de cap de familie, (N.R.V. — la noi pământul fiind puțin). În nici un caz însă nu la o zi pe săptămână, cum stabilea legea din 1514.

Gloabele aduceau și ele venit bănesc, dar sunt iarăși numai pomenite, fără vreo evaluare.

Satele românești au nu numai instituții proprii, voievozi, crainici, cneji, ci și sarcini specifice.

Cnejii înșiși își aveau daturile lor, câte o oaie, câte un iepure. De asemenea preoții români, câte un bou de trei ani tot al treilea an.

Nimic însă despre quinquegesima. Aceasta fiind venit regal, era desigur tratată deosebit [B-55].

În *Urbariul* domeniului cetății Șiria din 1525 sunt trecute denumirile satelor și ai locuitorilor lor, iar în unele cazuri și funcția acestora.

Vom prezenta mai jos, câteva din aceste așezări, aflate în preajma Bogeștilor.

Din pricina grafiei corupte a denumirii sau numelor românești, scrise de un străin, după auz și înțelegerea lui, precum și din pricina latinizării frecvente a numelor de botez sau de traducere în maghiară a numelor, la care se poate adăuga inconsecvența celui ce a scris, sunt destule probleme în citirea corectă și interpretarea lor exactă. Dar să vedem concret cum sunt scrise și câteva date legate de acestea.

— FERICHORA = Fericioara sau Ferice, cum i se mai spunea și mai este cunoscut și azi locul. Aici apare scris numele lui Istwan Cwka Kenez, deci acesta era cneazul. Despre nume probabil se numea Ștefan Țvca, Țuca sau poate Cuc(a).

— MUZTA FALWA = Mustești. Printre numele înșirate îl aflăm pe Georgius Muzta Kenez, cu nume latinizatul fiind probabil Gheorghe Musta, cneazul așezării. Arătăm mai înainte despre inconsecvența celor ce au întocmit documentul. Spre exemplificare, după numele cneazului este trecut un Petrsek Muzstha, probabil Petrașcu Musta. Se poate observa diferența între Muzta și Muzstha, deși este evident că nu sunt nume diferite, mai mult ca sigur erau și rude apropiate, ori cum erau descendenți ai celui ce a dat numele lui așezării.

— BONCZA FALWA = Bonțești. Și aici găsim un cneaz, pe Theoder Wana Kenez, deci Toader Vana. Totodată aflăm și câțiva dintre descendenții celui care a dat numele așezării. Pe Zthan Boncza, adică Stan Bonța și Giwrka Boncza, deci Giurca sau Jurca Bonța.

— KAKARO = Căcărău — azi Joia Mare. Se pare că numele vine de la latinescul „cacabus” care înseamnă la propriu căldare. Probabil după forma locului unde era așezat. Aici nu apar nici cneaz nici crainic.

— PLOP = Plop. Localitate dispărută ulterior. Nici aici nu apar cneaz sau crainic.

— NAGH ALMAS = Almaș. Nu apare nici unul cu funcție.

— LUNKAA = Lunca, dispărută și ea. Aici nu apare cneazul, este însă singura așezare, mai apropiată de Rădești, unde apare un crainic. Și anume Petrus Kelýe Krainik. Cu toată grafia folosită, se vede foarte clar că Petru Chelie era român.

— BOGESTH FALWA = Bogești-Bodești-Rădești. Vom trece toate numele

ce apar în urbariul de le Şiria din 1525, așa cum au fost ele scrise și vom încerca să desprindem câteva concluzii. Numele ce apar sunt:

- Michael Nagk
- Johannes Nagk
- Nigrilla
- Sorban
- Mikola
- Johannes Boge
- Petrus Mikote
- Luppa Mikote
- Michael Mikote
- Stephannus Mikote
- Ztan Kinisa
- Johannes Bika
- Stephannus Bika

La Bogești apare Ztan = Stan ca fiind cneaz. S-a putut observa că la unele așezări, unele poate mari, ca Almaș și Plop, probabil, a fost omisă trecerea cneazului, cum omisă este și nominalizarea judelui în toate localitățile. Deși, nu putem ști, în ce măsură s-a transformat vechiul cneaz în simplu jude sătesc. Credem că ei au coexistat încă mult timp, de vreme ce pentru zona noastră, forma de cnezat apare și la jumătatea secolului al XVIII-lea.

Reținem apoi, numele lui Johannes Boge = Ioan Boge, probabil descendent al bătrânului care a dat numele satului, așa cum am mai arătat, formându-se din Boge + sufixul *-ești* = Bogești.

Ne mai rețin atenția numele celor doi Bika = Bica, care, probabil au ocupat crângul de pe dealul ce le poartă și azi numele Bica Deal, nume ce trebuie păstrat în continuare, fiind o dovada în plus a continuității noastre pe aceste meleaguri.

Evident numărul locuitorilor așezării este mult mai mare. În listă însă apar doar cei ce aveau obligații feudale.

Pentru acele timpuri se aprecia că populația medie pentru o așezare sătească este de peste 150 locuitori. Calculul se făcea socotindu-se 2 familii la o poartă, cu 9 membrii, iar într-o așezare circa 20 de familii. Deci, $2 \times 4,5 = 9$ și $9 \times 20 = 180$ suflete.

O altă observație este aceea că, deși numele oamenilor apar cu numele de familie și de botez, practica în 1525 încă nu era generalizată. Chiar și la Bogești apar trei persoane purtând doar un singur nume.

Datele despre urbariul cetății Şiria din 1525 au fost publicate de Acad. D. Prodan. Originalul acestui document se află în Arhivele Statului din Budapesta. Dl. 37.000, iar o fotocopie la Arhivele Statului din Cluj [B-56].

Socotim necesar să spunem câteva cuvinte și despre sârbi. Primele cete de emigranți sârbi s-au așezat pe malul stâng al Mureșului, abia în a doua jumătate a secolului al XV-lea, iar o statistică din 1667 indica în tot comitatul Aradului numai 12 sate sârbești, iar în Zarand numai două: Seleuș și Şicula.

Rezultă deci, că pe cursul mijlociu și superior al Crișului Alb, ei apar mai târziu [B-57].

Ar mai fi de reținut un aspect care în lungul istoriei este întâlnit destul de frecvent. Și anume: datorită credinței religioase, ortodoxă, în ochii mai ales ai

catolicilor, românilor li se zice greci, iar mai târziu sârbi, dar aceasta în sensul de credință religioasă, de aici și destule confuzii, care au dus la aprecieri cum că oamenii ar fi greci sau sârbi, când de fapt era vorba de români.

La un an după întocmirea acestui important document, Urbariul cetății Șiria, are lot bătălia de la Mohaci, din 1526, fostul voivod al Transilvaniei Ioan Zapolya, ales rege al Ungariei, își instala stăpânirea și în comitatul Arad. El va deține acest titlu până la moarte, în 1540. În acest timp, cetățile principale din județul Arad, s-au aflat în posesia lui Zapolya. Întrucât marea nobilime maghiară germanofilă, l-a ales ea rege pe Ferdinand de Habsburg, s-a deschis șirul luptelor între cei doi adversari. Zapolya simțindu-se slab față de habsburgi a recurs la sprijinul turcilor, recunoscând suzeranitatea sultanului Suliman al II-lea.

Cu ajutorul turcilor reușește să-și păstreze stăpânirea asupra Transilvaniei, Crișanei și Banatului. După lupte îndelungate cu Ferdinand, în 1538, Zapolya încheie cu habsburgii pacea de la Oradea, prin care se confirmă, printre altele, lui Zapolya, și păstrarea părților arădene.

Cucerirea Budei de către turci, în anul 1541, o va determina pe regina Izabela și fiul său Ioan Sigismund, să se retragă în Transilvania, stabilindu-se pentru un timp, tocmai la cetatea Șimoșului.

În urma evenimentelor din 1540 (moartea lui Zapolya) Transilvania, se transformă într-un principat autonom tributar turcilor. Din principatul Transilvaniei făceau parte Banatul, Crișana, inclusiv județul Arad.

În curând însă, izbucnesc noi lupte crâncene între turci și imperiali, moment în care trupele imperiale, conduse de generalul Castaldo, pătrund pe valea Mureșului, precum și în Banat. Mare parte a județului Arad, va ajunge temporar sub ocupația habsburgilor.

Stăpânirea imperială la Ceala, Lipova etc., nu va dura nici ea prea mult, deoarece, după căderea Timișorii, turcii reușesc să recucerească cetățile din valea Mureșului, iar în anii următori cuceresc pe rând Șiria, Ineul, Dezna pătrunzând adânc în valea Crișului Alb. Ofensiva turcească pentru cucerirea Ineului a fost pornită la 3 septembrie 1566 [B–58].

În acest timp raporturile dintre cei avuți și masa mare de nevoiași, nu au fost fără asperități. Au existat numeroase forme de luptă. Ne vom opri asupra unui singur aspect: lotria (haiducia) ea fiind prezentă secole în șir.

Documentele din secolele XIV–XV emise de cancelarii ce serveau interesele nobilimii, califică pe acești oameni temerari, haiduci, hoți (*latrones*), tâlhari (*fures*), iar acțiunile lor răutăți (*maleficiae*).

Lotria-haiducia luând amploare tot mai mare, constituia o primejdie reală pentru oamenii avuți, în primul rând pentru nobilime, dar uneori și pentru caravanele negustorești și meșteșugărești

Erau mulți și nu numai țărani liberi sau iobagi ci de asemenea cnezi, voivozi, meșteșugari și chiar mici nobili, fapt ce dezmente calificativele injurioase de „hoți și rău făcători” cu care erau caracterizați.

Lotrii cuprinși în listele și în registre, deoarece nu s-au înfățișat înaintea scaunului de judecată — în 1370 — sunt puși în afara legii și pedepsiți cu moartea și pierderea tuturor bunurilor; oricine avea dreptul să-i omoare prin spânzurătoare și cazne, oriunde i-ar fi găsit și de asemenea să le ia bunurile.

Dintre cei nominalizați la 1370 se număra Rada fiul lui Micus (Mycos) iobag din Hom, Ladislau, fiul lui Drăian (Drayany) și fratele său Rada pribegi și alții.

O altă ceată de haiduci, mai importantă chiar decât cea din 1370, este urmărită la 1386. Era formată din oameni din zonele Sibiu-Alba-Banat-Arad-Bihor etc. Mai buna ei organizare rezultă și din faptul că avea în fruntea ei un căpitan conducător (*capitaneus et ductor*) haiduc din părțile Bihorului, Alexe din Gepiș. Între membrii cetei era fiul lui Cîdea (Kynda) din Gurahonț (Zărand), fiul lui Herman din Gurahonț, Toma zis Pocol, servitorul (*famulus*) lui Peteu din Cil — N.R.V. — noi credem că este Pil (Zarand) fiind o greșeală de citire — Stan fiul lui Broda din Iosaș (Zarand) și alții.

În acele timpuri lotria a fost o formă de luptă, care în timp s-a perfecționat, s-a luptat împotriva ei, dar sute de ani, practic, ea nu a putut fi înfrântă și cu atât mai puțin lichidată.

7. Perioada turcească (1566–1691)

Aminteam de faptul că ofensiva turcească împotriva Ineului, cetatea care a preluat de la cea a Șiriei influența asupra zonei noastre, a început la 5 septembrie 1566. Spre a înțelege mai bine evenimentele să aruncăm o privire în urmă.

Ca urmare a dezastrului de la Mohaci și ocuparea unei părți însemnate a Ungariei după 1541 de către otomani, are loc constituirea Transilvaniei ca principat autonom sub suzeranitatea Porții.

În componența principatului intră și comitatul Zarandului în care se situa și cetatea de la Ineu. Începând cu această perioadă Ineul, situat în extremitatea vestică a principatului, intra în zona luptelor duse împotriva stăpânirii otomane și habsburgice, care adesea se ciocnesc în tendințele lor de a pune stăpânire pe bogata și mănoasa Transilvanie.

În cursul luptelor care au loc începând cu anii 1550, turcii pun stăpânire treptat pe o mare parte a Banatului și a Crișanei. În această perioadă Ineul schimbă de mai multe ori stăpânul. Astfel în 1552 el este cucerit de forțele otomane, care se mențin în cetate timp de 13 ani. În virtutea armistițiului încheiat la 13 septembrie 1565 între comandantul imperial Lazar Schwendi și pașa de la Timișoara, acesta din urmă trebuie să abandoneze Ineul și Baia Mare. Stăpânirea habsburgică însă este de scurtă durată. Chiar în anul următor apare sub zidurile Ineului oastea pașei Pertaf, începând la 5 septembrie 1566 asediul. Garnizoana s-a apărat eroic timp de 23 de zile. Astfel cetatea Ineului rămase în posesia turcilor timp de câteva decenii. Turcii și-au instalat aici o numeroasă garnizoană care în 1591 avea un efectiv de 331 soldați.

Aceștia, împreună cu garnizoanele cetăților mai mici din jur, făceau mereu incursiuni pustiitoare pe teritoriul Transilvaniei ei [B–59].

În timpul stăpânirii otomane situația populației a cunoscut greutățile inerente unei stăpâniri străine. În ansamblu, însă, situația Transilvaniei era asemănătoare cu a Țării Românești și Moldovei.

Stăpâni în zonă, turcii au donat sate întregi spahiilor și au pretins populației o serie de dări diferite de cele anterioare.

Atacurile și jafurile nobililor ardeleni, sau chiar a trupelor imperiale explică de ce iobagii, în majoritatea lor români, de multe ori așteptau ocrotirea tocmai din partea turcilor fiind sătui de samavolniciile mercenarilor și nobililor maghiari. O serie de date

dovedesc abuzurile unor nobili, care pretindeau dări mărite de la iobagi, care de altfel aveau obligații și față de noii stăpâni turci. Alte documente arată faptul că nobilii maghiari din teritoriile vecine, necucerite de turci, au atacat și jefuit satele apropiate de Ineu [B-60].

În această perioadă stăpânirea directă a semilunei se întindea până în sectorul Sebiș-Dezna. Extinderea s-a făcut treptat, iar relațiile sociale erau foarte dure. Dar să vedem ce ne spune Cornelia C. Bodea, despre Cetatea Deznei, fiindcă și zona noastră a intrat sub aceeași incidență.

În 1565 este cucerit restul comitatului Zarandului, formându-se nahia Ineului, în care intra și Dezna cu satele ei, apoi o nouă împărțire administrativă transformă nahia în sangeac de Ineu și Pâncota cu reședința la Ineu, sub conducerea begului Halul și după el Muharem.

Sultanul dăruiește tânărului rege cetățile din această regiune, dar numai atât, fără apartinenții. Își dădea el bine seama de profitul ce-l trăgea din aceste sate mai mult decât din cetăți, asupra cărora își păstrează dreptul suveran, la nevoie luându-i-le înapoi. În 1566, când Dezna intră sub conducerea Căpitanului lui Zapolya, George Bebek, acesta e obligat să dea o sumă importantă, ca recunoștință stăpânului sau, care și el la rândul său trebuia să-și cinstească stăpânul. Toate aceste gesturi întăritoare de amicitii împovărează soarta bieților iobagi care formau izvorul neseecat, fără a avea dreptul să strige: destul! Zeciuiala pentru Voievodul Ardealului era strânsă de un pârcălab, numit ad-hoc în sat, ca să poată supraveghea mai de aproape executarea ordinelor. La rândul lor turcii, având înscrise satele în defterele lor, ca cuceritori și ca cuceriri proprii, își făceau datoria în consecință. Pe deasupra acestora se mai adăugau și pretențiile împăratului german, ca rege al Ungariei apusene, fără să fie legitimize, fapt ce nu-l împiedică însă, să recurgă la „Haiduci” prin ajutorul cărora să-și sature lăcomia; și poate că profita chiar mai mult decât ceilalți doi paraziți. Codrii erau plini de tâlhari și „lotrii”, care furau ce le ieșeau în cale: animale, obiecte, oameni și fiindcă cu oamenii nu aveau ce face, îi schingiuiau, silindu-i să-și răscumpere viața batjocorită cu ce brumă de avere le mai rămăsese. Într-o scrisoare din 1561 a unui administrator din Pâncota se pomenește cu groază de tâlhăriile din jurul Deznei. Sate întregi dispăreau din cauza jafurilor, fără milă. Locuitorii îngroziți de atâția „protectori” și atâtea sacrificii, recurg la arbitrajul turcilor „ca la niște salvatori” [B-61].

Vom aminti aici, sub aspectul credinței majorității populației, că încă din secolul al XVI-lea, s-a format la Ineu o puternică biserică ortodoxă, care în 1585 se transformă într-un episcopat.

La 21 octombrie 1595, garnizoana otomană din Ineu, află despre strălucita victorie a lui Mihai Viteazul la Călugăreni și despre fuga lui Sinan-pașa. Complet descumpăniți, ei acceptă condițiile lui Borbely și la 22 octombrie 1595 părăsesc Ineul. La 26 octombrie este eliberat Aradul, iar la 5 noiembrie trupele transilvănene instalate la Ineu, recuceresc Pâncota și Șiria [B-62].

Domeniile Ineu și Lipova au fost conscrise și transformate în posesiuni ale coroanei, fiind necesare pentru susținerea cetăților respective.

Restul teritoriului a fost împărțit unor elemente distinse în luptă, sau având poziții antiotomane. Nu este exclus ca acum să fi încolțit și ideea unor feude cu obligații militare definitive, realizate pe deplin în aceste părți în deceniul următor.

Cancelarul Josika în mai 1597 primește peste 30 de sate în jurul Lipovei,

domeniul Deznei (inclusiv cetatea, târgul Sebișului, 47 sate, 7 puste, minele de fier și izvoarele de apă termală), a fost confiscat de la Francisc Kenoli, acuzat de orientare filoturcă și donată lui Gaspar Kornis [B-63].

Anul 1599 se anunța bogat în evenimente. Astfel în primăvară, tătarii venind dinspre Ineu, au pătruns în strămtorile de la Hălmagiu, au prădat și aprins satele până la Baia de Criș [B-64].

Apoi tot în 1599, după victoria de la Șelimbăr, cetatea Ineului, odată cu întreaga zonă arădeană, va intra sub autoritatea lui Mihai Viteazul.

Căpitanul Ineului a pretins, printre altele, ca adunările comitatense ale comitatului Zarand să fie ținute la Ineu sub supravegherea directă a lui Mihai. Un alt credincios al lui Mihai, Gaspar Kornis, într-o scrisoare adresată împăratului Rudolf, prezintă pretențiile lui Mihai, ca județele din Crișana și Maramureș, împreună cu cetățile respective, să fie retrocedate Transivaniei.

În părțile arădene, ca dealtfel în toată Transilvania, Mihai Viteazul a păstrat vechiul sistem administrativ-teritorial respectiv cele două comitate: Aradul și Zarandul. Mihai căuta să se bazeze în primul rând pe oamenii săi credincioși, pe mica nobilime românească și pe voievozii din Zarand, dar totodată, din motive militare, el a întărit privilegiile unor nobili maghiari credincioși [B-65].

În zilele care au urmat după intrarea triumfală a lui Mihai Viteazul în cetatea de scaun a Transilvaniei, 1 noiembrie 1599, el a luat măsuri grabnice pentru ocuparea și întărirea fortărețelor care barau drumul oricărui dușman prin valea Mureșului și a Crișului Alb. Cert este că el a reușit înainte de 20 noiembrie 1599, să pună stăpânire mai întâi pe Cetatea Ineului apoi a Lipovei. Astfel s-a pus stavilă încercărilor generalului Basta, pe atunci comandant imperial în nordul Ungariei, de a pune mâna pe centura de cetăți din vestul Transilvaniei. Totodată turcii au fost descurajați să încerce cotoșirea teritoriului respectiv.

Fiind, această zonă, o regiune controversată de graniță, stăpânirea lui Mihai Viteazul s-a întins până la extremitatea razei de acțiune a garnizoanelor din cetățile deasupra cărora fâlfâia steagul domnitorului.

Preocupat de integritatea teritorială a țărilor române, Mihai Viteazul a luat măsuri pentru consolidarea fortărețelor care le în-conjurau. În actele lui diplomatice apare limpede importanța cetăților Brăila, Giurgiu, Caransebeș, Lugoj, Lipova, Ineu etc.

În diploma domnitorului emisă la 18 iulie 1600, reiese că cetatea Ineului în primul rând era păzită de lefegii. Alături de aceștia s-au pus la dispoziția lui Mihai Viteazul voievozii de la Archiș, Hășmaș, Clit, Botfei etc., care până atunci au adus servicii cetății Orăzii ocupată de acum de aderenți generalului Basta. Mihai Viteazul a întărit și garnizoana de la Lipova.

Una din pârghiile pe care se sprijinea Mihai Viteazul a fost biserica ortodoxă, creând un statut aparte enoriașilor români din Transilvania. Începând cu această perioadă, ierarhia ortodoxă de dincoace de munți a devenit sufragana scaunului de la Târgoviște, înțelegând aici și episcopiile de la Ineu și Lipova în perioada când ele se aflau sub stăpânirea lui Mihai Viteazul.

Un merit deosebit al domnitorului a constituit faptul că în cele 11 luni de stăpânire efectivă în zonă a asigurat o perioadă de pace pe meleagurile arădene atât de încercate anterior.

Răscoala nobilimii ardeleni ajutată de generalul Basta, obligă domnitorul să concentreze trupele sale. Între elementele care îi rămăseseră credincioase îi găsim pe foști căpitani de la Cenad și Lipova cu cetele lor, participând la nefericita luptă de la Mirăslău din 18 septembrie 1600. Din zona Lugoj, Caransebeș și Lipova a pornit în ajutorul lui Mihai Viteazul o ceata condusă de Andrei Barcian, care însă sosise cu întârziere în tabăra românească [B-66].

După uciderea mișelească, la 9 august 1601, a lui Mihai Viteazul de către mercenarii lui Basta, nestatornicul Sigismund Bathory se reîntoarce în Transilvania. Acum încep luptele între cele trei forțe: transilvănenii, imperialii și turcii — pentru stăpânirea cetăților Lipovei și Ineului. La 29 iunie 1602, imperialii îi pretind lui Sigismund Bathory atât Ineul cât și Lipova, de fapt cetățile vor fi ocupate de generalul Basta în vara anului 1602.

Turcii însă nu renunțaseră la posesia Ineului și Lipovei. Ei condiționează recunoașterea lui Bocskay ca principe al Transilvaniei — acesta condusese răscoala populară din 1603, care a pus capăt prezenței habsburgilor în Transilvania —, prin predarea Ineului și Lipovei, pretextând că acestea și mai înainte fuseseră în posesia otomană, fiind eliberate doar cu ocazia războiului purtat de Mihai Viteazul cu Sigismund Bathory.

De altfel, în 1605, pașa din Timișoara a jefuit în două rânduri satele de aici până la Baia de Criș.

Atât Bocskay, cât și urmașii lui, fiind slabi în fața amenințărilor otomane, recurs la o politică de târăgănare a lucrurilor privind predarea cetăților.

Principele Gabriel Bathory în fața amenințărilor otomane va lua măsuri de întărire a acestor cetăți. Astfel la 8 august 1608, el scutește pe locuitorii din jurul Ineului și Deznei de orice robotă, cu excepția muncilor de întărire a cetăților Ineului și Deznei, pe care o considera ca o poartă a Ineului. Chiar și în dieta de la Sibiu, ținută la 15 mai 1611, se discută despre necesitatea întăririi Ineului și Lipovei.

În același an domeniile de la Ineu și Dezna sunt donate lui Gabriel Bethlen, în jurul căruia se concentraseră mai mulți nobili ardeleni, nemulțumiți de domnia lui Gabriel Bathory. Unii dintre aceștia fac demersuri și la Poarta otomană împotriva lui Gabriel Bathory, promițând că îndată ce vor avea posibilitatea, ei vor ceda cetățile pașei Mehmed.

Turcii aveau însă propriile lor planuri în legătură cu Bethlen, pe care îl sprijină împotriva lui Homonnai. La 13 septembrie 1611, în cetatea Ineului, Gabriel Bethlen duce tratative cu pașa Mehmed și cere sprijinul turcilor pentru ocuparea tronului Transilvaniei [B-67].

În jurul anului 1608 sunt făcute unele redistribuiri de feude, e drept că pentru puțin timp, din părțile Mureșului și a Crișurilor și atribuite nobililor români, maghiari și sârbi care aveau obligații militare în schimbul jurământului prestat.

În 1617 trimișii principelui cer ca Poarta să nu mai pretindă Ineul, cel puțin în timpul vieții lui Bethlen. Poarta de fapt renunță deocamdată la forțarea cedării Ineului.

Dieta din anul 1616 hotărăște ca munca gratuită a iobagilor din comitatul Zarand să fie folosită pentru întărirea cetății. De asemenea, ea prevedea ca impozitele strânse din aceste părți să fie folosite pentru creșterea numerică a garnizoanei.

Astfel s-a ajuns ca în anul 1626, garnizoana să aibă un efectiv de circa 700 soldați, dintre care 400 infanteriști și 300 călăreți.

În 1629 moare Gabriel Bethlen, iar principele Gh. Rakoczy I (1630–1648) a continuat politica precursorului său.

Încă în anul 1631 fiecare poartă iobăgească a fost impusă de dietă cu suma de 20 florini pentru întărirea cetăților Ineu și Lugoj [B–68]. Vezi și Foto 14.

Întreaga politică externă a lui Gheorghe Rakoczy I se baza pe strânsa alianță cu celelalte două țări românești. Astfel, în 1634, el încheie o alianță cu Matei Basarab, tratat care prevede sprijin reciproc în caz de nevoie. Alianța prevede, în primul rând, o politică coordonată împotriva turcilor.

În timp ce Matei Basarab concentrase mari forțe la Dunăre, Rakoczy își întărea pozițiile în Zarand.

În perimetrul așezării Rădești, în timp, au fost descoperite numeroase tezaure monetare care apoi au fost risipite. Dintr-un tezaur de mai multe sute de monede, descoperit în anii '80, prezentăm câteva din monedele ce au circulat și la Rădești:



A. Denar, din monetăriile lui Rudolf al II-lea, bătut pentru Ungaria la 1582, Kremitz (Körmezbanya) din argint



B. Triplu gros din argint-grosus argentus triplus al orașului Riga, bătut la 1599 reprezentându-l pe regele Sigismund al III-lea al Poloniei și duce de Lituania



C. Triplu gros din argint, al Ungariei, bătut la 1607 de către Ștefan Bocskay, în monetăriile din Transilvania

Foto 14. Monede

Sub domnia lui Gheorghe Rakoczy al II-lea Ineu rămâne și pe mai departe un însemnat centru militar fortificat. Tot acum se începe și organizarea domeniului înconjurător. Dieta din 24–29 octombrie 1650, reglementează problema dărilor pentru cetate. Întregul domeniu a Ineului se compunea din 63 sate în întregime, 15 sate parțiale și 16 puste — fiind declarat domeniu al statului —, destinat exclusiv pentru acoperirea nevoilor cetății. Dintre aceste sate, în majoritatea lor pe teritoriul județului Arad de astăzi vom aminti Zeldis, Pleș, Plopi, Chisîndia, Sebiș, Dezna și altele. Putem spune că toată zona noastră [B–69].

Dar situația de la granița otomană, care trecea doar la câțiva kilometri de cetate, deveni încordată. În anul 1652 s-a încheiat o perioadă de relativă acalmie, existentă de la pacea din 1636. La sfârșitul lunii august 1658 — N.R.V. — după ce principele Gh. Rakoczy al II-lea căzuse în dizgrație — cetatea Ineului era deja blocată în așa măsură, încât cei 500 de soldați trimiși în ajutorul garnizoanei, nici nu au mai putut ajunge la destinație. Din ordinul comandantului, orașul fortificat a fost abandonat și incendiat. Iar la 2 septembrie 1658 vicecomitele și vicecăpitanul au capitulat.

Traian Mager în *Ținutul Hălmeagului* (p. 54) spune că: „La 4 septembrie 1658 capitulează și cetatea Ineului în fața oștilor românești ale lui Mihnea Vodă aliatul sultanului. Peste câteva săptămâni, la 15 octombrie, cade și cetatea Deznei; stăpânirea turcească întinzându-se din nou până la strămtorile de la Hălmeagiu”.

Un document, care a ajuns în arhiva de la Drezda (Germania) ne arată că o parte a populației românești, sub conducerea unui voievod sau cneaz, s-a adăpostit în sectorul Bocsig, încercând mai târziu să se întoarcă la vetrele străbune.

La Ineu, s-a instalat o puternică garnizoană, iar domeniul aparținător a fost declarat posesiunea sultanului. Totodată, s-a instaurat un nou sistem administrativ, regiunea din jur fiind încadrată în sangeacul Ineului [B–70].

Ali-pașa, noul comandant al Ineului, în primăvara anului 1659, a trecut la reconstruirea și întărirea cetății. De aici el va porni împotriva principelui Kemény

ridicat la tron de stările transilvănene după moartea lui Gheorghe Rakoczy al II-lea. După înfrângerea lui Kemény, tronul Transilvaniei va fi ocupat de Mihai Apaffy, om supus turcilor.

Pașa din Ineu nu s-a mulțumit doar cu ocuparea cetății, ci, în anii următori cucerește, pe rând, localitățile din ținutul Hălmagiului, sub pretextul că sultanul, în 1660, a hotărât ca garnizoana Ineului să fie stăpână asupra a 40 de sate în împrejurimi. Din lista localităților, trimisă de pașa Hasim, noul comandant al cetății Ineu, reiese că turcii au cucerit nu 40 ci 60 de sate. Transilvănenii fac demersuri la poartă pentru recăpătarea acestor sate, dar zadarnic. În 1666, forțele otomane din Ineu și Oradea continuă pătrunderea în direcția Bradului. La 9 ianuarie 1670 ei jefuiesc Hălmagiu, apoi Leasa, răpesc vitele țăranilor și le capturează copiii. Turcii pretind tot teritoriul până la „După Piatră” [B-71].

Trecutul ținuturilor românești ocupate de turci, adică al teritoriilor care au stat sub directa administrație turcească — cum au fost Banatul, Crișana, sau raialele de la Dunăre ca Turnu, Giurgiu, Brăila — în afară de faptele de arme, este foarte puțin cunoscut. Nu se știe aproape nimic despre viața economică, socială și culturală care s-a desfășurat în părțile acestea în timpul perioadei de dominație otomană, încât orice informație care ar putea servi la reconstituirea acestui trecut, este pentru noi, de o valoare deosebită. Vom încerca în cele ce urmează, să ne apropiem de acea perioadă cu puținele date pe care le avem.

Pe teritoriul cucerit, se înființează o nouă provincie turcească, pašalâcul de la Timișoara, pentru supravegherea mai de aproape a Transilvaniei ei. Pașalâcul (numit în acte: Eialet sau Vilaiet) este împărțit în mai multe sangeace, districte administrative și militare, conduse de câte un sangeacbei, și are în frunte un beglerbei (beiful beilor), care întrunește în mâinile sale toată puterea civilă și militară; de el depinde soarta întregii populații supuse. Se preocupă însă prea puțin de nevoile ei. Autoritățile turcești nu se ocupau decât de interesele populației musulmane.

Justiția a fost încredințată unui număr de judecători numiți cadii; fiecare cadiu stătea în fruntea unei circumscripții judecătorești numită caza (sau cada sau cadilâc) și împărțea dreptatea după prescripțiile Coranului, având drept de justiție asupra musulmanilor, ca și asupra nemusulmanilor. O astfel de caza a fost la Almaș.

Un defterdar avea în mână finanțele pašalâcului. Era un personaj foarte important trimis totdeauna de la centru.

Odată cu instaurarea stăpânirii turcești s-au petrecut și în Crișana mari prefaceri economice și sociale. Vechea clasă dominantă, proprietarii feudali și împreună cu ei oamenii bogați, au fugit din calea turcilor peste graniță, în Transilvania sau la habsburgi. Pământul a fost luat în stăpânire de o nouă clasă dominantă: Musulmanii cuceritori. Populația supusă — orașeni, țărani, nobili sărăciți — rămasă pe loc, numită raia, adică turmă, era lipsită de orice drepturi politice și obligată să muncească pentru cuceritori, care o tratau cu un dispreț fără margini. Așa, de pildă, raialei îi era interzis să poarte arme, să se îmbrace la fel cu turcii, să-și clădească locuință mai înaltă decât a vecinilor turci; când întâlneau un musulman, dacă era călare, trebuia să descălece și, trăgându-se la o parte, să salute respectuos. Juridic, toți creștinii supuși erau egali între ei. În privința obligațiilor fiscale s-au creat două categorii: orașenii care, în schimbul unor taxe speciale, se bucurau de anumite privilegii și locuitorii satelor, care au schimbat doar vechiul stăpân cu altul nou. Iar

acesta din urmă i-a creat o situație și mai grea decât avusese înainte: țărani erau iobagi legați de glie; fugarii puteau fi urmăriți până în termen de 15 ani și din secolul al XVII-lea, chiar până la 30 de ani.

Dar exploatarea nu putea fi împinsă peste o anumită limită, fără a mina gospodăriile țăranilor care-i hrăneau. Singura soluție pentru a ieși din această criză părea a fi cucerirea de noi teritorii prin reluarea războaielor de jaf. Mehmet Köprili, marele vizir din 1656–1661, reînvie politica războinică din secolul al XVI-lea și toate țările vecine cu Turcia devin obiectiv și agresiunii turcești. Începutul, cum am văzut, a fost făcut cu Transilvania.

Organizarea proprietății în teritoriul cucerit de turci era următoarea:

1. Proprietatea fiscalului și feudele militare. Sistemul feudal turcesc era o variantă mai primitivă a feudalismului, stând pe o treaptă mult inferioară față de forma europeană. O dovadă peremptorie o oferă regimul proprietății. În această privință regimul otoman pleacă de la sistemul arab, după care, în țările cucerite, statul înlătură toate vechile drepturi de proprietate și face o nouă împărțire a pământului, urmărind prin aceasta să-i ridice pe mahomedani la rangul de clasă dominantă și să reducă pe învinși la situația de slugi ale lor. Astfel în Banat și Crișana, ca și în toate celelalte țări cucerite, statul a luat în stăpânire tot pământul. Din acesta, partea cea mai bună a fost păstrată — sub numele de Hasuri împărătești (HAS-I-PADISAH) — ca proprietatea fiscalului, pentru întreținerea garnizoanelor din cetățile de margine. O altă parte a fost împărțită ca feude pentru întreținerea slujbașilor statului, civili și militari, drept salarii, dar numai pe timpul funcționării, statul păstrându-și dreptul exclusiv de proprietate. Cu alte cuvinte obiectul donației nu-l constituia moșia, ci venitul după ea (Dirlik): feudalul turc nu era propriu-zis proprietarul feudei, ci numai beneficiarul unui drept de folosință; feuda deci, era o proprietate temporară și condiționată, pe care nu putea nici s-o vândă, nici s-o doneze, nici s-o lase moștenire.

După mărime și destinație, feudele se împărțeau în trei categorii. Erau mai întâi hasurile, feudele cu venit de peste 100.000 a. (N.R.V. — a = aspru = mică monedă de argint), ce se dădeau marilor demnitari de la Poartă, în frunte cu marele vizir și guvernatorilor de provincii: beglerbeii și sangeacbeii, dar spre a le distinge de hasurile padișahului erau desemnate prin adăugarea funcțiunii pe care o răsplăteau (pașa haslari, sangeacbei haslari). Urmau feudele mai mici numite Ziameturi și Timaruri (primele cu venit de peste 20.000 a., cele din urmă cu venit de 3.000–20.000 a.). Acestea se dădeau funcționarilor provinciali de rang inferior (alai-bei, ceauși etc.) și mai ales ostașilor musulmani care se distingeau în lupte; deținătorii lor se numeau zaimi și timarioți sau cu un termen generic spahii.

2. Proprietatea Vacuf și proprietatea particulară. În afară de proprietatea fiscalului și de feudele militare, de care dispunea statul, prin persoana sultanului, mai existau două feluri de proprietăți: fondurile religioase sau vacuf și proprietatea particulară numită Mülk, la care statul n-avea nici un amestec. De aceste două categorii ne vom ocupa în cele ce urmează, în legătură cu înfăptuirile marelui vizir Mehmet Köprili constatate pe teritoriul rupt de turci din principatul Transilvaniei.

Averile vacuf, constând din bunuri mobiliare și imobiliare, bani etc., se bucurau de mari privilegii; erau scutite de orice dări și sarcini și aveau administrația lor deosebită, formând oarecum un fel de stat în stat.

Fiecare moschee își avea vacuful său pentru nevoile de întreținere și plata

personalului; erau administrate ele un custode sau administrator (Mütevelli), controlat la rândul său de un funcționar superior: Nazârul. Din fondul vacufului mai erau întreținute și unele așezăminte pioase, care aveau ca scop instruirea tineretului, ajutorarea săracilor, lucrări de utilitate publică. Pe lângă moscheile mai mari se găseau școli elementare și colegii, bucătării publice pentru drumeți și sărăcime, spitale, în care era primit oricine, indiferent de condiția socială sau de religie. Din vacuf se construiau băi, uneori chiar poduri; cișmelele mai ales erau foarte numeroase, deoarece spălătul ritual trebuia săvârșit acolo unde îl prindea pe credincios glasul muezinului. Un loc important printre aceste așezăminte îl ocupa hanul, care era făcut cu scopul de a adăposti peste noapte pe străini, având în vedere mai ales pe negustori, a căror siguranță era de cel mai mare interes pentru fiscul turcesc, comerțul constituind unul din veniturile principale ale imperiului.

Această instituție, vacuful, dispunea, pentru opere de binefacere, de averi imense, stoarse, cum se va vedea mai departe, cu strășnicie din munca popoarelor supuse; aceste fonduri serveau pentru a hrăni o categorie de slujbași parazitari — preoți de toate gradele cu familiile și servitorii lor pe care-i găsim în număr considerabil chiar și în orașele de provincie.

Să vedem care este originea acestor fonduri vacuf ?

În țările sau teritoriile cucerite, sultanii făceau vacuf parte din prada de război, adică o dădeau pentru întreținerea moscheilor și așezămintelor religioase care țineau de ele. Exemplul lor este urmat de marii demnitari și mulți oameni bogați care — din dorința de a-și asigura fericirea în lumea viitoare și a-și perpetua numele pe lumea aceasta — își investeau averile în așezăminte pioase. Cu aceasta am ajuns la problema proprietății private.

Cine voia să facă donație unui vacuf, o moșie, de pildă, trebuia să aibă proprietate deplină a acelei moșii. Căci feudele, după cum s-a văzut, nu puteau fi donate. A fost mult dezbătută chestiunea dacă a existat în Imperiul Otoman proprietatea particulară, de care posesorul să poată dispune după voie. Contestată multă vreme, existența ei a fost dovedită în cele din urmă. Se poate afirma că pe teritoriul Transilvaniei ocupat de turci, ca și în restul Turciei de altfel, se mai găseau pe lângă proprietățile statului și ale bisericii, și proprietăți particulare. Se știe acum că turcii recunoșteau dreptul de proprietate asupra caselor, vechilor locuitori rămași pe loc în orașele cucerite. Acesta a fost cazul la Oradea. Turcii puteau să-și cumpere și ei case în deplina proprietate, fie de la fisc, căruia îi reveneau bunurile statului, ale bisericii și cele rămase fără stăpân, fie de la băștinași. Printre proprietățile particulare se găseau și domenii întinse.

Care era proveniența acestor domenii? În primele secole ale imperiului, sultanii donau în țările cucerite proprietăți întinse în deplină stăpânire, dar începând din secolul al XV-lea, din motive religioase ca și politice — ca de exemplu tendința de a împiedica formarea unei clase oligarhice, care să le periclitizeze autoritatea — răresc donațiile și în aceeași măsură înmulțesc confiscările. Totuși sultanii n-au încetat de a face donații cu caracter definitiv nici mai târziu, le făceau însă foarte rar. Printre puținii favorizați a fost și Mehmet Köprili. Ca și alți mari viziri, Mehmet Köprili obținea de la sultan, ca răsplată pentru expediția izbutită din Transilvania și cucerirea Ineului (1658), numeroase posesiuni în deplina proprietate în diferite părți ale imperiului, în Asia, în Ungaria (de exemplu în comitatele Nitra și Strigoniu), dar mai

ales în teritoriul transilvan de sub ocupație turcească, unde îl găsim stăpân pe domenii întinse în împrejurimile orașelor Arad, Ineu și Oradea.

Având în vedere numeroasele donații, averile vacuf erau considerabile. În Turcia sunt echivalente la o treime din averea națională; în Ungaria erau mult mai reduse, veniturile pământurilor de aici fiind folosite ca hașuri sau feude pentru întreținerea soldaților și a funcționarilor, foarte numeroși.

Dar această instituție era, pentru cei bogați, nu numai un mijloc prin care căutau să-și asigure fericirea în lumea viitoare și memoria pe lumea aceasta, ci și o foarte bună afacere. Se știe că în Turcia proprietățile particulare, îndeosebi cele mari, aveau o existență foarte precară; căci primejdia de a fi confiscate de fisc — pentru vini reale sau numai născocite — era permanentă. Există însă o soluție pentru a scăpa de această primejdie, anume să fie făcute vacuf. Proprietatea vacuf, prin caracterul ei bisericesc, era pusă la adăpost de arbitrarul sultanului; și fiind obicei consacrat ca administratorul vacufului să fie numit dintre rudele donatorului din tată în fiu, donatorul putea să asigure, prin aceasta, și urmașilor săi, pentru mai multe generații, parte din venitul proprietății. Este un sistem de care s-a folosit și Mehmet Köprili.

La sfârșitul lunii aprilie 1661 „în virtutea înaltului decret împărătesc, satul Variaș aparținând hasului împărătesc, a fost alipit la vacuful înălțimii sale, al marelui vizir, și în schimbul lui au fost alipite la hasul împărătesc nouă sate ale marelui vizir în cazaua Almaș, sangeacul Ineu. Și s-a dat înalt ordin ca aceste sate să fie date în stăpânirea soldaților din Timișoara”. (NOTA = Oklevéltar, p. 267 — Toate împreună dădeau un venit care nu întrecea cu prea mult venitul satului Variaș).

*

În urma acestui schimb, și Bogeștiul trece din stăpânirea marelui vizir în cel al spahiilor.

Pe moșiile spahiilor, situația era deosebit de grea: pe lângă exploatarea arbitrară a spahiilor, mai erau împovărați de obligații — foarte numeroase — către stat și totodată expuși vexațiunilor pașilor și funcționarilor locali. Situația pe pământurile vacuf era cu mult mai suportabilă, ceea ce, firește, atrăgea pe țărani de pe feudele militare.

Iobagii din satele vacuf nu erau mai puțin exploatați de stăpâni de pământ; administratorii vacufului, cum se va vedea mai jos, erau tot așa de hrăpăreți ca și spahii sau funcționarii fiscului. Plăteau însă impozite numai către vacuf și nu aveau nici un fel de obligații față de stat, nici față de pașa guvernator al provinciei. Iar pe lângă aceasta se bucurau de o seamă de imunități.

Localitățile cuprinse în vacufuri erau de obicei mai prospere, cu populație mai numeroasă decât acele din domeniile fiscului sau de pe feudele spahiilor. Satele medievale erau în general mici — și cu atât mai mult în zona de margine — de graniță —, unde hărțuielile constituiau starea normală — cele mai multe având de la 2 până la 10 case, adică de la 10 până la 50 de locuitori și chiar mai puțini. Satele aparținând fundațiunilor lui Mehmet Köprili, au în medie între 50 și 100 locuitori.

Statul turc nu se sinchisea de scutirea „ghiaurilor”. Singurul lucru care-l interesa cu adevărat era siguranța drumurilor pentru ocrotirea negustorilor și aprovizionarea trupelor. Paza drumurilor o făcea tot cu iobagi, pe care, în schimbul acestui serviciu, îi scutea de anumite sarcini [B-72].

Satul Bogești — viitorul Rădești — era în acea vreme dispus mai aproape de vârful Drocea. Ori, este știut, că pe lângă drumul care urma valea Crișului Alb, drum greu de întreținut, din cauza terenului mlăștinos și inundabil, mai exista un drum, de creastă, ce făcea legătura între zona Brad -Hălmațiu-Vârfurile, până la cetatea Șiria, care urma creasta Munților Zarandului. Pentru întreținerea acestui drum vor fi fost mult solicitați și strămoșii noștri, precum și locuitorii satelor din jur. Nu excludem probabilitatea de a fi avut obligații și pentru drumul din valea Crișului Alb.

Să vedem în ce constau aceste obligații. Principala obligație a dervengiilor era de a păzi, supraveghea și întreține anumite porțiuni din drum, mai ales cele impracticabile și expuse atacurilor din partea hoților de drumuri. Ei mai aveau și sarcina să acorde ospitalitate reprezentanților conducerii otomane și soldaților turci etc., să fie la dispoziția lor și să-i ajute în caz de nevoie; mai aveau sarcina să transporte dările în bani încasate de la populație, o altă importantă misiune a dervengiilor era aceea să păzească și să întrețină podurile și vadurile, și altele.

Pentru îndeplinirea lor erau însărcinați locuitori din jurul drumului ce trebuia supravegheat.

Situația socială a dervengiilor în sistemul feudal otoman are un aspect propriu. Dervengii făceau parte din clasa exploatată din Imperiul Otoman, din categoria raialei, sau mai corect spus din rândul „populației cu obligații speciale”, decât „raia privilegiată”.

Ei sunt totuși absolviți de:

— mûzûl sau nezl care consta în obligația locuitorilor de a pune la dispoziția persoanelor oficiale care se aflau în misiune cazare gratuită, transportul și întreținerea lor (ulterior convertită în bani);

— sûrsat, darea în hrană și furaje pentru armată;

— celeb keşan, darea celor care erau oiери;

— sûrgûn, obligația locuitorilor de a merge la vânat, însoțindu-i pe înalții demnitari turci, ca gonaci;

— gerahor, munca prestată de locuitori la construirea și reconstruirea cetăților, la refacerea drumurilor, la tăierea pădurilor, la asanarea mlăștinilor, la săparea șanțurilor, transporturilor de materiale necesare armatei otomane ș.a.;

— ulak, obligația raialelor de a pune la dispoziție cai pentru serviciul poștei, sau cel de curieri [B-73].

Rezultă clar și din cele câteva sarcini enumerate mai sus, că viața bieților oameni nu rea deloc ușoară, că obligațiile erau foarte numeroase.

Vom reveni la marele vizir Mehnet Köprili și iată de ce. Într-un defter din 1665, aflăm că administrator al vacufului (mütenelli) — de la Ineu — era Mehjmet aga ib Safer, om de încredere al marelui vizir. Se mai arăta că, în 1660 Mehmet Köprili a făcut donații acestui vacuf satele Holos (?) și Karasbeh (?), două localități importante, având primul 288 locuitori, al doilea 136, iar în 1661, satul Haloves din cazaua Cenad, căruia o comisie îi face, după regulă conscripția locuitorilor și hotărnicia. Se mai face amintire în defter, de nouă sate, despre care Prof. I. Totoiu zice: „cu neputință de identificat” acestea sunt: Huh (sau Ciuh), Halma-Hasan, Halmai, Lasa, Hohasla, Hersevri, Armevsana, Chil (sau Ghil), Uci (sau Uh) — posesiuni ale lui Mehmet Köprili — din cazaua Almaș, sangeacul Ineu, sate mici din regiunea deluroasă, pe care le-a schimbat cu satul Variaș, mai bogat, așezat la câmpie (am mai amintit de acest

schimb). Nu se specifică însă dacă și acestea făceau parte din donația geamiei din Ineu. Cât privește satul Variaș, acesta a fost trecut, în 22 iunie 1661, de la vacuful din Arad la cel din Ineu. „Satul numit Variaș — se spune în defter — a fost posesiunea podului construit de curând în locul ce se cheamă Arad, de către Mehmet pașa, marele vizir — Allah să-l țină în putere —; dat fiind însă că numitul pod are destule posesiuni, iar vacuful geamiei din Ineu, clădită de sus- numitul, este mic, s-a dat înalt ordin ca satul Variaș, amintit mai sus, să fie dat ca vacuf în stăpânirea numitei geamii” [B-74].

Am prezentat pe larg prevederile defterului, fiindcă ne interesa de fapt soarta Bogeștiului, care era cuprins în acest spațiu. Cum însă I. Totoiu în studiul domniei sale, nu identifică aceste sate, după destule demersuri, prin amabilitatea Prof. Cristina Feneșam, din București, căreia și pe această cale îi mulțumim, am aflat care sunt aceste nouă sate din cazaua Almaș, (care era, după cum vom vedea, destul de mare), sangeacul Ineu:

1. Huh (sau Ciuh), azi Vârfurile;
2. Halma-Hasam, azi Hălmăgiu;
3. Halmai, azi Hălmăgel;
4. Lasa, azi Leasa;
5. Hohasla, fost Chilt, dispărut, contopit în Chisindia;
6. Hersveri, azi Chisindia;
7. Armevsana, fost Ewrwenyes, dispărut, pe lângă Iacobini;
8. Chil (sau Ghil), azi Cil;
9. Uci (sau Uh), fost Wanchfalva, azi dispărut.

Privind o hartă, sunt câteva aspecte ce ne atrag atenția. Și anume: toate așezările sunt pe valea Crișului Alb, înșirate pe o lungime de cca. 50 km și relativ aproape de drumul care va fi urmat cursul Crișului Alb. La prima vedere par a fi polarizate în două grupe. Prima, în jurul reședinței de caza Almaș, ne referim la Cholt, Chisindia, la localitatea dispărută de lângă Iacobini și Cilul.

A doua grupă, mai puțin răsfirată și aflată în jurul Hălmăgiului, având în vedere Vârfurile, Hălmăgiu, Hălmăgel și Leasa. Este adevărat că între cele două grupe distanța este de vreo 20 km, dar fiind posibil ca localitatea Uci (sau Uh) să fi fost așezată în acest spațiu, făcând în felul acesta legătura între cele două grupe aparente pe care le-am amintit. Oricum, din moment ce toate aceste așezări aparțineau de cazaua Almaș, regimul lor a fost același.

Lipsindu-ne datele scrise, ne este greu să avem certitudine, privind stăpânirea marelui vizir Köprili. Se rezuma ea numai la satele nominalizate, sau trebuie să subînțelegem, stăpânirea a tot ce era în acest perimetru.

Noi înclinăm a crede că stăpânirea lui se extindea la întreaga arie. Ne este greu să credem, că feudele marelui vizir, care erau mari domenii, să fie intercalate sau amestecate cu ale spahiilor sau a altor slujbași mărunți.

Nominalizarea doar a câtorva sate, a fost făcută pentru a puncta domeniul ce i se cuvenea marelui vizir, sau mai exact, teritoriul care constituia obiectul schimbului.

Aceasta fiind situația și Bogeștiul, aflat imediat lângă Almaș, reședința de caza, era deci în stăpânirea marelui vizir și nu numai satul nostru, sau cele nouă sate amintite, ci și multe altele, poate zeci de sate.

O altă observație care se impune, este că aceste așezări erau plasate la

marginea imperiului, în zona de graniță, constituind practic, un teritoriu expus aproape permanent incursiunilor transilvănenilor, deci luptelor, nesiguranței în general. În aceste condiții se poate înțelege de ce veniturile acestor așezări era mult diminuat, mic și într-un cuvânt nesatisfăcător. Acesta considerăm a fi motivul real al dorinței lui Köprili de a schimba aceste așezări mereu expuse pericolului, și a le ceda sultanului, care la drept vorbind avea cu mult mai mult și-l afecta prea puțin și în nici un caz direct. Deci, nesiguranța în stăpânirea lor, credem că a fost motivul principal al schimbului cu Variașul și nu atât bogăția acestuia. Deși, un număr așa de mare de așezări aducea destul venit chiar și în aceste condiții.

Este însă de presupus că această aproximativă egalitate a fost „realizată”, cum se zice din condei, fie micșorând veniturile celor „nouă sate”, fie mărirind pe cea de la Variaș, spre a obține un schimb rezonabil.

În condițiile concrete date, opțiunea marelui vizir o putem socoti judicioasă. Nu excludem nici posibilitatea ca să nu fi fost numai Variașul, deși numai el este nominalizat, ci să fi fost și alte așezări din zona de câmpie și în acest caz ar fi justificat, schimbului sub aspect material. Cum însă, ne lipsesc asemenea date, rămânem la ipoteza avansată...

*

În tot timpul stăpânirii turcești clasa dominantă a întâmpinat din partea populației supuse o susținută rezistență pe care o vedem manifestându-se sub formele cele mai variate. Au fost făcute jalbe la sultan, apeluri la justiția turcească. Fuga populației în masă a fost o formă de luptă la care se recurgea mai adesea. A luat proporții mai ales în perioada care a urmat după căderea Oradiei sub turci, sau mai bine-zis după pacea de la Vasvár (1664), când, datorită politicii de pace a Habsburgilor, regimul turcesc s-a înăsprițit.

Dar poporul nu se limita la fugă și nesupunere, ci recurgea adeseori la forme active de luptă. Chiar de la începutul dominației turce — de fapt au continuat, căci și înainte luptau contra abuzurilor grofilor —, au devenit mai activi lotri, cum le ziceau la noi —, care cu timpul se înmulțesc; erau țărani sărăciți de exploatarea feudală, sau rămași pe drumuri în urma distrugerilor pricinuite de război, sau scoși din rosturile lor de incursiunile de peste graniță. Ascunși prin mlaștini acoperite de trestie sau prin păduri, alcătuiau grupuri uneori foarte mari de oameni, care atacau pe turci de câte ori se ivea prilejul. De teama lor, spahii, agenții fiscului rareori își luau curajul să se aventureze, pentru strângerea dărilor, la sate, mai ales când acestea erau departe de cetatea în care locuiau și o făceau totdeauna cu mari riscuri.

Rezistența armată se încadrează, în cele din urmă, în mișcarea de eliberare de la sfârșitul secolului al XVII-lea.

În 1692 se ridică locuitori din cazaua Almas (în sangeacul Ineului) și printre răsculați erau fără îndoială și iobagii din cele nouă sate înglobate la 1661 în hasul sultanului și nu numai ei), în schimbul satului Variaș, care era cedat lui Mehmet Köprili, iar alături de ei și strămoșii noștri din Bogești.

Un aspect din cele mai curioase ale dominației otomane, în cele două pašalâcuri de pe teritoriul Transilvaniei (N.R.V. — cele de la Oradea și Timișoara), ca și în Ungaria de sub ocupație, este următorul: în afară de dările către turci, iobagii

continuau să plătească dări și foștilor proprietari aflați în emigrație. Este o situație specifică acestor regiuni, necunoscută în nici o altă parte a Imperiului Otoman. Se știe că proprietarii feudali unguri sau romani au părăsit pretutindeni teritoriul cotoșit de turci, deoarece aceștia nu recunoșteau titlurile și privilegiile de noblețe.

Dar chiar și în refugiu, aceștia n-au renunțat niciodată la dreptul lor asupra moșiilor, pe care le stăpâneau de fapt, noii proprietari turci și, socotind pe țărani rămași pe aceste moșii ca fiind încă iobagii lor, le pretindeau plata dărilor. Interesant este faptul că turcii recunoșteau ca legale aceste pretenții. (Ele au fost codificate în tratatul de pace de la Zsitvatorok — 1606) și în cele următoare; în ele se recunoștea atât proprietarilor ardeleni cât și principelui țării, dreptul de a ridica dări de la țărani de pe teritoriul ocupat de turci. În felul acesta s-a creat situația ciudată, ca iobagul de sub ocupația turcească să fie exploatat de doi stăpâni, care se dușmăneau între ei [B-75].

Nu avem date despre situația iobagilor care nu au depins de stăpânii feudali, ci de cetăți, cum este cazul la Bogești și în alte sate care depindeau de cetatea Ineului. Se pare, totuși, că ei au scăpat de cel de al doilea stăpân, rămânând astfel supuși numai turcilor. Dar nu putem exclude posibilitatea ca sporadic și în mod abuziv să se fi încasat și de pe aceste teritorii bani sau alte bunuri.

Imensul Imperiu Otoman se găsea aproape permanent în stare de război, având mereu nevoie de bani pentru purtarea lui.

În a doua jumătate a secolului al XVII-lea, turcii au supus țările balcanice, Ungaria și Banatul la dări extraordinare (avarizuri), fiindcă aveau nevoie de bani pentru războiul din Creta și cel în pregătire cu Imperiul Habsburgic. Darea de război (sefer filuriși) a fost ridicat de la 60 de aspri la 110 asprii. Dintr-un raport păstrat din această vreme privind haraciul și dările pe care le plăteau locuitorii vilaetului Oradea și care poate fi luat ca termen de comparație și pentru cel timișorean — de care ținea și așezarea Bogești —, rezultă că unui locuitor îi reveneau următoarele dări: 112, 64 asprii, 21,92 kile de grâu, 3,51 de vedre de must etc.

Contribuția la care era obligată populația, denumită culuc, se efectua pe proprietățile sultanului, ale marilor latifundiași și ale spahiilor. În această situație s-a aflat și satul nostru — Bogești, în tot acest timp. În mod obișnuit se lucrau trei zile pe an, dar spahii pretindeau mai mult, normau arbitrar lucrul ce trebuia efectuat și nu precizau termenul. De aceea, culucul era cea mai supărătoare dintre contribuții [B-76].

În acele vremuri pe capul bieților oameni, necazurile erau multe și felurite. Astfel, mai mulți slujbași ai comitatului Hunedoara, adunați la Chitid, la 9 ianuarie 1670, se plâng de faptul că 400 de spahii au lovit asupra Hălmașului, de aici și din satul Leasa au răpit mai mult de 30 de copii, în Hălmașiu au tăiat trei oameni și din acele locuri au dus multe vite, au amenințat că (întrucât) sultanul le-a dat 70 de sate, dacă acelea nu se supun, în două-trei săptămâni, le vor jefui. Autorii acestui atac au fost turci din sangeacul de Ineu, aparținând de pașalâcul de Timișoara [B-77].

Amintind de forța armată a turcilor, este locul să arătăm că unii localnici se înrolau la turci, căci asigurau pe seama familiei celui ce se angaja pe lângă scutirea de multe sarcini și un trai mai omenesc decât acela de care se bucurau frații săi din Transilvania.

Soldații bănățeni și alții colindau, alături de turci, toată pusta ungară, ba până și părțile nordice, încadrați evident în unități separate, având cel mult un comandant turc, restul fiind români, sârbi și alte nații [B-78].

Este foarte probabil ca și din părțile noastre să fi fost oameni care s-au înrolat în armata turcă. Din satul nostru nu avem dovezi, știm însă că în Bonțești exista familia Begu, ceea ce indică probabila apartenență a unui străbun la funcția de Beg, în timpul turcilor. Acesta putea fi un localnic, dar nu excludem și posibilitatea ca un turc, fost Beg, să fi rămas pe loc după plecarea acestora.

În 1683 începe războiul de 16 ani între Germani și Turci. Cetățile de graniță sunt mereu ocupate, apoi pierdute și reocupate de generali împărătești, până când la 26 ianuarie 1699, prin pacea de la Carloviț, turcii sunt siliți să părăsească aproape întreg teritoriul Ungariei. Zarandul ajunsese mai devreme în stăpânirea imperialilor, căci la 1693 generalul Veterani recruta oaste și în Hălmagiu, iar la 15 mai, același an, ocupă definitiv cetatea Ineului [B-79].

8. Perioada modernă, până la Marea Unire (1693–1918)

Trebuie remarcat că politica expansionistă austriacă s-a preocupat de mult de problema românilor și sârbilor din Banat și sudul Dunării, habsburgii făcând eforturi pentru câștigarea lor în slujba imperiului. Proclamația lui Leopold I din 1688, precum și cea din aprilie 1690, către populația balcanică găsește un răsunset favorabil, în special la clerul sârbesc condus de Arsenie Cernovici care, în 1690, începe dirijarea unor grupuri mari de grăniceri în direcția Aradului. La 21 august 1691, episcopul Isaia Diacovici obține și un privilegiu pentru aceste așezări pe teritoriul județului Arad.

Conform planului generalului Stahremberg din 29 august 1699, în iunie 1701, se stabilesc pe Mureș, primele unități de grăniceri, cu centrul la Arad și cu unități considerabile la Șoimoș, Radna, Felnac, Sînicolaul Mic, Nădlac și Cenad.

Nobilimea maghiară primește cu ostilitate așezarea grănicerilor. Curtea de Viena trimite la Arad pe contele Lamberg și pe emisarul cancelariei Albert Thavonat, pentru stabilirea modalităților de așezare a populației grănicerești. În urma tratatelor purtate la Arad, în mai 1702, Consiliul de Război hotărăște cum să fie retribuiți grănicerii, stabilindu-le drept centre principale în zona Mureșului precum și în cetățile Ineu, Dezna și Hălmagiu.

Nu s-a putut realiza o înțelegere cu nobilimea în privința separării grănicerilor și țăranilor. Trebuie remarcat, că foarte mulți țărani români s-au înrolat în aceste unități grănicerești și nobilii se temeau de pierderea contribuabililor lor. Nobilimea căuta să-i transforme în iobagi și pe grănicerii efectivi.

În 1703 izbucnește răscoala curuților, pentru înăbușirea căreia curtea din Viena avea nevoie de sprijinul grănicerilor, fapt care a determinat-o să pună frâu pretențiilor nobilimii.

În 1710, luptele din zona Aradului se termină. Pacea de la Satu Mare, din 1711, a pus definitiv capăt luptelor care au provocat mari distrugerii în județ. Aradul a suferit în plus și din cauza epidemiei de ciumă.

Războiul îndelungat între curuți și imperiali a arătat serviciul folositor al grănicerilor pentru imperiali. Zona grănicerească de pe Mureș își va pierde însă însemnătatea în urma războiului între turci și austrieci desfășurat între 1716–1718 încheiat prin pacea de la Passarowitz, prin care întreg Banatul a trecut sub stăpânirea austriacă. În noile condiții, Mureșul n-a mai rămas hotarul imperiului și ca urmare zona grănicerească, mai târziu, va fi desființată.

Pentru un timp privilegiile ilirice (pentru grănicerii sârbi și români), date de Leopold I, au asigurat protecția populației românești și în Arad, mai ales după 1708, când episcopul Isaia Diacovici și-a mutat reședința, de la Ineu, la Arad. Acesta, la 4 ianuarie 1708, se plânge la împărat, într-o petiție compusă din 11 puncte, din cauza vătămării suferite din partea clerului catolic. Printre altele se plânge că ortodocșii sunt siliți să sărbătorească și sărbătorile catolice. În aceeași petiție el cere scutirea supușilor ortodocși de plata zecuielii.

După 1718 însă, curtea de la Viena face tot mai multe concesii nobilimii comitatense și astfel, în 1722, 1729, 1732, 1734, privilegiile ilirice sunt tot mai mult restrânse.

La cererea nobililor din comitatul Arad în 18 octombrie 1744, dieta nobiliară declară comitatele Arad și Zarand ca părți componente ale regatului Ungariei [B-80].

După conscripția din anul 1746, districtul Ineului, avea 78 de localități printre care sunt menționate Căcărău, Almaș, Pleș, Lunca, Plop, Cilul de Sus, Bodești, Cilul de Jos și Sârbi. Din acestea unele au dispărut, altele s-au contopit cu localitățile din vecinătate.

Prof. Dr. Gh. Ciuhandu, ne propune și o schiță cu dispunerea probabilă a acestor sate (vezi și Foto 14).

Și tot Gh. Ciuhandu spune: „Dăm numele localităților dispărute, însoțite de o seamă de statări pe care le credem utile (...):

5-6. Cilul de Jos (Al-Csély) spre nord-est de la Cilul de sus (Felső-Csély) și spre nord-vest de la Secaci-Korabinszky. Cilul de Sus i s'a adăugat, prin regularea urbană, la 1828 Bodești (G. Fabian, II, 184). Cele două Ciluri formează azi o singură localitate (N.R.V. — Fabian Gabor, face o greșeală atunci când afirmă că Bodeștiul s-a adăugat la Cilul de Sus, care ulterior s-a unificat cu Cilul de Jos. În realitate prin sistematizarea localităților de la 1828, Bodeștiul a rămas independent, primind, se pare, o parte din Cilul de Sus, dacă nu chiar pe toți locuitorii. Cilului de Jos i s-au alăturat o parte din locuitorii satului Sârbi).

15. Lunca (Lunka), situată în linia dintre Cilul de Sus-Pleș (Korabinszky); adăugată deodată cu localitatea Pleș și contopită în Almaș (din jos de Gurahonț), pe la 1812 (G. Fabian, II, 182).



Figura 14. Schița cu dispunerea satelor la 1743 proiectată de Dr. Gh. Ciuhandu

18. Pleș (Pless); între Căcărău și Cilul de Jos (Korabinszky); s-a alăturat la Almaș în 1812 (Fabian, II, 182).

19. Plop (Plopp): S-a alăturat la Almaș, în 1818, din pricina foametei. (Fabian, II, 182).

21. Sârbi (Szerb), prin regularizarea urbarială de la 1828 s'a alăturat la Cilul de Jos (Fabian, II, 186)" [B-81].

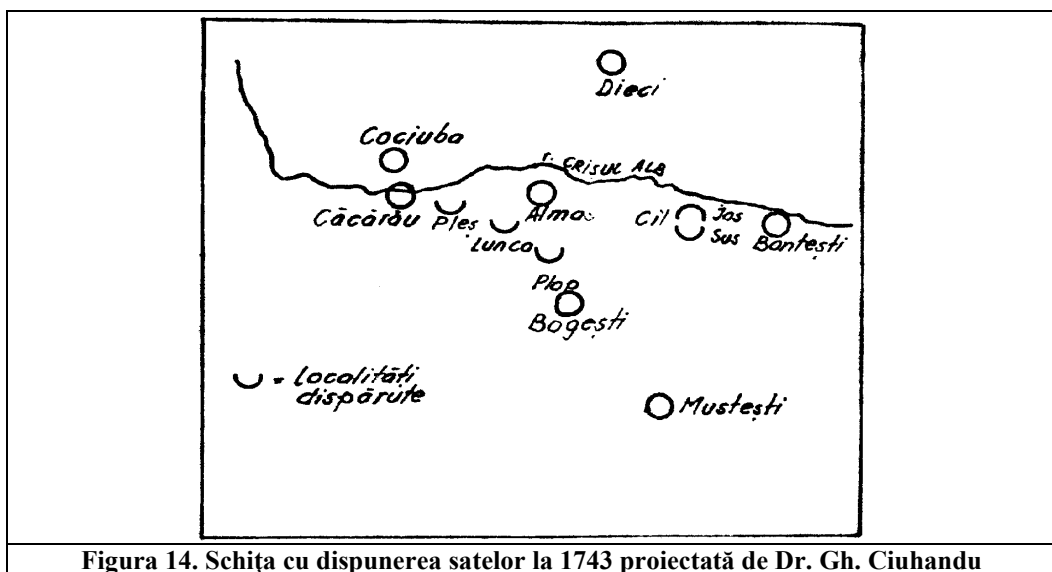
În statistica de la 1746, în 42 de localități erau 78 preoți. La Almaș este menționat Popa Iovan [B-82].

Cu prilejul războiului de succesiune (1744) și români din părțile noastre au fost trimiși în acest război, printre ei este menționat din Almaș, Desko Ianoș, se observă clar maghiarizarea numelui, care pentru toți cei ce cunosc numele oamenilor din zona noastră, este clar, că se numea Dașcău Ioan [B-83].

Dar să revenim puțin în timp, pentru a vedea cine mai stăpânea pământul pe care erau dispuse satele noastre de pe valea Bogeștiului, a Almașului și altele.

În 1726, împăratul Carol III dăduse, aproape întregi cele două districte apusene ale județului Zarand de odinioară precum și părți din Arad, unui străin, pentru servicii credincioase. Acesta era Rinaldo Duce de Modena, Reggio și Mirandola, principe totodată de Coreggio și Markgraf d'Este. Marele domeniu acordat acestuia, rupt din domeniul erarial, consta dintr-un teritoriu de 544.832 jugăre, pe lângă care și nouă vii mari, având în total o întindere de peste 600 de mii jugăre. Prin decretul împărătesc din Viena, de la 11 decembrie 1732, Ducele fu pus în stăpânirea moșiei acordate ale cărei localități sunt arătate în Protocolul ședințelor congregaționale de la 1741, Seria 8. Ar mai fi de reținut aspectul de politică religioasă habsburgică, de a i-se fi impus Ducelui Rinaldo, deodată cu beneficiul material, obligamentul de „patron” eclesastic-catolic, de a lucra pentru prosperitatea catolicismului în aceste părți, înzestrându-l totodată și cu dreptul de pedeapsă capitală și de a purta arme („...una cum jure patronatus, pront et jure gladi et armorum...”) [B-84].

Țăranul, nu în zadar îi vine numele de la latinescul „terra” — pământ — e legat în primul rând, de glia străbună, în a cărei brazdă se trezește la viață, muncind, și în care se odihnește, ca semn legător de tradiții din veac în veac cu toate generațiile viitoare. Dar glia românească n-a fost în trecut, proprietatea adevărată a lui, ci ea, cu muncitor cu tot, era proprietatea „domnilor” în înțeles feudal-medieval. În veacul al XVIII-lea, când fusese răsturnată stăpânirea turcească și brăzdașii români s-ar fi așteptat la mai dreaptă repartizare și stăpânire a vetrelor lor, stăpânirea a repus în drepturi feudale, ca domni de pământ, pe favoriții ei, în cazul nostru pe Ducele de Modena.

Domeniul Ducelui de Modena a jucat un însemnat rol în viața social-politică și economică a județului până să reîntre în patrimoniul de stat, el încadra în primul rând localități românești. Se întindea în partea de răsărit a județului, cuprinzând un perimetru limitat de următoarele localități, inclusiv acestea: Mădrigești, Buceava, Zeldiș, Gurahonț, Iosășel, Valea Mare, Zimbru, Dulcele; spre nord Moneasa, Nădălbești, Susani, Prunișor, mergând spre Ineu, Șicula, Gurba, Cermei, Somoscheș, Berechiu, Apateu, Vânători, Mișca, Zerind, Iermata Neagră; dinspre apus, în domeniu se încadrau Vărșandul, din apropiere de Giula, Pilu, Otlaca (azi Grăniceri), Siclău, Nădab, Cinteiu, Sinteia, Seleuș, Pâncota, Mâsca, Galșa, Șiria, Covăsînț, Cuvin și Miniș. De aici linia despărțitoare trece, încadrând Arăneagul, Nadășul, Minișul de Sus,

Chisindia, Almașul, pentru a continua pe la Bonțești, Secaș și a se întoarce la Mădrigești.

În acest imens domeniu, locuit în marea ei majoritate de români, numărul miliarilor fiind neînsemnat și asta doar în câteva localități, deci, în această „țară românească”, muncită de români, aceștia aveau doar dreptul să plătească dările publice și „domnești”, în bani, în natură și cu brațele [B-85].

În Transilvania, la anul 1721, dăjdiile publice sau contribuțiile erau fixate după vechiul sistem de „porți”, menit a întări pe cei puternici și a slăbi pe cei nevoiași. Dările numite „taxe” erau pe categorii. Dintre acestea vom aminti: „taxa capitis” sau darea de cap, „taxa mercaturae” sau de negustorie, „taxa opificii” sau după îndeletnicirile meșteșugărești, „taxa insemnationis” adică în raport cu cantitatea sau extensiunea semănăturilor, „taxa pecorum” sau după vite, „taxa proventuum” adică după venituri, „taxa domorum” sau de casă, și, în sfârșit taxa pusă pe orice fel de produse.

În registrul arădan de impozitare, despre anul „porțional” — după numirea de „porție”, de la „porta” (Notă: noțiunea de „porta” în sistemul unguresc de impozitare, avea deosebite înțelesuri. La început, așa se numea casa și terenul unui iobag. După 1609, sub numirea de „poartă” se înțelegeau câte patru gospodării iobăgești, cu terenurile care le aparțineau. Iar dintre „jeleri” câte 12 inși formau o „poartă” sau unitate de impozit. După legea XXXVI din 1647, câte o „poartă” o formau tot câte patru iobagi, care umblau cu câte 4–6 boi, cei cu câte doi boi tot câte opt inși formau o „poartă”, pe când iobagii fără vite și jelerii tot câte 16 inși constituiau o „poartă”.

De la denumirea de „poartă” derivă numirea de „porție”, ce mai dăinuie încă la români, între ei fiind și cei din Rădești. Impozitul cum se zice azi.

În 1743 impozitele iobăgești au fost fixate în proporția următoare:

Fiecare „hospes” (oaspete), deci iobagul era privit, pe vatra ce o lucra, numai ca oaspete, deoarece titlul de proprietate îi revenea domnului de pământ, sau iobag cu gospodărie proprie, plătea (darea de cap) câte un florin. (Florinul rhenens, bătut în aur, era cea mai întrebuințată monedă din sud-vestul Germaniei și se numea gulden de la gold, adică aur). Acest fel de monedă era întrebuințat și la noi în veacul al XVIII.

Fiecare subhospes sau iobag de mâna a doua câte 55 cr.; tot așa erau impozitați, după „cap” și „inquilini” sau iobagi fără casă și vatră proprie, care trăiau, muncind cu brațele.

După fiii de iobagi, trecuți de 16 ani, câte 25 cr.; după frații care trăiau în indiviziune cu gospodăriile lor câte 50 cr.

Se plătea apoi, câte un florin după fiecare pereche de boi sau de vaci, tot așa și după patru junci sau junice, după câte doi cai sau iepe, sau după câte patru mânji; după câte 10 oi sau capre și după câte 8 porci.

După semănături se plătea impozitul următor: câte un florin după semănătură (seminatura) la grâu de câte 6 „cubule” (= măsură de volum pentru produse agricole — i se mai spunea șinic).

În Ungaria de pe vremuri existau trei sisteme de măsurare cu cubulul sau șinicul:

- cubulul de Pojon = 62,4989 litri (ce făcea 2 vici);
- cubulul de Pesta = 93,7476 (constând din 3 vici);
- cubulul de Șarla, care e adoptat în registrul comitatului Aradului, făcând

dublu cubulului de Pojon = 124,9978 litri (4 vici).

Apoi, un florin după semănătura de orz ori ovăz; același impozit era stabilit și după câte 2 cubule de porumb sau mei.

Coșurile de albine — stupii — tot pentru 15 se da un florin.

Meșteșugarii de clasa I plăteau câte un florin, cei de clasa a II-a, câte 50 cr. (crișari), iar cei de clasa a III-a câte 25 cr. de cap.

După mori se plătea câte un florin.

Tot un florin se plătea și după o măsură de vinars egală cu 54,30 litri, numit acov.

După cum se observă sistemul de impozitare nu lăsa nimic neimpozat, decât, poate, numai cânepa și grădina folosită de bietul iobag.

Impozitele — dările — erau foarte greu de suportat, iar partea cea mai neplăcută consta în faptul că ele erau rău gospodărite, uneori chiar înstrăinate de la destinația lor, în care caz, sarcina impozitelor sporea, pentru a compensa neregulile [B-86].

Și parcă cele arătate mai înainte nu ar fi fost suficiente, pe capul bietului iobag vin și calamitățile, provocate de atâtea războaie, sau înspăimântătoarea foamete din anii 1717-1719, cum nu mai fusese alta din 1603. Ea a fost urmarea unei secete prelungite ce a uscat toate pășunile de la Rusaliile din 1717 și până în septembrie 1718. Râurile și chiar izvoarele secaseră cu desăvârșire, pricinuind pagube enorme economice și chiar pierderi de vieți omenești [B-87].

A mai fost semnalată și ciuma în 1710 și în 1739. Iar în 1748 au apărut lăcustele.

Dar pe lângă atâtea rele, în această perioadă au apărut și elemente noi, care urmau să schimbe simțitor, în bine, viața oamenilor. Altfel după cercetările făcute, Prof. Geza Kovách este de părere că, în zona noastră în jurul anului 1740, s-a introdus porumbul. Cartoful a mai întârziat până în jurul anului 1780, se pare, din cauza unor credințe că ce se face în pământ este al „dracului”. Așa se face că, cultura cartofului a fost, în cele din urmă, impusă prin forța armatei.

Să revenim la conscripția din anul 1746 spre a vedea câteva din impozitele ce erau impuse în satele de lângă Bogești.

Zona noastră fiind un important factor și în pomicultură se vede și din faptul că pentru vinarsul produs pe localități se plătea câte un acov (54,30 litri) la Căcărau, Lunca, Plop, Cilul de Sus, Sârbi; câte două la Bodești și Cilul de Jos; câte trei la Mustești și Dezna și câte patru la Pleș și Bontești [B-88].

Interesant ni se pare și faptul că în districtul Inelui, dăm de trei localități, cu trei români „berari”; unul la Almaș, Iuga Teodor, al doilea la Honțișor, Moș Mihai și al treilea la Sebiș, acesta din urmă având și numele de la îndeletnicirea sa, numindu-se Berar Gheorghe. Toți trei iobagi din categoria „hospes”-rilor, având vite cornute, chiar și cal și rămători [B-89].

La morile pe ape, apar la rubrica mori pe râuri (molae rivales) câte două mori la Bodești și Buteni. Proprietarii acestora (a morilor) fiind români [B-90].

Din conscripția anului 1746 găsim la Bogești, zece familii nominalizate, (le vom da așa cum au fost scrise atunci) și anume: Luka, Sandru, Musa, Csuda, Ferencz, Tomucz și Konta. La avutul acestor familii apar 14 boi, 14 vaci, 5 capre și 26 porci. Cai nu apar. Dar despre aceste statistici, cât și despre altele vom reveni mai detaliat

într-un capitol separat.

Așa cum am arătat, zona de care ne ocupăm era o mare „țară românească”. Aceasta este confirmată și de faptul că o parte a instituțiilor românești au supraviețuit într-o formă, chiar până în secolul al XVIII-lea. Astfel, conscripția comitatului Arad din 1744 denumește cercurile administrative din răsăritul comitatului cu titlul de „cnezate”, ca de exemplu Sebiș cu 19 sate, Almaș cu 18 sate, Dieci cu 17 sate și Buteni cu 16 sate. Iar în conscripția din anul 1746, într-o serie de sate, ca Berindia, Sicula, Hodiș, Feniș și altele, în fruntea obștei este menționat „cneazul” desigur că în această perioadă îndeplinea atribuțiile judeului comunal [B-91].

Din cnezatul Almaș, făceau parte Almaș, Pleș, Bodești, Zeldiș, Șoimoș, Bonțisor, Cilul de Sus, Secaș, Mădrigești, Mustești, Căcărau, Lunca, Cilul de Jos, Saturău, Plopi, Bonțești, Sârbi și Gurahonț [B-92].

Dar cnezatele vor mai rămâne. Anticipăm puțin, spre a arăta că domeniul ducelui de Modena va ajunge din nou domeniu cameral, păstrând însă numele de Modena. Acesta fusese împărțit mai înainte în două districte, și-l găsim împărțit la 16 februarie 1781, în șase plăși și o câmpie. Din acestea plasa Buteni, raportată la celelalte, fiind mai mare, conținând 65 de sate întregi, a fost subîmpărțită în patru districte sau cnezate și anume: al Butenilor, Sebișului, Crocnei și al Bonțeștilor.

În cnezatul Bonțești, vom găsi enumerate printre alte sate și târguri, satele: Căcărau, Lunca, Pleș, Bodești, Almaș, Plop, Cilul de Sus, Cilul de Jos, Sârbi, Bonțești, Mustești, Ferice și altele [B-93].

Despre relațiile comunităților românești, amintim printre altele, că se mai păstrează prin tradiția orală denumirea de „Câmpul legii”, un spațiu aflat între așezările Rădești, Păiușani, Văsoaia și Joia Mare unde probabil se făceau adunări, judecăți și se aplica legea.

Păstrarea până după 1781, în zona noastră, a denumirii de cnezate dovedește odată în plus, viabilitatea acestor instituții, izvorâtă din continuitatea neîntreruptă și preponderența elementului românesc și pe meleagurile noastre.

Viața iobagilor însă, pe domeniul Ducelui de Modena, nu era de loc ușoară.

Datorită lui Ioan Bibics de Deva, solgăbirăul de la Ineu, aflăm dintr-un denunț făcut în 1751, că oficiali domeniului îi apasă grozav pe iobagi. Din respectiva jalbă se vede, că conducerea domeniului, în afară de militarii salariați pe care îi avea la dispoziția sa, a acordat și starea de „libertini” pentru 22 de persoane, cu titlul de „haidici” în slujba domeniului care continuau să se ocupe de economie și cu toate acestea, ca „libertini”, erau scutiți de impozite. Mai fuseseră scutiți de dăjdi pe teritoriul domeniului, și o seamă de primari — supremos locorum iudices — spre marea împovărare a restului de iobagi, deoarece aceștia erau siliți să suporte în locul „libertinilor”, toate dările și robotele. Deci tot românul plătea [B-94].

Pe de altă parte Bohus Imre, administratorul domeniului Ducelui de Modena, el înșiși mare moșier, face la fel de fel de abuzuri, printre altele Consiliul locotenențial regal din Pojon îi dă poruncă să nu mai cuteze a încasa dările none și zecime — pe care le introdusese în mod abuziv în sarcina preoților noștri [B-95].

Așa cum am arătat, la primirea domeniului, în 1752, Ducelui de Modena i se pusese o condiție, catolicizarea românilor ortodocși. Dar acesta nu-și bătea capul cu problema catolicizării românilor, ci numai cu exploatarea iobagilor săi, până în 1787, când acest domeniu fu schimbat eu moșii din Italia, din partea statului [B-96]. A făcut

și el schimbul cum făcuse și marele vizir Köprili. Astfel domeniul trece din nou în stăpânirea statului, ca domeniu cameral.

În 1740 se urcă pe tron Maria Tereza, care, în războiul de succesiune austriacă a avut nevoie de sprijinul stărilor feudale maghiare, motiv ce o va determina să facă unele concesii acestora.

După cum am văzut, după izgonirea turcilor, suprafețe agricole însemnate au ajuns în posesia erariului, apoi, în zonă s-a constituit imensul latifundiu al Ducelui de Modena. Viața economică se dezvoltă lent. În pădurile noastre țărănimea folosea încă în mod liber dreptul la pășunat, ghindărit etc.

Să mai menționăm aici și arderea varului de la Agriș, Mustești, Iacobini, Cavna, Almaș etc., producția fiind vândută în general localnicilor dar și la târguri.

Reglementarea urbarială din anul 1771

În comitatul Arad, în a doua jumătate a secolului al XVIII-lea, treptat începe să se dezvolte producția de marfă, din care motiv domni de pământ, sau arendașii erariali, au început să sporească tot mai mult obligațiile țărănești. Acest fenomen a determinat conflicte între puterea centrală și nobilime. Statul nu putea să treacă cu vederea faptul că majoritatea sarcinilor iobăgești lovea direct această categorie și o pune în imposibilitatea de a achita sarcinile fiscale către stat. Războaiele și politica economică a Măriei Tereza pretindeau sarcini fiscale mereu sporite. Curtea de la Viena își dădea seama că încasarea acestora nu putea fi asigurată decât printr-o reglementare urbarială care să pună stavilă silniciilor fără limită al domnilor de pământ și ale arendașilor.

Deși instrucțiunile au prevăzut ca la întocmirea urbariilor să se folosească limba poporului, în comitatul Arad instrucțiunile n-au fost respectate de loc, deoarece, cu excepția comunelor cu populație mixtă română și germană, toate conscripțiile au fost întocmite în limba maghiară.

La noi s-au stabilit patru categorii de pământuri, prevăzând o sesie întreagă între 26–32 iugăre arături, 8–12 iugăre fânețe și o grădină de circa un iugăr. Bodeștiul nostru a fost prins în categoria a IV, deci, cu cel mai slab pământ. (Datele statistice se pot urmări la *Cadrul social* al monografiei).

Obligațiile țăranilor au fost fixate la 52 de zile de robotă eu car, sau 104 zile cu palmele după o sesie întreagă, precum și: un florin darea de fum, un car de lemne, 2 cocoși, 2 pui, o cupă de unt și 12 ouă. La acestea se adaugă nona și zeciuala din toate produsele agricole, inclusiv inul și cânepa; din miei și porci și din stupi de albine. Jelierii erau obligați la 18 zile de robotă cu palmele pe an, un florin darea pentru casă și nona după produsele pe care le obțineau de pe pământurile arendate. Jelierii fără casă erau datori doar cu 12 zile de robotă cu palmele.

Tabelul totalizator al conscripțiilor urbariale a fost întocmit în 1786.

În comunele mici din Munții Zarandului țăranii nu dispuneau decât de 1/8 sau 1/4 sesii, deci la noi cel mai mult aveau cam 3–4 jugăre sau în cel mai fericit caz 6–8 jugăre. Era pământ puțin și slab. În valea Crișului Alb și a Mureșului, sunt consemnate mari suprafețe de pruniști aflate în posesia iobagilor.

Urbariul Mariei Tereza a reglementat și unele probleme legate de conducerea internă a satelor și a căutat să pună capăt unor abuzuri feudale. Astfel urbariul a

asigurat alegerea judeului și a altor conducători locali de către comunitatea sătească, dar cu aprobarea stăpânului feudal. Judele era scutit de porția militară. Urbariul a reglementat și atribuțiile scaunului domnesc. A fost interzisă perceperea gloabei de la sat pentru răufăcători și, totodată, au fost interzise o serie de abuzuri practicate până atunci de domnii de pământ (amenzi ilegale etc.). Urbariul a admis schimbarea liberă a sesiilor între iobagi, moștenirea sau vânzarea acestora. Toți țărani erau considerați cu drepturi de liberă strămutare.

Situația nouă creată prin reglementarea urbarială a rămas în vigoare, în linii mari, până în 1848. Doar legile urbariale din 1836 au adus unele mici modificări. Legile urbariale din 1771 și 1836 au asigurat pentru județele apusene ale țării o situație mai bună decât a celor din principatul Transilvaniei, unde lipsa reglementărilor urbariale a creat o situație confuză.

În zona noastră, dat fiind faptul că majoritatea terenurilor erau în proprietatea erariului, gospodăria alodială era foarte slabă, sau chiar inexistentă, ceea ce a asigurat țăranimii posibilitatea de a-și mări suprafețele cultivate. Astfel, în timp de 50 de ani, țărani au efectuat uriașe munci de deștelenire, de defrișare, canalizare și îndiguire, așa încât suprafețele cultivate au crescut în mod considerabil. În comitatul Arad aceste noi teritorii defrișate sau deștelenite au fost considerate „pământuri remanentiale”, adică pământuri cu statut juridic nedecis, care treptat au fost trecute în inventarul sesiilor iobăgești [B-97].

Menționăm că în prima parte a secolului al XVIII-lea (poate chiar anterior) erau cunoscute și utilizate zăcămintele de minereuri de fier de la Zimbru și Dezna (Zugău și Răstirata) și cupru și cărbune (Pârnești), fier și cupru la Almaș și altele [B-98].

În a doua jumătate a secolului al XVIII-lea, abuzurile nenumărate ale domnilor de pământ, silniciile autorităților feudale au creat în sânul țăranimii o stare de fierbere permanentă. Starea de agitație a țăranimii era inseparabilă, și în județul Arad de feudalismul în descompunere.

Aceste mișcări pot fi grupate în două etape. Prima etapă este cuprinsă între 1770-1800, adică de la reglementarea urbarială până la sfârșitul secolului al XVIII-lea, evidențiindu-se pregnant răscoala lui Horea, iar a doua etapă între 1815-1848, adică în perioada formării gospodăriilor modernizate bazate pe producția de marfă.

Mișcările țărănești mai pot fi grupate și după caracterul lor. În prima grupă pot fi enumerate formele legale de împotrivire. Una din cele mai însemnate din aceste manifestări a fost petiționarea. În a doua grupă putem enumera împotrivirea față de persoanele oficiale, față de aparatul de stat feudal, față de asuprirea națională. Dintre acestea fac parte mișcările pornite împotriva administrației feudale locale, dezertările din armată, mișcările lotrilor etc.

Din a treia grupă fac parte mișcările organizate, refuzul comun de a presta robotele, răzvrătirile și răscoalele.

Mișcarea colectivă a țăranimii a început imediat după reglementarea urbarială. Pe proprietățile particulare s-au petrecut diferite abuzuri, chiar cu ocazia conscripțiilor. Țărănimea nu înțelegea intenția curții imperiale, i se părea că curtea din Viena îi este un sprijin împotriva nobilimii, considerând că reglementarea urbarială îi asigură condiții mai avantajoase. Și ulterior țărani se referă în toate jalbele lor la „măritul” și „milostivul” urbariu. În 1772-1775, mai ales cu ocazia vizitei lui Iosif al II-lea în

Ardeal, cu care ocazie a trecut și prin Arad, țărănimea punea în fața comisiilor de conscripție, respectiv în fața autorităților județene o sumedenie de jalbe, înșirând vătămrile suferite cu ocazia conscripțiilor. Numărul foarte mare de jalbe reprezintă, în a doua jumătate a secolului al XVIII-lea, prima mare mișcare colectivă a țărănimii împotriva domnilor de pământ. Deosebit de multe jalbe au fost înaintate și din ținuturile păduroase ale Zarandului.

Între 1782–1785 în județ, în multe comune s-a trecut la noi conscripții și hotărnicii. Nobilii și arendașii au făcut tot ce le-a fost cu putință, să mărească sarcinile urbariale ale țărănimii. Toate acestea au dat naștere la multe nemulțumiri ale căror cauze trebuie să căutate în primul rând în vătămrile suferite în legătură cu folosirea pădurilor. Pierzându-și pădurea, locuitorii din Petriș, Toc, Lupești, Iacobini, Buceava, Bârzava și Bodești au vrut să emigreze [B–99]. Acest Bodești, s-ar putea să fie așezarea de lângă Hălmagiu, este destul de greu de stabilit.

Printre formele de luptă de care știm sigur că făceau uz în mod cert locuitorii din Bodești, a fost și lotria.

În Țara Românească și Moldova, poporul i-a numit haiduci. În părțile noastre haiducii erau oameni care slujeau pe stăpânii de pământ. În Transilvania și ținuturile sale vestice le-a spus lotri, de la arhaicul latin „latrones”. Oamenii stăpânirii, nobilii și slujitorii lor i-au numit deopotrivă, „hoți”, „tâlhari”, „briganzi” și „prădători”. Noi îi vom numi așa cum le-a zis poporul, oamenii acestor locuri, adică lotri, iar lupta lor împotriva exploatării feudale și a stăpânirii străine, lotrie.

A reprezentat un fenomen social, ce s-a manifestat pe meleagurile Transilvaniei de-a lungul mai multor veacuri, atingând punctul culminant în secolul al XVIII-lea, în răstimpul destrămării feudalismului, când vechea orânduire nu numai că nu mai putea face față, ca altădată, dezvoltării societății, dar constituia o frână.

În Zarand lotria se manifestă, după 1750 mai ales, ca formă de protest social predominantă, desfășurându-se într-un cadru deosebit de favorabil oferit de codri seculari și munți. Masa participanților la lotrie o alcătuiau cu precădere țărani iobagi, cei mai săraci și exploatați, zilieri, slugi, păstori, mineri, dezertori, întruniți în cete, ceata prezentând, ca peste tot în Țările Române, un caracter mai puțin militar și mai mult tovărășesc, lotrii considerându-se între ei frați. În ceată plănuiau și dezlănțuiau atacurile împotriva funcționarilor comitatensi și imperiali, a gornicilor și administratorilor domeniali, luându-le banii, armele și alte bunuri însușite pe nedrept de la popor, amenințându-i că de vor încerca să-i urmărească și prindă, cerând ajutor armatei, nu le vor mai cruța nici măcar viața și nici avutul lor și-al familiilor lor, ci pe toți îi vor trece prin sabie și foc.

În mod obișnuit, cetele se întruneau primăvara, la înverzirea pădurilor și codrilor, și se dispersau toamna, în pragul iernii. Își statorniceau adăpost prin peșterile Munților Codrului, Zarandului și Bihorului, în grote, crânguri, în apropierea drumului „țării”, pe văi, în mlaștini, în sălașuri pastorale de pe plaiuri sau vremelnic prin sate, în gospodăriile rudelor, ale simpatizanților, în podurile morilor, ori pe la birturi și hanuri.

Urmând calea codrilor, acești viteji țărani devin mai târziu — grație faptelor lor îndrăznețe și admirației nemărginite a oamenilor din popor — lotri renumiți, evocați în balade sau cântece populare care completează și nu rareori chiar suplinesc mărturia izvoarelor scrise. Pe meleagurile Zarandului aproape nu există sat (și la Bodești), care să nu le păstreze tradiția faptelor, amintirea locului pieririi sau numele

ori porecla purtată. [B-100].

La 10 martie 1784 protopopul Gavril Bucatoș din Buteni amintea printre lotri, numindu-l „hoț” și „tâlhar” pe parohul din satul Mustești, prins și închis pentru faptele sale, la Lugoș. Voind să numească în sat un paroh din satul Cuied, locuitorii s-au împotrivit nevrând să-l primească, spunând că doresc un popă după voia lor, optând în a-l alege pe fratele celui închis la Lugoș, care — scria Gavril Bucatoș — „îi mare lotru care ține cu ei, că ei așa au fost învățați să le facă popa pe voia lor” [B-101].

Odată cu venirea primăverii anului 1784, în urma nenumăratelor acțiuni ale lotrilor între Crișul Alb și Mureș, administrația Zarandului a solicitat concursul comitatelor vecine, scriindu-le că între 15 aprilie și 30 octombrie 1784 nu va mai permite nimănui să treacă în Zarand fără pașaport.

Mișcarea lotrilor a fost în Zarand, prologul mării ridicări populare de la 1784 când, sub conducerea căpitanului Petre Beciu, s-au alăturat răsculaților lui Crișan — căpitanul suprem al Zarandului.

Dar, în luna ianuarie 1785, marea răscoală populară din Transilvania a fost înfrântă, începând — chiar din primăvara acestui an — un nou șir de răzbunări, pedepse și impuneri. Dar ceea ce forțele nobiliare și armata de dragoni n-au reușit să biruie în părțile Zarandului nici după 1785 a fost „mișcarea lotrilor, spre a căror stărpire — mărturisește un document — s-au trimis mulți simbriași spre urmărire și prindere”.

În următorii ani, numărul celor plecați în lotrie a crescut. Circulara din 9 august 1792 „pentru lotrii și fugari”, deplângea faptul că „lotrușagul sau tâlhărușagurile în varmeghiile Aradului și Zarandului așa s-au înmulțit, încât făcătorii de rău și de pe ulițe și din curțile mari, marha (vitele) înarmați mână cu sila luând, având „cîrdășagul lotresc al locuitorilor...”.

Mișcarea lotrilor din părțile Zarandului și Aradului n-a putut fi înfrântă nici la începutul secolului următor. Creșterea diverselor impuneri nobiliare și a fiscalității imperiale, însoțite de practica recrutării forțate pe timp îndelungat în slujba armatelor habsburgice, vor impune acestei forme tradiționale o luptă de clasă o desfășurare continuă [B-102].

La rândul său Jurca Rada, în manuscrisul său ne spune — cu justificată admirație — că „pentru a se cunoaște adevărul asupra trecutului istoric al satului Bodești trebuie să recunoaștem că aici au fost un timp îndelungat cei mai vestiți „lotri” din împrejurimile acestea.

Având în vedere locul pe care erau așezați, în jurul muntelui Drocea și a culmei pe care din cele mai străvechi timpuri se făceau toate transporturile cu mărfuri pe la târgurile de pe Criș și Mureș. „Aceste transporturi se făceau pe spinarea cailor comercianților acelor timpuri, aveau câte patru și mai mulți cai cu care transportau mărfurile în formații de caravane. Aceste caravane erau adeseori atacate de către lotri. Aceștia erau organizați în cete, iar ei atacau mai ales vitele din turmele domnilor de pământ, fiindcă caravanele în trecerea lor pe sus zisa culme cereau ocrotirea lotrilor de pe raza drumului pe unde treceau. Lotri aveau câte un comandant al lor de care ascultau. Astfel de comandant a fost și Munteanu Toma din satul Bodești, apoi fiul său Militon precum și pe fiii acestuia Vrenti, Gina și Părălică.

Acești lotri erau foarte voinici, robuști și înalți de statură, de frica lor știa tot ținutul. Munteanu Toma a fost prins de către vornicii lui Boros Beni și trimis la

închisoarea din Arad, unde a fost spânzurat.

Fiul său Militon, care l-a urmat pe tatăl său ca șef al lotrilor, la fel a fost prins și executat. Fiii acestui Militon au urmat îndeletnicirile părinților lor dar mai precauți, deși au făcut închisoare, la bătrânețe au fost liberi.

Această familie de Munteni aveau casele așezate pe locul ce se numește „la fânuri” în apropierea culmei, fapt ce-i favoriza în exercițiul lor de căpetenie de hoți. Am spus mai sus că, caravanele cereau ocrotirea lotrilor. După mine și cele spuse de Vrenti, cei ce treceau pe culmea munți lor, veneau mai întâi la ei și se învoiau ca în schimbul unei sume de bani să le garanteze libera trecere pe culme. Faptele, spune Jurca Rada, mi-au fost relatate de către Munteanu Vrenti decedat în anul 1923, în vârstă de 54 ani.

Vitele pe care le răpeau de la domni erau transportate și predate altei cete de hoți de pe Mureș care le vindeau iar banii îi împărțeau între ei. Pe vremea aceea biletele de vânzare pentru vite nu erau, deci vânzarea se făcea cu multă ușurință. Măcelarii cumpărau vite, le sacrificau și vindeau carnea în măcelării și în piețe. Desigur organizați bine erau cu greu urmăriți acești lotri. În ziua când se furau vitele de la un domn, lotri care erau din satul domnului umblau printre oameni pentru a fi văzuți, iar ortacii lor prădau. Totuși acel Toma a fost prins și executat. La fel și fiul său Militon. Mi-a povestit Vrenti că tatăl său Militon ar fi ascuns o comoară de bani la rădăcina unui păr în hotarul satului Mădrigești fără ca să aibă timp să o ridice de aici. Această comoară ar fi fost descoperită de familia Blagueștilor care s-a îmbogățit de pe urma acestei comori. În banda acestor lotri a activat și Rada Pătruț din Bodegți care la fel a dat un săculeț mic plin cu bani lui Rada Vasile zis Șuleu tot din Bodegți pentru a-i preda fiilor săi Toma și Vasile. Acest Pătruț se numea „Peticoiu”, dar banii dați lui Șuleu nu au ajuns la fii lui Peticoiu, fiindcă a fost prins și a făcut închisoare. Faptele-i fuseseră povestite lui Jurca Rada de Munteanu Vrenti, fost lotru și mai apoi sămădău la Almay, iar Șuleu nu le-a mai dat lui Toma și Vasile nici un ban Din acești bani (spunea Vrenti), Șuleu și-a cumpărat cazan de făcut rachiu și a construit o casă la drum [B-103].

În anul 1784 problemele țăranilor erau complexe. Mișcările și nemulțumirea creștea. Se încearcă soluționarea lor și prin petiții, astfel la 1 aprilie 1784, Iosif al II-lea îl primește pe Horea, care îi înfățișează plângerile țăranilor din Munții Apuseni. Intervenția sa nu a dus la rezultatele scontate, așa că, la 31 octombrie 1784, 600 de țărani se adună la Mesteacăn la chemarea lui Horea. Aceasta însemna practic începutul răscoalei țăranimii transilvănene condusă de Horea, Cloșca și Crișan. Țăranii răsculați atacă curțile nobilimii din Zarand, Hunedoara, Hațeg și comitatul Sibiu. La 6 noiembrie, Cloșca și Crișan ocupă Abrudul. În zilele de 7–8 noiembrie cetele țărănești sosite dinspre Zarand au intrat în Ineu, apoi în Pâncota, Galșa, Șiria ridicând la luptă întreaga țăranime din podgoria Aradului.

La 21 noiembrie 1784 Iosif al II-lea ordonă reprimarea răscoalei lui Horea. Țăranii răsculați luptă cu succes împotriva armatei austriece (la Brad, Hălماغiu, Rîmeț) în perioada 27–29 noiembrie 1784. Sub presiunea armatei, a forțelor net superioare în special a dotării, pe Valea Mureșului și a Crișului controlul nobilimii comitatense cu ajutorul armatei imperiale a fost restabilit, cete de țărani s-au retras în codrii Zarandului, unde au rezistat până la sfârșitul lunii februarie 1785. Deși, la 27 decembrie 1784 Horea și Cloșca sunt prinși în pădurea Scorușet (în Munții Gilău) de

către autorități, rezistența, cum am mai arătat a continuat, până la execuția lui Horea și Cloșca de la 28 februarie 1785.

După înăbușirea răscoalei: „Soldații comitatului cutreierau zi de zi satele terorizând și arestând zeci de țărani. Sute de țărani înspăimântați de răzburarea nobililor, au fugit în păduri, părăsindu-și vetrele”.

Liniștea care s-a instalat după înfrângerea răscoalei conduse de Horea, Cloșca și Crișan, a fost însă forțată și relativă — cu toate că la 22 august 1785 este dată Patenta lui Iosif al II-lea — de abolire a iobăgiei în Transilvania.

Ani îndelungați atmosfera generală a fost foarte furtunoasă pe tot cuprinsul județului. Iobagii nu voiau cu nici un chip să se împace cu răpirea pădurilor și îngrădirea dreptului de a tăia lemne în pădure [B-104].

Despre gradul de participare a celor din Bogești la răscoala lui Horea, nu dispunem deocamdată de documente certe. Este însă sigură participarea lor. Din cele păstrate și transmise pe cale orală, iată ce ne spune Jurca Rada: „În 1784 în satul Bodești, jude a fost Șandru Toader. Nu știm ce legături a avut acest jude cu acel Giurgiu Marcu-Crișan din comuna Vaca, lângă Hălmagiu. Cert este, că se cunoșteau bine și erau buni prieteni (așa ne povesteau bătrânii care știau de la moșii lor). Faptul se adeverește că, în toamna anului 1784 acest Șandru Toader împreună cu Gh. Branișca și cu încă un iobag, pe nume Andreica, au răpit din castelul său de la Săvârșin, pe acel temut vice-span Foray și l-au ținut 14 zile prizonier.

Șandru Toader, după sfârșitul revoluției a fost prins și spânzurat în orașul Arad, cu încă 41 de iobagi care luaseră parte la revoluție.

La data de 26 februarie 1785 se dă sentința definitivă, iar la data de 28 februarie, pe platoul numit „La furci” din marginea Albei Iulia au avut loc executarea lui Horea și Cloșca. Crișan, în timp ce era în închisoare s-a spânzurat cu capiții de la opinci. O mulțime mare de iobagi au fost aduși aici din mai multe sate pentru a vedea executarea acestora așa de teribilă și îngrozitoare. Din satul lui Șandru Toader — Bodești —, au fost duse trei persoane care au asistat la execuțiile celor doi condamnați Horea și Cloșca.

Iată ce ne povestește Ruxandra, fiica lui Simion a lui Iancoi al cărui tată a fost Șandru Toader: „Moșul meu Iancu (zis Iancoi) îmi povestea că a văzut capetele celor executați purtate în niște pari prin satele din apropierea Albei Iulia”.

Am relatat cele de mai sus pentru adevărarea faptului că Bodeștii au dat cel puțin un erou în răscoala lui Horea, fapt ce va rămâne scris în paginile istoriei satului Bodești.

După reprimarea răscoalei lui Horea prigoana contra iobagilor a fost și mai aspră. Aflăm că în fața bisericii din satul Bodești, care era clădită pe dâmbul bisericii, aici au fost pedepsiți mai mulți iobagi cu aplicarea a câte 25 lovituri de nuiete, informație dată de Preotul Ioan Tomuța care a descris groaza acelor zile [B-105].

Secolul al XVIII-lea a fost însemnat pentru locuitorii din Bogești și pentru că o bună parte a locuințelor, care erau dispuse în crânguri, spre Vârful Drocea, pe timpul existenței domeniului Ducelui de Modena, au fost nevoiți să le mute în josul văii. Fiind prima mare mutare despre care știm sigur că s-a făcut. Dar iată, ce ne spune tot Jurca Rada: «În anul 1745 în hotarul Bodeștilor a fost trasată o linie de demarcație începând din vârf de la Mihalcoși până jos în vale, apoi pe partea stângă până la Turcu; această linie s-a numit Gârduț. (N.R.V. — punctarea acestei denumiri apare și

azi pe hărțile topografice detaliate, iar în hotarul satului Mustești, un pârau poartă numele „La gârduț”), de aici în sus până la culmea Drocei toți iobagii care locuiau pe acest teren au fost obligați a se muta în termen de doi ani, de la acest gârduț în jos până la Capul Dealului (N.R.V. — adică la Bica Deal). Astfel toate familiile de aici au fost scutite timp de doi ani de impozite, dar forțați a-și părăsi vetrele lor și formându-și o nouă gospodărie, fiindcă de la „gârduț” în sus nimeni nu mai avea voie să pască vitele și porcii pentru că privilegiații acestui domn aveau turme de porci și vite care pășunau aceste teritorii. În această situație s-au aflat familiile Munteanu, care avea casă în câmpul de la Fânuri și câmpurile spre Drocea și Ciuhă, apoi Prana, Olari, Rada, Cucu, Dudanii, care erau așezați în fața Poienii, la Prunășei, Cercezu, Pagina Dudanilor și Cucu» [B-106].

În afara motivului economic aparent care pare a fi stat la baza acestei hotărâri, motivul real al mutării țăranilor spre valea Crișului Alb, îl constituia lotria. Locuințele acestor oameni erau mult prea aproape de drumul de creastă, oferind prea multe și bune adăposturi, spre a nu crea facilități celor ce le foloseau și mari dificultăți autorităților.

În acest fel se ajunge la o nouă vatră a satului, care era mult mai restrâns.

În ultimul deceniu al secolului al XVIII-lea, situația general europeană și campaniile dezastruoase ale austriecilor de pe frontul italian, determină Curtea de la Viena, care avea nevoie urgentă de bani să: „permită vânzarea domeniilor și către persoane nenobile, în funcție de suma oferită”. În 1797-1798 au și sosit primele oferte pentru unele domenii din comitatul Arad. Astfel, până în 1801, unsprezece domenii în majoritatea lor din Valea Crișului Alb, au trecut din proprietatea statului în proprietatea particulară.

După 1800, situația financiară a imperiului austriac se înrăutățesc te și mai mult, valuta austriacă se devalorizează, războaiele contra lui Napoleon, pretind tot mai mulți bani. Așa se face că, în ședința din septembrie 1802, Comisia Secretă de Credit propune ca pentru acoperirea bugetului să fie vândute și alte domenii, iar pentru achitarea sumelor să fie primite și obligațiuni de la principalele bănci din Europa. Astfel în 1804 va ajunge în proprietatea familiei Köngsegg, domeniul întins de la Sebiș cuprinzând 25 de sate.

Chiar și după aceste vânzări au mai rămas în posesia erariului (N.R.V. = statului) 544.852 iugăre de pământ din județ. Până în 1818 alte vânzări nu mai sunt efectuate. În 1818 se hotărăște vânzarea restului și drept urmare, în câțiva ani, alte domenii întinse vor ajunge în proprietate particulară.

Consecința acestor noi tranzacții merită o atenție deosebită, deoarece majoritatea acestor noi cumpărători proveneau din elemente burgheze —negustori, furnizori de diferite naționalități. Fiind oameni de afaceri experimentați, vedeau și cunoșteau cerințele comerțului cu produse agrare. Cea mai mare parte a acestora dispuneau de capitaluri mai însemnate și de aceea, după cumpărarea moșiei, nu s-au limitat la a face investiții mai mici, ci au făcut mari investiții cu scopul încetățenirii ramurilor mai rentabile ale gospodăriei: creșterea porcilor și oilor, viticultura, cultivarea tutunului și a plantelor industriale etc. Ei erau conștienți de faptul că servituțile iobăgești nu mai asigură un venit satisfăcător și de aceea, corespunzător noilor situații, puneau pretutindeni accentul pe producția alodială (moșierească) de

mărfuri. Vânzarea proprietăților erariale a ajutat deci în mod hotărâtor dezvoltarea agriculturii capitaliste din județ. Pe de altă parte tocmai din aceste elemente s-a format noua nobilime cu vederi liberale, dornică să introducă unele reforme în așa fel încât să nu-și piardă rolul său politic conducător.

După cumpărarea domeniilor aceștia au trecut imediat la raționalizarea și sistematizarea producției, căutând, în primul rând, delimitarea alodiilor prin hotărniciri. La baza delimitărilor au fost luate conscripțiile anterioare. Aceasta nu reflecta situația reală, deoarece, prin defrișările și destelenirile efectuate, iobagii ajunseseră să dețină deja mari suprafețe cu situație juridică nedecisă, fără să mai vorbim despre arezi. Acum în comunele în care conscripțiile anterioare n-au stabilit alodii — cum a fost și cazul zonei noastre —, cu ocazia hotărnicirilor (*regulatio*), marii proprietari smulgeau în mod abuziv suprafețe mari pentru alodii. Aceste reglementări de hotare au păgubit satele, provocând torentul jalbelor iobăgești și a proceselor urbariale. În primul rând, prin delimitarea strictă a pământurilor urbariale, pârloagele, pustele, pădurile au fost declarate toate alodii, deci datele au fost stânjenite în dezvoltarea lor mai departe. Pe de altă parte, prin unele măsuri abuzive, au fost știrbite și pământurile urbariale, aflate anterior în folosința iobagilor. Imașurile a căror întindere nu era precizată mai înainte, acum a fost împărțite în două, proporțional cu numărul sesiilor: imaș urbarial și imaș alodial. În multe locuri se rupea din imașul urbarial mari părți pentru alodiile ce luau ființă. Toate aceste abuzuri au provocat o serie de mișcări țărănești.

Deși scopul alodiilor înființate era producția marfă, totuși ele se bazau în mare parte pe munca gratuită a iobagilor. Se va putea observa, deci, tendința noilor proprietari de a mări obligațiile de robotă ale țăranilor. Mii proprietari potrivit legislației feudale, paralel cu cumpărarea domeniilor primeau și diploma de înnobilare, maghiarizându-și numele și încadrându-se în viața politică a comitatului [B-107].

Dar probleme aveau bieții țărani de tot felul. Vom prezenta mai jos, prin amabilitatea și în traducerea Prof. Geza Kovách, pentru care îi mulțumim, cererea din 15 octombrie 1824 a iobagilor din Bodești, Cilul de Jos, Cilul de Sus și Sârbi, către vicecomitele Aradului, din cauza abuzurilor săvârșite de notarul lor:

«Onorate Domnule Vicecomite! Domnul nostru milostiv!

Cum ne aducem aminte cam acum doi ani, din ordinul onoratului și nobilului comitat, localitățile Sârbi, Cilul de Jos și Cilul de Sus au fost rupte de notariatul Almaș, Bodești și Bonțești și fiind urgentat și de ispravnicii camerei maiestuale, înființarea unui nou notariat a fost aprobată. De atunci ca notar special, noi am dat notarului în primii cinci ani un salar moderat. Acuma însă sîntem tot mai mult sfînjeniți, într- așa fel încât nu mai sîntem capabili să-i achităm, suportând sarcini enorme, iar notarul în fața noastră a creat o situație, încât nu mai este nici o posibilitate de a-l mai tolera pe el în notariatul nostru.

Cauzale sunt următoarele:

1. Locuitorii noștri mai bătrîni, care sunt cinstiți și doresc ordinea publică și fericirea localității, sunt luați cu injurii și suduieli, ne mai privind părul lor cărunț și îmbătrînit.

2. Mai mulți locuitori contribuabili sunt păgubiți cu câte 12 creițari pentru fiecare „păssus” (act pentru vite), împiedicînd astfel comerțul cu vite și plecarea lor la tîrg. La fel dacă conducătorii comunei doresc să pună pe hîrtie hotărîrile luate cu

oazia consfătuirii lor, face, numai pentru 1 forint, de asemenea dacă conducătorii satului, sau vreun om bolnav, pretinde certificat sau dovadă pentru cheltueli, nu o face până ce nu depun trei forinți.

3. Ațîța populația mai săracă împotriva celor mai înstăriți, chiar și împotriva ordinelor date de stăpînul nostru feudal și împotriva poruncilor date de nobilul comitat, ca conducerea satului să nu îndeplinească ordinele, astfel creind neînțelegeri în sat și distrugând cinstea noastră.

4. Perceptorul nu are posibilitatea să adune banii pentru impozit, că ori îl pune la alte treburi, ori copiii lui, ori el însuși iau din bani, chiar și el, fără perceptor, cere câte 1 forint sau 30 de creițari, chiar și mai mult de la oameni, predând perceptorului cu cîteva zile mai tîrziu, și doar cît vrea.

5. Notarul nostru cel vechi a lucrat la noi cinci ani, ținînd fel de fel de păsări, neavînd cu el din această cauză nici o problemă. Acesta însă, neținînd destul, confiscă gîștele, rațele și celelalte păsări ale vecinilor, îngrășînd în cotețul lor și cînd cu ajutorul judeului le cerem înapoi, ne amenință cu pușca.

6. Cum percepe impozitul nai prea știm, deoarece cînd domnul prim pretor sosește pentru confrunțaje, se observă că introduce greșit în registru sumele unor locuitori fiind datori cu mai mulți forinți, cerînd încă odată, pe care uneori perceptorul trebuie să le achite, astfel fiind păgubit și el destul de tare.

7. Cînd ducem banii încasați la Cavna întocmește tabelul greșit, pentru care ne simțim rușinați, considerînd că bilanțul despre bani este greșit și păgubitor.

Din această cauză recurgem la onoratul domn Vicecomite, domnul nostru milostiv, ca toate acestea să fie investigate și dacă e posibil să fim reanexați la vechiul nostru notariat, sau să ne dea un notar nou, cu corectitudine. Așteptînd ordinul Dvs. în acest sens, rămînem cu onoare față de onoratul Dl. Vicecomite.

Slujnicii umili

Băbuța Nuț jude, Ancateu Andreica, Crișan Blagu, Perva Onu, Zahui Onu, Zahui Micu, Zahui Pera, locuitori din Cilul de Jos.

Jolde Micu jude, Fericean Gheorghe, Fericean Alexa, Barbura Nuț, Barbura Nae iunior, locuitori din Cilul de Sus.

Șandru Simion încasator, Tomuța Onu, Hălmăgean Lăpădat locuitori din Bodești.

Dărău Petru, Lorinț Iuon, Maxim Ion, Dărău Mihai și Dărău Todor, locuitori din Sârbi» [B-108].

Să revenim la ceea ce ne interesează în mod deosebit, proprietatea asupra pămîntului.

Întemeietorul domeniului Almay, a fost Jozsef Wurm, născut la 25 aprilie 1771, în comitatul Heves. Era un negustor din Pesta, care cumpără în 1824, comunele Bodești, Cilul de Jos, Cilul de Sus și Sârbi, pentru început, apoi în 1828 și comunele Almaș, Lunca, Pleș și Plop. În 1835 i se conferă — împreună cu titlul de nobil — și numele de Almay. În urma hotărnicirilor, J. Wurm formează trei centre alodiale, la Almaș, Bodești și Cil [B-109] (Nota R.V. — Wurm = râmă).

Pădurile comunale au fost expropriate. Se observă că și J. Wurm a luat aceleași măsuri generale pe care le-au luat toți acești îmbogățiți de război, spre a-și mări averea. La Cil își va construi un conac, fiind primul dintre mulții domni de pămînt ce au stăpînit prin părțile noastre, care își face în zonă, o reședință.

Când J. Wurm cumpără domeniul, satul Bodești era răsfirat pe valea și dealurile cuprinse între cele două culmi (...). Familiile acestor iobagi se compunea din doi sau trei feciori căsătoriți pe aceeași vatră, care formau o familie și care în decursul veacurilor defrișaseră pe aceste dealuri, mici câmpuri unde făceau puțină agricultură. Dintre casele ce erau pe aceste câmpuri amintim Dâmbul Lupului, pârâul Oprii, Câmpul lui Borcaș, Câmpul lui Rușuoru, Dâmbul lui Berci groapa și vârful Budinii, Pagina Gitti, Grădina Ciublii, Grădina Iorghii, Câmpul lui Toader, Ciocul lui Vanti, Câmpul lui Boean, Câmpul lui Babișu, Pârâul Magilor, Pârâul Tuțului, Câmpul lui Gâșu, Vârful Cucului, Pagina Dudanilor, iar mai jos Pârâul Tomuțeștilor și Dâmbul Mihăileștilor [B-110].

În anul 1826 s-a stabilit (N.R.V. — de către J. Wurm) ca Cilul de Jos, Cilul de Sus, Sârbii și Bogeștii să formeze o comună pe vatra actuală a Cilului. La această unire, locuitorii satelor Cilul de Jos și Sârbi s-au opus categoric a se uni cu Bogeștiul, deoarece aceștia erau oameni răi, lotri. În urma acestor împotriviri s-a aprobat ca satele Cilul de Jos și Sârbi să formeze un sat împreună, iar Cilul de Sus și Bodeștiul unindu-se, să formeze satul Bogești. Distanțele între aceste sate este de 800 m. La unirea satelor Bogești cu Cilul de Sus s-a ivit un alt conflict, între Wurm Jozsef și locuitorii acestor două sate, deoarece în planul său de sistematizare, satul Bogești urma să fie așezat pe ambele maluri ale pârâului Bodești, care urma să curgă prin mijlocul satului. Pentru a rezolva și această neînțelegere s-a hotărât ca întreg satul să fie așezat în partea stingă a pârâului Bogești. Ca urmare, cele 104 grădini care erau deja pichetate au fost mutate. În acest fel s-a ajuns la înțelegere și s-a stabilit definitiv vatra satului pe locul de azi. În acest orașel proiectat de Wurm Jozsef pe vatra satului Cil a rămas un sat pe care l-a format Cilul de Jos și Sârbi, iar Bogeștiul și Cilul de Sus au format actualul sat Rădești. Menționez că până la anul 1826 pe vatra actuală a satului Rădești nu a existat nici o casă. Toate casele erau resfirate între cele două culmi ale văii Bogeștiului.

Toată vara anului 1826 au lucrat aici ingineri, topografi și tehnicieni, mă surind și pichetând suprafața dată lui Wurm Jozsef.

La data de 7 septembrie au fost convocați la primăria din Almaș juzii satelor, unde li s-a pus în vedere că la data de 14 septembrie, fiecare iobag este obligat a se prezenta la un loc stabilit unde li se va comunica ceea ce vor avea de făcut de aici înainte.

Juzii satelor au umblat la fiecare iobag, avertizând pe fiecare în parte, pedeapsa ce o va primi în caz de neprezentare.

Pentru satul Bogești locul de adunare a fost stabilit în fața bisericii din „Dâmbul Bisericii”. În dimineața acestei zile au sosit aici un număr de funcționari, și un grup de soldați călări pe cai, pentru a asista la această adunare.

Aici — arată în continuare Jurca Rada — au fost un număr de 97 de familii impozitate care plăteau taxe pe cap de familie.

Un număr de 59 de membri formau gospodăria comună ce părinții lor. Astfel că aceștia nu au fost socotiți în drept a primi pământ, la fel cu cei 97. Lor li s-a dat loc de grădină pentru casă.

Un delegat din partea județului Arad, care știa bine românește a explicat celor prezenți legea referitoare la segregarea urbarială spunând celor prezenți, că de azi înainte fiecare va primi opt jugăre pământ arabil cu drept de proprietate care va fi transcris pe numele lui în cartea funduară precum și o grădină pentru loc de casă.

Fiecare jugăr de pământ are o suprafață de 1600 stânjeni pătrați iar grădina are suprafața de 320 stânjeni pătrați.

În baza legii, fiecare iobag este obligat, ca în termen de doi ani, să se mute cu casă, cu tot ce are, pe vatra satului (N.R.V. — noua vatră, a treia pe care o știm), celor care nu se vor conforma acestei legi li se va da foc la tot ce au. Teritoriul satului a fost categorisit în patru clase, ca pământ agricol și pichetat tot câte nouă jugăre la un loc.

S-a stabilit ca împărțirea pământului să se facă prin tragere la sorți. La fel și a grădinilor.

În patru lăzi au fost introduse câte 97 de bilete având înscrise pe ele numerele topografice. Fiecare din cei în drept a tras câte un bilet, din fiecare ladă, care nu a mai putut fi schimbat. (N.R.V. — $97 \times 8 = 776$ jugăre). Pe el era scris Nr. top. A și B.

Amintesc aici că unei văduve ce avea un copil i s-au dat patru jugăre pământ. Astfel Bodeștiul a primit în total 780 jugăre pământ arabil (N.R.V. — $776 + 4 = 780$ jugăre), iar pentru secția parohială s-au dat 32 jugăre.

Fiecare jugăr de pământ avea și un jugăr de pădure și pășune. Pădurea și pășunea au fost folosite de-a valma. Această devălmășie s-a numit „composetorat urbarial”.

La data de 14 mai 1859, prin hotărârea Nr. 2453 a fost transcrisă suprafața de pământ: arător 4 jugăre și 544 st. pătrați; livadă 1 jugăr și 205 st. pătrați; Pășune 299,350 jugăre, iar pădurea 474 jugăre și 146 st. pătrați, deci în total pădure și pășune 779 jugăre și 960 st. pătrați, care au fost transcrise cu drept de proprietate și intabulate în favoarea composesoratului urbarial conform cu Nr. topo al cărții funduare Buteni:

$$\text{Nr. } \frac{722}{826} \text{ și } \frac{741}{828}$$

B. A.

Având în vedere faptul că un număr de 59 de cetățeni din acest sat nu au primit pământ, acestora li s-a dat câte o grădină. S-a stabilit ca grădinile să aibă două drepturi urbariale, astfel satul Bodești a avut un număr de 1124 drepturi urbariale.

Cei ce au primit câte opt jugăre de pământ, au fost obligați de aici înainte să facă câte trei zile pe săptămână robotă în mod gratuit la domnul Wurm Jozsef, iar cei cu grădini câte o zi pe săptămână.

Astfel în toamna aceluși an 1826 s-a pus piatra de temelie a vetrei satului Rădești de azi. (N.R.V — Prima fiind în zona Vârfului Drocea, a doua sub „Gărduț”, spre zona Dâmbului Bisericii și cea de a treia pe actualul amplasament al așezării).

Din toamna aceasta au început a se muta câte unul, apoi mai mulți, fiecare la grădina sa.

Pe vatra satului au fost trasate un număr de 208 grădini, împărțite de cele cinci străzi. Din aceste grădini au fost locuite 156, iar restul de 52 grădini au rămas în favoarea lui Wurm. El le-a vândut mai târziu la diferiți cetățeni, dar aceștia nu au avut drepturi urbariale, fiindcă pentru ele nu a făcut nimeni robotă.

Din cele 52 de grădini rămase în proprietatea lui Wurm, au fost destinate ca loc pentru piață două grădini, care mai târziu au primit numerele 70 B și 70 C, iar numărul grădinii 109 B și 109 C au fost destinate ca teren sportiv. Aceste grădini nu figurează cu drepturi urbariale în tabelul drepturilor composesoratului.

În toamna anului 1826 au început iobagii a face robotă, mai întâi câte o zi pe săptămână, la făcut de șanțuri în pustă de la Cerat.

În primăvara anului 1827 a început constrângerea atât pentru mutarea iobagilor cât și aceia de a face câte trei zile pe săptămână robotă.

Iobagii care aveau car și vite de jug au început căraușirea de piatră din vârful Măgurelei unde erau niște ziduri probabil ruinele unei vechi cetăți. Aceste ziduri au fost sparte, iar piatra a fost transportate în satul Cil [B-111].

Despre această construcție, un bătrân ne spune că pe când era încă copil (cca.1910) și mergea cu vitele la păscut, încă se mai vedeau urmele fundației din piatră având o formă dreptunghiulară, cu dimensiunile 20 x 10 m, având un zid despărțitor pe toată lungimea construcției. Grosimea zidurilor era de peste 0,5 m [B-112].

Jurca Rada constată — și pe bună dreptate spune că: Din ceea ce a putut cerceta, a aflat o contradicție în ceea ce privește unirea într-un singur sat a satelor Bodești, Cilul de Sus, Sârbi, Cilul de Jos.

Pe harta lui Korabinski se specifică că Cilului de Sus i s-ar fi adăugat Bodeștii, iar Fabian Gabor în volumul II din lucrarea sa *Arad-megyey leirasa*, p. 184 arată și el unirea acestor sate, iar la p. 186 din același volum al lucrării, arată că și Sârbii s-au contopit cu cele două Ciluri.

Adevărul este însă următorul: în Cilul de Sus locuiau familiile Fericean Gh., Nan Ioan, Barbura Ilie, Joldea Pascu, Fericean Ursu, Olar Lupu, Prana Gh., Pațașă Marcu, Pleșcuțan Mihai, Mazere Marian, Bugean Ion, Fericean Gh., Pațașă Oanea și alții care au primit loc de casă, grădini și câte 8 jugăre de pământ în hotarul Bodeștiului unindu-se cu Bodeștii și nu cu Cilul de Jos și Sârbi cum greșit s-a arătat de către Fabian Gabor.

De altfel și Germanusz Ianos în lucrarea sa, *Wurm Jozsef kastely arany könyve* (N.R.V. — lucrare care, spre regretul nostru, cu toate strădaniile depuse, nu am reușit să intrăm în posesia ei, pentru a o studia cu atenția cuvenită), arată întâmplarea din care cauză acest plan nu a putut fi dus la bun sfârșit [B-115]. Vezi și schița cu dispunerea satelor la 1806 după Ianos Lipszky — Foto 15.



Foto 15. Schița cu dispunerea satelor la 1806 după Ianos Lipszky

Tot Jurca Rada ne mai spune că în 1922 a adus de la reședința lui Wurm — Almay, în curtea sa, o placă de marmură albă, pe care erau săpate următoarele date: 1826 – 1832 – 1849. el presupune că 1826 înseamnă anul când Wurm a cumpărat domeniul, 1832 reprezintă anul în care Wurm a fost înnobilit, iar 1849 ar marca anul sfârșitului iobăgiei [B-114].

După 1815, din cauza hotărnicirilor ce au avut loc după vânzarea domeniilor erariale, precum și din cauza altor abuzuri feudale, izbucnesc din nou o serie de mișcări țărănești. Aceste mișcări au îmbrăcat forme variate. În primul rând s-au înmulțit, într-o măsură încă necunoscută până atunci, dezertările din armată. Recrutările nu se mai puteau executa decât cu mare greutate și numai cu forța. Actele comitatului urmăresc an de an tot mai mulți soldați fugari. Chiar și o parte din cetele de lotri, care activau în județ, erau formate din soldați dezertați, la care se alăturau mulți iobași deposedați de pământuri și pribegiți în pădure.

Mișcările pornite împotriva notarilor și în general împotriva administrației feudale nu pot fi considerate doar manifestări antif feudale, ele oglindesc în bună măsură și contradicții naționale, precum și străduințele tinerei burghezii românești din județ, în special a intelectualității de la sate, de a revendica rolul cuvenit românilor în administrația locală, de a lichida asuprirea națională și socială. Majoritatea nobilimii era maghiară sau maghiarizată, iar angajații domeniali vorbeau o limbă străină țaranilor români. În administrația locală era folosită limba maghiară impusă prin hotărârile comitatense, atât funcționarilor cât și primarilor de la sate.

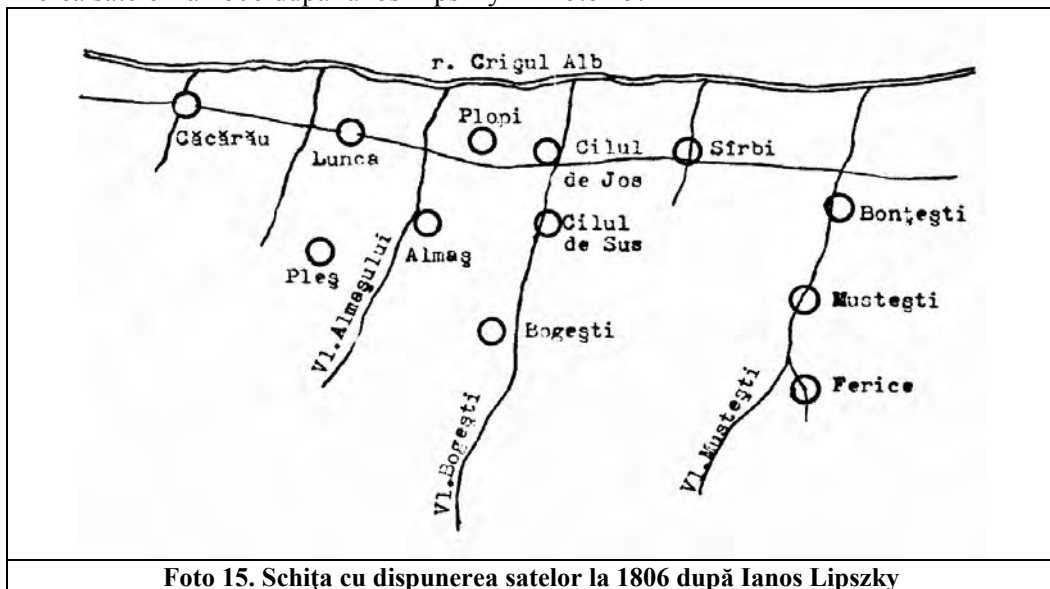
Organizarea administrației locale românești era condiționată în primul rând de alegerea juzilor, notarilor și solgăbirăilor. Mișcările dintre 1821–1826, pornite împotriva notarilor (am arătat și în satele noastre cererea din 1824), reflectă tocmai aceste tendințe ale intelectualității românești.

Mișcările pornite împotriva notarilor atestă nu numai străduințele naționale ale românilor, ci și criza aparatului de stat feudal, ele reprezentând o legătură organizată a luptei duse de către țărani pentru păstrarea autonomiei locale în administrația internă a satelor.

Perioada de după 1811 și până aproape de revoluția de la 1848, a fost punctată și de alte evenimente menite să îngreueze și mai mult viața bieților oameni, care și așa aveau destule necazuri. După 1811 am urmat ani răi. Îndeosebi anii 1813, 1814, 1815 și 1816 au fost foarte neroditori. Producându-se o foarte mare foamete. A dat și holera, așa că mulți oameni au murit, mulți și-au luat lumea în cap, părăsind regiunea.

În 1815, an foarte ploios și rece încât cucuruzul nu s-a copt la vremea lui, ci mult mai târziu.

Iar în 1831 a izbucnit din nou holera cu și mai mare furie. Se îngrozise populația, fiindcă era mai mare numărul morților decât al caselor. În 1836 a apărut din nou holera [B-116].

Înainte de a trece la prezentarea evenimentelor din 1848–1849, vom încerca să punctăm câteva aspecte necesare unei mai bune înțelegeri a situației și a unor fapte.

Astfel, una din cauze care a determinat, ca o parte a populației, uneori sate întregi, să nu fie cuprinsă în conscripțiile efectuate, până în al șaptelea deceniu al secolului al XVIII-lea, a fost determinat de faptul că unii locuitori pentru a evita participarea la războaie și plata impozitelor, și-au găsit refugiul în codrii munților.

O altă cauză susținută tot mai mult de istoriografie a constituit-o faptul că

țărani care posedau mai puțin de un sfert de sesie iobăgească n-au fost conșcriși, neplătind impozit.

La cele de mai sus trebuie să adăugăm inexistența unor comisii recenzoare, faptul că, de multe ori cei însărcinați cu conscrierea nici nu s-au deplasat la fața locului înregistrând pe răboj doar din auzite, apoi necunoașterea de către recenzori a limbii române, vorbită de populația locală ș.a.m.d.

Asuprirea națională se intensifică. Dacă în anul 1827 prin legea XXII, se cere bisericilor ortodoxe să întocmească matricole și în limba maghiară, în 1831, prin legea VIII se interzice să se dea răspuns acelor comitate care nu se adresează în limba maghiară.

La 11 aprilie 1831, Congregația comitatensă a Aradului dezbate problema introducerii limbii maghiare și elaborează un regulament care prevede generalizarea acestei limbi în administrație, în învățământ și biserică „spre scopul maghiarizării valahilor” — cum o spunea în articolul 3 — „mult mai numeroși în comitat”.

În ședința din 8 decembrie 1832, Consistoriul arădean hotărăște ca limba slujbelor să fie cea a poporului. După ocuparea scaunului episcopal de către Gherasim Raț în anul 1835, rezistența împotriva deznaționalizării se fortifică. Între primele măsuri ale lui Gherasim Raț menționăm scoaterea limbii slavone din biserica ortodoxă și înlocuirea ei cu cea română. Și din această măsură rezultă că națiunea română era formată, că ea cerea drepturi, între care, folosirea limbii materne era reclamată încă de pe acum. În 1837 Consistoriul refuză să accepte ca scriptele bisericești să fie redactată în altă limbă decât cea a poporului [B-117].

Că lucrurile erau la fel și la Bogești, o dovedește o parte din *Registrul de răposați* din acele vremuri, deși scris cu litere chirilice, este în limba română; el se păstra la Jurca Budea, nepotul lui Jurca Rada.

Toți cercetătorii vremii, care s-au ocupat de componența națională a vremii, au subliniat faptul că această regiune avea un caracter compact românesc. Mai mult, unii chiar au relevat și descendența romană a poporului român. În acest sens putem cita pe scriitorul Peretșenyi Nagy Laszlo, eruditul notar de la Seleuș, apoi jurat comitatens la Almaș, autorul mai multor lucrări. În anul 1818 el scria într-un studiu dedicat românilor arădeni: „trebuie să vorbim de o asemenea națiune” (...) care locuiește în Dacia (...) de mai bine de o mie de ani, de la anul 106 de după nașterea lui Christos, până în zilele noastre și cultivă pământul după puterile sale”.

Cercetătorii I. Csaplovics (1829) și K. Czoerhing (1857) au definit și granița etnică vestică a țărilor locuite în majoritate de români, stabilind o linie care coincide cu frontierele actuale ale patriei noastre [B-118].

Revoluția română din 1848–1849

În Transilvania revoluția română burghezo-democratică din 1848–1849, era chemată să rezolve deopotrivă problemele de ordin social și național, ceea ce a și făcut ca ea să aibă aici un mecanism mai complicat, o durată mai mare și să ducă la un adevărat război civil între clase. În consecință ea a îmbrăcat și unele caracteristici și trăsături proprii determinate de anumite particularități concrete, manifestate în dezvoltarea istorică a acestei provincii românești.

Din punct de vedere social marea majoritate o constituiau păturile de jos, cei

mai mulți țărani. Pe baza unor conscripții reiese că în 1847 în comitatul Arad existau 23.694 familii de iobagi și 23.267 familii de jeleri. Deci iobagii și jelerii împreună ajungeau la peste 90 % din populație.

Țăranii în majoritatea lor absolută erau români și se găseau în raporturi antagonice cu stăpânii moșiilor, care majoritatea erau maghiari.

Obligațiile țăranilor erau mari. De exemplu, iobagii cu sesii, pentru o sesie întreagă trebuiau să îndeplinească 104 zile robotă manuală pe an, sau 52 zile robotă cu carul. Urma apoi renta în natură, zeciuala pentru biserică, nona pentru stăpân (luate toate împreună ca a 5-a parte a recoltei), impozitul față de stat și de comitat, obligațiile în natură pentru armată (fân și ovăz), încartiruirea la nevoie a armatei și diferite munci cu caracter obștesc.

Era apoi, în raport cu politica Imperiului Habsburgic, problema conducerii comitatului; a funcționarilor locali (de exemplu a notarilor), a instituțiilor (de exemplu școala), care erau doar într-o mică măsură românești. De aceea se vor cere notari dintre români și drepturi pe linia școlii și a bisericii românești.

Românii din părțile Aradului găsesc de acum înaintea insuportabilă comunitatea religioasă cu sârbii, care aveau o situație privilegiată, și cer arhieriei proprii, episcopi români, mitropolit român, separarea de ierarhia sârbească, deoarece numericește erau majoritatea în Crișana și Banat.

Se apreciază că prima adunare de la Blaj, cea din 30 aprilie 1848, în cadrul căreia poporul și intelectualii revoluționari se înfrățesc, marchează începutul revoluției burghezo-democratice din Transilvania.

La marea adunare națională de la Blaj, cea din 3/15–5/17 mai 1848, participă din părțile Aradului mai ales țărani, în primul rând din partea de est a județului, aparținând atunci comitatului Zarand din Marele Principat al Transilvaniei.

Una din primele preocupări ale guvernului ungar după revoluția din martie 1848, a fost ca împotriva mișcărilor revoluționare a maselor, să fie organizate din oameni înstăriți gărzile naționale, care să „păstreze ordinea”. Nobilimea din sânul căreia era format și guvernul, căuta toate căile pentru a-și apăra interesele și proprietatea, sancționând cu pedepsele cele mai aspre pe cei care voiau să i le încalce. Prin urmare masele, țăranii, nu erau de acord cu înrolarea în cadrul acestor organisme care erau folosite împotriva lor, atunci când își cereau drepturile a căror împlinire era mereu amânată. Țăranii români, cu atât mai mult, cu cât era vorba de un stat maghiar care nu le recunoștea nici cea mai mică libertate. Prin urmare, masele nu numai că nu vor răspunde la solicitări în această direcție, ci se vor opune pe toate căile.

În valea Crișului Alb o mare răscoală are loc de la Buteni către Brad, cuprinzând multe din localitățile județului nostru. Atât de numeroase erau răscoalele, încât la 11 septembrie se aprecia că peste tot românii s-au răscolat în localitățile comitatului Aradului.

În octombrie au loc alte mișcări împotriva înrolărilor în armată mai ales în valea Crișului Alb la Zieldiș (Iacobini), Mustești, Iosăsel, Cociuba și Dezna.

La procesul ce li s-a intentat ulterior unui număr de 667 țărani acuzați de participare la revoluție, locuitorii din Bonțești și Cil recunosc că în frunte cu primarul Teodor Perva „s-au alăturat de bună voie revoluției din Transilvania”.

Pe măsură ce înaintăm spre estul județului nostru cazurile de participare activă și direct la luptele din timpul revoluției au fost din ce în ce mai numeroase, zona

Hălmagiului și până dincoace de Gurahonț pe Crișul Alb în jos, fiind teatru de intense înfruntări. În aceste părți ale județului nostru se poate vorbi de o participare în masă a țăranilor în armata lui Avram Iancu.

În același timp, începând cu sfârșitul lunii octombrie 1848, răscoalele care au loc, de pe întreg cuprinsul județului Arad, se conjugă cu acțiunea lui Avram Iancu, și în consecință ridică tot mai insistent pe lângă problemele de ordin social și probleme de ordin național, manifestând tot mai insistent, pentru acordarea de drepturi în acest sens românilor.

Această conjugare a acțiunilor țăranimii din județul nostru cu cele ale lui Avram Iancu explică de ce atunci când armata revoluționară a lui Avram Iancu, a pătruns pe valea Crișului Alb până în zona Bocsig și pe valea Mureșului până în zona Săvârșin, românii nu numai că s-au alăturat acestor armate, așa cum erau de fapt și până atunci, ci s-au încadrat direct în luptă împreună cu ele.

Acțiunile românilor, erau coordonate de Comitetul revoluționar de la Sibiu, reînființat, la sfârșitul luni septembrie 1848, după cea de a III-a adunare de la Blaj. Acesta era considerat de către popor drept „guvern românesc”. Spre el își îndreptau țăranii cererile și plângerile, cu convingerea că „învățații români” le vor face dreptate. Tot în cea de a III-a adunare de la Blaj, s-a hotărât ridicarea armată a poporului român din Ardeal, întreruperea relațiilor cu revoluția maghiară și de acum înainte, punerea mișcării naționale românești sub oblăduirea armatei imperiale. În felul acesta, spera, și nu întâmplător, comitetul de la Sibiu, Curtea imperială va fi de acord „ca principatul Transilvaniei să devină o țară cu administrație și conducere românească, o țară, în care și problema proprietății pământului să-și găsească o mai dreaptă rezolvare”.

În aceste condiții, după constituirea unui asemenea principat, din Transilvania, se considera de către conducătorii revoluției că va trebui să pornească unirea celor trei țări românești.

Acceptarea oblăduirii armatei imperiale de către revoluționarii români, era consecința împrejurărilor, românii fiind nevoiți să apeleze la această soluție ne având de unde alege altă cale, găsindu-se puși în fața unor fapte împlinite. Timp de o jumătate de an încercaseră a cădea de acord, fie cu reprezentanții clasei conducătoare din Transilvania, fie cu guvernul revoluționar de la Pesta, dar fără rezultat, nerecunoscându-se drepturile românilor, cerându-se, de către revoluționarii maghiarii, unirea Transilvaniei cu Ungaria, conducătorii românilor persecutați și arestați, iar poporul supus „tratamentului” gărzilor naționale maghiare. Prin urmare conducătorii românilor nu pot găsi altă dezlegare în fața respectivei stări de fapte, crescând că austriei sunt sincer animați de ideea creării unei Austrii liberale și că vor fi recunoscute drepturile naționale ale românilor, așa cum se promitea de către austrieci, spre deosebire de cealaltă parte.

Odată cu ridicarea generală a poporului român, comitetul român va începe organizarea administrativă a Transilvaniei, între care și a comitatului Zarand. La sfârșitul lui octombrie și începutul lui noiembrie sunt numiți prefecti, pentru posturile inferioare făcându-se alegeri. În comitatul Zarandului a fost numit mai întâi David Almășan, iar apoi Ioan Buteanu. Limba oficială era cea română.

Românii din comitatul Zarandului, spre sfârșitul luni octombrie, au început și ei odată cu celelalte comitate, să se înarmeze, iar apoi să dezarmeze și să aresteze familiile maghiare, nobili sau demnitari în administrația de stat, care se pronunțaseră

categoric pentru unirea Transilvaniei cu Ungaria, neglijând cererile românilor privind autonomia Transilvaniei și care în general nu țineau seama de justificatele revendicări ale românilor. Ulterior aceste familii au fost eliberate, însăși comțtele suprem al Zarandului într-un raport din 27 octombrie 1848 menționând că „poporul răsculat a evitat până acum jaful și omorul”. Oricum această atitudine se deosebea mult, în sens pozitiv „de cea a guvernului instaurat în Ungaria după izbucnirea revoluției, care a înființat tribunale marțiale menite să-i judece și să-i condamne pe cei ce erau împotriva unirii Transilvaniei cu Ungaria și a revoluției din Ungaria, indiferent din ce motiv”.

Poporul din Zarand înarmat, se concentrează la Gura Văii (lângă Gurahonț) punct de demarcație în această zonă, între Marele principat al Transilvaniei cu părțile așa zise ungurene.

Situația din Transilvania însă spre sfârșitul luni decembrie se schimbă, ca urmare a pătrunderii armatei maghiare conduse de generalul Bem în Ardeal. În urma succeselor pe care Bem le obține în luptele purtate cu trupele imperiale, acestea sunt scoase în cea mai mare parate din Transilvania, unde se formează pe deoparte o zonă a revoluției burghezo-democratică maghiară și pe de altă parte o, zonă revoluționară românească ce cuprinde și Zarandul. Această zonă revoluționară în care acționau românii și care o apărau ca țară românească, este atacată de unitățile maghiare. Buteanu cu trupele sale avea misiunea de a străjui neconținut Zarandul, ce cădea în drumul dinspre Bihor și dinspre Banat al armatelor maghiare.

În cadrul acestor lupte, în urma expediției lui Hatvani, la 9 mai 1849 sunt prinși prefectii Buteanu și Dobra. Pentru a se răzbuna din cauza înfrângerilor suferite, Hatvani pune la cale împușcarea lui Dobra și spânzurarea lui Buteanu. Legat de un tun, Buteanu este dus până la Brad, și apoi, în timpul celei de a doua expediții a lui Hatvani în Munții Apuseni, ținut în arest la Baia de Criș. De aici va fi luat duminică 20 mai, de către Hatvani obligat a se retrage în debandadă cu trupele sale pe Valea Crișului Alb în jos. În 23 mai va fi spânzurat de o salcie pe malul Crișului Alb, conform ordinului dat în Iosaș, de către Hatvani soldaților săi. Odată cu el au mai fost spânzurați și alți luptători români, între care preotul din Iosaș și primari din Iosaș și Iosașel, precum și alții.

Incidentul a fost cu atât mai regretabil cu cât și Buteanu era unul din cei care au pledat pentru ideea colaborării revoluționarilor români cu cei maghiari.

Trebuie menționat că în timpul acestor evenimente din primăvara anului 1849, românii din Zarand au avut foarte multe de pătimit. Populația a fost jefuită și supusă la cele mai grele nedreptăți și pedepse soldate cu pierderea avutului și a multor vieți românești din Zarand. Stau mărturie în acest sens rapoartele comandanților militari și faptul că la sfârșitul luni aprilie 1849 însăși Ministerul ungar de război a fost nevoit să ordone a se face anchetă în Zarand în legătură cu abuzurile făcute care au determinat distrugerii de bunuri și vieți omenești. 75 de sate românești din comitatul Zarandului au fost arse și devastate complet.

Din a doua jumătate a lunii iunie, alături de armatele imperiale habsburgice, operau împotriva revoluției din Ungaria armatele țariste. sub conducerea prințului și general-feldmareșalului Paskevici. În Transilvania intră armata rusă condusă de generalii Lüders, Grotenheim și Pavlov.

Kossuth este nevoit să predea generalului Görgey conducerea armatei și toate

atribuțiile. Însoțit de câteva trupe credincioase, Kossuth de refugiază la Orșova, iar de aici pe teritoriul de sub „suveranitatea otomană”, la fel cum va face ceva mai târziu și Bem. Görgey, noul conducător, investit cu depline puteri capitulează în 13 august 1849, depunând armele pe câmpul de luptă de la Șiria în fața armatei rusești de sub comanda lui Paskevici.

Paralel cu succesele raportate împotriva armatei maghiare, imperiul habsburgic va lua măsuri și pentru a pune capăt luptei revoluționare a românilor, căutând dezarmarea trupelor lui Avram Iancu, cu atât mai mult cu cât acestea continuă lupta împotriva asupritorilor. În valea Crișului Alb armatele lui Iancu până la 10 august ajung până la Honțisor și comunele învecinate. Până în 16 august, mai multe coloane, ajung pe valea Crișului Alb până la Sebiș și Cuied, în zona Bocsig iar pe cea a Mureșului până la Petriș și Vărădia, la acțiune participând cca.70–80 de sate.

Datorită pătrunderii trupelor lui Iancu, s-a ajuns la o mișcare de proporții deosebite în comitatul Arad, în urma căreia țărani au lichidat dominația nobilimii și au înlăturat resturile administrației locale asupritoare. Era de fapt o extindere și în zona centrală a județului Arad a înfăptuirii revoluției lui Iancu aplicate în Munții Apuseni, pe măsură ce înaintau trupele revoluționare. Toate pământurile intră în stăpânirea țăranilor, care încep să le folosească. De pildă la Almaș încep să folosească pășunea domnească, iar la Bogești recolta de pe domeniul nemeșesc. Asemenea mișcări au avut loc și în alte părți.

Acest val de lupte purtate atât de intens de către țărani, a surprins pe comandanții armatei imperiale care se pregăteau să dizolve armata lui Avram Iancu și să smulgă din nou moșilor pământurile și pădurile erariale reocupate în timpul revoluției. În acest scop la 2 septembrie 1849 însăși generalul Heynau, comandantul suprem imperial, dă anume un ordin pentru dezarmarea trupelor din zona Zarandului și a Aradului și ordonă grabnica intervenție a trupelor imperiale temându-se ca să nu se extindă mișcarea și asupra regiunilor învecinate.

În părțile Zarandului lucrurile mergeau mai greu datorită îndârjirii maselor. În 7 septembrie încă mai existau probleme cu dezarmarea

în aceste părți care cuprindeau și estul zonei Aradului, fiind solicitați să lămurească oamenii ca să depună armele însăși Avram Iancu și Axente Sever.

După înfrângerea revoluției au urmat represaliile. Odată cu măsurile pentru reintroducerea regimului absolutist, Imperiul Habsburgic a deschis o campanie generală antipopulară. În fruntea comitatului Arad, în august 1849, este numit Atzel Ianos, conducătorul conservatorilor locali, care se grăbește să ceară autorităților măsuri energice pentru reintroducerea absolutismului. Pentru anchetarea țăranilor din estul județului Arad, se înființează o comisie specială sub conducerea moșierului Alexandru Kornelli. Comisia a anchetat nu mai puțin de 40.000 de oameni și din fiecare comună a pus sub acuzare zeci de țărani. Bunăoară la Zimbru și Brusturescu 41, din Căcărau 25 etc. Comisarii de liniște au efectuat sute de percheziții, declarând proprietate domnească tot ceea ce voiau. Comunele sunt obligate să plătească despăgubiri colective, luându-se ca bază simpla declarație a nobilului sau a altor elemente ținând de domenii. La Bontești bunăoară, fiecare țaran a fost obligat să dea o anumită cantitate de grâu și porumb.

Mulți țărani din părțile Aradului au fost închiși, bătuiți, schingiuiți, pentru că au participat la revoluție. Noul tribunal din Arad judeca cu precădere participanții la

mişcărilor țărănești, la multe procese judecându-se în masă țăranii, iar ca bază a acuzațiilor se luau simple declarații ale administratorilor domeniilor sau ale unor demnitari locali, judecata având caracter formal și urmărind doar pronunțarea sentinței care era din cele mai aspre. Mulți au fost condamnați la moarte și executați.

Toate aceste aspre măsuri, urmăreau după declarația generalului Heynau să „împiedice” pe timp de 100 de ani izbucnirea unei noi revoluții [B–119].

Măsura exactă a participării Bodenilor la evenimentele din 1848–1849 este greu de reconstituit acum. Motivele sunt mai multe: lipsa deocamdată a documentelor, reținerea participanților de a povesti faptele lor, datorită teroarei instituite după înfrângerea revoluției și altele. Este însă neîndoielnic că și dintre Bodenii, mulți au participat. Este greu de crezut că ei au stat în expectativă. Este greu de crezut că atunci când cei de la Bontești, Căcărau, Cil și alții din satele din jur luptau, ei ar fi stat de-o parte.

De altfel Jurca Rada arată că bunicul său „Rada Toader a luat parte la luptele de la Valea Căianului, unde moșii tăiaseră pe jumătate firele de lemne de pe ambele versante ale acestei văi iar atunci când armatele lui Hatvany urmăreau pe moșii care se retrăgeau pe această vale, s-a dat drumul lemnului și bolovanilor, spre vale unde trupele lui Hatvany înaintau” [B–120].

O confirmare a acestei participări la revoluție o face și Dr. Al. Filipașcu, care ne spune că „În Aciua Mare au prins pe Toader Rada și pe Crăciun Petrișor și i-au dus la Sîntana iar de acolo în temnița din Arad” [B–121].

Tot Jurca Rada mai amintește că odată cu executarea lui Ioan Buteanu a fost spânzurat și Iosif Suciul fost preot în Secaș, dar născut în satul Bodești, în casa cu Nr. 59.

Avem convingerea fermă, că numărul revoluționarilor a fost cu mult mai mare iar faptele foarte diverse și că cercetările viitoare vor scoate la lumină noi date.

Putem spune că revoluția de la 1848-1849 a dat o lovitură decisivă relațiilor feudale din agricultura Transilvaniei desființând iobăgia urbarială și o mare parte a privilegiilor feudale, ceea ce împăratul de la Viena s-a văzut nevoit să le recunoască. Aceste cuceriri însă nici pe departe nu au însemnat încheierea procesului de trecere de la feudalism la capitalism, care s-a desfășurat în forme variate influențate și de condițiile locale.

Intervenția brutală a trupelor imperiale și consolidarea treptată a aparatului de stat local a dat suport tendințelor stăpânilor domeniilor de a reveni la situația „legală”. Ea s-a lovit, însă, de o puternică rezistență a țăranimii.

Despre momentul comunicării desființării iobăgiei, la Bodești, Jurca Rada, redă cele povestite de Tomuța Lepădat astfel: „În ziua de 6 decembrie 1849, iobagii satelor Cil și Bodești au fost obligați a se prezenta pe locul numit „La fântână la Cernaca”. Toți iobagii cu mic cu mare au mers în acea zi de Sfântul Nicolae, la această adunare, fără să știe despre ce este vorba. La ora 11 au venit aici la locul amintit, două trăsuri cu domni. Erau acum adunați aici cca. 120–150 iobagi care așteptau să li se spună cauza pentru care au fost chemați. Deodată pe alaiul fântânii s-au pus scânduri, acoperind-o iar pe aceasta s-a urcat trei domni. După ce toți iobagii s-au adunat aici li s-a făcut semn pentru liniște, apoi un delegat de la comitetului județean Arad, care știa bine limba română a început zicând: Fraților începând cu ziua de azi, s-a șters iobăgia, s-a șters robota, fiecare iobag este liber să-și vadă de gospodăria lui. Nimeni nu este

forțat să lucreze pe moșia d-lui Almay. Acei ce însă vor lucra de aici înainte vor fi plătiți. Plata se va face la castel în fiecare zi de duminică. De asemenea pentru zilele lucrate se va da lemne de foc și de construcție. În acel moment a început să tragă clopotele la biserici fiind ora 12.

Iobagii au început a-și face semnul crucii, a se închina, a se strânge în brațe unii pe alții. Alții sărutau pământul de bucurie. Nu știau bieții oameni ce să facă. Erau acum liberi. În toată istoria satului Bodești nu a fost o zi mai însemnată, mai veselă ca această zi de 6 decembrie 1849.

De aici înainte foștii iobagi începură a-și lucra pământul lor. Începură a se face case mai bune, fiindcă timp de 22 ani în satul Bodești nu s-a făcut nici o casă nouă. Pe moșia lui Almay, foștii iobagi mai lucrau fiindcă, aveau nevoie de lemne și bani pe care Almay le da celor ce lucrau pe moșia lui.

Dacă până aici toate casele erau acoperite cu paie, de acum înainte încep a se clădi case noi, acoperite cu șindrila și mai târziu cu țiglă pe care o cumpărau de la Almay [B-122].

Evenimentele post revoluționare au fost multiple și foarte complexe, fiind afectate și indivizii și societatea în întregul ei.

Brutala expulzare a lui Avram Iancu și a conducătorilor români din Viena, la mijlocul luni aprilie 1851, a provocat o vie nemulțumire în mase. Documentele ne informează despre frământările maselor românești, printre altele la Buteni, Iosășel, Dieci, Joia Mare și altele nenominalizate.

Poziția perfidă a habsburgilor față de revendicările românești, cât și măsurile luate de autoritățile arădene, nu au putut stăvili dezvoltarea acțiunilor populare, care tindeau și la realizarea unor postulate naționale locale, ca: participarea proporțională a funcționarilor români la conducerea administrației comitatense, folosirea limbii române ca limbă oficială la nivelul comunelor, îmbunătățirea situației intelectualității române și crearea unui sistem școlar și bisericesc național.

Curtea imperială caută noi mijloace mai „liberale” pentru salvarea situației sale. Astfel se publică *Diploma din octombrie* (1860) și *Patenta din februarie* (1861) care tind către o alianță cu clasele stăpânitoare ale națiunilor „istorice”, între care nu figurau românii. Ca urmare, în comitatul Arad ca și în alte comitate, puterea locală trece de fapt în mâna nobilimii liberare maghiare.

În unele localități, poporul declară că, introducerea limbii române în administrația comunală este dreptul său.

Ziarul „Concordia” a publicat decizia comunelor Dieci, Revetiș și Roșia, datată din 6 octombrie 1861. Peste câteva zile gazeta a tipărit hotărârile similare luate la Crocna, Laz, Almaș și altele [B-123].

Deși fruntașii politici români din Transilvania, Andrei Mocioni și Episcopul Andrei Șaguna au insistat pentru egalitatea tuturor popoarelor din Monarhie, pentru autonomie pe baza „principiului național teritorial”, împăratul prin diploma din 20 octombrie 1860 recunoaște numai egalitatea popoarelor și aprobă „autonomia istorico-politică”, despărțind astfel și pe mai departe românii în provincii, deși ei formau o masă compactă în întreg răsăritul Monarhiei. Bucovina a fost înglobată în Galiția, Crișana și Maramureșul în Ungaria, iar Transilvania depinde direct de Viena.

Printr-un decret special datat din 27 decembrie 1860 Banatul a fost alipit Ungariei precum și regiunile Crasna, Solnoc, Zarand și Chioar locuite de asemenea în

majoritate de români și aparținătoare Transilvaniei [B-124].

Unirea Moldovei cu Tara Românească și mai ales, adoptarea oficială a denumirii „România”, de tânărul stat național (1862), a stârnit un nou val de entuziasm în rândurile românilor din Transilvania și a întărit și mai mult tendințele de unitate națională.

Piedicile existente în calea unei asemenea realizări, erau mai multe și mari. Au fost necesare eforturi care să pregătească, pas cu pas, pe toate țărmurile, marele țel final.

Avântul luptei politice în Marele Principat al Transilvaniei a dus în 1863–1864, la recunoașterea românilor, ca a patria națiune constituțională.

Asemenea năzuințe, existente de decenii și pe teritoriul județului nostru, a făcut ca masele românești să depună noi eforturi pentru a realiza revendicările lor imediate.

În anii 1865–1867, ca urmare a presiunii crescânde a maselor românești, întreaga majoritate a comunelor din comitatul Aradului au adoptat faptic limba oficială română.

În ciuda acestor rezultate obținute în anii 1861–1867, nori grei începeau să apară pe cerul ținuturilor noastre. Curtea vieneză, devenind tot mai conștientă de caracterul șubred al imperiului, trece la elaborarea unor noi experimente pentru a putea menține supremația lui.

Această tendință în final a dus la încheierea pactului dualist austro-ungar transformând imperiul pajurii bicefale, într-o uniune dintre Austria și Ungaria, bazată pe identitatea persoanei suveranului și unele „treburi” comune. În fond, noua organizare statală a încercat să perpetueze stăpânirea moșierimii și burgheziei austriece și ungare peste națiunile și naționalitățile asuprite și masele largi ale poporului.

După încoronarea la 8 iunie 1867 a împăratului Francisc Iosif ca rege al Ungariei, se înregistrează în rândurile românilor din părțile Aradului o vie preocupare de căutare a unor modalități noi de acțiune în serviciul cauzei naționale.

Unul din obiectivele luptei de emancipare națională a românilor din Banat și Crișana după 1867, a fost afirmarea lor ca națiune în dezbaterile parlamentare din dieta din Budapesta, unde reprezentanții românilor, în unitate de acțiune cu deputați sârbi și slovaci, au militat pentru democratizarea vieții politice în imperiu și pentru recunoașterea principiului egalei îndreptățiri a națiunii asuprite.

În legislatura 1869–1872, Al. Mocioni a demascat sistemul electoral maghiar și a susținut ideea votului universal. Sistemul electoral cenzitar existent în Ungaria reflecta interesele de clasă ale aristocrației, nesocotea drepturile poporului și excludea de la viața politică „straturile de jos” ale poporului. Ales pe baza votului censitar, parlamentul ungar nu este reprezentativ [B-125].

Lupta pentru folosirea limbii române în administrația locală este evidențiată și de șirul de acțiuni de protest a comunelor românești din anul 1873 în comitatul Arad, provocate de ordinele Nr. 387 și 1009 ale vicecomitelui, care dispunea ca actele administrației comunale să fie scrise în limba oficioasă a statului, căci numai așa se procedează conform capitolului din legea Nr. 44/1868.

Pe rând, peste 30 de comune din comitatul Arad protestează, cerând ca protestele să fie înaintate Ministerului de interne. Comunele (...), Buteni, Ineu,

Ghisindia, Bodești, Mustești, în lunile februarie și martie 1873 procedează la fel [B–126].

Perioada care urmează este bogată în evenimente politice, dar și economice.

De o mare importanță pentru dezvoltarea economică a văii Crișului Alb, cât și pentru o mai bună legătură cu lumea mare, este construirea căii ferate Arad-Brad. Linia a fost dată în exploatare pe tronsoane astfel, la:

- 01 februarie 1877 Arad-Pâncota: 41 km;
- 10 mai 1877 Pâncota-Ineu: 22 km;
- 25 septembrie 1881 Ineu-Sebiș: 26 km;
- 05 decembrie 1889 Sebiș-Gurahonț: 22 km;
- 07 noiembrie 1895 Gurahonț-Hălmagiu: 26 km;
- 06 decembrie 1896 Hălmagiu-Brad: 29 km [B–127].

La construcția acestei C.F., ani de-a rândul au lucrat și foștii iobagi din Bogești, pentru a câștiga un ban în plus.

Ca o consecință firească, a dării în exploatare a acestei căi ferate, apar și alte surse de câștig pentru Bogeni, și nu numai pentru ei, fiindcă pădurile multisekulare ce nu fuseseră exploatare sistematic niciodată în această zonă, fiind departe de căi de comunicații corespunzătoare, sunt acum concesionate de firma Guttman.

Lucrând la construcția căii ferate, apoi la pădure, tăind și transportând lemnele la gară, oamenii au câștigat un plus de bani, cu ajutorul cărora au putut spori inventarul agricol, au construit case noi, mai încăpătoare și din materiale de calitate superioară, într-un cuvânt și-au îmbunătățit viața. Așa că începând cu 5 decembrie 1889, bogenii, din gara Almaș puteau merge cu trenul până la Arad și mai departe, unde ar fi dorit.

Spre a reduce cheltuielile de transport al lemnului din pădure până la gara Almaș, concesionarul, a construit în jurul anului 1900 o cale ferată îngustă, de pe valea Bogești, până la gara Almaș (Vezi Schița nr. 1).

Dar sfârșitul veacului al XIX a fost marcat și de evenimente politice.

Memorandul românilor din Transilvania înaintat curții din Viena la 28 mai 1892 de o impunătoare delegație a imprimat un caracter mai dinamic luptei naționale a românilor și a contribuit la recunoașterea pe plan european a legitimității și intensității acestei lupte.

La începutul secolului al XX-lea au devenit tot mai evidente tendințele de deznaționalizare prin intermediul școlii. Guvernul a făcut din școală un factor de integrare politică a națiunilor asuprite care-și apărau prin limbă, cultură și școală identitatea lor națională.

Adunări de protest mai numeroase și mai decise să apere caracterul național al școlilor și al instituțiilor culturale românești au avut loc în 1907, când A. Apponyi a elaborat un nou proiect de lege școlară, pe care românii îl considerau ca pe un brutal atac față de școli. Adunări însuflețite au avut loc în 1907 în numeroase comune, printre care și la Cil, unde probabil au participat și cei din Bogești, aici fiind și reședința lui Almay [B–128].

Pentru o mai bună organizare a luptei românilor Partidul național comitatens fiind organizat numai în centru, continuă organizarea acum și în afară, în comitat. Se numesc deci bărbați de încredere în fiecare cerc electoral, care-și vor alege colaboratorii cu care să opereze împreună și cu care vor forma astfel birourile

cercurilor electorale. Sunt propuși pentru Buteni: I. Giorgia; Cil, Lazăr Cornel; Sebiș Aug. Mihulin și Iosășel, Traian Mager [B–129].

Despre lupta și rezistența poporului nostru și a oamenilor acestor locuri s-au spus și s-au scris multe. Iată ce spune umanistul Antonio Bonfini, care afirma că românii s-au luptat pentru păstrarea limbii mai mult decât pentru apărarea vieții. (A. Bonfinius, *Rerum hungaricorum decades*, Basel, 1568, III lib. 9, p. 542); aceleași datini și obiceiuri, atât de înrădăcinate încât au stârnit admirația altui învățat, Iosif Benkő, care afirma că „mai ușor s-ar fi putut smulge ghioaga din mâinile lui Hercule decât datinile și obiceiurile din conștiința poporului român”. (I. Benkő, *Transsilvania sive Magnus Transilvaniae Principatus*, II, Viena, 1778, p. 238) [B–130].

În zona noastră și în special în Bogești un rol deosebit l-a avut învățătorul N. Boșcaiu — despre care prezentăm într-un capitol separat și alte date — dar nu numai el, ci toți învățătorii și preoții. Printre altele, în 1906, un grup de învățători arădeni au participat la manifestările culturale organizate cu prilejul deschiderii la București a expoziției naționale. La aceste manifestări au vorbit despre realitățile vieții românești din părțile Aradului și despre lupta națională a românilor, învățătorii P. Vancu (Măderat), I. Vuia (Comloșul Bănățean), N. Boșcaiu (Bodești) și profesorul arădean Sever Secula [B–131].

Activismul politic inaugurat după 1905 a dus la intensificarea luptei naționale a românilor și la manifestarea ei în sectoarele culturale și școlare.

Creșterea rolului politic al Aradului a determinat pe membrii clubului național al partidului să decidă la începutul anului 1908, ca Aradul să fie centru organizatoric al activității Partidului Național Român datorită faptului că ar putea întreține relații mult mai strânse cu masele populare românești. Se conturase clar ideea că centrul politic al luptei naționale trebuie să fie plasat în mijlocul unei mase românești compacte și nu în capitala statului în imediata apropiere a cercurilor guvernamentale. Pentru rezolvarea problemelor curente ale luptei naționale, a fost compus un birou central al partidului. Acest birou era compus din N. Oncu, I. Suci (secretar), V. Goldiș (casier) și St. Cicio-Pop (controlor). Clubul național al Partidului Național Român a fost inaugurat în ziua de 16 februarie 1908, făcând din Arad centrul real al luptei de emancipare națională [B–132].

Guvernul prezidat de contele Ștefan Tisza a făcut sângeroasele alegeri în 1 și 2 iunie 1910, intenționând să desființeze partidul național și să înființeze un partid românesc moderat.

Partidul național a candidat în 38 circumscripții, dar a putut lua numai 5 locuri, față de 14, câte a deținut în parlamentul trecut.

La Iosășel — circumscripția de care aparținea și Bogeștiul — s-a ales moșierul Almay Oliver cu 1528 voturi față de candidatul partidului național George Popa, care a obținut 1383 voturi. Aici s-au întâmplat lucruri ce dau de bănuț. Până către miezul nopții candidatul român era în fruntea listei, ne mai fiind decât puține voturi de exprimat. Atunci bărbatul de încredere al partidului național, a fost scos din sală cu forța și la încheiere Almay, a învins cu 145 voturi, iar avocatul Gh. Popa s-a ales cu o numire în magistratură.

Pentru spargerea solidarității satelor noastre, către sfârșitul secolului al XIX-lea, statul maghiar găsea un nou și bun colaborator în sectele religioase. Bapțiștii căzând în dezacord cu ceilalți conaționali ai lor, în alegerile parlamentare ut ca și în

alte manifestări politice sprijină oficialitatea, nouă dușmănoasă, devenind o unealtă inconștientă a asuprii ungurești. Acest fenomen l-a determinat pe deputatul de Iosășel, Almay Oliver, să facă (prin anii 1911–1912) parlamentului o comunicare publică invitând guvernul să stimuleze mai energic infiltrarea sectelor prin satele românești [B–133].

Acest deputat care „s-a ales” într-o zonă românească și care-i reprezenta acum pe moși și strămoși noștri, a continuat cu mult zel activitatea antiromânească, pe toate căile, inclusiv prin intermediul presei.

Pentru o mai bună înțelegere, dăm mai jos o declarație a lui Almay Oliver, care a fost publicată în presa vremii, dar care a fost tipărită, pentru o mai largă difuzare și pe foi volante.

Declarația — 359 din 24 decembrie 1914 — Arad, privind „Rezolvarea problemei românești cu bapțiștii” unde se notează:

„De luni în șir se desfășoară tratative secrete între guvern și conducătorii romani, ca să poată încheia pacea cu Partidul Național Român. Tratativele nu au dus la nici un rezultat, și după declarația lui Mihaly Tivadar președintele partidului național, această problemă nici nu poate fi rezolvată de azi pe mâine. Acum câteva zile am avut prilejul să discutăm despre această problemă cu Almay Oliver reprezentant al partidului muncitoresc, al cărui familie, după cum se știe, trăiește pe meleagurile arădene, de mai mult de o sută de ani” (N.R.V. — nu este adevărat, trăia numai de aproape 90 de ani), într-o regiune populată de români și el însuși, de la naștere a trăit între români.

„Tratativele — a spus deputatul — într-adevăr se desfășoară atât de secret încât nimeni nu știe nimic precis. Atâta pot să spun că această problemă nu se poate rezolva în nici un caz astfel, ca românii să câștige prin ea. Părerea mea este că românii nu pot fi dezarmați în totalitate, deoarece peste câteva săptămâni vor începe activitatea avocați români, noi, tineri, care au aspirații personale și din nou prin aceasta, în aparență, reapare din nou problema românească. Conducerea poporului român de mult nu mai este în mâinile politicienilor, aceasta o desfășoară preoții români și tocmai de aceea, problema ar trebui astfel rezolvată ca poporul să fie scos de sub conducerea preoților români. Pare un lucru nesemnificativ dar, în realitate, totuși cu mare pondere, faptul că problema românilor s-ar putea rezolva cel puțin parțial cu ajutorul bapțiștilor. În comitatul Arad, credința bapțiștă a realizat cuceriri incredibile și de exemplu în circumscripția mea în decurs de câțiva ani 50 % din români au trecut la credința bapțiștă. Acest fapt îl găsesc foarte semnificativ, deoarece prin aceasta poporul iese de sub influența fanatică a preoților români. Povara poporului s-ar ușura deoarece după cum cunoașteți, preoții români nu se sfiesc să impună impozite grele propriilor lor credincioși”. (N.R.V. — Almay Oliver „uită” să spună că din banii adunați de preoți se ținea școala și multe altele). Bapțiștii sunt răbdători, dornici de învățătură și trăiesc în pace cu ungurii, deoarece și credința lor propovăduiește promovarea păcii. Astfel de cetățeni devin foarte utili patriei (N.R.V. — maghiare). Tocmai de aceea ar trebui să ne străduim ca credința bapțiștă să se poată răspândi mai mult în rândul populației române, dar problema este, că preoții români țin cu mână puternică chiar și pe aceia care și-au părăsit credința [B–134].

Așa gândea „Domnul mare” — cum îi ziceau bătrânii noștri și așa înțelegea el să slujească în Parlament interesele celor pe care îi reprezenta. Dar a făcut el și multe

altele, tot în paguba bieților oameni. După Marea Unire, când el știa precis că își va pierde domeniul, profitând de neștiința oamenilor le-a vândut o parte din pădure, care era supusă exproprierii, încasând, la vremea aceea 1.500.000 lei, pe care nu a mai înțeles să îi restituie niciodată. Și multe altele.

Izbucnirea primului război mondial a găsit opinia publică românească pregătită pentru jertfele pe care ea le-a făcut pe drumul înfăptuirii unității politice a românilor.

După izbucnirea ostilităților militare lupta pentru unire a îmbrăcat forme specifice adecvate conflagrației care lua forme tot mai mari și mai dure. Soldații români care plecau pe frontul din Galiția sau pe cel din Serbia, purtau tricoul românesc și cântau *Deșteaptă-te române*.

După intrarea României în război acțiunile represive pe care le inițiază guvernul devin mult mai dure: internări în lagărele de la Șoproș și Ruszt, arestări, rechiziții tot mai numeroase, ca și dezertările din armata austro-ungară.

Starea de spirit a populației se caracterizează prin neîncredere și desconsiderarea dispozițiilor guvernamentale. Prizonierii din Rusia și Italia începuseră să se organizeze pentru a se constitui în unități armate care să lupte pentru realizarea unității naționale. În satele arădene asistăm la o slăbire considerabilă a autorității statului. Se crează o stare psihică favorabilă unor acțiuni decisive pentru doborârea aparatului de stat și dezmembrarea monarhiei. Soldați care veneau din spitale în concediu aduceau cu ei armele și nu se mai reîntorceau la unitățile lor. În vara anului 1918, numărul soldaților înarmați aflați în sate crescuse în mod simțitor, constituind unul din factori interni ai accentuării crizei finale a dualismului.

Lupta națională a românilor se apropia de apogeul ei și de realizarea idealului de unitate națională făurită cu migală și jertfe de generații de luptători.

Criza politică a dualismului austro-ungar intrase în toamna anului 1918 în ultima fază apropiindu-se de deznodământ după înfrângerile militare suferite pe front. Orice soluție federalistă propusă națiunilor asuprite era inacceptabilă pentru ele. Făurirea statelor naționale era un proces în curs de desfășurare și avea un caracter ireversibil. În 28 octombrie 1918 cehii și-au proclamat statul lor independent în 29 octombrie consiliul național croat a decis să se despartă de Austro-Ungaria.

Lupta națională a românilor a intrat în noiembrie 1918 în faza ei decisivă. La adunarea ținută la Cernăuți în 28 noiembrie 1918, s-a proclamat unirea Bucovinei cu România.

În toată Transilvania, în Banat, Crișana și Maramureș era creată o situație revoluționară. Se acumulasera suferințele de veacuri și aspirațiile înflăcărate de unitate națională dominau conștiința românească. Organizarea luptei naționale s-a făcut în Arad, unde în primele zile ale lunii noiembrie 1918 și-a stabilit sediul Consiliul Național Român Central, forul politic chemat să prezideze opera amplă de pregătire și realizare a actului unirii [B-135].

În zona noastră, situația revoluționară este concretizată energic, începând de dimineață 27 octombrie 1918. Jurca Rada prezintă evenimentele derulate la Almaș, Bodești și Cil, cu lux de amănunte și mare exactitate.

Pe scurt lucrurile s-au prezentat astfel. În gara Almaș, din armată, soseau acasă cu același tren Serg. Ioan Barbatei zis Hopa din Almaș, Ion Barbatei zis Vantu tot din Almaș și Ioan Fericean zis Moartea, din Mustești. Lor li se alătură alți locuitori

veniți la gară, îndreptându-se apoi spre Almaș. Aici se opresc la birtul lui Weiss Ignacz, unde li se alătură Leu și alți locuitori spre a cinsti revederea. Aici după lăsarea întunerecului la intervenția lipsită de tact al birtașului, se iscă un scandal, care se soldează cu devastarea completă a prăvălii ei. Apoi în frunte cu Hopa, Vantu și Leu cu un grup de locuitori din Almaș se îndreaptă spre Bodești unde era sediul postului de jandarmi al zonei, pentru a-l ataca. După ce au înconjurat postul, la ieșirea sergentului major Bagoly Sandor îl lovesc și acesta scapă cu viață numai datorită intervenției unor femei, care-l fac scăpat. Soldații văzând ce se întâmplă, au sărit gardul pierzându-se în întuneric. Apoi răsculații au devastat postul de jandarmi și au împărțit toate armele militare sau de vânatoare găsite. Plutonierul major Rozsnyai Ianos, șeful de post, care nu era în clădirea postului a fost ascuns de oamenii din sat și ajutat, apoi, să plece împreună cu soția și copilul.

Revoluționarilor din Almaș li s-au alăturat alții din Bodești. În clădirea postului de jandarmi s-a făcut planul atacării „castelului” — conacul lui Almay Oliver din Cil.

Coloana a pornit spre Cil. Ajunși aici li s-au alăturat și locuitori ai Cilului. Cu toții au mers la „castel”. Almay Oliver, prevenit de sosirea oamenilor a fugit la sosirea acestora. Cum toate intrările erau închise, după o scurtă oprire necesară spargerii zăvoarelor, mulțimea a invadat clădirile pe care au început a le devasta. Această activitate a durat și a doua zi din plin, fiind luat tot, îmbrăcăminte, veselă, băutură, tot ce se putea mișca și duse cu brațele sau căruțele.

A fost devastat și pavilionul de vânatoare, care se găsea pe valea Bogeștilor. După ce au terminat de golit clădirile s-a trecut la tăiatul lemnului din pădure necesare construcțiilor. De remarcat că nu s-a dat foc construcțiilor, au fost aprinse numai niște căpițe de fân. Toată această dezlănțuire a durat zile în șir [B-136].

Almășenii au avut probleme de rezolvat și cu notarul. Ziarul „Arad és vidéke”, în numărul său din 5 noiembrie (1918), descria astfel evenimentele din Almaș: „Ieri seară (N.R.V. — 04.11.1918), notarul Timo Zsigmond a fost încunoștințat de poporul răsculat că era condamnat la moarte și că nu trebuie să încerce să se refugieze, pentru că în acest caz poporul îl va împușca în drum spre tren” [B-137]. Se pare că fusese, de fapt, numai o amenințare.

Existența unui mare număr de arme în localități și efervescenta revoluționară, a impus crearea unui organ de ordine, gărzile naționale române.

Prin manifestul-circulară a Consiliului național român central din 6 noiembrie 1918, adresându-se: „Frați români se cere următoarele lucruri: 1. Dați mâna toți cei buni și cinstiți, fără deosebire de neam și lege și susțineți ordinea, apărați viața și avutul oamenilor (...)”.

Menirea gărzilor naționale era în concepția manifestului, de a „susține ordinea, de a facilita climatul necesar ca centrul mișcării naționale din Arad să-și poată îndeplini misiunea ca pe pământurile românești ale Transilvaniei să se asigure o societate în care să domnească cele mai curate idei; a libertăți, fraternității și egalității!”

Cu privire la echiparea gardiștilor, în document se prevedea că ei vor folosi „ori uniforma militară de care dispuneau ori vesminte civile”. Ca semn distinctiv, membrii gărzilor aveau „un brațar” (bandă) tricolorele „la brațul stâng”, cu inscripția „Garda națională română”. Încartiruirea gardiștilor de la sate urma să se facă în edificii

publice: primărie, școală etc.

În numai 2–3 zile după lansarea oficială a apelului de constituire a gărzii naționale (6 noiembrie 1918), în toate satele românești, țărani se înrolau cu însuflețire în acest nou organism [B–138].

La Bogești din garda națională română au făcut parte Rada Vasile –Tunu, Hălmăgean Traean – Luța, Șandru Iosif a Marișchi, Gâș Vasile –Gîsca, Faur Gh., Stepan Crăciun a Diții, Șandru Nicolae al Anisiei și Tomuța Ștefan al Florii. Primar era Fericean Vasile de la Nr. 61, care conducea această gardă.

În focul acțiunilor revoluționare s-au creat consiliile naționale române locale.

La Cil, Almaș și la Bodești, consiliile naționale române din comunele respective îndepartează arendași domeniului Almay Oliver și țărani pun stăpânire pe avutul moșieresc [B–139].

Activitatea de organizare în consilii și gărzi naționale era puternic stimulată și de hotărârea României de a-și continua războiul pentru a veni în sprijinul mișcării de eliberare a românilor din Transilvania, războiul național început în august 1916. În plin proces de organizare a gărzilor, la 10 noiembrie 1918 s-a decretat în România mobilizarea armatei și reîntrarea în luptă alături de aliați. Patru zile mai târziu trupele române treceau din nou Carpații. Prima brigadă care a trecut Carpații a fost pusă „sub comanda simbolică a unui ardelean care a fost generalul Moșoiu”, în semn de solidaritate cu acțiunile eliberatoare a românilor din Transilvania.

Consiliul Național Român Central s-a adresat la 15 noiembrie 1918 printr-o circulară tuturor consiliilor naționale române, ca în termen de 12 zile, să facă în toate cercurile electorale locuite de românii alegeri de delegați (deputați) cercuali pentru Marea Adunare Națională Română, ce urma să fie convocată în timp scurt [B–140].

Drept urmare a fost organizată miercuri 26 noiembrie 1918, adunarea din cercul Iosășelului în vederea alegerii delegaților pentru Marea Adunare Națională. La ea au participat peste 5.000 de țărani din toate localitățile din jur — bineînțeles și din Bogești. Atunci au fost aleși delegați Dr. Aurel Grozdea din Buteni, Toma Pop din Hălmăgiu, George Tomuș din Pleșcuța, Vasile Doncea din Buteni și Iva Vrenti din Iosaș. Au mai fost apoi delegați oficiali, în calitate de protopop, Cornel Lazăr din Hălmăgiu și Vasile Popp din Almaș [B–141].

Acești delegați au reprezentat și pe bogeni la Marea Adunare.

La 20 noiembrie 1918 se publică istoricul document de convocare a Marii Adunări Naționale Române pentru ziua de 1 decembrie 1918 la Alba Iulia.

Ca urmare, în cadrul măsurilor de pregătire, este și aceea că „Pe timpul din 27 noiembrie până la 3 decembrie 1918 — cum se menționa în ordinul de zi Nr. 6 (N.R.V. — a Comandei Supreme a gărzilor naționale române), toate gărzile care sunt desfășurate de-a lungul căilor ferate au să facă serviciul la gări ziua-noaptea. Cu deosebire este a se urmări persoanele suspicioase, apoi a se păzi podurile și tunelele” [B–142].

Pentru Marea Adunare Națională de la Alba Iulia în afara delegaților aleși, care au primit „un credențional” în care ei erau împuterniciți să dea exprimare voinței unanime a românilor: „voim să fim alăturați împreună cu teritoriile românești” din Ardeal, Banat, Crișana și Maramureș la România, așa cum au fost și chemările s-au deplasat un număr mare de români și din satele noastre.

Din documentele vremii aflăm că la 29 noiembrie 1918 au sosit la Alba Iulia

și cei din ținuturile arădene, bihorene și de pe valea Crișului Alb, însuflețirea fiind foarte mare. S-au adunat la Alba Iulia peste 100.000 de oameni care au cerut într-un glas realizarea actului unirii.

Adunarea Națională de la Alba Iulia și-a început lucrările la ora 10 în ziua de 1 Decembrie 1918, în prezența celor 1228 de delegați care reprezentau legitim și legal întreaga populație românească a Transilvaniei și a celorlalte ținuturi.

Cuvântul de deschidere a fost rostit de bătrânul om politic transilvănean George Pop de Băsești, care a chemat adunarea să ia decizii menite să zdrobească lanțurile robiei în care au fost ținuți românii. Înainte de a propune proiectul de rezoluție, Vasile Goldiș a adus un cald elogiu spiritului de rezistență al națiunii române, care a înfruntat cu demnitate și curaj vicisitudinile istoriei, apărând cu brațul civilizația umană în acest colț al Europei.

În timp ce în sala Adunării Naționale se desfășurau lucrările mulțimea adunată pe platou striga într-un glas; „unire fără condiții”. În încheierea lucrărilor adunării a luat cuvântul episcopul Aradului Ioan I. Papp, care a arătat că prin deciziile luate românii își văd realizată dorința lor de veacuri de a se uni toți într-un singur stat.

Această decizie a făuririi unității politice prezintă pentru generațiile ce se vor scurge pe pământul românesc moștenirea cea mai de preț pe care Adunarea Națională de la Alba Iulia ne-a transmis-o în ziua de 1 Decembrie 1918 [B-143].

Tot atunci, la Alba Iulia, a fost ales Marele Sfat Național Român. Intre membrii acestuia a fost ales din cercul electoral Iosaș Aurel Grozda, avocat din Buteni [B-144].

9. Istoria contemporană — Perioada interbelică

Pentru conducerea în continuare a Transilvaniei, în locul C.N.R.C. organul conducător de până la 1 Decembrie 1918, adunarea de la Alba Iulia, hotărăște instituirea Marelui Sfat Național Român, care va avea toată îndreptățirea să reprezinte națiunea română oricând și pretutindeni față de toate națiunile lumii și să ia toate dispozițiunile pe care le va afla necesare în interesul națiunii. Din acest Mare Sfat Național, au făcut parte și 23 reprezentanți ai județului Arad, printre care și - după cum am mai arătat —Dr. Aurel Grozda, care reprezenta, printre altele și Bogeștiul.

Pentru conducerea permanentă a treburilor Transilvaniei Marele Sfat Național alege guvernul provizoriu care se va numi Consiliu Dirigent. Aceste două organe au condus treburile teritoriile unite cu România până la 10 aprilie 1920, funcționând practic 486 de zile. Consiliul Dirigent era format din 15 membrii, între care din Arad, Vasile Goldiș, Ștefan Cicio-Pop și Ioan Suciuc.

Marelui Sfat Național și Consiliului Dirigent, ambele cu sediul la Sibiu, le erau subordonate Consiliile Naționale locale și Gărzile Naționale locale constituite deja dinainte, care preluaseră puterea de la vechile organe și introduseseră noua ordine.

Un moment important cu mari implicații în viața politică a teritoriilor din vest care ceruseră unirea cu țara, a fost încheierea armistițiului de la Belgrad semnat la 13 noiembrie 1918 între guvernul contelui Karoly și mandatarul Antantei generalul Franchet D'Esperey și care prevedea că armata maghiară să evacueze Transilvania până la Mureș, între trupele aliaților și forțele statului maghiar stabilindu-se o linie

demarcațională provizorie pe cursul Mureșului, prelungindu-se în nord până la Sighetul Marmației.

Întrucât linia demarcațională fusese stabilită în mod arbitrar, fără ca reprezentanții poporului român să fi participat la tratative, națiunea română de o parte și de alta a liniei de demarcație, prin mari demonstrații, în coloanele presei, în cadrul conferinței de pace de la Paris prin reprezentanții săi, a protestat împotriva acestei situații, care nu permitea conducerea centralizată a Transilvaniei în condiții corespunzătoare. Consiliul Dirigent, prin mai multe memorii adresate Consiliului Suprem aliat de la Paris, a protestat împotriva acestui armistițiu, între altele contestându-i bazele juridice, deoarece în momentul semnării lui Ungaria nu era încă independentă, iar contele Karoly nu avea calitatea să încheie și să semneze un armistițiu în numele Austro-Ungariei, cea care purtase războiul cu puterile aliate și în consecință nici nu putea lua nici un fel de angajamente care priveau pe români, slovaci și croați. De altfel în timpul când se purtau tratativele de la Belgrad privind armistițiul, Clemenceau îi atrage atenția lui Franchet D'Esperey printr-o telegramă, că nu este înputernicit să trateze decât chestiuni pur militare: „Te somez ca să tratezi cu contele Karoly Mihai numai despre afaceri curat militare, cu deschiderea oricăror chestii de altă natură. Să urmezi strict acestei directive” spunea telegrama pe care Franchet D'Esperey a comunicat-o guvernului maghiar. Ulterior însă generalul Franchet D'Esperey și-a dat seama de realitate mai ales că a făcut și o vizită în Transilvania, concomitent cu generalul Philipp Petain.

În asemenea condiții, sub presiunea maselor populare, cu sau fără aprobarea Consiliului Antantei, linia de demarcație s-a mutat mereu spre vest, cu mult înainte de sfârșitul tratativelor de pace. Prima schimbare a avut loc în urma hotărârii Consiliului Antantei de la Versailles, din 17 decembrie 1918, care permitea armatei române să treacă Mureșul și să ocupe puncte strategice. La 18 decembrie, în consecință, armatele române intră în Teiuș și la 25 decembrie în Cluj, linia de demarcație mutându-se pe direcția Cluj-Gherla-Dej. La începutul lui ianuarie 1919, ca urmare a încuviințării generalului Berthelot se înaintează pe direcția orașelor Sighetul Marmației-Baia Mare-Zalău, apoi Ciucea-Zalău-Zam, rămânând încă separate prin linia de demarcație de restul Transilvaniei teritoriile din Sătmăr, Sălaj, Bihor și Arad. Abia la 26 februarie 1919, ca urmare a memoriilor și a rapoartelor celor doi generali francezi care vizitaseră Transilvania, Conferința de pace desființează linia demarcațională. Se înființează o zonă neutră între români și maghiari, ale cărei puncte mai importante urmau să fie ocupate de trupe aliate. Zona începea de la est de calea ferată Satu Mare-Carei Mari-Oradea-Arad, fără a se permite și eliberarea acestor orașe, și continua spre vest 5 km dincolo de linia revendicată de guvernul român. Din această zonă forțele maghiare trebuiau să se retragă în interval de 10 zile, ea fiind ocupată de armatele aliate. În mai 1919 s-a decis apoi, ca întreg teritoriul până la granița recunoscută prin tratatul din 1916 să fie în totalitate administrat de Consiliul Dirigent.

În partea estică a județului Arad trupele române pătrund spre sfârșitul lunii martie 1919. În Hălmeagiu bunăoară, intră în 31 martie 1919 [B-145].

„Nefiindu-ne îngăduit să punem stăpânire pe Munții Apuseni, care ne-ar fi dat puțința să tăiem scurt orice încercare a ungarilor de a ne ataca — spune Constantin Kirițescu —, a trebuit să ne mulțumim cu ocuparea câtorva puncte mai avantajoase” [B-146].

Că treburile au stat așa, o confirmă și Jurca Rada. Bogeștii și alte localități au avut destule de pățimit din cauza armatei republicane care era tot honvezimea și husărima Ungariei feudale de ieri, ce venea să-și apere „Patria unitară”, atacându-ne.

Și iată ce arată Jurca Rada: „În luna februarie 1919 a apărut armata lui Kun Bella, Vörös garda (Garda roșie), care au ocupat fiecare sat de pe valea Crișului deci și satul Bodești. Odată cu această armată apare și Bagoly Sandor fostul sergent major al jandarmilor ce erau la postul din Bodești despre care am relatat mai sus. S-a anunțat prin baterea tobei că, fiecare locuitor care a dus ceva de la Almay să ducă în fața primăriei tot ce a dus, în caz contrar, dacă se va găsi la el ceva va fi împușcat pe loc fără nici o judecată. În fața primăriei a fost instalată o mitralieră cu care se trăgea câte o rafală. Satul a fost înconjurat de armată. Bărbații din Bodești văzând care este situația au fugit noaptea din sat, cu toate că acesta era păzit. Așa a început constrângerea. Au fost prinși mai mulți săteni care au fost bătuți până la sânge de către soldații lui Kun Bella. Au urmat apoi perchizițiile în fiecare casă, fiindcă nimeni nu avea îndrăzneala să aducă în fața primăriei obiectele pe care le jefuiseră de la castel. Pentru a nu fi descoperite de către soldați orice obiect cât de mic a fost ascuns sau îngropat în pământ. A fost spartă mobila fină și pusă pe foc, au fost îngropate perine, plapome, cearceafuri, tacâmuri, totul era acum îngropat, ars sau distrus. Frica era așa de mare încât toți locuitorii tremurau. Au fost bătuți mulți locuitori pentru a spune cine a dus ceva de la castel. Unii au spus câteva nume, dar aceștia erau plecați le pădure. În sat erau femeile cu copii, bărbații părăsiseră satul de teama bățăilor necruțătoare. Bagoly Sandor care cunoscuse câțiva din aceia care îl bătuseră ia căutat dar aceștia nu mai erau în sat. Câteva zile în șir a continuat perchezițiile și bățăile. Nimeni nu avea voie să părăsească satul nici să umble noaptea prin sat. Au început recvirările (N.R.V. — rechizițiile), pentru armată. De la locuitori s-au luat porci, vite, făină de grâu, untură, slănină, mere, cartofi și fasole. Nimeni nu știa ce urmează. Din partea lui Almay a fost aici și fostul brigadier silvic Masser Ernő, care cu un grup de soldați mergeau din casă în casă căutând prin curți și grădini lemnele pe care le aduseseră din pădure fiecare locuitor” [B-147].

Constantin Kirițescu arată și el că: „La 20 februarie, un batalion de trupe regulate ungare, venind din Arad, cu tunuri, mitraliere și cu un tren blindat, au atacat comuna Șiria, sub pretextul de a dezarma garda națională românească, au bombardat-o și au luat-o cu asalt. Intrând în sat au masacrat o mulțime de locuitori, printre care întreaga familie a fruntașului român, avocat Hotăran. După acestea, au întins masacrul în comunele învecinate”.

Trenuri blindate circulau de la Arad la Zam, de la Arad la Brad și de la Timișoara la Făget, trăgând cu mitralierele asupra țăranilor strânși prin gări sau asupra celor ce-și vedeau de ocupațiile pașnice pe câmp [B-148].

Acestor zile de groază aveau să le pună capăt trupele române care, după cum am arătat, prin mutarea succesivă a liniei de demarcație ajunseseră la 31 martie 1919 la Hălmagiu.

Generalul, Gh. D. Mărdărescu istorisește: „În fața Diviziei a II-a de vânători (...), pe valea Crișului Alb, în regiunea Vârfuri-Ineu, se afla o brigadă de infanterie, cu postul de comandă la Sebiș, compusă din unități din Regimentul 2 honvezi, 33, 46 și 61 Infanterie și Batalionul 28 de vânători, cu un efectiv total de 3. 000 oameni, 20 guri de foc, 2 trenuri blindate și o escadrilă de 3 avioane.

În vederea acțiunii ofensive proiectate, pe ziua de 12 aprilie 1919 comanda tuturor forțelor din Transilvania a fost încredințată mie (Generalului Gh. D. Mărdărescu), iar Generalul Panaitescu Ștefan a continuat a îndeplini, pe lângă mine, funcția de Șef de stat major.

În vederea îndeplinirii acestei misiuni, forțele armate din Transilvania au fost grupate astfel:

— (...) Divizia a II-a de vânători, având în plus Regimentul ardelean Beiuș și o baterie, în regiunea Hălmagiu-Brad exclusiv Roșia.

3. Înaintarea Diviziei a II-a de vânători pe văile Crișului Alb și Negru (cu coloana principală pe valea Crișului Alb), cu o flank-gardă pe stânga, pe valea Mureșului, din Divizia I-a de vânători, cu misiunea de-a pune stăpânire pe ieșirea defileului de la Vârfurile și a ocupa localitățile Beiuș, Sebiș și Radna. Grupul de sud servind de pivot în timpul executării acțiunii hotărâtoare a grupului de nord, mișcarea lui trebuia să se oprească pe linia localităților de mai sus, până la noi dispozițiuni, pentru a fi în acord cu desfășurarea acțiunii principale.

4. Întrebuințarea rezervei generale, fie în sectorul Diviziei a II-a de vânători, fie în sectorul principal de atac, după împrejurări.

Hotărând a se angaja acțiunea decisivă în sectorul grupului de nord, pe frontul Diviziei VII-a (N. R. V. — în zona Oradea Mare).

La 16 aprilie 1919, era într-o miercuri, în același timp cu acțiunea de front și aceea de la nord, se produc și cele 2 acțiuni de întoarcere pe la sud de defileul Vârfuri, executate de Regimentul 3 de vânători (care a ocupat, după retragerea precipitată a inamicului din defileul Vârfuri, localitatea Talagiu) și Regimentul 2 de vânători cu o baterie de munte (care înaintând de la Zeldiș de la sud spre nord, a zdrobit rezistența inamicului și a ocupat localitatea Gurahonț, după o luptă de aproape 2 ore).

Regimentul 10 de vânători, de la Vârfuri, continuând înaintarea, devansează Regimentul 3 de vânători și ocupă localitatea Holt, legându-se la stânga cu Regimentul 2 de vânători, care ocupase satul Bonțești, împreună cu o baterie de artilerie de munte.

Pentru noaptea de 16/17 aprilie, Divizia a II-a de vânători s-a oprit cu elementele cele mai înaintate pe linia Bonțești-Holt-Vaşcău, având Regimentul 2 de vânători la Bonțești, Regimentul 3 de vânători la Gurahonț, Regimentul 10 de vânători pe Criș (în regiunea Holt), detașamentul Colonelului Rasoviceanu la Vașcău iar rezerva diviziei în regiunea Talagiu.

Divizia II-a de vânători, în cursul zilei de 17 aprilie 1919, (era Joia Mare), a continuat înaintarea pe văile Crișului Alb și Negru.

Pe valea Crișului Alb, trupele diviziei au înaintat pe 2 coloane.

Coloana din dreapta, la nord de Criș, formată din Regimentul 10 vânători (din Brigada 4-a de vânători), Regimentul Beiuș cu 2 baterii, a înaintat pe direcția Holt-Sebiș.

Coloana din stânga, la sud de Criș, (N.R.V. — care a eliberat și satele Almaș, Bodești și Cil), formată din Brigada 3-a de vânători (Regimentele 2 și 3 vânători), cu 3 baterii de artilerie, pe direcția Bonțești- Buteni.

Coloana din dreapta a întâmpinat rezistență pe linia Sălajeni-Sebiș; iar coloana din stânga, succesiv, în fața localităților prin care a înaintat.

Forțele inamice din fața ambelor coloane fiind bătute, s-au retras în dezordine

spre vest” [B-149].

În 18 aprilie 1919 a fost ocupată și Radna, astfel încât la această dată trupele ce staționau pe valea Crișurilor (Alb și Negru) și a Mureșului au atins aliniamentele ordonate.

Ulterior înaintarea a continuat astfel, că, la 17 mai 1919, trupele Regimentului 6 Vânători sunt primiți cu flori și/aclamații în Aradul pregătit sărbătorește.

În timpul înaintării trupelor române pe valea Crișului Alb, acestea, s-au bucurat din plin de sprijinul populației și de participarea a nenumărați voluntari care au cerut înrolarea în armata română, sau prin participarea lor cu informații despre inamic, cu alimente etc.

Astfel ia sfârșit ocupația ungară și calvarul de atâția ani, al românilor din această parte a țării.

Dar, mai departe de satele noastre, ce e drept, în dimineața zilei de 20 iulie 1919, la ora 3, după un puternic bombardament de artilerie de toate calibrele ofensiva inamică (N.R.V. — a armatei roșii a lui Kun Bella), se dezlănțuie pe tot frontul.

În urma lupelor aprige din zilele de 24, 25 și 26 iulie, ofensiva maghiară s-a năruit complet, transformându-se într-o retragere echivalentă cu cea mai pronunțată panică.

În noaptea de 29/30 iulie, la orele 2, 30 Grupul Generalului Holban începe operațiunea trecerii Tisei.

În curs de 16 zile, numai, inamicul a fost cu desăvârșire distrus, iar în ziua de 4 August, orele 18, trupele noastre au ocupat Budapesta, aducând cu ele liniștea tuturor cetățenilor pașnici ai Ungariei și prin acesta risipirea norilor din centrul Europei.

Pentru a evidenția rolul binefăcător al armatei române, pe timpul ocupării Ungariei, e necesar să se știe:

a. În toată zona dintre Tisa și Dunăre, atât populația urbană cât și cea rurală, a primit armata românească cu liniște, încredere și bunăvoință, dându-și seama, că ea este purtătoarea ordinii și siguranței avutului, onoarei și vieții cetățenilor, nesocotită în mod sălbatic de bandele lui Bella Kuhn.

Domnul Ministru Diamandy, împreună cu Consiliul dirigent, fixează începerea operațiunii de evacuare pentru ziua de 7 noiembrie 1919. (N.V.R. — evacuarea urmând a se executa în etape).

Perioada evacuării propriu zisă, începe la 15 noiembrie 1919 [B-150].

Astfel, când operațiile contra dușmanului nostru de la vest erau complet terminate, când trupele se instalaseră în cantonamente, în fine, când frontiera nouă stabilită spre apus se găsea sub paza organelor noastre grănicerești, era 20 aprilie 1920.

Războiul, însă, a făcut destule victime și nu puțini dintre aceștia erau din Bodești, fiind îndoliate numeroase familii. Numele celor ce s-au jertfit în această înclăstare mondială sunt săpate, spre cinstire și aducere aminte, în marmura monumentului eroilor din acest prim război mondial ce se află în fața Bisericii din Rădești (Foto 16. a).



Foto 16.a. Monumentul ridicat la Rădești, în cinstea eroilor căzuți în primul război mondial



Foto 16. b. Monument aflat în fața bisericii ortodoxe

În plăcile monumentului au fost săpate numele celor căzuți din Bodești. Și sunt:

1.	Caporal Fericean Vasile
2.	Rada Vasile
3.	Farcaș Ioan
4.	Iștvan Simion
5.	Mecea Ioan – 33
6.	Tomuța Militon
7.	Brihan Ilarie
8.	Dudaș Avram
9.	Dudaș Ioan
10.	Gâș Ioan
11.	Tigler Bela
12.	Rada Dănilă
13.	Hălmăgean Avram
14.	Frenț Vasilie
15.	Vladea Toma
16.	Fericean Ștefan
17.	Bibaș Gheorghe
18.	Rada Pavel
19.	Voian Petru

20.	Frenț Ioan
21.	Rada Vasilie – 40
22.	Gâș Toma
23.	Șandru Vasilie
24.	Fericean Vasilie
25.	Buda Ioan
26.	Barbura Vasilie
27.	Hălmăgean Pavel
28.	Tomuța Ștefan – 109
29.	Tomuța Ștefan – 113
30.	Barbura Ioan
31.	Tomuța Ioani
32.	Dașcău Constantin
33.	Sărac Todor
34.	Fericean Nicolae
35.	Frenț Mihai
36.	Mecea Ioan
37.	Farcaș Vasilie
38.	Ancateu Ioan

Terminarea războiului și realizarea Marii Uniri, au făcut ca atenția oamenilor să se îndrepte spre alte probleme care îi interesau în cel mai înalt grad, problema proprietății asupra pământului și a pădurii.

Din raportul Preturii plășii Sebiș Nr. 1486/1920 aflăm că: „Acțiuni de răzvrătire împotriva autorităților și proprietarilor de păduri se semnalează în majoritatea localităților aparținând plășilor Sebiș și Gurahonț. Astfel la 16 mai 1920, seara, la orele 8,30 este atacată și se trag focuri de arme spre clădirea administratorului domeniului Almay din Bodești [B–151].

Evenimentele de mai sus se desfășoară și pe fondul campaniei electorale. Cele pentru cameră urmând a avea loc în 3 iunie 1920, iar cele pentru senat în 6 iunie 1920.

Reforma agrară — împrumetăria

La sfârșitul primului război mondial, agricultura se găsea într-o situație grea, ca urmare a războiului. Era mare mizerie. Inventarul agricol era în mare parte distrus, lipseau vitele de muncă și semințele, dar cel mai mult lipsea forța de muncă. Nici pământul nu prisosea țaranului. În schimb marile domenii ale grofilor riscau să rămână necultivate. Drept urmare „La 21 februarie 1919, Consiliul Dirigent din Transilvania, resortul agriculturii, emite ordonanța nr. 82 A — despre arenei darea moșiilor statului”, privind arendarea obligatorie a moșiilor statului, corporațiilor și a unor particulari, pe anul 1919 [B–152].

Drept urmare și la Bodești au început arenzile forțate. Această formă a fost continuată și în anii următori. În paralel se desfășurau lucrările declanșate de reforma agrară în baza legii pentru definitivarea reformei agrare în Transilvania, Banat, Crișana și Maramureș din 30 iulie 1921.

Cu adresa Nr. 14 din 11 ianuarie 1922 a Consilieratului Agricol, județul Arad se trimit: „instrucțiuni Nr. 9.807/921, ale Ministerului Agriculturii Cluj adresate Președinților Comitetelor locale împreună cu 147 tablouri de împrumodărire, socotite c4ete 3 exemplare de fiecare comitet local din comunele secretariatului”, fiind invitați a lua imediat m4asuri pentru începerea lucr4arilor.

La plasa Sebiș, pentru comuna Almaș, se trimit 5 instrucțiuni și 15 tablouri [B-153].

Operațiunile legate de reforma agrară au durat destul de mult și afl4am dintr-un raport al Direcției Cadastrului și lucr4arilor tehnice, Inspectoratul Arad, Nr. 342 din 29 iunie, adresat Prefectului județului Arad c4a: „În campania 1925, s-au m4asurat, sunt în curs de m4asur4atoare, sau au fost contractate m4asur4atori, la urm4atoarele comune: (...) Cil, Almaș și Bodești [B-154]. Dup4a cum se vede treburile mergeau foarte încet.

Aspectul arendării p4ământului, care a durat p4ână la împrumodărire rezult4a și din procesul verbal datat 17 martie 1925, încheiat în comuna Bodești în care se arat4a:

„Noi Ion Schemiger șeful Regiunii Agricole Sebiș conform4ându-m4a ordinului No. 340 din 14 august 1924 al Casei Centrale a Coop. și Impr. București înaintat Regiunii cu ordinul No. 1482/1924 al Consilieratului Agricol Arad însoțit fiind de agentul agricol Novac Bercea ne-am transportat la sediul prim4ariei mai susamintit4a, pentru repartizarea și arendarea p4ământului pe anul agricol 1924/1925 în suprafaț4a de circa 160 iug4are c. – st.p. ar4ator și f4anaț (folosit și în anul trecut) din fosta proprietate a D-lui Almay Oliver din comuna Cil, aparțin4atoare hotarului comunei Bodești-Almaș.

Din suprafaț4a mai sus amintit4a în locurile cele mai apropiate de comun4a av4ând în vedere și ordinele în vigoare s-au f4ăcut urm4atoarele rezerve ar4atate mai jos:

1.	Pentru sport și tir	3 jug4are c.;
2.	Pentru lot zootehnice	2 jug4are c.;
3.	Pentru sesiune parohial4a	10 jug4are c.;
4.	Pentru trebuințe bisericești	10 jug4are c.;
5.	Pentru sesiune cantoral4a	4 jug4are c.;
6.	Pentru donațiune învăț4ătoreasc4a	16 jug4are c.;
7.	Pentru gr4ădina școlară	3 jug4are c.;
8.	Pentru cantonieri de drum	–
	Total	48 jug4are c.

Restul teritoriului de 112 jug4are c. — st.p. s-a distribuit pe baza tabloului de arendare aci anexat”.

D4am mai jos acest tabel.

Regiunea Agricol4a Sebiș	Comitetul local agrar Bodești
--------------------------	-------------------------------

Lotul tip stabilit de comisie: 3 jugăre c.
TABLOU
cu arendarea pe anul agricol 1924/1925 conform punctului 29
din instrucțiunile 13.375

Nr. crt.	Mumele și prenumele îndreptățitului	Nr. casei	Categ. din tabloul de împr.	Nr. crt.	Numele moșier	Pământ ce posedă	Suprafața dată de categorie	
							Arător j.c.	Fânaț j.c.
1	Desc.Min. Vasilie Ferician	116	I	3	Almay Oliver	2,900	0,700	
2	Desc.Min. Ioan Frenți	141	I	4	"	–	3,000	
3	Dese.Min. Ioan Buda	136	I	5	"	–	3,000	
4	Desc.Min. Vasilie Ferician	43	I	6	"	–	3,000	
5	Desc.Min. Simion Istfan	91	I	7	"	–	3,000	
6	Desc.Min. Damaschin Oarcea	36	I	8	"	–	3,000	
7	Desc.Min. Ștefan Tomuța	75	I	9	"	–	3,000	
8	Desc.Min. Toma Găș	80	I	10	"	2,400	1,200	
9	Ioan Găș	83	II	1	"	2,400	1,200	
10	Iosif Voian	92	II	3	"	1,100	1,600	
11	Rusalim Joldea	43 a	II	3	"	1,800	1,800	
12	Vasilie Fericean	22 a	II	5	"	1,800	1,800	
13	Vrenti Șandru	51	II	6	"	1,800	1,800	
14	Gheorghe Faur	9 a	II	7	"	1,200	2,400	
15	Pavel Rada	112	II	8	"	1,800	1,800	
16	Nicolae Ristea	123	II	9	"	1,800	1,800	
17	Pavel Rada	149	II	10	"	2,400	1,200	
18	Nicolae Șandru	148	II	12	Almay Oliver	1,800	1,800	
19	Pavel Șandru	120	II	13	"	1,140	1,200	
20	Teodor Rada	26	II	15	"	1,500	1,140	
21	Alexanndru Pacsa	130	II	17	"		3,000	
22	Militon Bucureștean	30	II	18	"	1,800	1,800	
23	Ioan Pleșcuțan	49	II	20	"	2,400	1,200	
24	Vasilie Voian	114	II	22	"	1,800	1,800	
25	Nicolae Bărbatei	130 6	II	23	"	–	3,000	
26	Constantin Berzovan	117 a	II	26	"	–	3,000	
27	Vasilie Chisîndan	9	II	27	"	1,200	2,400	
28	Ștefan Pacsa	147	II	28	"	–	3,000	
29	Vasilie Cana	41	II	29	"	–	3,000	
30	Rusalin Tomuța	50	II	30	"	–	3,000	
31	Ioan Vladea	0	–	31	"	–	3,000	
32	Teodor Balint	153	–	32	"	–	3,000	
33	Crăciun Ștefan	130 b	–	33	"	–	3,000	
34	Ioan Barbura	24	–	34	"	–	3,000	
35	Vasilie Vladea	55	–	35	"	–	3,000	
36	Vasilie Găș	8	–	36	"	–	3,000	
37	Ioan Pacsa	20	–	37	"	2,800	0,800	

38	Vasilie Halmagean	67	–	37	”	2,000	1,000	
39	Vasilie Rada	130	–	40	”	–	3,000	
40	Militon Barbura	14	–	41	”	–	3,000	
41	Tudor Lazăr	156 b	–	42	”	0,600	2,100	
42	Teodor Frenți	117	–	43	”	1,200	2,400	
43	Ioan Dașcău	47	–	44	”	1,400	1,200	
44	Ioan Mecea	14	–	45	”	0,600	2,100	
45	Vasilie Boc	85	II	46	”	1,800	1,800	
46	Ioan Ferician	134 a	II	47	”	2,400	1,200	
47	Istinie Doța	122	II	49	”	2,400	1,200	
48	Ștefan Tăria	162	II	52	”	1,800	1,800	
49	Traian Hălmăgean	23	II	53	”	1,200	2,400	
50	Livius Pena	67	II	54	”	1,800	1,800	
51	Vasilie Rada	124	II	55	”	1,800	1,800	
52	Ioan Doța	39	II	57	”	2,400	1,200	
53	Ștefan Tomuța	68 a	II	58	”	1,200	2,400	
54	Ștefan Ferician	59	II	59	”	1,200	2,400	
55	Ioan Ferician	109	IV	8	”	2,400	1,200	
56	Ioan Dașcău	110	IV	14	”	2,400	1,200	
57	Traian Rada	68	IV	17	”	1,800	0,800	
Total = 112,300								

Agronom regional	L.S.	
s.s. Indescifrabil	Notar	Primar
	s.s. Indescifrabil	Adrian Rada
Agent agricol		
N. Bercea	Delegați	
	Todor Ioan	Frenț Doța
Preot	Învățător	
Avram Giurgiu	N. Boșcaiu	
[B-155]		

Activitatea în vederea împrumutării a durat mult, din motive diverse. Tabelele au fost făcute și refăcute, au fost și destule contestații și multe alte probleme. Pe oameni din sat, însă, practic îi interesa cât vor primi și mai ales când vor fi făcute intabulările acestui pământ spre a intra de drept și definitiv în posesia lui.

S-a așteptat destul pentru acest pământ, care, în comuna Rădești era puțin. În cele din urmă, însă, s-a putut obține actul prin care erau împrumutăriți.

Notăm că dacă în conformitate cu prevederile legii trebuiau să primească 5 ha, deci ceva mai mult de 10 lanțuri, la noi inițial, din lipsă de pământ se hotărâse de către comisie loturi tip de 3 jugăre cadastrale. În final, după cum apare în *Decizia* Judecătoriei de ocol rurală, Secția cărții funduare Buteni Nr. 2280 din 30 Noiembrie 1934 c.f. , vor fi în general 2 jugăre sau chiar mai puțin, dacă îndreptățiții mai aveau ceva pământ.

Pământul împărțit atunci a fost măsurat în parcela numită, în act, Cernaia Cered, după cum se vede numele este puțin greșit, corect fiind Cernaia Ceret.

Prin această *Decizie* Nr. 2280/1934 c.f. se ordonă „să se intabuleze dreptul de

proprietate cu titlul de drept de Împroprietărire În favoarea îndreptățiților din comuna Rădești”. Se poate constata cu ușurință că operațiunile începute prin legea din vara anului 1921, se încheie practic la 30 noiembrie 1934.

Noi vom reda în părțile principale conținutul acestui act, unde nu am mai trecut numerele topografice ale jugărelor — lanțurilor și nici nu vom repeta locul lor de dispunere, pentru fiecare, toate fiind la Cernaia Ceret. Tot pământul fiind în aceeași parcelă. Deci mai jos vom serie numai definitivarea, înșirând pe cei ce au primit pământ, numărul casei, felul pământului și suprafața.

1. Balint Teodor, Nr. 153, arătură – 2 jugăre;
2. Barbatei Nicolaie, Nr. 130, arătură – 2 jugăre;
3. Barbura Ioan, Nr. 24, arătură – 2 jugăre;
4. Barbura Militon, Nr. 14, arătură – 2 jugăre;
5. Barbura Teodor, Nr. 158, arătură – 2 jugăre;
6. Berzovan Constantin, Nr. 117, arătură și neproductiv – 2 jugăre; și 356 stp. (stânjeni pătrați);
7. Bold Vasilie, Nr. 86, arătură și neproductiv – 829 stp.
8. Bucureștean Militon, Nr. 30, arătură – 1 jugăr și 400 stp. plus arătură 1200 stp.
9. Descendenții minori a lui Buda Ioan, Nr. 136, arătură – 2 jugăre;
10. Buda Traian, Nr. 68, arătură – 1 jugăr și 100 stp. plus arătură 1 jugăr;
11. Cana Vasile, Nr. 41, arătură – 2 jugăre;
12. Chisîndan Vasilie, Nr. 9, arătură și neproductiv – 2 jugăre și 155 stp.
13. Crișan Florea, Nr. 3, arătură și neproductiv – 953 stp.
14. Dașcău Ioan, Nr. 47, arătură – 1 jugăr și 55 stp.
15. Doța Istinie, Nr. 122, arătură și neproductiv – 1 jugăr și 58 stp.
16. Doța Ioan, Nr. 39, arătură – 1 jugăre;
17. Faur Gheorghe, Nr. 9, arătură – 1 jugăr;
18. Frenț Teodor, Nr. 117, arătură – 2 jugăre;
19. Fericean Ștefan, Nr. 59, arătură – 1 jugăr;
20. Fericean Vasilie, Nr. 43, arătură – 2 jugăre;
21. Fericean Vasilie, Nr. 22, arătură – 1 jugăr;
22. Fericean Vasilie, Nr. 109, arătură – 2 jugăre;
23. Descendenții minori a lui Frențiu Ioan, Nr. 141, arătură – 2 jugăre;
24. Gâș Iosana, Nr. 156, arătură – 2 jugăre și 208 stp.
25. Gâș Vasilie, Nr. 8, arătură – 2 jugăre;
26. Hălmăgean Traian, (numărul casei nu este trecut în act, dar noi credem că este Nr. 233, arătură și neproductiv – 1 jugăr și 58 stp.
27. La această poziție, fiind în partea de jos a actului multiplicat nu apare numele proprietarului și numărul casei, apărând numai suprafața, arătură – 2 jugăre;
28. Descendenții minori a lui Istvan Simion, Nr. 91, arătură – 2 jugăre;
29. Joldea Rusalin, Nr. 51, arătură – 800 stp.
30. Mecea Ioan, Nr. 14, arătură și neproductiv – 1 jugăr și 887 stp.
31. Descendenții minori a lui Oarcea Damaschin, Nr. 33. arătură – 2 jugăre;
32. Pața Alexandru, Nr. 130, arătură – 2 jugăre;
33. Pața Ștefan, Nr. 147, arătură – 2 jugăre;
34. Perva Liviu, Nr. 67, arătură și neproductiv – 2 jugăre;

35. Rada Mihai, Nr. 143, arătură – 2 jugăre;
36. Perva Teodor, Nr. 26, arătură și neproductiv – 1 jugăr și 300 stp.
37. Rada Vasilie, Nr. 66, arătură – 2 jugăre;
38. Rada Vasilie, Nr. 124, arătură – 1 jugăr;
39. Rada Vasilie, Nr. 92, arătură – 1 jugăr;
40. Ristea Nicolaie, Nr. 123, arătură – 1 jugăr;
41. Șandru Nicolaie, Nr. 148, arătură – 800 stp.
- 4t. Șandru Pavel, Nr. 120, arătură – 1 jugăr și 800 stp.
43. Șandru Vrenti, Nr. 51, arătură – 1 jugăr;
44. Sărac Teodor, Nr. 156, arătură – 2 jugăre;
45. Stepan Crăciun, Nr. 130, arătură – 2 jugăre;
46. Tomuța Rusalin, Nr. 50, arătură și neproductiv 829 stp., plus arătură – 1 jugăr și 800 stp.
47. Tomuța Ștefan, Nr. 68, arătură – 2 jugăre;
48. Vladea Ioan, Nr. 160, arătură – 2 jugăre;
49. Vladea Vasilie, Nr. 161, arătură – 2 jugăre;
50. Voian Vasilie, Nr. 114, arătură 800 stp.

Aceștia au fost locuitorii care au primit pământ. În plus s-a dispus intabularea „cu același titlu de împrăștiare”, după cum urmează:

51. Statul Român – lotul de susținere a bisericii Ortodoxe române Rădești, arătură – 6 jugăre;
 52. Statul Român – lotul cantoral Ortodox român Rădești, arătură – 2 jugăre;
 53. Statul Român – lotul învățătoresc, arătură – 6 jugăre;
 54. Statul Român – lotul grădinii școlare, arătură – 2 jugăre;
 55. Statul Român – lotul zootehnic, arătură – 2 jugăre;
 56. Imobilele parcela (Cernaia Ceret) pentru Comuna Rădești:
 - Nr. top. 491/2 – canal de 1445 stp.
 - Nr. top. 491/4/15 – drum de 445 stp.
 - Nr. top. 491/4/34 – drum de 445 stp.
 - Nr. top. 491/4/36 – drum de 370 stp.
- Buteni la 30 Noiembrie 1934.

Sef judecător s.s. Dr. Panigay Adalbert	Directorul c. f. s.s. Lazăr Jurcoane
Pentru conformitate s.s. Indescifrabil L. S.	

Documentul din care am extras datele de mai sus se află în păstrarea lui Barbură Ștefan (Noni – Bobu) Nr. 134 nou.

Făcând totalul pământului cu care au fost împrăștiți oamenii și instituțiile vom constata că au primit:

- Locuitorii din Rădești = 74 jugăre întregi și 10.388 stp.
- Instituțiile din Rădești = 18 jugăre întregi și 2.705 stp.

Total suprafață împrăștiată = 92 jugăre întregi și 13.093 stp.

Lucrurile evoluau și pe alte direcții. Un moment important în direcția unificării legislației îl constituie votarea unei noi constituții de către Adunarea Deputaților și Senat, la 26–27 martie 1923, constituție ce a fost promulgată printr-un decret la 28 martie și publicată la 29 martie 1923.

Organizarea administrativă a județului rămâne aceeași până în anul 1926, când se modifică datorită aplicării prevederilor legii reformei administrative, în conformitate cu *Decretul regal* nr. 2.465 din 25 septembrie 1925, și *Deciziei* ministeriale nr. 87.615 din 9 octombrie 1925, prin care teritoriul județului Arad, era organizat în 10 plăși. Prin *Decretul regal* nr. 2465/25 septembrie 1925, publicat în „Monitorul Oficial” nr. 220/ miercuri 7 Octombrie 1925 se face totodată și schimbarea denumirii unor comune, printre care și Bodeștiul, devenind Rădești. Ministerul de Interne publică la rândul său în *Împărțirea administrativă a României* însoțită de *Legea pentru unificarea administrativă*, apărută în 1926, tabloul comunelor al căror nume a fost schimbat prin *Decretele regale* Nr. 2465 din 25 septembrie și Nr. 3924 din 31 Decembrie 1925.

Schimbările din județul Arad au fost operate prin *Decretul* Nr. 2465 din 25 septembrie 1925 și se referă la peste 30 de comune. Dăm mai jos câteva din aceste schimbări, indicând poziția din tablou:

5. Bodești în Rădești;
3. Aciuva în Avram Iancu;
6. Cherechiu în Caporal Alexa;
7. Chertiș în Prunișor;
9. Ciuciu în Vârfurile;
14. Govoșdia în Paulian;
15. Holt în Pescari;
27. Ravna în Rănușa și altele.

Schimbarea denumirii comunei noastre s-a datorat faptului că în județul Arad erau două așezări cu numirea Bodești. Una lângă Almaș, a noastră, alta lângă Hălmagiu, fapt ce îngreua identificarea precisă. După cum am mai arătat, în timp așezarea noastră a purtat mai multe denumiri. Dar prima schimbare majoră a numelui a fost dispusă pe timpul Austro-Ungariei, în marea acțiune de maghiarizare a așezărilor românești, din 1910, când oficial comuna a început să poarte numele de Bozod (Vezi și impresia sigiliului primăriei Foto 17a.).

După Marea Unire, am arătat care erau motivele, s-a decis ca așezarea noastră să-și schimbe numele. S-a optat pentru numele de Rădești, pornind de la faptul că familiile Rada erau numeric predominante, dar nu excludem și o doză de subiectivism, prin faptul că primar în acel timp era Adrian Rada, deci tot un Rada și este de presupus că și el a influențat puțin decizia.

Oricum este de reținut, că oficial, din 25 septembrie 1925, așezarea noastră se numește Rădești, deși, chiar și azi, mai ales bătrânii, dar și locuitorii din satele învecinate mai spun Bogești sau Bodești, iar locuitorilor bogeni sau bodeni. Noi am folosit în mod curent Bogești, cum apare prin justificarea istorică, mai puțin în cazurile citatelor din diverși autori, unde am păstrat textul original.

Între 1919 și 25 septembrie 1925, oficial așezarea noastră a purtat numele de Bogești, după cum se poate vedea pe ștampila de atunci a primăriei (Vezi Foto 17.b).

	
<p>Foto 17.a. Sigiliul aşezării din 1910 până la Marea Unire</p>	<p>Foto 17.b. Ştampila comunei Bogeşti, utilizată după Marea Unire până la schimbarea denumirii aşezării, în Rădeşti (până după 25 septembrie 1925)</p>

În această perioadă de după război, treburile generale ale comunei erau conduse de către consiliul comunal care-l avea în frunte pe primar și consiliul urbarial condus de un președinte.

De regulă, cele două consilii lucrau împreună iar deliberările și hotărârile lor erau consemnate în procese verbale comune. Problemele dezbătute erau cele curente ale obștii, hotărârile fiind luate în mod democratic, cu majoritate de voturi.

Dintre subiectele puse în discuție, între 26 august 1926 și 22 februarie 1931, desprinse din procesele verbale păstrate și care se află în prezent în grija autorului, aflăm despre:

- împărțirea lemnelor din pădurea urbarială, către locuitori;
- numirea vigilului de pădure (cu o plată de 3.000 lei pe an);
- arendarea prin licitație a morilor urbarariste de pe valea comunei Rădești;
- repararea magaziei urbarariste;
- vânzarea de material lemnos din, pădurile comunei;
- acordarea de împrumuturi în bani, bisericii ortodoxe;
- tăierea de lemne și nuiiele pentru vramițele țarinii;
- curățirea șanțurilor din comună și până în hotarul Cilului;
- repararea podului de la capătul satului (pe drumul mare) și a altor poduri de interes comunal;
- amendarea celor prinși tăind lemne sau nuiiele din pădure;
- aprobarea pășunatului a 20 perechi de boi străini, pe pășunile comunei, spre a procura banii necesari cumpărării unui clopot pentru biserică (P.V. nr. 19/05 mai 1927);
- vânzarea la licitație publică a gunoiului din zăcătorile vitelor;
- vânzarea și înlocuirea vierului și taurilor comunali;
- votarea bugetului urbarial (pe anul 1927 cu intrări-ieșiri în valoare de 45.125 lei (exemplu);
- probleme privind diferite procese judecătorești în care era antrenată comuna urbarială;
- stabilirea locurilor din pădure, de unde urma să se taie lemne pentru nevoile comunei;
- cumpărarea unei case și a unui grajd din Rădești, care aparținuse societății

Mica – Brad;

— vânzarea prin licitație publică a produselor pomilor fructiferi de pe teritoriul urban;

— intervenții la ocolul silvic spre a se face rărituri în pădurea urbană (de la Cetățeauă și Buha);

— aprobarea de materiale necesare reparațiilor la morile urbane bisericești etc.;

— aprobarea de tăiere a nuielelor pentru îngrădiri (15 lei carul);

— stabilirea și predarea locurilor de așezare a cazanelor de fierț țuca;

— realizarea a două vâlce la fântânile din teritoriul de pășunat al vitelor;

— măsuri privind echilibrarea bugetului comunei urbane, achitarea datoriilor, crearea de surse de venit etc.;

— vânzarea unor construcții (grajd pe vale) la licitație;

— asigurarea cerealelor taurilor de montă (comunali);

— demersuri la prefectura Arad, în legătură cu pădurea cumpărată de la Almay Oliver, pentru soluționarea litigiului între comuna urbană și cea politică (vezi P.V. nr. 20 din 9 octombrie 1930), 200 jugăre cad. (pădure și pășune (P.V. nr. 30 din 11 ianuarie 1931).

Din analiza acestor procese verbale se pot trage și multe alte concluzii asupra cărora nu vom mai insista.

În anii 1925/26 Bogeștiul devenit Rădești era „comună rurală, în plasa Sebiș, secretariatul cercual era la Almaș; Primar. Rada Adrian; Notar: Lupu Iancu; învățător: Boșcai Nicolae (N.R.V. — după moartea lui în 1926, toamna îi urmează Ioan Ardeoi); Preot paroh: Avram Giurgiu; comerciant (articole mixte) și birtaș: Friedman Mauriciu, iar cismar apare: Losniță Petru” [B-156].

Agricultura imediat după terminarea reformei agrare și împrăștierea oamenilor a cunoscut o scurtă etapă de dezvoltare, după care a stagnat în anii 1929–1933, anii marii crize mondiale, după care au urmat ani mai favorabili, realizându-se progrese până la începerea celui de al doilea război mondial.

În Rădești, este ridicat spre cinstit Monumentul Eroilor comunei căzuți în Primul Război Mondial, amplasat în fața Bisericii Ortodoxe Române. La dorința și prin insistențele și râvna preotului Traian Precupașiu, instalat la 8 iulie 1937, cu ajutoarele materiale primite din partea Prefecturii jud. Arad, a primăriei Rădești și a contribuției enoriașilor cu gândire de bine, precum și cu colaborarea D-lor Ioan Ardeoiu învățător, directorul școlii, Vasile Rada funcționar, și Ștefan Rada episcop, precum și a Consiliului parohial și a Comitetului Monumentului Eroilor, al cărui președinte era preotul. Terminarea se pare că a fost la 18 septembrie 1938.

Acest Monument a fost inaugurat într-o splendidă zi, de apus de toamnă, pe data de 6 noiembrie 1938, la care a asistat întreaga comună „B-157].

Dar încă din 1938 se văd deja vremurile tulburi ce vor urma. În 1939, la 1 septembrie începe al doilea război mondial. Și România este în mare pericol. Se încep subscripții pentru înzestrarea armatei.

În plasa Sebiș, pe localități, în 1940 s-a raportat ca sume subscrise:

— Almaș	78. 000 lei;
— Cil	15. 000 lei;
— Rădești	33. 000 lei;

România intră în război la 22 iunie 1941, după ce din trupul țării prin nota ultimativă din 26 iunie 1940 a guvernului sovietic, Basarabia și Bucovina de nord, sunt rupte din trupul țării și încorporate la U.R.S.S. iar prin Dictatul de la Viena din 30 august 1940 o parte a Transilvaniei de nord-vest este cedată Ungariei hortiste.

Luptele împotriva aliaților sunt purtate până la 23 august 1944, când sunt întoarse armele, România trecând de partea aliaților.

Luptele pentru dezarmarea și lichidarea trupelor hitleriste de pe teritoriul județului Arad au durat până la 31 august 1944.

Dar liniștea a fost scurtă. La 13 septembrie 1944 două divizii hortiste izbesc frontiera de vest în zona Aradului. Efectivele românești, cu totul reduse, ale diviziei 1 Cavalerie-Instrucție opun o replică dărză puhoiului dușman. Cu toate actele de vitejie, sunt nevoite să se retragă.

Lupte deosebit de violente s-au purtat în această perioadă și pe valea Crișului Alb.

În cursul nopții de 14–15 septembrie 1944 inamicul își regrupează forțele și dimineța, aruncând în luptă numeroase tancuri (30–40 pe această direcție), obligă armata română să se retragă.

Ziua de 17 septembrie a marcat punctul culminant al luptelor purtate în această perioadă, deoarece intenționând să pătrundă în defileul Crișului Alb, Divizia a 4 Infanterie-hortistă reia ofensiva cu majoritatea forțelor pe direcția Ineu-Sebiș, conjugându-și lovitura principală cu încă 2 lovituri secundare, una pe direcția Beliu-Prunișor și alta pe direcția Pâncota-Șilindia. Pentru a-și realiza planul, dușmanul trebuia să înfrângă mai întâi apărarea de pe înălțimile de la nord și de la sud de Crișul Alb. Era și momentul când inamicul s-a apropiat cel mai mult de Rădești.

Printre unitățile care au luptat aici menționăm Divizia 1 Cavalerie, Școala de ofițeri Infanterie-rezervă Nr. 6 - Ineu, Batalionul Fix Regional „Criș” etc.

Despre Batalionul Fix Regional „Criș” se cuvine să arătăm că el a luat ființă la 22 septembrie 1943, în scopul apărării patriei, ca un corp al grănicerilor mai vârstnici. Batalionul avea sediul la Buteni și două companii: una în Sebiș și alta în Gurahonț. Plutoanele erau încadrate cu oameni din așezările situate în defileul Crișului Alb. Printre care și din Almaș, Cil și Rădești. Ostașii aveau în dotare câte o salopetă de cânepă vopsită kaki, iar ca armament, batalionul dispunea de puști, puști-mitralieră și patru aruncătoare de mine de 60 mm.

La 1 decembrie 1944, luptătorii din Batalionul Pix fiind oameni mai în vârstă au fost lăsați la vatră, după ce și-au încheiat misiunea de onoare, pusă în slujba apărării Patriei noastre străbune./B.159

Venind dinspre Gurahonț, în dimineța zilei de 18 septembrie, în zona Buteni, apar primele elemente ale unor unități militare sovietice.

În 19 septembrie, trupele române din apărare se organizează și împreună cu subunități sovietice, trec la ofensivă pe direcțiile: Sebiș-Bârsa -Ineu; Sebiș-Prunișor-Cărand-Beliu.

În aceste zile de debut al ofensivei româno-sovietice 19 și 20 septembrie 1944. punctul de comandă al Școlii de ofițeri Rezervă Infanterie Nr. 6 a fost la Rădești. Inamicul a fost împins mult spre vest [B-160].

De altfel, în noaptea de 21/22 septembrie, sub loviturile nimicitoare ale

trupelor române și sovietice, inamicul a fost aruncat peste graniță la vest de Arad, restabilindu-se frontiera de stat a României.

Războiul însă a continuat, cerând noi jertfe, noi suferințe, până la 9 mai 1945 iar pentru unele unități române, de fapt și după această dată.

Și în acest al doilea război mondial, cei din Rădești și-au adus din plin contribuția lor de sânge. Au căzut în acest război:

1. Ancateu Ioan – a lu Nița lu Moroș
2. Ancateu Ștefan – a lu Moroș
3. Barbura Ștefan (Pașca) a lu Cioloama
4. Bot Alexandru – Cuza – a lu Mihaiu Oului
5. Dalca Vasile – a lu Lica Lombii
6. Draii Ioan – a lu Draii
7. Dudaș Petru – a lu Dudaș
8. Fericean Vasile – a lu Cilica Pisatu
9. Hălmășean Vasile – a lu Toader Moraru
10. Ilea Iosif – a lu Boc
11. Lupan Teodor – a lu Badaloaie
12. Martin Ioan – a lu Vladea
13. Maximan Ștefan – a lu Toma Jubri
14. Rada Aurel – a lu Tunu
15. Rada Ștefan – a lu Ionu lu Maxim.

Așa cum a fost cinstită memoria eroilor din primul război mondial, s-ar cuveni ca și pentru cei enumerați mai sus să fie înălțat un monument în Rădeștiul nostru drag. Avem convingerea că oamenii cu suflet mare, vor înălța acest monument.

Aceste câteva date din zbuciumata istorie a așezării noastre, le dorim continuate și aprofundate, iar cercetările arheologice să-și aducă contribuția și lumina lor în trecutul acestei așezări milenare și a oamenilor săi. Continuitatea multimilenară pe aceste meleaguri socotim că merită cu prisosință acest efort.

Note bibliografice
(utilizate pentru cadrul istoric)

1. Prof. Eugen Pădureanu, în „Ziridava”, Vol. XV –XVI din 1987, p. 36.
2. Acad. Ștefan Pascu, *Voievodatul Transilvaniei*, Vol. 2, Editura Dacia, Cluj-Napoca, 1979, p. 475–476.
3. Herodot, *Istoriei, Cartea IV*, Ediția 1902, pct. 21, p. 29.
4. Idem, *Op. cit.* pct. 108, p. 149.
5. Idem, *Op.cit.* pct. 109, p. 151.
6. Ion Horațiu Crișan, *Origini*, Editura Albatros, București, 1977.
7. Florian Dudaș, *Zarandul — chipuri și fapte din trecut*, Editura Albatros, București, 1981, p. 8–9.
8. Colectiv, *Aradul permanentă în istoria patriei*, Arad, 1978. p. 43.
9. Idem, *Op.cit.*, p. 43–47 passim.
10. Prof. Florian Dudaș, *Studiu* în „Revista Muzeelor”, nr.4/1970, p. 356.
11. Colectiv, *Aradul permanentă în istoria patriei*, Arad, 1978, p. 51–57 passim.
12. I. H. Crișan, *Dacii din zona Aradului. 2000 de ani de la atestarea Ziridavei*, în „Ziridava”, Vol. X, p. 49.
13. Florian Dudaș, *Zarandul — chipuri și fapte din trecut*, Editura Albatros, București, 1981, p. 12–13.
14. Colectiv, *Aradul permanentă în istoria patriei*, Arad, 1978, p. 60–66 passim.
15. Idem, *Op.cit.*, p. 67–69.
16. Florian Dudaș, *Zarandul — chipuri și fapte din trecut*, Editura Albatros, București, 1981, p. 18–21.
17. Prof. Florian Dudașiu, *Studiu* în revista „Orizont”, Anul XXVI din 12 sept.1975, nr. 37 (396) p. 6.
18. Florian Dudaș, *Descoperiri de monede și tezaure monetare romane în vestul și nord-vestul României*, în „Gaudeamus — Alma Mater Crișiensis”, Oradea, an II nr. 1–2 p. 35–45 passim.
19. Colectiv, *Aradul permanentă în istoria patriei*, Arad, 1978, p. 74–75.
20. Simeon Simu, *Individualismul și pământul la Românii și Barbarii Daciei în primele opt veacuri*, Lugoj, 1924, p. 15–20 passim.
21. Colectiv, *Aradul permanentă în istoria patriei*, Arad, 1978, p. 76–86 passim.
22. Victor Tufescu, *România*, Editura Științifică, București, 1974, p. 274–275.
23. Simeon Simu, *Individualismul și pământul la Românii și Barbarii Daciei în primele opt veacuri*, Lugoj, 1924, p. 22–26 passim.
24. Ștefan Pascu, *Voievodatul Transilvaniei*, Vol. 3, Editura Dacia, Cluj-Napoca, 1986, p. 352.
25. Maria Comșa, *Studiul* în „Studii și cercetări de istorie veche”, Tomul 18, nr. 3, 1967, p. 436–441 passim.
26. Florian Dudaș, *Zarandul — chipuri și fapte din trecut*, Editura Albatros, București, 1981, p. 27–28.
27. I. Pârva, *Drumuri în Țara Zarandului*, București, 1983, p. 9.
28. Ștefan Pascu, *Ce este Transilvania?*, Editura Dacia, Cluj Napoca, 1983, p. 12–13.
29. Dr. Silviu Dragomir, *Studiul* în „Transilvania”, Anul XLVIII, 1 iulie 1917, nr. 1–6, p. 16.
30. Ștefan Manciulea, *Așezările românești din Ungaria și Transilvania în*

- secolele XIV–XV*, Blaj, 1941, p. 12–13.
31. Colectiv, *Aradul permanentă în istoria patriei*, Arad, 1978, p. 87.
 32. I. Lupaș, *Realități istorice în voievodatul Transilvaniei din secolele XII–XVI*, București, 1938, p. 25.
 33. Ștefan Pascu, *Ce este Transilvania? Civilizația transilvană în cadrul civilizației românești*, Editura Dacia, Cluj Napoca, 1983, p. 12–13.
 34. Florian Dudaș, *Zarandul — chipuri și fapte din trecut*, Editura Albatros, București, 1981, p. 31–32.
 35. Colectiv, *Aradul permanentă în istoria patriei*, Arad, 1978, p. 95.
 36. Mircea Barbu, Eduard Ivanof, *Studii privind istoria Aradului*, Editura Politică, București, 1980, p. 151.
 37. Mircea Barbu, Eugen Glück, A. Caciora, E. Ivanof, *Studii cu privire la istoria Aradului în perioada feudalismului timpuriu*, Arad, 1978, p. 106.
 38. Colectiv, *Aradul permanentă în istoria patriei*, Arad, 1978, p. 114–115.
 39. Mircea Barbu, Eugen Glück, A. Caciora, E. Ivanof, *Studii cu privire la istoria Aradului în perioada feudalismului timpuriu*, Arad, 1978, p. 114.
 40. Colectiv, *Aradul permanentă în istoria patriei*, Arad, 1978, p. 120–122.
 41. Acad. Șt. Pascu, *Studiul în „Ziridava”*, Vol. XII, 1980. p. 18–20 *passim*.
 42. Ștefan Pascu, *Voievodatul Transilvaniei*, Vol. 2, Editura Dacia, Cluj-Napoca, 1979, p. 337–339 *passim*.
 43. Colectiv, *Aradul permanentă în istoria patriei*, Arad, 1978, p. 130.
 44. I. Pârva, *Drumuri în Țara Zarandului*, București, 1983, p. 14.
 45. Colectiv, *Aradul permanentă în istoria patriei*, Arad, 1978, p. 122–123 *passim*.
 46. Acad. D. Prodan, *Domeniul Cetății Șiria la 1525*, în „Anuarul Institutului de istorie din Cluj”, Tomul III, 1960, p. 37–38.
 47. Colectiv, *Aradul permanentă în istoria patriei*, Arad, 1978, p. 130–131.
 48. Acad. D. Prodan, *Iobăgia în Transilvania în secolul al XVI-lea*, vol. 2, București, 1968, p. 68.
 49. Colectiv, *Aradul permanentă în istoria patriei*, Arad, 1978, p. 135.
 50. Ștefan Pascu, *Voievodatul Transilvaniei*, Vol. 2, Editura Dacia, Cluj-Napoca, 1979, p. 337–339 *passim*.
 51. *** *Călători străini despre țările române*, Vol. 2, Editura Științifică, București, 1970, p. 337.
 52. Ștefan Pascu, *Voievodatul Transilvaniei*, Vol. 2, Editura Dacia, Cluj-Napoca, 1979, p. 166–333 *passim*.
 53. *** *Călători străini despre țările române*, Vol. 1, Editura Științifică, București, 1968, p. 505.
 54. Ștefan Pascu, *Voievodatul Transilvaniei*, Vol. 2, Editura Dacia, Cluj-Napoca, 1979, p. 338–501 *passim*.
 55. Acad. D. Prodan, *Iobăgia în Transilvania în secolul al XVI-lea*, Vol. 2, București, 1968, p. 68–83 *passim*.
 56. Acad. D. Prodan, *Urbariul Cetății Șiria la 1525*, în „Anuarul Institutului de istorie din Cluj”, Tomul III, 1960, p. 82–94.
 57. *** În „Transilvania”, Anul XLVIII, 1 iulie 1917, nr. 1–6. p. 21–22.
 58. Colectiv, *Aradul permanentă în istoria patriei*, Arad, 1978, p. 137–139.
 59. *** În „Ziridava”, Vol. XIII, Arad, 1981, p. 132–133.
 60. Colectiv, *Aradul permanentă în istoria patriei*, Arad, 1978, p. 140.
 61. Cornelia C. Bodea, *Cetatea Deznei*, în „Hotarul”, nr. 2, anul IV, 1937, martie, Arad, p. 87–88.
 62. Colectiv, *Aradul permanentă în istoria patriei*, Arad, 1978, p. 142.

63. Marin Bodea, Eugen Glück, Nicolae Roșuț, *Mihai Viteazul și Aradul*, Arad, 1975, p. 36–37.
64. Traian Mager, *Ținutul Hălmaგიului, Monografie, Cadrul istoric*, partea I, Tiparul Tipografiei Diecezana, Arad, 1938, p. 8.
65. Colectiv, *Aradul permanentă în istoria patriei*, Arad, 1978, p. 143.
66. *** În „Ziridava”, Vol. XIV, Arad, 1981, p. 147–148.
67. Colectiv, *Aradul permanentă în istoria patriei*, Arad, 1978, p. 145–146.
68. *** În „Ziridava”, Vol. XIII, Arad, 1981, p. 137–140 passim.
69. Colectiv, *Aradul permanentă în istoria patriei*, Arad, 1978, p. 147–149.
70. *** În „Ziridava”, Vol. XIII, Arad, 1981, p. 143–145 passim.
71. Colectiv, *Aradul permanentă în istoria patriei*, Arad, 1978, p. 151.
72. I. Totoiu, *Contribuții la problema stăpânirii turcești în Banat și Crișana*, în „Studii — Revistă de istorie”, nr. 1, Anul XIII, 1960, p. 5–21 passim.
73. Prof. Theodor N. Trâpcea, *Studiu în „Ziridava”*, Arad, Vol. X, p. 211–212.
74. I. Totoiu, *Contribuții la problema stăpânirii turcești în Banat și Crișana*, în „Studii — Revistă de istorie”, nr. 1, Anul XIII, 1960, p. 22–23 passim.
75. Idem, *Op. cit.* p. 28–31 passim.
76. Prof. Theodor N. Trâpcea, *Studiu în „Studii și articole de istorie”*, Vol. XX, București, 1972, p. 23.
77. Liviu Borcea, *Studiul în „Crisia”*, nr. 4, Oradea, 1974, p. 204.
78. Traian Birăescu, *Banatul sub turci*, Editura revistei „Vremea” Timișoara, 1934, p. 41.
79. Traian Mager, *Ținutul Hălmaგიului, Monografie, Cadrul istoric*, partea I, Tiparul Tipografiei Diecezana, Arad, 1938, p. 8.
80. Colectiv, *Aradul permanentă în istoria patriei*, Arad, 1978, p. 155–159 passim.
81. Dr. Gh. Ciuhandu, *Românii din câmpia Aradului de acum două veacuri*, Arad, 1940, p. 33–35 passim.
82. Idem, *Op. cit.* p. 82.
83. Idem, *Op. cit.* p. 109.
84. Idem, *Op. cit.* p. 87.
85. Idem, *Op. cit.* p. 137–138.
86. Idem, *Op. cit.* p. 110–112 passim.
87. Idem, *Op. cit.* p. 121.
88. Idem, *Op. cit.* p. 169.
89. Idem, *Op. cit.* p. 167.
90. Idem, *Op. cit.* p. 174.
91. A. Caciora E. Glück, *Cnezate și voievodate românești arădene*, în „Studii privind istoria Aradului”—, București, 1980, p. 169.
92. Octavian Lupaș, *Voievozi și cnezi români în județul Arad*, Arad, 1941, p. 23.
93. Eduard I. Găvănescu, *Un interesant recensământ al Domeniului regal și cameral al Aradului*, în Revista „Hotarul”, Arad, 1933, Anul I, Nov. 7, p.4.
94. Dr. Gh. Ciuhandu *Românii din câmpia Aradului de acum două veacuri*, Arad, 1940, p. 116.
95. Idem, *Schițe din trecutul Romanilor arădeni din veacul al XVIII*, Arad, 1934, p. 50.
96. Idem, *Episcopii Samuil Vulcan și Gherasim Raț. Pagini alese din istoria Românilor Crișeni (1830–1840)*, Arad, 1935, p. 61.
97. Colectiv, *Aradul permanentă în istoria patriei*, Arad, 1978, p. 162–173 passim.

98. V. Velcea, I. Velcea, O. Mândruț, *Județul Arad*, Editura Academiei R.S.R., București, 1979, p. 69.
99. Colectiv, *Aradul permanentă în istoria patriei*, Arad, 1978, p. 179–180 passim.
100. Florian Dudaș, *Zarandul — chipuri și fapte din trecut*, Editura Albatros, București, 1981, p. 60–61.
101. Idem, Op. cit., p. 64.
102. Idem, *Lotrii Zarandului*, în „Magazin Istoric”, nr. 3 (72), Anul VII, martie 1973, p. 74–77 passim.
103. Jurca Rada, *Istoria satului Rădești (Manuscris)*, Rădești, 1978, p. 25–26.
104. Colectiv, *Aradul permanentă în istoria patriei*, Arad, 1978, p. 184.
105. Jurca Rada, *Istoria satului Rădești (Manuscris)*, Rădești, 1978, p. 14–17 passim.
106. Idem, Op. cit., p. 8–9.
107. Colectiv, *Aradul permanentă în istoria patriei*, Arad, 1978, p. 175–176.
108. Arhivele Statului — Filiala Arad, Fond Prefectura Județului Arad, *Acta Congregationum*, nr. 1006/1825.
109. Geza Kovach, *Material* în „Studii și articole de Istorie”, Vol. XVI, București, 1970, p. 51.
110. Jurca Rada, *Istoria satului Rădești (Manuscris)*, Rădești, 1978, p. 18.
111. Idem, Op. cit., p. 26–29 passim.
112. Ștefan al Ursu din Almaș, Informator. Născut la 1904, Almaș Județul Arad.
113. Jurca Rada, *Istoria satului Rădești (Manuscris)*, Rădești, 1978, p. 31.
114. Idem, Op. cit., p. 34.
115. Colectiv, *Aradul permanentă în istoria patriei*, Arad, 1978, p. 184–186.
116. Traian Mager, *Ținutul Hălmaგიului, Monografie, Cadrul istoric*, partea II, Tiparul Tipografiei Diecezana, Arad, 1937, p. 6–9.
117. Colectiv, *Aradul permanentă în istoria patriei*, Arad, 1978, p. 184–186.
118. Idem, Op. cit., p. 220.
119. Idem, Op. cit., p. 239–275 passim.
120. Jurca Rada, *Istoria satului Rădești (Manuscris)*, Rădești, 1978, p. 31.
121. Dr. Alexandru Filipașcu, *Studiul* din „Transilvania”, nr. 1, Anul 74, ianuarie 1943, Sibiu, p. 47.
122. Jurca Rada, *Istoria satului Rădești (Manuscris)*, Rădești, 1978, p. 42–43.
123. Colectiv, *Aradul permanentă în istoria patriei*, Arad, 1978, p. 293–297 passim.
124. Iosif Kovacs, *Desființarea relațiilor feudale în Transilvania*, Editura Dacia, Cluj, 1973, p. 86.
125. Colectiv, *Aradul permanentă în istoria patriei*, Arad, 1978, p. 299–317.
126. George Manea, *Studiul* în „Ziridava”, Tom III–IV, anul 1974, p. 113–115.
127. Tominac Iozsef, *Magyar Szent Koronai országainak vasutai 1845–1904*, Budapest, 1905, p. 12–30 passim.
128. Colectiv, *Aradul permanentă în istoria patriei*, Arad, 1978, p. 334.
129. *** *Protocolul* luat la 2/15 octombrie 1901 în ședința clubului central al partidului național din comitatul Aradului, în „Ziridava”, Vol. VI, 1976, p. 377–378.
130. Ștefan Pascu, *Ce este Transilvania? Civilizația transilvană în cadrul civilizației românești*, Editura Dacia, Cluj Napoca, 1983, p. 13.
131. Colectiv, *Aradul permanentă în istoria patriei*, Arad, 1978, p. 358.
132. Idem, Op. cit., p. 398.

133. Traian Mager, *Ținutul Hălmeagului, Monografie, Cadrul istoric*, partea III, Tiparul Tipografiei Diecezana, Arad, 1937, p. 184–190 passim.
134. Almay Oliver, *A roman kerdés megoldása de baptistákka*, Documentul se află la Biblioteca Județeană Timiș, Timișoara, Cota D.IV 6.729.
135. Colectiv, *Aradul permanentă în istoria patriei*, Arad, 1978, p. 401–405 passim.
136. Jurca Rada, *Istoria satului Rădești (Manuscris)*, Rădești, 1978, p. 50–60 passim.
137. Liviu Botezan, Constantin Enea, *Acțiuni revoluționare ale țărănimii din județul Arad în preajma marii adunări naționale de la Alba Iulia*, în „Ziridava”, Tom VII, 1977, Arad, p. 228.
138. Gh. Unc, Augustin Deac, *1918 — Gărzile naționale române din Transilvania*, Editura Militară, București, 1979, p. 36–58 passim.
139. Alexandru Roz, *Constituirea și activitatea consiliilor și gărzilor naționale românești din județul Arad*, în „Ziridava”, Tom 15–16, 1989, p. 196.
140. Gh. Unc, Augustin Deac, *1918 — Gărzile naționale române din Transilvania*, Editura Militară, București, 1979, p. 68–69 passim.
141. Alexandru Roz, *Studiul din „Orizont”*, nr. 48 (930) din 29 nov. 1985, Seria nouă, anul XXXVI, p. 3.
142. Gh. Unc, Augustin Deac, *1918 — Gărzile naționale române din Transilvania*, Editura Militară, București, 1979, p. 162.
143. Colectiv, *Aradul permanentă în istoria patriei*, Arad, 1978, p. 415–419 passim.
144. *** „Gazeta Oficială”, publicată de Consiliul Dirigent al Transilvaniei, Banatului și ținuturilor Românești din Ungaria, nr. 15–19, Sibiu, 5–8 febr. 1919, p. 2.
145. Colectiv, *Aradul permanentă în istoria patriei*, Arad, 1978, p. 420–423 passim.
146. Constantin Kirițescu, *Istoria războiului pentru întregirea României 1916–1919*, Vol. II, p. 543.
147. Jurca Rada, *Istoria satului Rădești (Manuscris)*, Rădești, 1978, p. 60–61.
148. Constantin Kirițescu, *Istoria războiului pentru întregirea României 1916–1919*, Vol. II, p. 544–545.
149. General Gh. D. Mărdărescu, *Campania pentru dezrobirea Ardealului și ocuparea Budapestei (1918–1920)*, București, 1922, p. 34–47 passim.
150. Idem, *Op. cit.*, p. 113–183 passim.
151. Otto Grefner, *Mișcări țărănești în fostul județ Arad în anul 1920*, în „Ziridava”, Tom I, Arad, 1967, p. 41 și în Arhivele Prefecturii județului Arad, *Dosar cu alegerile din 1920*, pachet II.
152. Colectiv, *Aradul permanentă în istoria patriei*, Arad, 1978, p. 453.
153. Arhivele Statului Arad, *Fond 45 Serviciul Agricol al județului Arad*, Dosar nr.17/1922, fila 2.
154. Idem, *Fond 45 Serviciul Agricol al județului Arad*, Dosar nr.17/1922, fila 2.
155. Idem, *Fond 45 Serviciul Agricol al județului Arad*, Dosar 28/1925 filele 45 și 47–48.
156. *** Anuarul „Soccec” al României Mari, 1925–1926 p. 86.
157. *** Însemnare pe pagina de gardă a Sfintei Evanghelii, tipărite în 1907 la Sibiu și păstrată la Biserica Ortodoxă Română din Rădești.
158. Vasile T. Giubăncan, *Studiu în „Ziridava”*, Tom XIII, 1981, Arad, p. 404.
159. Colectiv, *Cu viața zid la trecători*, Editura Militară București, 1986, p.102 și 107.
160. Idem, *Op. cit.*, p. 49 și 51.

BIBLIOGRAFIE

care a mai fost consultată

1. Otto Grefner, *Mișcări țărănești în fostul județ Arad în anul 1920*, în „Ziridava”, Tom 1, Arad, 1967, p. 40–41.
2. Gheorghe Lanevschi, *Repertoriul cetăților medievale din județul Arad (I)*, în „Ziridava”, 1977, p. 559.
3. Eugen Glück, *Aradul în perioada de pregătire și făptuire a unirii din 24 ianuarie 1859*, în „Ziridava”, Tom. 15–16, Arad, 1987, p. 125.
4. *** *Călători străini despre țările române*, Vol. 2. *Evlia Celebi*, Editura Științifică și Enciclopedică, București, 1976, p. 329–330.
5. Ardelean Aurel și alții, *Județele patriei — Arad — monografie*, București, Editura Sport-Turism, 1979, p. 17, 51, 58 și 59.
6. I. J. Karadja, *Un istoric turc despre noi*, în „Revista Istorică”, nr. 4–6, Anul al X-lea, Aprilie–Iunie 1923, p. 93.
7. Theodor N. Trâpcea, *Aspecte principale privind istoria pašalâcului de la Timișoara*, în „Studii și articole de istorie”, Vol. XX, București, 1972, p. 16–27.
8. Liviu Borcea, *Unele aspecte ale stăpânirii otomane în Bihor și nord-vestul României în secolele XVI–XVII*, în „Crisia (4)”, Oradea, 1974, p. 197–204.
9. Traian Birăescu, *Banatul sub turci*, Editura revistei „Vremea” Timișoara, 1934, p. 12–48.
10. Nicolae Densușianu, *Dacia preistorică*, București, 1913, p. 4–5.
11. Claudiu Giurcăneanu, *Populația și așezările din Carpații românești*, Editura Științifică și Enciclopedică, București, 1988, p. 33, 37, 44, 66, 68, 74, 75, 81, 83, 118 și 122–124.
12. Bucur Mitrea, „Studii și cercetări de istorie veche”, Tom 22, 1971, nr. 1, p. 121.
13. E. Chirilă și alții, „Studii și comunicări”, Arheologie-Istorie, Vol. 14, Sibiu, 1969, p. 283.
14. Dr. Ștefan Pascu, Gheorghe Panu, *Cercetări asupra stărei țăranilor în veacurile trecute*, Vol. I, Partea I, București, 1910.
15. N. Iorga, *Istoria poporului românesc*, Editura Științifică și Enciclopedică, București, 1985.
16. Mircea Rusu, *Cetățile Aradului*, în „Ziridava”, 1980, p. 170.
17. Ioan Slavici, *Românii din Ardeal*, București, 1910.
18. *** „Revista istorică română”, Vol. X MCMXL (1940); Vol. XIII IICMXLIII (1943) Facs. III.
19. Petru Suci, *Proprietatea agrară în Ardeal. Scurt istoric al dezvoltării ei*, Cluj, 1931.
20. George Manea, în „Ziridava”, Vol. XI, 1979, p. 336.
21. Dr. Ioan Lupaș, *Răscoala țăranilor din Transilvania la 1784*, Cluj, 1934.
22. Dr. C. Diaconovich, *Enciclopedia Română*, Tom I, Sibiu, 1898.
23. Victor Jinga, *Probleme fundamentale ale Transilvaniei*, Vol. I, Brașov, 1945.
24. Colectiv, *Studii privind istoria Aradului*, Editura Politică, București, 1980.
25. Octavian Lupaș, *Voievozi și cneji români în județul Arad*, Arad, 1941.

26. Tereza Mozes, *Portul popular din Bazinul Crișului Alb, (Cadrul istoric)*, Oradea, 1975.
27. Constantin C. Damian, *Reforma agrară din 1918–1921, Studiu social-economic*, București, 1928.
28. Iosif Kovacs, *Desfășurarea relațiilor feudale în Transilvania*, Editura Dacia, Cluj, 1973.
29. Dr. Iosif Jivan, *Composesoratele de pădure din Transilvania-Banat și controlul statului*, Gherla, 1936.
30. *** „Anuarul Institutului de istorie din Cluj”, Tom XX, Cluj, 1966.
31. Dr. Ion Luca Ciomac, *Despre stările agrare din Transilvania sub regimul maghiar și cercetări asupra situației exploatărilor agricole, după reforma agrară*, București, 1931.
32. Eugen Glüeck, Al. Roz, Mihail Toacsen, *Arad — ghid turistic al județului*, București, 1974.
33. Vasile Mangra, *Mitropolitul Sava II Brancovici (1656–1680)*, Arad, 1906.
34. Andrei Caciora, Nicolae Roșuț, *Aradul în lupta pentru eliberare socială și națională*, Documente I, Arad, 1978.
35. Coordonator științific Gh. Unc, *Din istoria mișcării muncitorești, Documente arădene 1821–1918*, Editura Facla, Timișoara, 1981.
36. Romulus Seișanu, *Transilvania românească cu hărți și diagrame*, Tipografia ziarului „Universul”, București 1941.
37. Fabian Gabor, *Arad vármegye leirása historiai geographiai és statiaszikai tekintetben*, Buda, 1935.
38. Márki Sandor, *Arad vármegye és Arad szabad király város története*, Vol. 1, Arad, 1892; Vol. 1, Arad, 1895.
39. *** *Arad vármegye törvényhatósági szabályrendeletei és közérdekühatározatai*, 1896.
40. Pesty Frigyes, *Magyarország helynevei történeti földrajzi és nyelvészeti tekintetben*, Budapest, 1888.
41. Fényes Elek, *Magyarország geographiai szótára*, Vol. 1–2, Pest, 1851.
42. Dr. Csánki Dezső, *Magyarország történelmi földraiza a Hunyadiak korában*, Vol. 1, Budapest, 1890.
43. Kehrér Károly, *Aradvármegye és Arad sz. Kir. Város népoktatásügye 1885–1910-ig*, Arad, 1910.
44. Kozma Pál, *Zarand-vármegye, Földirati, statistikai és történeti leirása, Kolozsvár*, 1848.
45. Pesty Frigyes, *Brankovics György — rácz despota birtokviszonyai Magyarorszában és a rácz despota czim*, Busapest, 1877.

III. CADRUL SOCIAL

A. Condiții sociale

Pentru perioada mai veche, au fost folosite izvoare statistice cu caracter general — de natură fiscală, confesională etc. — toate, mai ales cele vechi, cu un coeficient mai mare sau mai redus de credibilitate, în funcție de condițiile din momentul efectuării înregistrării lor.

În general scopul conscripțiilor era cunoașterea numărului cât mai exact al celor impozabili și a resurselor lor economice.

Autoritățile recomandau verificarea la fața locului a tuturor datelor statistice, fiind cunoscut faptul că verificarea nu se făcea, mai ales în satele care erau în zone unde se ajungea mai greu, cum era cazul și pentru Bogești.

Ce se poate constata este că, contravenienți erau destui, deși, în secolul al XVIII-lea, de exemplu li se aplica o amendă de 40 florini și o pedeapsă corporală de 60 lovituri de baston.

Rezultatele nu erau mulțumitoare și chiar și la începutul secolului al XVIII-lea autoritățile au fost nevoite să recunoască caducitatea datelor înregistrate.

Imposibilitatea simultaneității înregistrărilor a fost un element al lipsei de rigoare.

Mai trebuie adăugat și interesul nobililor locali (sau al adminis-tratorilor) care făceau parte din comisiile de conscriere, de a diminua numărul țăranilor aserviți, pentru a nu fi nevoiți să împartă cu fiscalul, rodul muncii acestora.

Se sustrăgeau și țăranii, pentru a evita impunerea bunurilor și a persoanei la diferite dări.

Multe sate nu se conscriau la fața locului, majoritatea fiind recensate numai potrivit juzilor sătești, convocați simultan din mai multe sate, așa se ajungea să fie și din peste 20 de sate.

Așa se face că, de exemplu la Teiuș, din peste 40 de locuitori, au fost conscriși (tot în secolul al XVIII-lea) abia 16, iar la Geoagiu din cele 70–80 familii au fost conscise abia 20. Am făcut această referire fiindcă zona se aseamănă cu a noastră. Dar au fost destule cazuri când sate întregi nu au fost conscise. Noi vom folosi datele așa cum au ajuns ele până la noi.

Abia în timpul rășcoalei lui Horea, Cloșca și Crișan, se încearcă în practica vremii, unele elemente caracteristice recensămintelor moderne.

Date bune vom găsi, însă, numai la sfârșitul secolului al XIX-lea și în secolul al XX-lea, în recensămintele efectuate de către Ungaria și apoi în România.

Cele mai vechi date statistice, pentru Bogești, le găsim din anul 1525 când a fost făcut *Urbariul Domeniului Cetății Șiria*, publicat de Acad. D. Prodan [B–I].

Aici sunt amintite următoarele nume, și noi le vom reda așa cum apar ele scrise în urbariu:

- Michael Nagk
- Johannes Nagk

— Nigrilla
— Sorban
— Mikola

— Johannes Boge
— Petrus Mikote
— Lupa Mikote
— Michael Mikote
— Stephannus Mikote

— Ztan Kinisa

— Johannes Bika
— Stephannus Bika

În total sunt deci, 13 nume. La Bogești, ca de altfel și la alte așezări, nu se precizează care sunt obligațiile, ce daturi trebuiau suportate de oameni. Dacă însă ne raportăm la așezările învecinate, cum au fost Fericeaua, Mustești, Bonțești, Căcărău, Plop, Almaș și Lunca putem vedea că trebuiau date anual:

— censul ordinar, câte un florin de fiecare sesie locuită;
— datul pentru cei prezenți, aproximativ 5–6 florini;
— porci, 4–5 pe an;
— ovine, aproximativ 3 pe an.

Censul ordinar îl plătea fiecare gospodărie, celelalte erau plătite de întregul sat.

Nu ni se spune exact câți locuitori erau, nici nu avem, de fapt, certitudinea că au fost trecuți toți în urbariu. Luând însă în calcul datele pe care le avem și „înmulțind numărul familiilor cu 9 (două familii)” [B–2], $13 \times 9 = 117$ suflete de așezare. Dacă la ele adăugăm și presupusele omisiuni, ne înscriem în „media de așezare sătească peste 150 locuitori”, așa cum arată Acad. Ștefan Pascu.

Nu se fac precizări asupra stării lor sociale, dar se subînțelege că sunt iobagi. Aceștia formând majoritatea (peste 90 %) din populația supusă.

După acest document (*Urbariul* din 1525), timp de aproape 200 de ani, nu mai avem date statistice. Evenimentele care s-au derulat, luptele și ocupările de teritorii de către diferite tabere — ocupația turcească fiind preponderentă — face să nu dispunem de date, decât în anul 1720, deci după plecarea turcilor.

La Bogești, apar în 1720, un număr de 13 gospodării iobăgești, alte categorii nu apar. La acestea aplicând coeficientul dat de Dr. Gh. Ciuhandu, de 5 suflete la o familie — rezultă $13 \times 5 = 65$ suflete.

De reținut și aici incertitudinea, atât asupra exactității înregistrărilor, cât și în ce privește faptul că, dacă sunt „porți” atunci avem 4 gospodării la fiecare poartă, deci ar fi $13 \times (4 \times 5) = 260$ de suflete, ceea ce ni se pare mai aproape de adevăr, dar este posibil să fie totuși 65.

Din același document aflăm că toți locuitorii sunt români.

În ce privește gospodăriile se arată că așezarea Bogești dispunea de:

— pământ arabil = $104 \frac{1}{2}$ cubule;

— luncă, livadă = 28 sape;

— și o moară, care aducea un venit de 10 forinți sau denari. Este de fapt singura moară din această zonă, înregistrată [B-3].

O conscripție mai completă este cea din 1746, pe care ne-o prezintă Dr. Gh. Ciuhandu. Aici apar și numele a 10 iobagi, alte categorii la Bogești nu apar. Acești iobagi sunt trecuți și cu proprietățile lor, pe care noi le vom da global. Iată numele lor:

— Luka Gyorgy

— Șandru Mihaly, cu un frate

— Musa Mihaly

— Csuda Avram, cu un frate

— Ferencz Ursz

— Tomucză Avram, posesor și a unei mori

— Tomucză Gyorgy, cu un frate și având o moară

— Ronta Iuon

— Tomucză Marian

— Tomucză Jovan

Dacă considerăm și aici coeficientul de 5, rezultă că vom avea fie $10 \times 5 = 50$ locuitori, în cazul când îi luăm numai pe cei nominalizați, fie $10 + 3$ (frații) $\times 5 = 65$ locuitori.

La animale, pe seama bogenilor apar:

— 14 boi;

— 14 vaci;

— 2 viței;

— 5 capre;

— 26 porci.

Semănături proprii:

— Grâu = 4 cubuli (+ unu lucrat în arendă) deci total 5;

— Orz = $3/8$ cubuli;

— Ovăz = $1 \frac{2}{8}$ cubuli;

— Porumb = $7/8$ cubuli.

Se evidențiază și cânepa topită = 2.

Interesant este de observat că în timp ce în toate localitățile din jur apar un număr de cai, între 2 și 11, în Bogești nu apare nici unul; o altă observație ar privi oile, care apar în conscripție numai la Pleș = 59 capete [B-4]. Este și acesta un motiv în plus să avem rezerve asupra exactității conscripției.

În anii 1771/1772, conscripțiile au fost efectuate în toate satele județului. În această conscripție, rezultă pentru Bogești:

— Clasificarea localității = IV (N.R.V. — după categoria pământului și zona unde se află);

— Numărul familiilor de iobagi = 27;

— Numărul jelerilor cu casă = 17;

— Numărul jelerilor fără casă = 2;

— Numărul sesiilor = $3 \frac{5}{8}$ (din care 27 familii aveau câte $1/8$ și 2 câte $2/8$ sesie), deci foarte puțin pământ;

— Intravilane (Măsură de pojon, aproximativ 500 stânjeni pătrați) = $24 \frac{1}{2}$;

— Arături (jugăre aproximativ 1100 stânjeni pătrați) = $168 \frac{3}{4}$;

— Fânețe (Zi de coasă cca. 1.100 stânjeni pătrați) = 103 2/4 [B-5].

În același studiu se arată în continuare că „Potrivit urbariilor, iobagii erau obligați să presteze anual, după fiecare sesie întreagă, 52 zile de robotă cu car sau 104 zile cu palmele. Dădeau nonă din toate produsele, inclusiv vinul și cânepa.

O altă categorie a sarcinilor iobăgești era dijma mică sau cu altă denumire, daturile. Potrivit urbariului, după fiecare sesie se pretindea un car de lemne, o iție de unt (cca. 1,5 kg), doi cocoși, doi pui și 12 ouă. Aceste obligații erau calculate cu o precizie de ordinul sferturilor de jugăr. La sesiile de categoria a IV-a (cum este cazul la Bogești), cu 32 jugăre arătură și 12 jugăre fînețe, revin pe un sfert de jugăr: 1/176 stânjeni lemne, 1/176 iții unt, 1/88 cocoși, 1/88 pui, respectiv 3/44 ouă, sau valori corespunzătoare.

Iobagii, după fiecare casă, erau obligați la o arendă anuală de un florin. Această taxă privea, deci, pe iobagi și pe jelerii cu casă. Sarcinile bănești pentru Bogești erau:

— Taxa cârciumăritului = 3 forinți;

— Impozitul anual = 75 forinți.

În cifre exacte pentru Bogești situația se prezenta astfel:

— Cantitatea robotelor cu jug pe an (în zile) = 415,27/40;

— Cantitatea robotelor cu palmele pe an (în zile) = 1.172,27/40;

— Arenda (fumăritul) în forinți = 57;

— Darea de lemne (căruță sau stânjeni) = 7,159/160;

— Darea de unt (iții) = 7,159/160;

— Darea de pui și de cocoși (bucăți) = 15,59/80.

— Darea de ouă (bucăți) = 95,4/40 [B-6].

Tot la nivelul anului 1771 putem socoti, deși, datele sunt premergătoare acestui an și următoarele date:

— 23 boi de jug;

— 6 cai ;

— 50 vaci;

— 67 oi și capre;

— 23 porci;

Cei 17 jeleri cu casă, lucrau:

— 7 ¼ holde intravilan;

— 28 2/4 holde pământ arabil;

— și făceau 20 zile de coasă.

Pentru cei 2 jeleri fără casă nu se face nici o precizare [B-7].

Dacă în celelalte conscripții au fost evidențiați numai iobagi, în 1771 apar masiv jelerii, din aceștia 17 cu case și 2 fără casă. Aceasta reprezintă 41 % din locuitori și era urmarea înrăutățirii condițiilor social-economice.

Numărul locuitorilor îl putem estima din următorul calcul: (27 + 17 + 2 familii) = 46 x 5 (suflete de familie) = 230 locuitori pentru Bogești.

Alte date ne furnizează Nicolae M. Popp, care arată pentru Bogești că la 1787, țăraniile aveau 74 case, vorbeau limba română (erau deci români), de religie ortodoxă [B-8].

Socotind și la 1787 câte o familie la o casă — deși pare puțin — pentru calcul vom accepta, atunci vom avea: 74 x 5 = 370 locuitori.

În anul 1800 situația era următoarea:

- Numărul familiilor de iobagi = 51;
- Numărul sesiilor = 12;
- Intravilan = 24 măsuri de pojon;
- Pământ arabil = 384 holde;
- Zile om de cosit = 144.

Repartizarea pe iobagi a pământului (în sesii) ne dă următoarea situație:

- 27 aveau 1/8 sesie;
- 14 aveau 2/8 sesie;
- 3 aveau 3/8 sesie;
- 3 aveau 4/8 sesie;
- 4 aveau 6/8 sesie.

În ce-i privește pe jeleri, situația lor era următoarea:

- Numărul jelerilor = 19;
- Lucrau intravilan = 30 ¼ (măsuri de Pojon);
- Pământ arabil = 22 4/8 (holde);
- Coseau = 21,3/8 (zile om).

Valoarea dării se ridica la 24.034 forinți și 20 crițari (N.R.V. — darea este dată însă pentru anul 1819 nu pentru 1800) [B-9].

Spre a stabili numărul locuitorilor din Bogești la începutul secolului al XIX-lea, vom face calculul: 51 iobagi plus 19 jeleri = 70 de familii a câte 5 suflete, rezultă 350 locuitori pentru Bogești.

În 1828 se face o conscripție generală. Aceste date nu ne arată starea globală a agriculturii, în schimb oglindește situația reală a iobăgimi în preajma anului revoluționar 1848.

Pe baza unor microfilme Doamna Martha Remer Connor a publicat în S.U.A. listele locuitorilor ce apar în conscripția generală din 1828. În lucrare, după LDS Microfilm 622952, la poziția nr. 39, *Fell Csill, Bogyesty* (Cilul de Sus, Bogești), apar următoarele nume, pe care le vom scrie așa cum au fost prezentate de autoare. De reținut numărul mare de greșeli datorate dificultăților de citire, de transcriere, dar și inconstanței.

1.	Matyas, Onn
2.	Szüts, Ursz
3.	Barbara, Naj
4.	Barbara, Naj
5.	Barbara, Onn
6.	Feritsan, Alb-J.
7.	Feritsan, Alb-S.
8.	Ille, Vaszille-Vid
9.	Ille, Salomon
10.	Ille, Todor
11.	Paksa, Gabor
12.	Halmazsan, Toger
13.	Matyas, Antoni
14.	Prana, Jon
15.	Baksa, Simeon

16.	Barbara, Mikula
17.	Nan, Lapadat
18.	Ollar, Gligor
19.	Halmazsan, Bumb
20.	Nan, Szav
21.	Sütz, Petru
22.	Feritsan, Petru
23.	Feritsan, Soon
24.	Halmazsan, Mihaly
25.	Paksa, Miron
26.	Feritsan, Onutz
27.	Barbara, Onutz
28.	Barbara, Adam
29.	Rada, Mihaj
30.	Halmazsan, Zsurzs
31.	Barbara, Ignat
32.	Feritsan, Togyer
33.	Halmazsan, Misztov
34.	Prana, Gitz – vid.
35.	Feritsan, Pastk
36.	Feritsan, Filip
37.	Brana, Salamon
38.	Paksa, Flore
39.	Feritsan, Gruja
40.	Halmazsan, Lapadat
41.	Feritsan, Riszta
42.	Ilye, Jank
43.	Ollar, Mihaly
44.	Halmadsan, Koszta
45.	Pleskutzan, Mihaj
46.	Feritsan, Todor
47.	Barbara, Nutz
48.	Halmazsan, On.
49.	Nan, Aligzandru
50.	Pleskutzan, On.
51.	Feritsan, Alexa
52.	Feritsan, Mikula
53.	Sandru, Alexandru
54.	Feritsan, Ignat
55.	Feritsan, Bumb
56.	Ilye, Togyer
57.	Halmazsan, Szalamon
58.	Barbara, L apadat
59.	Feritsan, Gyorgye

60.	Feritsan, Jank
61.	Vojan, Lapadat
62.	Zsolgye, Nik
63.	Ollar, Igna
64.	Barbara, Gruja
65.	Barbara, Trailla
66.	Ollar, Jank
67.	Burza, Lapadat
68.	Ollar, Petru
69.	Halmadsan, Szon
70.	Matyas, Blag
71.	Popa, Szon
72.	Barbara, Juon
73.	Barbara, Igna – S.
74.	Barbara, Igna – J.
75.	Feritsan, Murg
76.	Feritsan, Lapadat
77.	Barbara, Szimion
78.	Pleskutzan, Szolomon
79.	Rada, Szimion
80.	Tomutza, Antoni
81.	Metse, Gyorgye
82.	Halmazsan, Onutz
83.	Szpatar, Szalamon
84.	Popa, Gavrilla
85.	Matyan, Jorga
86.	Mertse, Braitz
87.	Tomutza, On
88.	Martyin, Petru
89.	Susa, Mihaj
90.	Rada, Kretsun
91.	Tomutza, Szimion
92.	Martyin, Lazar
93.	Martyin, Jank
94.	Halmadsan, On
95.	Tomutza, Zaharie
96.	Angalita, Czutza
97.	Szvorna, On
98.	Rada, Mihaly – J.
99.	Sandra, Jovan
100.	Rada, Nutz
101.	Frentz, Mihaly
102.	Martyin, Ştefan
103.	Tomutza, Danilla

104.	Frentz, On
105.	Angalita, Lapadat
106.	Martyin, Luka
107.	Csaba, On
108.	Rada, Szimion
109.	Halmazsan, Lapadat
110.	Halmazsan, Szimion
111.	Halmazsan, Paszk
112.	Frentz, Ursz
113.	Rada, Paszk
114.	Sandro, Jovan
115.	Sandro, Petru
116.	Rada, Onutz
117.	Metses, Ignutza
118.	Tomutza, On
119.	Martyin, Togyer
120.	Tomutza, Todor
121.	Metseş, Todor
122.	Tomutza, Togyer
123.	Martyin, Lapadat
124.	Mertse, Togyer
125.	Martyin, Rupa
126.	Tomutza, Onutz
127.	Halmazsan, Szimion
128.	Martyin, Bumb
129.	Martyin, On
130.	Jovanutz, Szimion
131.	Sandro, Lazar
132.	Tomutza, Todor
133.	Sandro, Togyer
134.	Metse, Braitz
135.	Metse, Szon
136.	Sandro, Szimion
137.	Vojan, Dumitru
138.	Bukorestyan, Szimion
139.	Rada, Petru
140.	Frentz, Josza
141.	Frentz, Jorga
142.	Vojan Flore
143.	Vojan, Ignutza
144.	Jovan, Lazar
145.	Bukorestyan, On
146.	Tomutza, Flora
147.	Rada, Mihaly

148.	Sandro, Mikula
149.	Ferentz, Blag
150.	Tomutza, Lazar
151.	Kiszindan, Todor
152.	Zsuzsa, Petru
153.	Sandro, Gyuritza
153.	(Sic!) Martyin, Togyer
154.	Czibula, Petru
155.	Tomutza, Szav
156.	Halmadsan, Todor
157.	Zsis, On
158.	Tomutza, Jank
159.	Rada, Gruja
160.	Czibula, Gyorgye
161.	Tomutza, Mihaj
162.	Tomutza, Tzurk
163.	Tomutza, Lazar
164.	Halmadsan, Gyorgye
165.	Jovanutz, Gyorgye
166.	Sandro, Mihaly
167.	Halmazsan, Petru
168.	Kisziudan, Togyer
169.	Tomutza, Paszk
170.	Kresztovan, Todor
171.	Sandro, Gyitz
172.	Tomutza, Gyorgye
173.	Popa, Igna
174.	Martyin, Ignutza
275.	Angalita, Mitra
176.	Kana, Josza
176.	(Sic!) Gaisz, Janos
176.	(Sic!) Martyin, Mihaly

Observăm că locuitorii erau cu toți români. Ei sunt scriși cu grafia ungară, asupra căreia nu vom insista. Considerăm, însă, necesar să prezentăm numele real al locuitorilor, față de cele apărute în lucrare, precum și inconstanța în scriere.

Se va citi:

- Barbura, în loc de Barbara
- Fericean, în loc de Feritsan
- Hălmăgean, în loc de Halmazsan sau Halmadsan
- Paçsa, în loc de Baksa sau Paksa
- Prana, în loc de Brana
- Șandru, în loc de Sandru sau Sandra ori Sandro
- Joldea, în loc de Zsolgye
- Mecea, în loc de Metse sau Metsej ori Mertse

- Juja, în loc de Susa sau Zsuzsa
- Sforna, în loc de Szvorna
- Frenț, în loc de Frenzt sau Ferentz
- Bucureștian, în loc de Bukurestyan sau Bukorestyan
- Chisândan, în loc de Kiszindan sau Kisziudan

Numele de Matyas ar putea fi Matei, iar Szüts să fie Suciuc, dar total maghiarizați.

Întrucât așezările Bogești și Cilul de Sus urmau drumul contopirii, vom prezenta datele conscripției pentru ambele așezări. De remarcat este faptul că pentru prima dată apare numărul populației, deși, nu în întregime. Astfel:

— Numărul populației 18–60 ani (se observă că nu apar cei sub 18 ani și nici cei peste 60 de ani).

- Bogești = 275
- Cilul de Sus = 343
- Familii de iobagi
 - Bogești = 116
 - Cilul de Sus = 141
- Familii de jeleri
 - Bogești = 25
 - Cilul de Sus = 38
- Case
 - Bogești = 140
 - Cilul de Sus = 176
- Arături (în măsuri de pojon)
 - Bogești = 640
 - Cilul de Sus = 784
- Fânețe (în zi de coasă)
 - Bogești = 240
 - Cilul de Sus = 294

Situația animalelor mari se prezintă astfel:

- Boi
 - Bogești = 130
 - Cilul de Sus = 166
- Vaci
 - Bogești = 92
 - Cilul de Sus = 109
- Juninci
 - Bogești = 47
 - Cilul de Sus = 56
- Cai
 - Bogești = 5
 - Cilul de Sus = 6

Analizând situația pământurilor cultivate, aflate în folosința țăranilor, ca pământuri urbariale, se observă o creștere esențială față de situația din 1771. Totodată însă a crescut și numărul familiilor drept urmare producția reală a pământurilor

arabile abia dacă satisfăcea nevoile populației.

În marea majoritate a comunelor din jur, nu revenea mai mult pământ cultivabil pe o familie de țărani decât 4–5 iugăre. Luând în considerare că jumătatea acestora era însământată cu cereale, socotind 400 kg de cereale pe un iugăr, reiese clar, că majoritatea familiilor de țărani gospodărea încă doar pentru nevoile familiei.

Pentru Bogești și Cilul de Sus situația concretă se prezenta astfel:

— Numărul familiilor de țărani

- Bogești = 151
- Cilul de Sus = 179

— Suprafața pământurilor cultivate (arături și fânețe) aflate în posesia țăranilor

- Bogești = 560 jugăre
- Cilul de Sus = 686 jugăre

— Media pe familie

- Bogești = 4,2 jugăre
- Cilul de Sus = 3,8 jugăre

Este evident că o bună parte a iobăgimii nu mai putea să-și asigure traiul din pământul urbarial. În special numărul mare a jelerilor nu dispunea de pământ. Aceștia sunt nevoiți să se angajeze ca contractualiști pe pământurile alodiale, care s-au format după vânzarea domeniilor erariale.

Potrivit conscripției din 1828, sunt evidențiați meșteșugari cu ocupație meșteșugărească permanentă (breslași): La Almaș unu și la Cilul de Sus tot unul.

Trebuie remarcat însă, că cei temporari sau ocazionali erau luați la țărani. Deci practic erau mai mulți meșteșugari [B–10].

Date interesante rezultă și din *Registrul de răposați pentru perioada 1835–1852*, adică din anii ce au urmat așezării comunei pe actuala vatră și a unificării cu Cilul de Sus. Pe ani numărul decedațiilor este următorul:

– 1835 = 10	– 1841 = 10	– 1847 = 34
– 1836 = 10	– 1842 = 13	– 1848 = 17
– 1837 = 17	– 1843 = 9	– 1849 = 12
– 1838 = 12	– 1844 = 8	– 1850 = 8
– 1839 = 9	– 1845 = 14	– 1851 = 18
– 1840 = 34	– 1846 = 11	– 1852 = 17

Media decedațiilor în această perioadă este de 14,6 decedați pe an. Se mai poate observa două vârfuri, în anii 1840 și 1847 (câte 34) când este întrecută media anuală a decedațiilor de aproape 2,5 ori. Probabil urmarea unor epidemii locale.

Pentru această perioadă, din păcate, numai pentru anul 1852 avem date spre a calcula media de viață. Aceasta este de 35 ani. O cifră care este foarte mică. Deși singulară, ea reflectă condițiile vitrege de trai, inexistența unei îngrijiri medicale chiar elementare, în schimb condiții de muncă din cele mai grele, la fel cu cele de trai [B–10 A].

Alte date privind populația, ne oferă Dr. Gaal Jenö care arată că în Bogești erau în 1857 — 1.797 locuitori, în 1870 — 848 locuitori, în 1880 erau 726, iar în 1890 ar fi scăzut la 719 locuitori [B–11].

Și un alt autor ne furnizează câteva date. Kollerffy M. ne spune că în 1870 și în anii următori în Bogești erau 172 case, iar cei 848 locuitori erau români ortodocși, dispunând de 5.131 holde cadastrale. Judecătoria era la Buteni iar poșta se afla la Cilul de Jos [B–12].

Începând cu sfârșitul secolului al XIX-lea, mai exact din anul 1895 datele statistice de care dispunem sunt mai exacte și mai bogate.

Statistica întocmită în 1895 ne prezintă pentru Bogești următoarele date:

— Numărul gospodăriilor = 184

— Suprafața de pământ, din punct de vedere al cultivării

- arabil = 620 holde cadastrale
- grădini = 83 holde cadastrale
- livadă = 92 holde cadastrale
- pășune = 1.143 holde cadastrale
- pădure = 3.109 holde cadastrale
- necultivabil = 86 holde cadastrale

Total = 5.133 holde cadastrale

— Din acest teritoriu

- proprietate personală = 1.889 holde cadastrale
- uzufructuari = 3.234 holde cadastrale
- arendă = 10 holde cadastrale

— Gospodării asigurate

- clădiri = 7
- paușal = 1

— Gospodării cu meseriași = 1

— Tracțiunea animală se executa cu

- cai
 - cu un cal = 2
 - cu doi = 47
 - cu trei = 1
 - cu patru = –
- boi
 - cu doi boi = 39 (la rubricile cu 4 sau 6 boi nu apare nimic)
- cu alte animale
 - cu bivoli = 8
 - cu vaci = 21

— Situație pomilor fructiferi:

- meri = 405
- peri = 307
- cireși = 70
- vișini = 189
- piersici = 115
- caiși = 5
- pruni = 2.142
- nuci = 145
- castani = 2

- frăgari (duzi) = 141

Total = 3.521 bucăți

— Situația animalelor cornute (în bucăți)

- tăurași, tauri
 - până la un an = 11
 - până la doi ani = –
 - până la trei ani = 2
 - peste trei ani = 2
- juninci, vaci
 - până la un an = 11
 - până la doi ani = 22
 - până la trei ani = 22
 - până la patru ani = 18
 - peste patru ani = 92
- boi
 - până la un an = 4
 - până la doi ani = 12
 - până la trei ani = 21
 - până la patru ani = 12
 - peste patru ani = 90

Total animale cornute = 319 bucăți

— Din totalul efectivului de animale cornute sunt:

- ungurești-ardelenești = 118
- mocănești = 150
- bălțate = 32
- cenușii = 3
- alte culori = –
- bivoli = 16

— Situația cailor (în bucăți):

- armăsari
 - până la 3 ani = 2
- iepe
 - până la 2 ani = 1
 - până la 4 ani = 4
 - peste 4 ani = 30
- castrați
 - peste patru ani = 69

Total cai = 106 bucăți

— Alte animale (în bucăți)

- capre = 199
- porci = 346
- oi = 46
- păsări de curte = 1.244
- stupi = 58 [B–131.

Dacă în 1895 nu s-a făcut recensământul populației, peste cinci ani în 1900, el

este realizat, iar datele ne prezintă următoarea situație:

— Teritoriul așezării apare cu 1.401 holde cadastrale.

— Populația = 759 locuitori

- din aceștia unul avea cetățenie străină
- iar unul trăia în străinătate
- după sex:
 - bărbați = 386
 - femei = 375
- după vârstă:
 - sub 6 ani = 106
 - 6–11 ani = 90
 - 12–14 ani = 41
 - 15–19 ani = 77
 - 20–39 ani = 257
 - 40–59 ani = 153
 - peste 60 ani = 35
- Situația familială:
 - necăsătoriți = 341
 - căsătoriți = 376
 - văduvi = 42
- Limba maternă:
 - maghiara = 1
 - germana = 3
 - română = 751
 - croată = 3
 - alții 1
- Știu vorbi ungurește = 19
- După religie sunt:
 - romano-catolici = 7
 - greco-catolici = 30
 - ortodocși = 714
 - alții = 8 (N.R.V. — probabil bapțiștii și evreii).
- Știu scrie și citi = 191
- Locuințele (după materialul de construcție):
 - din piatră sau cărămidă = 4
 - din lemn sau alte materiale = 183
- Locuințe având acoperișul cu:
 - țiglă sau tablă = 54
 - șindrilă sau scânduri = 20
 - trestie sau snopi de paie = 113

Total 187 [B–14].

Tot pentru anul 1900, ocuparea populației era următoarea:

— Din totalul populației:

- întreținători = 355
- întreținuți = 404

- împreună = 759
 - În agricultură și grădinărit:
 - întreținători = 324
 - întreținuți = 356
 - Alte ramuri productive străvechi:
 - întreținători = 4
 - întreținuți = 3
 - Meșteșugari:
 - întreținători = 18
 - întreținuți = 35
 - Comerț și credit:
 - întreținători = 2
 - Servicii și liber profesioniști:
 - întreținători = 2
 - întreținuți = 8
 - Zilieri:
 - întreținători = 2
 - Casnici, servitori:
 - întreținători = 3
 - întreținuți = 2
- Dintre cei ce lucrau în agricultură și grădinărit:
- Întreținători:
 - bărbați = 245
 - femei = 79
 - Întreținuți:
 - bărbați = 97
 - femei = 259
 - Total:
 - bărbați = 324
 - femei = 338
 - Erau proprietari și arendași independenți:
 - Mici proprietari sau arendași = 59
 - Mici proprietari sau zilieri = 82
- Total = 141**
- Slugi:
 - bărbați = 78
 - femei = 55
 - Întreținuți = 294
 - Slugi în agricultură:
 - întreținători = 1
 - întreținuți = 8
 - Muncitori în agricultură:
 - întreținători = 49
 - sub 16 ani = 6
 - peste 16 ani = 43

- întreținuți = 54
- Dintre muncitori aveau locuință proprie = 24
- Clasificarea meseriașilor:
- Meseriași propriu-zisi – bărbați = 5
- Meseriași casnici și populari:
 - bărbați = 8
 - femei = 1
- Meseriași nomazi – bărbați = 4
- Ocupațiile propriu-zise ale meseriașilor:
- Ucenic – bărbați = 1
- Lucrau fără ajutoare = 12
- În domeniul: piatră, argilă și sticlărie = 1
- În vestimentație, ca pantofar-cizmar: 1
- Morari = 1
- Constructori-dulgheri = 2
- Meseriași temporali
 - bărbați = 9
 - femei = 214 [B–15].

Pentru anii 1900–1910 dispunem de următoarele date privind mișcarea populației:

- Populația era:
 - în 1900 de 759
 - în 1910 de 791
- Numărul nașterilor anuale:

• 1901 = 25	• 1906 = 37
• 1902 = 28	• 1907 = 32
• 1903 = 21	• 1908 = 26
• 1904 = 32	• 1909 = 23
• 1905 = 31	• 1910 = 27

- Numărul deceselor anuale:

• 1901 = 23	• 1906 = 23
• 1902 = 17	• 1907 = 17
• 1903 = 20	• 1908 = 23
• 1904 = 19	• 1909 = 21
• 1905 = 27	• 1910 = 23

- Cifre medii anuale între 1901–1910:
 - căsătorii = 7
 - născuți = 28
 - decedați = 21
 - sporul natural = 7
- Procentual la mia de locuitori între 1901–1910:
 - căsătorii = 9,0
 - natalități = 36,1

- mortalitate = 27,1
 - sporul natural = 9,0
 - Sporul în 1901–1910 a fost următorul:
 - cel natural = 71
 - cel real = 52
 - Diferența sporurilor este mai puțin cu 39.
 - Născuți vii sau morți (N.R.V. — ca rezultat al căsătoriilor) în anii 1901–1910:
 - legale = 26
 - nelegale = 2

Total = 28
 - Tot în anii 1901–1910 diferența dintre decedați:
 - născuți morți = –
 - sub un an = 5
 - între 1-6 ani = 4

Total = 9
 - peste 7 ani = 12
 - Între anii 1901–1910, dintre morți în tratament medical:
 - cu participarea medicală = 1
 - fără participare medicală = 20
 - Stabilirea cauzei decesului între 1901–1910:
 - de către medic = 1
 - fără medic = 20
- Numărul total al deceselor în 1901–1910 = 209, cauzate de:
- Boli infecțioase
 - rujeolă = 1
 - scarlatină = 2
 - tuse măgărească (convulsivă) = 1
 - difterie = 1
 - diareea copiilor = 5
 - tuberculoză = 42
 - Alte boli:
 - poliomielită infantilă = 1
 - anemie din naștere = 52
 - epuizare de bătrânețe = 34
 - atac de apoplexie = 1
 - spasme = 1
 - aprindere de plămâni și pleurezie = 42
 - hidropizie = 1
 - altele = 19
 - Morți violente:
 - accidente = 3
 - Cauze de deces necunoscute = 3 [B–16].
- Statistica populației în anul 1910, ne oferă următoarele date:

- Teritoriul în holde cadastrale = 1.401
- Populația totală = 791
- Emigranți = 3
- După sex:
 - bărbați = 384
 - femei = 407
- După grupe de vârstă:
 - sub 6 ani = 121
 - între 6–11 ani = 106
 - între 12–14 ani = 42
 - între 15–19 ani = 69
 - între 20–39 ani = 257
 - între 40–59 ani = 162
 - peste 60 ani = 34
- După situația familială:
 - necăsătoriți = 351
 - căsătoriți = 371
 - văduvi = 64
 - divorțați = 5
- După limba maternă:
 - maghiari = 8
 - germani = 4
 - români = 779
- Știu vorbi ungurește = 44
- După religie:
 - romano-catolică = 6
 - greco-catolici = 11
 - ortodocși = 767
 - evrei = 7
- Știu scrie și citi = 294
- Locuințele sunt din:
 - piatră sau cărămidă = 7
 - lemn sau alte materiale = 186
- Acoperișul este din:
 - țiglă sau tablă = 100
 - șindrilă sau scânduri = 10
 - trestie sau snopi de paie = 83

Total: 193 [B–17].

Tot pentru anul 1910, ocupațiile populației se prezentau astfel:

- Totalul populației:
 - întreținători = 348
 - întreținuți = 443
 - împreună = 791
- Ocupați în agricultură și grădinărit:

- întreținători = 331
 - întreținuți = 404
 - Alte ramuri productive străvechi:
 - întreținători = 2
 - întreținuți = 6
 - Meseriași:
 - întreținători = 4
 - întreținuți = 9
 - În comerț și credit:
 - întreținători = 2
 - întreținuți = 5
 - Din cei ocupați în agricultură și grădinărit :
 - Întreținători:
 - bărbați = 256
 - femei = 75
 - Întreținuți:
 - bărbați = 103
 - femei = 301
 - Total
 - bărbați = 359
 - femei = 376
 - Proprietari și arendași:
 - mici proprietari și arendași cu 10–100 holde cadastrale = 3
 - mici proprietari și arendași cu sub 10 holde cadastrale = 132
- Total = 135**
- Membrii de familie ajutătoare:
 - bărbați = 69
 - femei = 56
 - Întreținuți = 321
 - Slugi în agricultură:
 - întreținători = 13
 - întreținuți = 4
 - Muncitori agricoli:
 - întreținători = 58
 - sub 16 ani = 2
 - peste 16 ani = 56
 - întreținuți = 79
 - Dintre muncitorii agricoli au locuințe proprii = 30 [B–18].
- Gospodăria comunală în 1910 se prezenta astfel:
- Totalul teritoriului = 1.401 holde cadastrale.
 - Populația:
 - în anul 1900 = 759
 - în anul 1910 = 791
 - Distanța în km, față de comună a:
 - reședinței notariatului = 4,5

- circumscripției medicale = 8,9
- cea mai apropiată farmacie = 8,9
- Lucrări publice efectuate în natură:
 - manual = 408 zile
 - cu animale = 138 zile
- Impozitul comunal suplimentar fără excepție, impus pe baza datelor din 1908 = 3.253 coroane.
- După datele din 1908, contribuția comunală la sarcinile publice = 8.708 coroane.
- Procentul cheia impozitului suplimentar comunal, în %:
 - Pe 1899
 - totalul impozitului direct = 25 %
 - numai impozitul agricol = 9 %
 - exceptând impozitul agricol, restul impozitelor directe = 9 %
 - Pe 1902
 - totalul impozitului direct = 44 %
 - numai impozitul agricol = 48 %
 - exceptând impozitul agricol, restul impozitelor directe = 18 %
 - Pe 1905
 - totalul impozitului direct = 43 %
 - numai impozitul agricol = 20 %
 - exceptând impozitul agricol, restul impozitelor directe = 11 %
 - Pe 1908
 - totalul impozitului = 45 %
 - numai impozitul agricol = 10 %
 - exceptând impozitul agricol, restul impozitelor directe = 12 %
- Impozitul de stat:
 - 1.731 coroane
 - 53,2 %
- După exceptarea diferențelor, totalul ponderii impozitului de stat, pe ani:
 - 1899 = 882 coroane
 - 1902 = 1.969 coroane
 - 1905 = 1.750 coroane
 - 1908 = 1.565 coroane
 - media pe anii 1899–1908 este de 1.699 coroane.
- Veniturile, suma principală în 1908 = 4.000 coroane, din care:
 - veniturile izvorâte din imobile = 82 coroane
 - capitaluri, dobânzi = 30 coroane
 - încasări din drepturi comunale și administrative = 3.268 coroane.
- Plăți din suma principală în 1908 = 2.643 coroane, din care plăți pentru:
 - drepturi comune și administrative = 1.000 coroane
 - sănătate publică = 721 coroane
 - cultură generală = 20 coroane
 - asistența publică = 11 coroane
 - circulația = 16 coroane

- Totalul bunurilor la sfârșitul lui 1908 = 7.443 coroane
- Principalele surse:
 - din case și imobile = 1.410 coroane
 - din obligații cămătare = 600 coroane
 - încasări = 264 coroane
- Totalul datoriilor la sfârșitul anului 1908 = 1.030 coroane.
- Capitalul comunal total la sfârșitul anului 1908 = 2.746 coroane.
- Fosta avere: urbararistă și alte composesorate la sfârșitul anului 1908 = 132.000 coroane.
- Din acestea, proprietate funciară, moșie:
 - suprafața = 660 holde cadastrale.
 - venituri curate = 628 coroane [B-19].
- Statistica animalelor după datele din 28 februarie 1911 era următoarea:
- Numărul proprietarilor de animale în anul 1911 = 159.
- Cornute:
 - în 1895 = 319 bucăți
 - în 1911 = 343 bucăți
- Cai:
 - în 1895 = 106 bucăți
 - în 1911 = 132 bucăți
- Capre:
 - în 1895 = 199 bucăți
 - în 1911 = 177 bucăți
- Porcine:
 - în 1895 = 346 bucăți
 - în 1911 = 247 bucăți
- Ovine:
 - în 1895 = 46 bucăți
 - în 1911 = 280 bucăți
- În 1911 din totalul animalelor cornute cele de tracțiune erau:
 - vaci = 14
 - boi și juninci = 114
 - bivoli = –
- Într-un an (martie 1910–februarie 1911):
 - totalul vițelilor = 25 bucăți, dintre care:
 - menținuți pentru reproducție = 14
 - vânduți = 5
 - vânduți pentru sacrificare = 4
 - sacrificați pentru nevoile casnice = 2
- Efectivele cornutelor în 1911:
 - tauri de prăsilă = 2
 - vaci de prăsilă = 143
 - boi și juncani
 - sub 3 ani = 32
 - peste 3 ani = 95

- junce
 - sub 2 ani = 31
 - peste 2 ani = 15
- viței sugari = 25

Total = 343

— Din totalul efectivului

- soiul unguresc = 39
- bălțate-roșii = 199
- alte soiuri = 95
- bivoli = 10

— Efectivul cabalinelor în anul 1911:

- armăsar peste un an = 1
- mânze = 2
- iepe = 38
- cai (castrați) = 91

Total = 132

— Caprinele din 1911:

- țapi = 6
- capre = 166
- ieduțe = 5

Total = 177

— Situația porcinelor în 1911:

- vieri = 2
- scroafe = 70
- porci și șoldani = 4
- purcei = 171

Total = 247, din care:

– soiuri pentru grăsime = 247

– soiuri pentru carne = –

— Situația ovinelor, tot în anul 1911:

- berbeci = 4
- oi = 194
- miei = 82

Total = 280 (toate din rasa tigaie)

- oi care au fătat în cursul anului = 194 [B–20].

Câteva date comparative pentru 1910 și 1920, privind populația, date orientative:

— Total locuitori:

- în 1910 = 791
- în 1920 = 780

— Români:

- în 1910 = 779
- în 1920 = 767

— Maghiari:

- în 1910 = 8

- în 1920 = 8
- Germani
 - în 1910 = 4
 - în 1920 = –
- Evrei, în 1920 = 5 [B–21].

O altă sursă de date privind statistica și evoluția populației este *Schematismus venerabilis cleri diocesis Csanadieisis*. Documentele au fost editate anual, de prin 1807 până prin 1916, de către episcopatul catolic de la Cenad (județul Timiș), ele oferă date privind populația, repartizarea acesteia pe confesiuni, precum și organizarea bisericească catolică și numele clericilor.

Datele cuprinse în aceste anuare nu sugerăm a fi avute în vedere pentru că ele cuprind date cel puțin discutabilele; vom justifica afirmația exemplificând cu două comune: Bogești și Almaș.

La Bogești, între 1852 când apar 918 locuitori ortodocși și până în 1900 cifrele variază între 911 și 925. De altfel între 1865 și 1873 cifra este constantă 925, constanță greu de crezut. Iar între 1883 și până în 1900 este tot neschimbată, fiind de 911. Pentru ca apoi în anul 1902 să scadă brusc la 714 (deși în această perioadă nu au fost mari epidemii sau alte fenomene deosebite). Iar statistica oficială din 1900 stabilește totalul populației la 759 locuitori.

La Almaș situația este și mai ciudată, dincolo de faptul că, de exemplu, între 1883 și 1900 apare același număr de locuitori, 1.016. Dar ciudățeniile sunt mult mai multe. Astfel în 1858 apar 2.105 locuitori, iar peste un an, în 1859 numai 1.100. Nu puteau muri chiar jumătate. Apare și o situație inversă. În 1900 sunt dați 1.016 locuitori, iar în 1902 crește brusc la 1.905, deci iar aproape o mie de locuitori, dar în plus. Acestea și altele, pe care nu le vom mai înșira, sunt motivele pentru care sugerăm ca această sursă, cu totul subiectivă, să nu fie luată în considerare.

Datele statistice pe care le vom prezenta în continuare, sunt cele realizate de Institutul statistic al României, al cărui director Dr. Sabin Manuilă, se impune prin competență, iar rezultatele activității desfășurate au devenit model de referință atât în țară cât și în străinătate.

Pin datele *Recensământului general al populației României din 29 decembrie 1930*, rezultă și pentru Rădești o imagine complexă și exactă.

— Populația totală:

- Ambele sexe = 765
- Masculin = 368
- Feminin = 397

— Starea civilă

- Masculin
 - Necăsătoriți = 157
 - Căsătoriți = 196
 - Văduvi = 13
 - Divorțați = 1
 - Nedecarați = 1
- Feminin
 - Necăsătorite = 126
 - Căsătorite = 202

- Văduve = 64
- Divorțate = 2
- Nedecarate = 3
- Grupe de vârstă
 - Masculin
 - 0–6 ani = 53
 - 7–12 ani = 40
 - 13–19 ani = 37
 - 20–64 ani = 222
 - 65 ani și peste = 15
 - vârstă nedeclarată = 1
 - Feminin
 - 0–6 ani = 39
 - 7–12 ani = 47
 - 13–19 ani = 45
 - 20–64 ani = 256
 - 65 și peste = 9
 - vârsta nedeclarată = 1
- Populația statornică:
 - la 31 decembrie 1910 = 791
 - la 29 decembrie 1930 = 765
- Gospodării propriu-zise = 196
- Infirmități – ambele sexe:
 - surdo-muți = 1
 - ologi = 1
- Populația flotantă:
 - sex
 - masculin = 6
 - feminin = 5
 - cetățenie
 - română = 11
 - străină = – [B–22].
- Din totalul populației de = 765
- Neamul:
 - români = 755
 - unguri = 2
 - germani = 4
 - evrei = 4
- Limba maternă:
 - română = 757
 - ungară = 4
 - germană = 4
- După religie:
 - ortodocși = 498
 - greco-catolici = 7

- romano-catolici = 6
- bapțiști = 250
- mozaici = 4 [B-23].

Situația după știința de carte și după gradul de instrucție.

— Totalul populației de la 7 ani în sus:

- masculin = 315
- feminin = 358
- Total = 673
 - cifre absolute
 - masculin = 258
 - feminin = 188
 - total procente = 66,5
- instrucție extra-școlară
 - masculin = 13
 - feminin = 5
- instrucție primară
 - masculin = 240
 - feminin = 180
- instrucție secundară
 - masculin = 3
 - feminin = 3
- instrucție universitară
 - masculin = 2
 - feminin = –

— Neștiutori de carte pe grupe de vârstă:

- Total
 - masculin = 56
 - feminin = 169
- 7–12 ani
 - masculin = 6
 - feminin = 6
- 13–19 ani
 - masculin = 5
 - feminin = 6
- 20–64 ani
 - masculin = 39
 - feminin = 148
- 65 ani și peste
 - masculin = 6
 - feminin = 9
- știință de carte nedeclarată
 - masculin = 1
 - feminin = 1 [B-24].

— Gospodării

- propriu-zise = 196

- colective (cazărmi, azile, internate, mănăstiri, colonii, închisori)
= –

— Clădiri = 202 [B–25].

Următorul recensământ general al României a avut loc la 6 aprilie 1941. După rezultatele acestuia la Rădești, situația se prezenta după cum urmează:

— Clădiri = 201

— Gospodării = 184

— Populația

- Total = 702
- masculin = 336

— Origine etnică

- români = 694
- unguri = 1
- germani = 4
- alții și nedeclarați = 3

— Întreprinderi și meserii = 2 [B–26].

Situația exploatațiilor agricole după mărime, mașini și unelte agricole, era următoarea:

— Total exploatații = 189

— Numărul exploatațiilor după mărime:

- sub 0,1 ha = 8
- 0,1–0,5 ha = 20
- 0,5–1 ha = 6
- 1–3 ha = 66
- 3–5 ha = 50
- 5–10 ha = 37

(...)

- peste 100 ha = 2

— Unelte și mașini agricole:

- pluguri = 117
- grape = 118
- rarițe = 19
- semănători = 15
- secerători = –
- care, căruțe = 122 [B–27].

Datele de mai sus sunt datele umane și materiale din Rădești cu foarte puțin timp înainte de a intra și România în cel de al doilea război mondial, război care a adus atâtea suferințe și pagube materiale omenirii și bineînțeles și oamenilor din Rădești.

B. Condiții de nume

„Ca și pentru alte regiuni de pe teritoriul țării noastre, și pentru comuna Rădești, problema vechimii numelui de familie și evoluția lui în sistemul antroponimic

oficial rămâne deschisă pentru cercetări viitoare. Acestea vor trebui făcute neapărat prin incursiuni și în alte discipline, dintre care un rol de bază va trebui să-l aibă istoria.

Sporadic, numele de familie au fost atestate. În documentele din țara noastră. Începând cu veacul al XV-lea.

În Transilvania obligativitatea numelui de familie datează abia de la sfârșitul secolului al XVIII-lea, în urma unei dispoziții date de împăratul Iosif al II-lea” [B-28].

Pentru Bogești, cele mai vechi nume descoperite până în prezent sunt cele pe care le-am menționat și la *Urbariul domeniului cetății Șiria*, din anul 1525.

Le vom rescrie, evident, așa cum apar ele în documente, dar, trebuie să subliniem că se observă deformarea lor și parțial chiar traducerea lor, de către cei ce au întocmit urbariul și care au scris cum au vrut, cum s-au priceput și cum au înțeles ei, cu vădită dificultate, numele românești.

Aceste nume de la 1525 sunt:

- Michael Nagk
- Johannes Nagk
- Nigrilla
- Sorban
- Micola
- Johannes Boge
- Petrus Mikote
- Luppă Mikote
- Michael Mikote
- Stephannus Mikote
- Ztan Kinisa
- Johannes Bika
- Stephannus Bika

Observăm că trei nu au atât numele de familie cât și cel de botez, iar un al patrulea Ztan Kinisa, apare nu cu numele și prenumele, ci cu funcția lui de cneaz al așezării.

Deși traduse, prenumele sunt foarte clare: Mihai, Ioan, Petru, Lup sau Lupu și Ștefan.

Numele sunt însă mai deformate și este mai dificil de spus cum vor fi fost unele din ele în realitate. Se pare că Nagk, era Naca, nume care mai circulă încă în zona noastră.

Boge, credem că nu a suferit alterări, dacă facem și legătura cu denumirea veche a așezării, Bogești.

Mikote, ne este dificil să ne pronunțăm. El ar putea fi Micote, Micota sau altfel. Cum însă în timp s-a pierdut, nu ne putem pronunța, rămânând ca cercetările ulterioare să aducă mai multă lumină.

Numele de Bica nu a suferit, se pare, modificări, deși dintre numele locuitorilor el s-a stins. A supraviețuit prin dealul care-i poartă numele, Bica Deal.

Pentru anul 1746, Dr. Gheorghe Ciuhandu, ne dă următoarele nume pentru Bogești, deși puternic maghiarizate ele sunt primele care ne-au parvenit după îndelungata ocupație turcească. Aceste nume sunt:

- Luka Gyorgy
- Șandru Mihaly

- Musa Mihaly
- Csuda Avram
- Ferencz Ursz
- Tomucza Avram
- Tomucza Gyorgy
- Ronta Iuon
- Tomucza Marian
- Tomucza Iovan

Scrise cu grafia noastră, toate aceste nume se vede clar că sunt românești: Luca, Șandru, Mușa, Ciuda, Tomuța, Ronta și Ferent, care de fapt era Frenț, nume existent și azi în comună.

Despre prenume comentariile sunt de prisos: Gheorghe, Mihai, Avram, Urs, Iuon, Marian și Iovan.

După peste 200 de ani, însă, observăm că nu mai apare nici unul dintre numele care au fost semnalate în 1525. Dar între locuitorii din Cilul de Sus apare un Bugyan Juon, care probabil va fi fost originar din Bogești. Poate, însă numele să i se tragă și de la mult discutata Bugina.

După alți aproximativ 100 de ani, în Bogești apar și nume noi, reflectând noua situație a comunității așezată pe actuala vatră a localității. Este rezultatul unificării de fapt a comunelor Bogești cu Cilul de Sus.

Din registrul de răposați dintre anii 1834–1852, rezultă următoarele nume de familie: Angalita, Barbura, Bătana, Bold, Bucureștean, Cigariga, Chisândan, Coloja, Cristovan, Crișan, Fericean, Frenț, Hălmăgean, Hristovan, Ilea (Ile), Ivan, Ivănuț, Mariș, Martin, Matei, Mecia, Muntean, Nan, Olari (Olar), Paçsa, Palcu, Pleșcuțan, Popa, Prana, Rada, Suci, Șandru, Șuti, Tomuța și Voian (Văian). Deși sunt mult mai multe nume decât în secolele trecute, nu credem că sunt toate numele de familie existente la aceea dată. Aceasta pentru că este de presupus că nu în toate familiile s-au produs, în această perioadă scurtă pe referință, decese.

Reținem și faptul că la sfârșitul secolului al XVIII-lea și începutul secolului al XIX-lea mișcarea oamenilor a fost destul de mare. Există și dovezi scrise privind această mișcare.

Analizând aceste nume se pot trage câteva concluzii interesante.

O primă constatare este aceea a apariției la Bogești a unor nume de familie, semnalate în așezările din imediata lui apropiere în conscripția din 1746, astfel:

- Popa și Ivan, apar la Almaș (de unde vor veni și Dașcău Tâmpa, Carcea).
- Iovănuț de la Pleș (de unde vor veni și Farcaș, Ilea, Buda, Dalca).
- Crișan, de la Plop (de aici vor veni și familiile Barbatei și Rachita).
- Din Sârbi vor veni familiile Dărău și Perva.
- Barbura, din Cilul de Jos, deși au existat și în Cilul de Sus.

— Din Cilul de Sus provin familiile: Barbura, Nan, Olar, Paçsa Pleșcuțan, Prana și Mazăre. Chiar și numai numărul mare de nume provenind din Cilul de Sus, și este o dovadă clară că cele două sate s-au unit, chiar dacă nu toți locuitorii, în orice caz marea majoritate.

— Mai apar și Fericienii a căror origine se află în așezarea Ferice (sau Fericeaua), de unde și numele lor, prin adăugarea sufixului *-an*, mod frecvent de formarea numelui.

Demn de reținut sunt cele spuse de Traian Mager, care arată că: „veacuri dearândul, ținutul Hălmagiului a fost rezervorul uman din care s'a populat permanent câmpia crișană. Orientându-ne numai după numele de familie, onomastică, putem și azi constata puternica influență a acestei regiuni asupra satelor din podgoria și din câmpia Aradului”. Ca nume de baștină dă următoarele [B-29] date:

- Aciuța pentru familiile Buda;
- Avram Iancu (Aciua) pentru Rada;
- Bănești pentru Gâș și Perva;
- Bodești pentru Bodea;
- Hălmagiu pentru Cana și Ciungan;
- Ionești pentru Muntean și Șandru;
- Lazuri pentru Boc și Cornea;
- Leasa și Mermești pentru Groza;
- Ociu pentru Crișan;
- Pleșcuța pentru Farcaș, Bodea, Groza, Buda;
- Poiana pentru Farcaș și Rada;
- Răstoci pentru Ancateu, Budea și Olar;
- Tisa pentru Bodea și Crișan;
- Țărmure pentru Șandru.

Putem lesne observa că între 1746 și 1834-1852, un număr mare de nume, din cele arătate mai sus, apar la Bogești. În afara condițiilor vitrege care au persistat veacuri în șir, în zona montană, condiții ce au determinat iradierea moșilor, pentru perioada la care ne referim, nu putem face abstracție și de evenimentele legate de Răscoala lui Horea, Cloșca și Crișan.

Represiunea sângeroasă care a urmat, trebuie că a obligat un număr și mai mare, mai ales de bărbați, să plece din zona ce-a mai fierbinte a răscoalei și probabil că mulți dintre ei s-au oprit și la Bogești, care, era atunci așezat în loc bun, ferit, pe o vale cu bune posibilități de ascundere în codrii seculari.

Remarcăm la numele de familie, că multe au ca bază de formare, localitatea de proveniență.

- Bucureștean — de la București, localitate la 12 km dincolo de Brad și la cinci km de Crișcior;
- Fericean, de la Ferice;
- Chisândan, de la Chisindia;
- Hălmăgean de la Hălmagiu;
- Pleșcuțan, de la Pleșcuța.

Față de activitatea celor ce făceau înscrisuri, conscripții etc., trebuie să reținem că pe lângă pocirea voită sau nevoită a numelor, conscriptorii înșiși dădeau nume celor care nu aveau un nume patronimic. Ei inventau nume, sau le dădeau după localitățile de origine. Cu toate acestea și în conscripțiile din 1746, 1752 și altele, mai apar iobagi cu câte un singur nume, cel de botez.

Obligația legală a numelui de familie generalizat, a fost introdusă de împăratul Iosif al II-lea.

— În perioada 1834-1852, cele mai frecvente prenume, erau următoarele, la bărbați: Acsentie, Anisie, Antone, Blag, Bumbu, Constantin, Coste, Crăciun, Dimitrie, Florea, Gavril, Georgie-Ghiorghe, Gligor, Ianc, Ianoși, Igna-Ignața, Ilie, Ilisie, Ioan-

Ion-Ionu, Iorga, Jura, Jurca, Lazăr, Lepădat, Miculae, Mihai, Militon, Miron, Mura, Nicolae, Nuc, Nuți, On, Onuți, Pasc-Pascu, Pavel, Petru, Rista, Sava, Sonn, Simion, Spiridon, Ștefan, Tănăsie, Toader, Todor, Trăilă, Ule-Ure, Vasilie și Zărie.

— La femei prenumele erau: Ana, Anișca, Anița, Armanca, Boja, Brăița, Buța, Carolina, Cătălina, Diuța, Fila, Floare-Floriță, Ileana, Ilona, Ioana, Ionuța, Iosana, Lena, Mărie, Mărișca, Marița, Măriuța, Marta, Oanna, Onița, Părăschiva, Păscuța, Persida, Petra, Raveca, Rafila, Rusanda, Saveta, Sofie, Stana, Susana, Sutulinca, Tina, Tireana, Todora și Tuța.

Se observă atât pentru femei mai ales dar și pentru bărbați, o mare varietate de numiri, dar și tendințe pentru diminutive.

În plus trebuie să remarcăm influența ocupației maghiare asupra unora dintre prenumele date, dar mai ales, influența preoților de origine sârbă, care i-au „sprijinit” pe enoriași la botez, dându-le destule nume sârbești. Cu toate acestea, marea majoritate a prenumelor sunt după cum se poate constata, din cele mai larg și tradițional folosite de români, în general.

În timpul și după primul război mondial, în Bogești, cele mai frecvente nume de familie au fost:

— Ancateu, Andor, Angalita, Barbura, Boc, Bodea, Bold, Boșcai, Bucureștean, Cana, Coloja, Coșeri, Coțoi, Crișan, Dașcău, Doța, Dârlea, Farcaș, Faur, Fericean, Frent, Gâș, Hălmagean, Ilea, Joldea, Juja, Jurcuța, Lupan, Martin, Mazere, Mecea, Muntean, Nan, Oarcea, Olar, Pacșa, Pleșcuțan, Prana, Rada, Ristea, Sforna, Suci, Șandru, Șuteu, Tomuța, Tripoș și Voean.

— Prenume bărbătești: Adrian, Aron, Axente, Blagu, Codreanu, David, Florea, Gina, Gheorghe, Gligor, Iancu, Ilarie, Ilie, Ioan-Ion, Istinie, Jurca, Lepădat, Licu, Lonti, Luca, Maxin, Militon, Miloș, Mistor, Moisa, Nicolae, Nuțu, Parfenie Pavel, Petru, Senti, Ștefan, Tănase, Todor, Toma, Traian, Vasilie și Vrenti.

— Prenumele femeilor erau: Ana, Anișca, Anița, Borița, Catița, Domnica, Fila, Florița, Frosina, Ileana, Ioana, Iosana, Iulia, Lenea, Lenuța, Lidia, Livia, Lina, Lucreția, Magdalena, Milița, Maria, Mărișca, Măriuță, Nița, Onița, Petra, Rafila, Rita, Rozalia, Sali-Salița, Samfira, Saveta, Sida, Sofia, Tavia, Telca, Tița, Todora, Trina, Valeria, Varonica, Victoria, Zorinca și Zorița.

În perioada celui de al doilea război mondial și în perioada imediat următoare numele de familie cele mai frecvente în Rădești au fost:

— Ancateu, Balc, Barbura, Boc, Bodea, Bucureștean, Budea, Cana, Căra, Coman Coșeri, Coțoi, Crișan, Dașcău, Dârlea, Doța, Farcaș, Faur, Fericean, Frent, Gâș, Hălmăgean, Ilea, Ispas, Joldea, Jurcuța, Lazăr, Maximan, Mecea, Nan, Oarcea, Pacșa, Perva, Pleșcuțan, Rada, Răclita, Răclitan, Sforna, Șandru, Tâmpa, Tomuța, Țigler, Vesa, Vlădea și Voian.

Vom cita și câteva din prenumele bărbătești:

— Adrian, Blagu, Caroi, Codreanu, Cornel, Costică, David, Dodu, Fănică, George-Gheorghe, Gligor, Iancu, Igna, Ilie, Ioan, Iova, Iosa, Istin-Istinie, Ivanti, Jurca, Lazăr, Lia, Licu, Macsân, Mihai, Militon, Moise, Nica, Nichifor, Nicolae, Otenel, Pavel, Petru, Roman, Sabin, Senti, Ștefan, Tănase, Toader, Toma, Teodor, Traian, Vasilie și Viorel.

Pentru femei prenumele erau:

— Ana, Anuța, Catița, Dia, Domnica, Florica, Floriță, Ioana, Iosana, Ileana

Iuli-Iulia, Lena-Lenca-Lenuța, Lidia, Livia, Lucreția, Magdalena, Maria, Marioara, Nița, Onița, Paulina, Petra, Rafila, Saveta, Sida, Sofia, Stana, Tavia, Telca, Tița, Todora, Valeria, Veronica și Victoria.

Și „Dacă nu putem studia evoluția istorică a numelui de familie, putem, în schimb să stabilim, ca și în cazul prenumelor, anumite categorii de nume de familie, având în vedere originea lor semantică. Ne permite aceasta faptul că la origine numeroase nume de familie au supranume sau porecle”.

1. Nume care indică apartenența locală:

— După regiune: Crișan și Muntean

— După localități: Bucureștean, Chisândan, Fericean, Hălmăgean și Pleșcuțan.

2. Nume provenite din substantive comune (care indică obiecte etc.): Cana, Coșeri, Mazere.

3. Nume de familie provenite de la substantive comune care indică numele unor meserii: Faur, Olar și Popa.

4. Nume de familie provenite din prenume: Ivănuț, Jurcuța, Martin, Ristea și Șandru provenit din Alexandru.

5. Nume de familie provenit din substantive comune care indică numele unor animale: Coțoi (de la cotoi), Farcaș (din limba maghiară, farkas = lup), Lupan.

6. Alte nume: Barbura, Gâș, Rada și Tomuța. Rada este nume răspândit pe suprafața întregii țări, iar semnificația lui este pierdută în negura timpurilor. El apare și într-un document din anul 1019 (nu pentru zona comunei Răcești, ce e drept), în donația regelui Ștefan către biserica Sf. Adrian [B–19A]. Am făcut această mențiune numai pentru a sublinia, odată în plus, continuitatea în timp și spațiu al românilor.

În mediul rural, funcția de bază în identificarea unei persoane are sistemul popular de denotație sau numele populare. Deși este produsul aceluiași factori de ordin economic, social, psihologic, cultural ca și sistemul oficial, el se prezintă totuși, în mod deosebit de acesta din urmă.

Astfel avem pentru bărbați nume popular format din prenume cu:

1. Prenumele tatălui: Pătru lu Ilarie;

Prenumele mamei: Ionuțu Lenii;

2. Porecla tatălui: Iuănu lu Bumbu, Ionuț a lu Șcimu;

3. Cu prenumele tatălui sau al mamei și al bunicului: Iuănu lu Todoru lu Indrei, Mihaiu lu Saveta lu Pătru;

4. Cu prenumele mamei și al tatălui: Ștefănu Marii lu Vasile, Tibi lu Anuța lu Nia.

Numele populare feminine sunt formate prin următoarele procedee, din prenume cu:

1. Prenumele tatălui: Maria lu Ștefan, Catița lu Todor;

2. Prenumele mamei: Maria lu Cati, Măriuța Anii;

3. Prenumele soțului: Maria lu Vasile, Floarea lu Mihai;

4. Prenumele și porecla soțului: Maria lu Mihai Moțu;

5. Dar se formează și numai cu porecla tatălui: Maria lu Cena, Nița lu Pecicu etc.

„Tot din sistemul popular de denotație fac parte și porecele și supranumele. Deosebirea dintre acestea două este categorică: porecele implică un

conținut afectiv, nuanțat, îndreptat mai mult spre ironizare, spre satirizare, în timp ce supranumele sunt golite de orice conținut afectiv”.

Vom aminti mai jos unele dintre porecele utilizate la Rădești:

1. Porecle care au la bază însușiri fizice sau morale: Albu, Botoșa, Galușca, Grasu, Mândru, Negru, Pcielea, Șciopu.

2. Porecle provenite de la nume de animale sau păsări: Cucu, Iepurele, Lupu, Mielu, Mîrtanu, Puiu, Țapu.

3. Porecle provenite fie din rostirea frecventă a unor cuvinte sau din întrebuintarea unor anumite expresii: Bacu, Contratu, Coșot, Giorș, Împăratu, Mau, Țifra, Țâtoi, Uti.

4. Porecle provenite de la nume de obiecte: Briciu, Bumbu, Circu, Codru, Cursa, Grumpa, Icu, Morconu, Mura, Ou, Pasula, Pecicu, Pisatu, Puf, Poșta, Tîrșu.

5. Supranumele provenit de la funcția ocupată: Birău.

6. Alte porecle: Acru, Bebea, Biți, Buzu, Cena, Ceu, Chez, Cioloama, Ciuța, Coca, Dudulă, Duduț, Enea, Fuștiu, Ganade, Ghidențu, Godu, Granăru, Guna, Jubrea, Jumarica, Lulu, Luța, Pințu, Pâsta, Racea, Rincu, Șcimu, Tanie, Toancea, Troasca, Zgociu.

7. Porecle după locul de unde au venit în comună: Ciunganu, Moțu, Roșiana, Slatineanu [B-30].

C. Personalități locale

NICOLAE BOȘCAIU

(1864–1926)



Personalitate cu totul remarcabilă, care și-a desfășurat activitatea în Rădești. S-a născut la Rănușa în anul 1864. Activitatea sa laborioasă a fost continuată și de către membrii familiei învățătorului Nicolae Boșcaiu.

Este absolvent al Preparandiei din Arad, al cursurilor de doi ani, încheind în anul școlar 1880–1881 [B-31].

Aceiași școală este absolvită în anul 1912–1913 de către Sever Boșcaiu, fiul învățătorului Nicolae Boșcaiu [B-32].

Sosirea în Bogești, a învățătorului Nicolae Boșcaiu, un tânăr de numai 17 ani, s-a petrecut într-o perioadă în care perspectivele unui învățător român erau dintre cele mai vitrege.

Situația generală a țărănimii era grea, sărăcia și tot felul de lipsuri își spuneau cuvântul, împovărând nu numai pe țăran, ci întreaga familie, inclusiv copiii, care participau de mici la muncă, având prea puțin timp pentru învățătură.

Școala nu era susținută de stat, pentru funcționarea ei, singură biserica

ortodoxă, ducea o luptă titanică spre a susține școala și a lumina poporul. Bani erau puțini și aceștia trebuiau suportați de către țărani, direct sau indirect. Nu trebuie uitat că erau destule forțe interesate în a ține pe țăran în neștiință, spre a-l struni mai bine și mai ales pentru se pierde identitatea sa națională.

O altă mare dificultate cu care s-a confruntat tânărul învățător, a fost lipsa manualelor școlare pentru copiii românilor, din dieceza Aradului. Pe atunci școala română era confesională, deci ținea direct de biserica ortodoxă.

De aceea, arăta Dr. Onisifor Ghibu: „Încă la 1897 întâlnim acolo (N.R.V. — în zona Aradului), o asociație de cinci învățători, cari scot un Abecedar nou sub titlul: *ABC Prima carte de cetire pentru elevii clasei I-a* (Arad, Tipografia diecezană, 66 pag.). Acești învățători sunt: Iosif Moldovan, Iuliu Grofșoreanu, Mihail (N.R.V. — greșeală a Dr. Onisifor Ghibu, corect este Nicolae) Boșcaiu, Petru Vancu și Nicolae Ștefu. Noul abecedar aradan se prezintă astfel: Primele 6 pag. cuprind deprinderi de desemn, 7–51 exerciții pentru cunoașterea literelor mici, 52–62 exerciții pentru cunoașterea literelor mari și a semnelor de punctuație, 63–65 câteva bucați de cetire scurte, în proză și în poezie. Abecedarul se bazează pe metoda sintetică. Începe cu *i* și *c*, apoi *a* și *c*.

Unele sonuri sunt însoțite de ilustrație, altele nu. Din sonuri se compun numai cuvinte singuratic, până la pag. 53.” [B–33].

În anul apariției acestei prime cărți, „Într-o epocă în care spiritul timpului strigă cultură și iar cultură, N. Boșcaiu atribuie școlii populare rolul unei «universități în miniatură», care e chemată să asigure progresul cultural al poporului român” [B–34].

În noile condiții social istorice lupta pentru cultura poporului român continuă. Învățători inimoși cu mare dragoste de popor lucrează cu sârg la cărțile atât de necesare pentru culturalizarea și deșteptarea neamului.

„Autorii acestor cărți sunt aceiași cari au publicat la Arad Abecedarul dela 1897, și anume: Iuliu Grofșoreanu, Iosif Moldovan, Nicolae Boșcaiu, Nicolae Ștefu și Petru Vancu. Ei au proiectat patru cărți de cetire pentru cl. II–VI ale școlii primare: A doua carte de cetire pentru elevii școlii populare a apărut la 1901; la 1904 apare a doua ediție; la 1908 a V-a ed., iar la 1911 a VII-a ed. Arad, tipografia diecezană. A treia carte de cetire a ieșit la (anul nu l-am putut stabili); la 1908 ed. II; la 1910 ed. IV. A patra carte de cetire, ed. I, 1906. A cincea carte de cetire la 1908.

Nota caracteristică a acestor cărți e elementul narativ predominant al aproape tuturor pieselor...”

„Pentru sistemul școlar dominant în Ungaria e caracteristică restricția care li s’a impus autorilor la 1908, când a fost aprobată ed. VI a cărții a doua. Li s’a impus anume autorilor cu acest prilej ca în edițiile viitoare să omită poezia *Limba românească* de G. Sion, apoi din cartea III să omită *Țara mea* de C. Negruzzi, iar cărților pentru cl. IV, V și VI le-a pus condițiunea ca să fie întregite cu material din *Geografia, Constituția și Istoria Ungariei*”.

La doi ani după aceasta cetim în revista școlară dela Arad următoarele: „Domnii învățători își vor aduce bine aminte de ordinul Ministerial publicat mai în toamna trecută în foaia oficială „Néptanítók Lapja”, prin care se oprește din folosire *A treia carte de cetiri română* de Iosif Moldovan și consorții, în urmarea denunciării că nu s’ar fi scos dintr’însa poezia *Țara mea*, excepționată de același ministeriu. După

multe greutăți, în fine, i-a succes autorului a convinge pe d-l Ministru despre netemeinicia denunciării, și așa admitându-i-se a prevede exemplarele încă nevândute din edițiunea a II-a, cu notificarea că este edițiunea a III-a, sub Nr. 25.960/910 a admis din nou folosința acestui manual școlar, bine apreciat din partea recensentului ministerial”.

Caracteristic capitol din istoria literaturii didactice din Ardea.

Cărțile d-lui Grofșoreanu și soții s’au mântinut pînă în ziua de astăzi (N.R.V. — 1916, de fapt ele au fost utilizate încă mulți ani după aceea, pînă la organizarea școlii pe baze noi) în dieceza Aradului” [B–35].

Încă de foarte tânăr, Nicolae Boșcaiu, ia parte la activitatea politică, la toate acțiunile menite a păstra ființa națională prin educație și cultură.

La 17 mai 1884 participă la conferința alegătorilor români din cercul electoral al Iosășelului, ținută la Buteni. La această conferință îndeplinește și funcția de notar ad-hoc [B–35-A].

N. Boșcaiu a desfășurat o deosebit de laborioasă activitate și în cadrul reuniunilor învățătorilor români de la școalele confesionale din dieceza Aradului. Aceste reuniuni aveau adunări generale ordinare, începând din anul 1892.

La adunarea generală din anul 1892, N. Boșcaiu prezintă disertația *Educațiunea poporului ca mijlocitoarea armoniei dintre popor și conducătorii sei*.

La adunarea generală extraordinară din 16.09.1897 în baza *Statutului Reuniunii* aprobat în același an, la propunerea comisiei adunării generale cu unanimitate și cu multă însuflețire a decretat de aleși:

Președinte: Teodor Ceontea, profesor preparandial

Vicepreședinte: Nicolae Ștef, învățător în Arad

Secretar I: Iosif Moldovan, învățător în Arad

(...) iar printre membrii în comitet și pe Nicolae Boșcaiu președintele Reuniunii Protopopiatului Buteni, învățător în Bodești (N.R.V. — a fost membru al acestui comitet pînă în 1919, deci pînă după Marea Unire, când formele de asociere profesională au luat alte aspecte).

La adunarea generală a VIII ținută în anul 1898, în prezența episcopului Ioan Mețianu, fără de care nu se putea închipui adunare generală — printre alții — Nicolae Boșcaiu — a prezentat o lecție practică din istorie *Expedițiunile cruciate*.

Pentru prima adunare generală în provincă (N.R.V. — care nu se ținea la reședința de județ, Arad) — în ziua de 14 Aprilie 1899 învățătorii veniți din toate părțile județului, se întîlniră în gara din Sebiș (N.R.V. — spre a merge apoi la Moneasa, unde urma să aibă loc reuniunea generală).

Rolul important din privilegiul acesta, i-a revenit învățătorului preot Ternțiu Nanu din Moneasa și însuflețitului dascăl român de pe aceste plaiuri Nicolau Boșcaiu președintele reuniunii cercuale din protopopiatul Buteni [B–36].

Datorită calităților și experienței sale, N. Boșcaiu alături de alte personalități este solicitat să-și aducă contribuția sa la pregătirea adunării generale a XII-a a reuniunii învățătorilor români de la școalele populare confesionale din protopopiatele Arad, Boroșineu, Buteni, Chișineu, Hălmagiu, Radna și Șiria, ținută la Hălmagiu în 18 și 19 Iulie 1902 [B–37].

Despre activitatea învățătorului N. Boșcaiu în cadrul reuniunilor învățătorilor s-ar putea spune încă multe. Activitatea sa multiplă ne îndeamnă să evidențiem și alte

aspecte ale atitudinii sale.

Astfel, la sfârșitul lui august 1906, participă alături de alți învățători și oameni de cultură, la o excursie la București. Aici „a vorbit pentru corpul didactic din România” — prezentând situația deosebit de grea a învățământului și a cadrelor didactice din teritoriile dependente de Austro-Ungaria [B-38].

Dar nu numai la București a vorbit pentru apărarea drepturilor românilor, a școlilor și învățătorilor.

A participat alături de „Delegații învățătorilor de la școlile populare ortodoxe din Transilvania, care s-au întrunit în 10–11 ianuarie 1907 la Sibiu pentru a decide asupra modalităților de îmbunătățire a situației (învățământului) învățătorilor. Au participat la această dezbateri învățătorii ardeleni: Iosif Moldovan (Arad), Pavel Dârlea (Ineu), Nicolae Boșcaiu (Bodești)...”

Iar „la 1 aprilie 1907 s-a ținut la Arad o adunare populară în care a fost afirmată cu energie hotărârea de apărare a școlii populare românești. (N.R.V. — *Legea Învățământului* lui A. Apponyi — era îndreptată împotriva școlii românești, urmărind și prin școală, maghiarizarea forțată a românilor). Alături de Vasile Goldiș și R. Ciorogariu, în lupta pentru apărarea caracterului național al școlilor populare se aflau învățătorii Iosif Moldovan, Iuliu Grofșoreanu, D. Popovici, P. Givuleseu, I. Vancu, N. Ștefu, P. Vancu, N. Boșcaiu, D. Medrea și alții” [B-39].

Nicolae Boșcai, a fost și unul dintre membrii de seamă ai Partidului Național Român. În revista „Ziridava” nr. 6/1976, aflăm din „*Protocolul* luat în conferința membrilor partidului național român din congregațiunea comitatensă a Aradului ținută la 5/16 Decembre 1901 — despre prezența sa alături de — (...) Giorgiu Feir, Ioan Russu (Șirianu) (...), Ștefan C. Popp, Nicolau Boșcai, Traian Mager, Sever Secula (...), președinte Mihai Veliciu, notarul T. Vațianu” (p. 379).

Iar în *Protocolul* luat la 26 Ianuarie stil nou 1902 în conferința (clubului central al) partidului național din comitatul Aradului, aflăm despre prezența „Vicepreședintelui Dr Șt.C. Pop, — secretarul Traian Vațianu, membrii (...), Sav a Raicu, Roman Ciorogariu, S. Secula, Nic. Lăzărescu, Vasile Goldiș, Dr. Ioan Suci, Nic. Boșcaiu (...)” (p. 381).

Punctând câteva din multiplele preocupări ale învățătorului N. Boșcaiu, care depășea cu mult interesul strict local, am căutat să evidențiem uriașul său efort spre binele neamului său. Nu putem, însă să nu amintim truda de zi cu zi a acestui excepțional om, pentru educarea și cultivarea zecilor de serii de elevi care s-au perindat prin băncile școlii, la catedra căreia se afla învățătorul-director N. Boșcaiu. Toți acești copii, elevi ai unui dascăl cu totul deosebit, au devenit adevărați oameni.

Se cuvine amintită grija și atenția deosebită pe care a acordat-o propriei familii, care în alte condiții i-a continuat opera. N. Boșcaiu a avut fericirea să vadă cu proprii lui ochi realizarea visului drag tuturor românilor, acela al Marii Uniri, pentru a cărei realizare a luptat cu dragoste și devotament toată viața și învățătorul Nicolae Boșcaiu.

Publicația „Biserica și școala”, informa că: „Luni, în 17 Mai (N.R.V. — 1926) s’a stins făclia, care de 42 ani a răspândit lumină în comuna noastră Bodești (Rădești), învățătorul Nicolae Boșcaiu care 42 ani a stat neclintit la postul său împlinindu-și datorința până la ultima suflare în școală și la biserică. Jalea și întristarea se sălășluia în inimile credincioșilor noștri care au alergat cu mic cu mare să-l petreacă la

mormânt. Chiar și din comunele învecinate și mai depărtate, au grăbit credincioșii ca să-i dea ultima cinste. Învățători tovarășii săi de muncă s'au prezentat în număr frumos la înmormântarea vechiului și iubitului lor președinte și în frunte cu revizorul cl. II-a M. Vidu. Preoțimea a fost reprezentată prin 9 preoți în frunte cu protopopul tractului dl. Florea Roxin, Iuliu Bodea, Avram Giurgiu, Ioan Popovici, Nicolae Toma, Ioan Bogdan, Vasilie Drincu, Aurel Ianuțași și Traian Vranciu cari au celebrat serviciul funebral. În biserică dl. protopop scoțând la iveală îndeosebi, cinstea și dragostea de muncă a răposatului și adâncul sentiment religios de care a fost pătruns. La mormânt a vorbit dl. Inspector Iosif Moldovan asemănând pe răposatul cu dreptul Iov. Și o asemănare mai potrivită nici că se mai putea, căci dânsul a avut să îndure loviturile sorții ca puțini alții, a fost persecutat de stăpânirea de pe vremuri, dar asemenea lui Iov nici când nu a cârțit. Arată că dânsul ca autor de abecedare a luminat sufletele tinere departe de hotarele comunei sale. Amintește o scenă pe care nici când nu o va putea uita. Era o delegație de învățători la metropolitul Mețianu. Ministerul Apponyi ceruse ca metropolitul să sfătuiască pe învățători să se învoiască a fi unelte de maghiarizare, căci vor avea salarizare frumoasă și răposatul a rostit cuvintele care pe ori ce Român îl umple de mândrie: „...mai bine vom lua straița de cerșetor...” [B-40].

JURCA RADA

Țăran, muncitor, instrumentist, dirijor de cor și fanfară, compozitor, iată cine a fost Jurca Rada, unul din oamenii Țării Zarandului. Dar, el se numără și printre acei compozitori țărani care au șlefuit până la măiestrie cântecele populare, dându-le destinație către corurile și fanfarele țăranilor și muncitorilor în rândurile cărora a trăit. De numele lui se leagă culegerea și răspândirea unei bune părți a folclorului cântat din zona mijlociu-superioară a Crișului Alb, urmând pilda înaintașului Ion Vidu, ținând aceeași cale a multor dirijori țărani din Banat și părțile arădene. Așa îl caracterizează succint, Vitalie Munteanu, într-un tabel cronologic privindu-l pe Jurca Rada, date care stau de fapt, ca bază și la rândurile ce urmează.

S-a născut la Bodești, azi Rădești, județul Arad, la 10 ianuarie 1906, seara la orele opt, în familia brigadierului silvic Rada, primul copil, primind numele Jurca. Copilăria și-o petrece la cantonul de pe valea Bogeștiului, la locul numit Căsoaie. De mic este solicitat la treburile unei gospodării bine condusă, păscând vitele și cântând din fluier.

Între anii 1912-1916 urmează școala primară la Bodești, bucurându-se de aleasa îndrumare a învățătorului Nicolae Boșcaiu, cunosător al cântecelor locale și a celor din văile învecinate. Dascălul îi cere brigadierului, cu care era prieten, să-și trimită copilul la școli mai înalte, fiind un copil înzestrat.

În anii 1916-1918 Jurca Rada urmează clasele a cincea și a șasea la școala cu limba de predare maghiară din satul Cil. Citește mai toate cărțile din mica bibliotecă a școlii și caută alte cărți în limba română.

În vara anului 1918, se află la Arad în vederea pregătirii de a da examene admitere la liceu. Abandonează însă această încercare din considerente materiale în principal, dar și a situației tulburi create de război. Se înapoiază în sat.

Apoi, la 14 ani (în 1920), se află tânăr țăran, lucrând alături de mama sa, Nița,

(născută Oarcea) la munca câmpului și creșterea vitelor. În timpul liber citește cărțile cumpărate de la Arad ori aflate în biblioteca școlii din sat.

În 1921, la numai 15 ani, Jurca Rada organizează primul cor bărbătesc din satul natal. Pentru începutul de după memorabila dată de la 1 Decembrie 1918, repertoriul acestuia cuprinde câteva cântece patriotice și populare: *Pe-al nostru steag, Tricolorul, Cântecul Iancului, Mândruliță ce gândești, Ce vii bade târzior* și altele.

În 1922 pentru prima dată apare în public în calitate de dirijor de cor și solist. Și Jurca Rada mărturisește: „Corul meu avea patruzeci de bărbați, unul și unul, toți buni cântăreți și eu în fața lor, un copil. Nu mi-a fost greu, dar nici ușor să mă aflu în acel loc din sala clasei plină de public”.

În 1923 înființează corurile bărbătești din Seleuș și Cil.

Mai apoi, în 1926, reorganizează corul comunei Rădești și în același an, se căsătorește, la 20 de ani, cu Barbura Nița, țărancă.

În anul 1928 este încorporat în Regimentul 33 Infanterie din Arad. Cântă în fanfara regimentului și urmează un curs de notiști. „Mă aflu în apele care mă conduceau către bucuriile muzicii. De la Arad mi-am luat adevăratul zbor către ceea ce visam...” spunea Jurca Rada.

Între 1929 și 1935 îl găsim la București, unde se angajează ca instrumentist la una din fanfarele armatei. Urmează școala de muzică militară și începe să armonizeze diferite cântece pentru fanfară. În anul 1935 datorită calităților de care a dat dovadă, ajunge, pentru scurt timp, ajutor de dirijor.

În 1936, din nou acasă, țaran: „Evenimentele și traiul greu din București m-au alungat” — mărturisea Jurca Rada. La Rădești, lucrează cele cinci hectare de pământ de deal, reorganizându-și gospodăria.

Între 1940 și 1946 se angajează muncitor la Malaxa București unde, în condițiile grele din timpul războiului dirijează o fanfară și un cor mixt formate din muncitori.

În anii 1947–1950 îl regăsim acasă la Rădești. În această perioadă înființează corul mixt al spitalului din Gurahonț și o orchestră a tineretului. Se antrenează în prelucrarea mai multor cântece populare pentru cor și orchestră.

În perioada 1951–1956, înființează fanfara de la Băița-Bihor. Armonizează mai multe cântece pentru fanfară. Susține o suită de programe la Băița, Nucet și la Ștei.

Din 1956 activitatea sa muzicală se amplifică. În vara anului 1956 îl găsim dirijorul fanfarei minerilor din Roșia Montană, pornind o fructuoasă activitate pe acest tărâm. Mai înființează un cor mixt și instruieste mai multe brigăzi artistice. Devine autorul compozițiilor *Pe valea Abrudului, Mie-mi spune lumea moață* și *Pe la noi prin Roșia*.

În următorii doi ani, predă corului căminului cultural din Almaș, dirijor învățătorul Ioan Puiu, cântecele *Nană almășană, Răsună valea Crișului* și *La izvorul din poiană*, care sunt prezentate în premieră absolută. Cu cântecul *Nană almășană* este ocupat locul II pe țară, coruri bărbătești, la concursul dintre căminele culturale în 1969.

Dar activitatea sa componistică este mult mai vastă. Credem că ar fi util și un gest de recunoaștere a marilor sale merite, dacă un specialist ar aduna la un loc și ar prezenta toate compozițiile lui Jurca Rada.

De altfel, într-un ziar central de mare tiraj se arăta că: Rada Jurca a creat peste 40 de melodii care azi sunt cântate de mai toate corurile din țară. [B-41]. Și se pare că unele din compozițiile sale, unele din cele mai reușite au fost însușite de alții, figurând ca opere ale acestora, compozitori de renume. Este și acesta un motiv în plus pentru culegerea și publicarea operei componistice a lui Jurca Rada.

În 1968 este pensionar la Rădești. Activitatea lui însă nu încetează. El alătură pasiunii sale pentru muzică și o alta. Dezvelind o nouă fațetă a puternicei sale personalități.

Lucrează cu sârg la prima încercare monografică a localității Rădești. Manuscrisul este datat 1978 având titlul de *Istoria satului Rădești — 1978*. Pe parcursul a 74 de pagini Jurca Rada se străduie cu puținele mijloace avute la dispoziție să deschidă și în această activitate un drum. Reușind. Și trebuie să recunoaștem că sunt destule pagini de o excepțională valoare.

Preocupările lui îl fac să calce chiar și pe domeniul arheologiei. În această privință, iată ce ne spune Prof. Florian Dudaș: „În satul Rădești, de lângă Almaș, bătrânul Jurca Rada, urcând «Dealul Budinilor», observă în anul 1970 în mai multe locuri mulțime de hârburi. Adună cu atenție câteva zeci de bucăți pe care apoi le trimite la Cluj. Hadrian Daicoviciu îi răspunde: «Sînt urmele unei așezări dacice din secolele V-IV î.e.n.»» [B-42].

Revenim la marea lui pasiune, muzica, spre a arăta că activitatea i se încununază și cu un buchet de romane, unele dintre ele lansate de Eugenia Frunză.

„Am avut o viață zbuciumată și frumoasă — spune Jurca Rada. Nu mi-am irosit timpul și am muncit ca muzica să triumfe chiar și în cele mai îndepărtate sate, în rândul țăranilor din care mă trag. Mă simt și acum tânăr când cânt și mai așez note pe partituri. Muzica înseamnă tinerețe”.

Se stinge din viață la 29 iunie 1984, în vârstă de 78 ani.

Datele culese de Vitalie Munteanu, după cum D-sa conchide, se constituia drept „un omagiu adus acestui om din Apuseni, mai precis din Țara Zarandului, prețuindu-i munca de o viață, simțindu-l alături de inima mea. Desigur, el merită mai mult” [B-43].

Și noi credem la fel.

PROF. DR. ING. PETRU MECEA

Născut în anul 1914, în comuna noastră, Rădești, județul Arad, fiind al nouălea și ultimul copil al țăranului Mecea Vasile și a Catalinei.

A făcut șapte clase primare în comună și apoi două clase la Gimnaziul din Sântana, de unde trece la Liceul „Avram Iancu” din Brad, pe care-l termină în anul 1936. În același an susține și ia examenul de bacalaureat la Sibiu. Tenacitatea și munca depusă îl plasează în tot acest timp între premianți, de cele mai multe ori fiind primul pe școală.

Greutățile materiale pe care a trebuit să le depășească pe timpul școlarizării au fost mari. Ba, chiar foarte mari. Este de reținut faptul că doar primele patru clase le-a făcut cu bani din zestrea ce-i fusese lăsată, la moartea tatălui său. După aceea, nu a mai primit nici un ban de la mama sa sau de la frați. A făcut restul școlii cu bani procurați dând lecții diferiților elevi, copii ai oamenilor avuți. Bursele atunci nu se dădeau decât în clasa a opta, ultima. Vedem deci, cu claritate efortul de voință și volumul de muncă pe care, încă fraged fiind, a trebuit să-l depună. Și toate acestea nu au fost fără

urmări. Și bune și rele.

În toamna anului 1936 a fost încorporat în Regimentul 93 Infanterie Arad, de unde în luna decembrie a aceluiași an, este trimis la Școala de ofițeri de rezervă din Ploiești. Nu reușește să termine școala, eforturile și privațiunile de ani și ani de zile, declanșează un T.B.C. la ambii plămâni. Ca urmare, în luna iunie a anului 1937 este trimis la regimentul de bază din Arad.

Este trecut mai târziu în rezervă și în toamna anului 1938 devine student la Academia de Înalte Studii Agronomice de la Cluj, care devine mai târziu Facultate, iar din anul 1948 Institut agronomic.

Termină facultatea în anul 1943, în plin război, nefiind chemat sub arme din cauza bolii. Fiind șef de promoție, este reținut ca asistent. Așa își începe o lungă carieră didactică, de peste 30 de ani. În această calitate, de cadru didactic predă un evantai cu totul deosebit de discipline, care pe lângă o excepțională pregătire demonstrează și o putere de muncă ieșită din comun. Așa se face că îl vom găsi predând, în lungul timpului, la facultatea de agronomie, disciplinele:

1. Anatomia și fiziologie animală;
2. Zoologie;
3. Zootehnie generală, genetică și zootehnie specială;
4. Apicultura și sericicultură;
5. Piscicultură;

La facultatea de medicină veterinară:

6. Bovine și cabaline;

La facultatea de zootehnie:

7. Bovine;
8. Cabaline;
9. Ovine, caprine, porcine (suine);
10. Complexe industriale de vaci;
11. Complexe de îngrășarea taurinelor;
12. Păsări și animale de blană.

Numai în anii de debut, 1943–1948, a predat o singură disciplină, după cum este regula și obiceiul, adică omul și disciplina, în restul anilor a predat două până la cinci discipline pe anul universitar. Se pare că în această privință deține un record sui generis, nu numai pe centrul universitar Cluj, ci și pe întreaga țară.

În același timp a mai predat zootehnia la facultatea de științe economice, la Institutul pedagogic de trei ani și patru ani, precum și tehnologia laptelui și a derivatelor lui la liceul tehnic de industrii alimentare din Cluj, timp de cinci ani. La aceste din urmă instituții, nu avea catedra întregă, ci numai ore.

Între anii 1954–1958, a lucrat cu jumătate de normă ca cercetător principal în cadrul Academiei Agricole, la o temă care a fost finalizată în patru ani. Se cuvine și o precizare. Cercetările în general sunt de durată, iar cele din domeniul zootehniei necesită mulți ani până să poți constata și valorifica rezultatul cercetărilor.

De fapt, activitatea de cercetare, Prof. Dr. Ing. Petru Mecea, a început-o imediat după ce a devenit cadru didactic.

Între anii 1943–1945 a lucrat la ferma Ceala-Arad, în acele timpuri mai exact în urma dictatului de la Viena, din 1940 facultatea din Cluj fiind refugiată la Timișoara. Munca de cercetare în domeniul zootehniei, vizând ameliorarea raselor, începută aici, s-a pierdut odată cu efectivele de animale, din cauza războiului, care nu ocolise nici Aradul, nici Timișoara.

Înapoiindu-se cu facultatea, la Cluj, și-a reînceput munca de cercetare, de data aceasta în ferma facultății din Mănăștur. Lucrările au fost începute pe vaci și porci. După laborioase cercetări care au durat 15 ani, urmate de mai multe mii de cântăriri

privind dezvoltarea tineretului suin (porci), s-a putut trece la răspândirea pe piața Clujului și a comunelor din jur a unei varietăți de porci din rasa Albă Mijlocie, care față de vechiul tip din care provenea avea o serie de calități zoo-economice superioare, astfel: folosea mult mai bine pășunatul, erau bine acoperiți cu păr, deci mai rezistenți la frig, o foarte bună capacitate de alăptare, energie de creștere mare și prolificitate foarte bună.

La vaci, cercetările au fost făcute, în principal, pe două rase. S-au ales rasele: Bălțata românească și Bruna de Maramureș. Lucrările de ameliorare au condus la un spor în producția de lapte pe cap de vacă furajată, de 4.400 litri în 1974, anul în care Dr. Ing. Petru Mecea s-a pensionat. Dacă avem în vedere nivelul de pornire, în 1947, la rasa Bălțata românească de 1.200 litri, iar la Bruna de Maramureș, 1.800 litri de lapte, putem vedea că sporurile sunt considerabile.

Lucrările de ameliorare au dus la folosirea tăurașilor din rasa Brună ca încrucișare a rasei Sure de stepă, pe o arie vastă, începând de la Turnu Severin și până la Iași. Rezultatul acestei activități a adus venitului național mai multe sute de milioane de lei.

Activitatea de ameliorare, desfășurată pe parcursul a 25 de ani, este sintetizată și în teza de doctorat care cuprinde printre altele: 12.252 măsurători biometrice la tineretul taurin, 52.850 analize de laborator, privind conținutul laptelui în grăsime și proteine și peste 320.000 privind producția de lapte. Această lucrare, înglobând o uriașă muncă cuprinde peste două milioane de operațiuni. Este interesant calculul făcut, legat de această lucrare, de către tehnicieni, din care rezultă că numai aceste operațiuni ar dura aproximativ trei ani, lucrându-se câte opt ore pe zi.

Întreaga muncă de cercetare dusă pe majoritatea raselor de taurine| din țara noastră, face obiectul a 52 de lucrări științifice publicate sau susținute cu prilejul diferitelor sesiuni științifice. Din aceste lucrări, trei sunt manuale. Prof. Dr. Ing. Petru Mecea, a mai scris și publicat broșuri de specialitate și articole la diverse ziare, a făcut expuneri la posturile de radio și televiziune.

Pentru deosebita dăruire în muncă și mai ales pentru rezultatele concrete ale muncii sale a fost decorat în anul 1954 cu Medalia Muncii iar în 1970 cu ordinul Muncii cl. III. Aceste distincții au fost acordate doar la trei cadre didactice din circa 200, și în cazul Prof. Dr. Ing. Mecea, se cuvine o precizare, distincțiile i-au fost acordate pentru munca sa, nu pentru vreo activitate politică. El nu a fost membru al partidului.

În timpul activității sale a fost evidențiat și premiat în repetate rânduri.

Hărnicia sa nu a încetat nici după pensionare. Pe lângă gospodăria sa din Cluj, are o grădină ce stârnește admirația tuturor celor ce o privesc. Este și aceasta o dovadă în plus a dragostei statornice față de pământ, de acest pământ românesc, pe care Prof. Dr. Ing. Petru Mecea l-a cinstit și de care s-a simțit întotdeauna legat.

Munca, neîntrerupta muncă i-a dat cele mai mari satisfacții aici pe pământ.

Preocupările omului de știință Prof. Dr. Ing. Petru Mecea sunt însă mult mai diverse. În ianuarie 1991, termină o lucrare ce urmează a fi publicată, a cărui titlu este *Dumnezeu și Creația Sa*. Imediat după cel a terminat această lucrare a început să scrie la o altă lucrare, a cărei apariție o așteptăm, titlul provizoriu este *Aspecte din școlile prin care am trecut*.

Se desprinde, cu claritate personalitatea Prof. Dr. Ing. Petru Mecea, preocupările sale multiple și dăruirea fără preget muncii, spre binele oamenilor și slăvirea lui Dumnezeu. Este un exemplu pe care generațiile ce vor urma, trebuie să-l cunoască și să-l urmeze.

Note bibliografice
(utilizate pentru cadrul social)

1. Acad. David Prodan, *Urbariul Cetății Șiria la 1525*, în „Anuarul Institutului de Istorie din Cluj”, Vol. III, 1960, p. 94.
2. Ștefan Pascu, *Voievodatul Transilvaniei*, Vol. 2, Editura Dacia, Cluj Napoca, 1979, p. 421.
3. *** *Magyarország népeisége a pragmatica sanctio koraban 1720–1721*, Budapesta, 1896, p. 176–177.
4. Dr. Gheorghe Ciuhandu, *Românii din câmpia Aradului de acum două veacuri*. Cu un excurs istoric până la 1752 și însemnări istorice-politice ulterioare, Diecezana, Arad, 1940, p. 206.
5. Geza Kovach, *Țărănimea arădeană în perioada reglementării urbariale din 1771–1786*, în „Ziridava”, Vol. VIII, 1977, p. 129.
6. Idem, *Op. cit.*, p. 142 – 157 passim.
7. Idem, *Ahol Dozsa és Horea hadai jártak*, Editura Kriterion, București, 1976, p. 44 și 53.
8. Nicolae M. Popp, *Crișana și Maramureșul în conscripția Iosefină*, în „Biblioteca Institutului de cercetări geografice a României” Nr. 4, București, 1947, p. 50.
9. Geza Kovach, *Ahol Dozsa és Horea hadai jártak*, Editura Kriterion, București, 1976, p. 70–96 passim.
10. Idem, *Conscripția satelor arădene în 1828*, în „Ziridava”, nr. 15–16, 1987, p. 109–121 passim.; 10 A. *** *Registrul de răposaiți din Bogești pe anii 1854–1853*, se păstrează la Budea Jurca, Rădești Nr. 104.
11. Dr. Gaal Jenő, *Aradvármegye és Arad szabad királyi város közigazgatási és közművelődési, állopotának leirása*, Arad, 1898, p. 39.
12. Kollerffy Mihály, *A magyar korona országainak helységnéintára*, Budapest, 1877, p. 97–98.
13. *** *A magyar korona országainak Mezőgazdasági statisztikája*, Elsökötet, Budapest, 1897, p. 518–521.
14. Magyar statisztikai közlemények I kötet Uj sorozat, *A magyar korona országainak 1900. évi Népszámlálása*. Elso rész. A népesség általános leirása községenkint, Budapest, 1902, p. 332–333.
15. *** *A magyar korona országainak 1900. évi Népszámlálása*. Második resz. A népesség faglalkozása községenkint, Budapest, 1904, p. 662–665
16. *** *A magyar szent korona országainak 1901–1910. évi Népmozgalma községenkint*, Vol. 46, Budapest, 1913, p. 332–334 și 651–652.
17. *** *A magyar szent korona országainak 1910. évi Népszámlálása*. Elso rész. A népesség főbb adatai, Vol. 42, Budapest, 1912, p. 332–335.
18. Magyar statisztikai közlemények, *A magyar szent korona országainak 1910. évi Népszámlálása*. Második rész. A népesség foglalkozása, leirása községenkint, Budapest, Vol. 48. Budapest, 1913, p. 662 și 666; 663 și 667.
19. Idem, *Magyarország községenek háztartása az 1908 évben*, Vol. 39. Budapest, 1913, p. 686–693.

20. Idem, *A magyar szent korona országainak Állatlétszama az 1911-ik évi februar hó 28-iki állopot szerint*, Vol. 41, Budapest, 1913, p. 690–697.
21. Dr. Jakabffy Elemér, *Erdély statisztikája*, Lugoj, 1923, p. 37.
22. Institutul central de Statistică, *Recensământul general al populației României din 29. 12. 1930*, Vol. I, *Sex, stare civilă, grupe de vârstă, gospodării, infirmități, populația flotantă*, București, 1938, p. 8–9 și 270–271.
23. Idem, *Op. cit.* Vol. II, *Neam, limbă maternă, religie*, București, 1938, p. 13–14 și 527–528.
24. Idem, *Op. cit.* Vol. III, *Știința de carte*, București, 1938, p. 15–16.
25. Idem, *Op. cit.* Vol. IX, *Structura populației României. Tabele selecționate din rezultatele recensământului general al populației ei din 1930*, București, 1940, p. 25–26.
26. Idem, *Recensământul general al României din 1941. Date sumare provizorii*, București, 1944, p. 6.
27. Idem, *Recensământul agricol din 1941. Numărul exploatațiunilor agricole după mărime, mașini și unelte agricole*, Vol. I, București, 1949, p. 6 și 7.
28. Ioan Ivașcu, *Sistemul de denominație în zona Sebiș Județul Arad*, în „Ziridava”, Vol. 11, Arad, 1979, p. 846.
29. Traian Mager, *Ținutul Hălmaგიului. Monografie. Cadrul istoric*, partea I, Tiparul tipografiei Diecezana, Arad, 1938, p.19 și Familii de baștină; 29 A, Aurelian Sacerdoțeanu, *Considerații asupra istoriei Românilor în evul mediu. Dovezile continuității și drepturile românilor asupra teritoriilor lor actuale*, București, 1936, p. 252.
30. Ioan Ivașcu, *Sistemul de denominație în zona Sebiș Județul Arad*, în „Ziridava”, Vol. 11, Arad, 1979, p. 847–852 passim.
31. Dr. Teodor Botiș, *Istoria Școlii normale (Preparandiei) și a Institutului Teologic Ortodox Român din Arad*, Editura Consistoriului, Arad, 1922, p. 470.
32. Idem, *Op.cit.*, p. 493.
33. Dr. Onisifor Ghibu, *Din istoria literaturii didactice Românești*, în „Analele Academiei Române”, Tom XXXVIII Memoriile Secției literare, Nr. 2, București, 1916, p.195– 35.
34. V. Popeangă, *Școala românească din părțile Aradului în perioada 1867–1918*, Arad, 1976, p. 167.
35. Dr. Onisifor Ghibu, III — *Cărțile de cetire din Transilvania*, în „Analele Academiei Române”, Tom XXXVIII Memoriile Secției literare, Nr. 3, București, 1916, p.86– 318 și 319–87; 35. A., *** Moldovan, *Mărturii privind lupta românilor din părțile Aradului pentru păstrarea ființei naționale prin educație și cultură (1784–1918)*, Documente referitoare la episcopia ortodoxă a Aradului, Arad, 1986, p. 215.
36. Iosif Moldovan, *Monografia reuniunii învățătorilor români dela școlile confesionale din Dieceza Aradului*, p. 26–35 pasaim. (Manuscris păstrat la Biblioteca Județeană Timiș, Timișoara, cota D II 60.407).
37. *** *Protocolul adunării a XII-a a reuniunii învățătorilor români dela Școlile populare confesionale din protopopiatele Arad, Borosineu, Buteni, Chișineu, Hălmaგიu, Radna și Șiria, Ținute în Hălmaგიu, la 18 și 19 Iulie st.n. 1902*,

- Arad, 1903.
38. V. Popeangă, *Școala românească din părțile Aradului în perioada 1867–1918*, Arad, 1976, p. 200.
 39. Idem, *Op. cit.*, p. 41 și 23.
 40. *** *Informațiuni*, în „Biserica și școala”, nr. 24, Anul I, Arad 13 iunie 1926, p. 7.
 41. Gheorghe Daragiu, *Izvoare la Almaș*, în ziarul „Scînteia”, nr. 11.170, Anul XLVII, Prima ediție, București, Joi 20 iulie 1978, p. 4.
 42. Prof. Florian Dudaș, *Oameni care reconstituie istoria*, în ziarul „Flacăra Roșie”, nr. 8.939, anul XXX, Arad, Sâmbătă, 2 iunie 1973, p. 3.
 43. Vitalie Munteanu, *Rada Jurca, Tabel cronologic*, Sebiș, 23 octombrie 1980.

Au mai fost consultate

1. Comisia recensământului general al populației 29.12.1930, *Indica-torul statistic al satelor și unităților administrative din România*, București, 1932, p. 12 și 13.
2. Dvorzsák Iános, *Magyarország helységnévtára*, Vol. 1 și 2, Budapest, 1886.
3. *** *Arad vármegye törvényhatósági szabályvendeletei és közérdekii határozatai*, Arad, 1896.
4. Dr. Jakelfalussy Iósef, *Magyarország helységnévtára*, Budapest, 1895.
5. Dr. Szentkláry Jenő, *A Csanád-egyházmegei Plebaniák története*, Első kötet. Temesvár, 1898, p. 571–590.
6. Balogh Pál, *A nepfajok Magyarországon*, Budapest, 1902, p. 849.
7. *** *A magyar korona országainak gazdaczimtára (la 1895)*, Budapesta, 1897, p.416–417.
8. *** *Schematismus venerabilis cleri diocesis Csanádiensis ad anum Jesu Christi...* (Între anii 1807 și 1916).

IV CADRUL ECONOMIC

Gospodăria

TIPURI DE LOCUINȚE

Bordeiul a fost din timpurile cele mai vechi, locuința populației de la țară. Cercetările arheologice ne dezvăluie, la noi în țară, o serie întregă de bordeie din epoca prefeudală și feudală [B–I]. Originea bordeielor din țara noastră este greu de stabilit, întrucât ele au fost folosite de diferite popoare, și întrucât ele constituiau una din formele obișnuite de locuință în preistorie. Dăinuirea bordeiului până în zilele noastre se explică în primul rând prin condițiile grele de viață ale trecutului. Caracteristicile esențiale ale vieții din trecut, care ne interesează aici, sunt sărăcia și instabilitatea. Populația, relativ puțină, practica o agricultură primitivă, era, obligată la dijmă și clacă față de stăpânul de pământ și plătea impozite și către stat; banul constituia o raritate. Pe de altă parte, năvălirile continui, războaiele, migrațiunile, cât și necesitățile tehnice de cultură ale pământului, obligau pe oameni să se mute dintr-un loc într-altul, sau să fugă pentru a se adăposti. Al doilea motiv care determină menținerea bordeielor, este avantajul pe care îl oferă, pentru a se putea ascunde (satele de bordeie fiind greu de observat din cauza acoperișurilor joase din pământ, înverzite ca și câmpul din jur) bordeiul era bine apărat de vânturi și de intemperii. El avea și mari dezavantaje, cum ar fi umezeala și lipsa de aer.

Bordeiul primitiv avea o singură încăpere, în care pătrunzi venind direct de afară. În interior vatra este așezată într-unul din colțuri, direct pe sol; deasupra ei stă hornul prin care urcă fumul în sus până dincolo de acoperiș. Construirea unui horn ce trece de acoperiș a fost determinat de două elemente: 1. bordeiul nu avea tavan, el fiind, acoperit direct de acoperișul în două ape al casei; fumul nu putea prin urmare rămâne în pod pentru că nu există pod, și astfel el s-ar fi răspândit în odaie; 2. acoperișul bordeiului fiind jos, și învelit cu pământ, pe de o parte nu lasă fumul să treacă și pe de alta poate lua foc. Constructorii au fost astfel obligați să ducă fumul dincolo de acoperiș. Mobila încăperii era cea obișnuită caselor românești, patul pus în colțul din spate opus vetrei, o masă scundă joasă, scaunele, lavițe, lăzi, mici dulăpioare apropiate de vatră. Pe vatră, sub horn, stau uneltele pentru gătit și vasele de lut (pământ), laolaltă cu țâstul. Acesta s-a menținut din cauză că bordeiele nu au în interior cuptoare; oamenii coceau alimentele sub țest (Vezi Foto I).

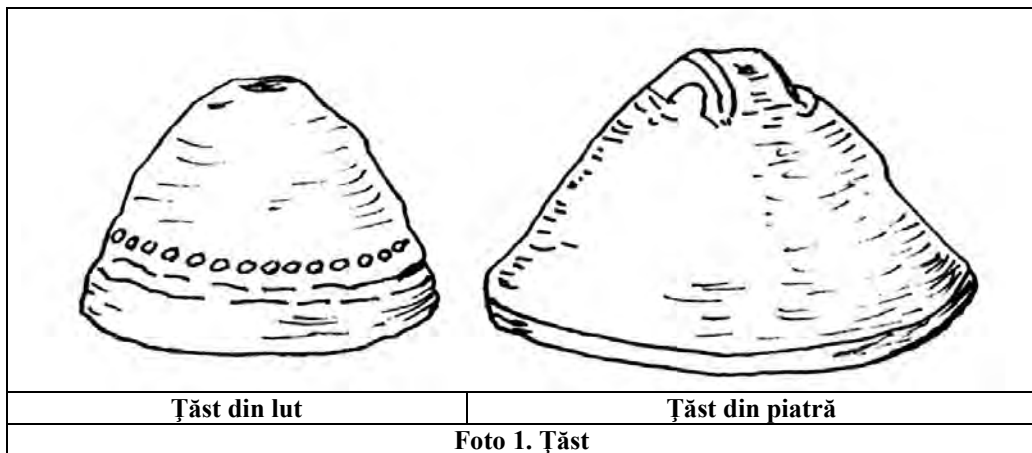

Bordeiul cu o singură încăpere are două dezavantaje importante: primul este contactul direct cu exteriorul și al doilea, dificultatea de a pătrunde în interior, căci fiind săpat în pământ, trebuia să faci un salt înăuntru, sau să te cațeri când ieșea afară. Pentru a evita cea de-a doua pricină oamenii au făcut trepte în fața intrării, sau un drum în pantă; dar la vreme de ploaie, pe aci intra apa de ploaie în casă, inundând încăperea și oamenii. Spre a evita aceste neajunsuri, oamenii au construit în fața bordeiului o tindă în pantă acoperită. Așadar, acum, înainte de-a pătrunde în casă, intrai în tinda închisă de o ușă dublă, lată cât tinda, și care avea în partea de sus câteva grații printr care pătrundea lumina și aerul. Și de data aceasta trebuie să faci un salt de la nivelul solului la podeaua tindei, dar mai mic decât în trecut. Tinda este nemobilată sau are scăunele, mici unelte, lăzi, și o sanie pe care vara oamenii aștern țoale și dorm. Din tindă se pătrunde, în a doua încăpere, numită „la foc” încăperea de bază a acestui plan. Odaia are o fereastră fixă în partea din spate: hornul suplinește în parte nevoia de aer a celor din interior. Este de notat că la acest plan, intrarea se face prin latura îngustă a casei, coama acoperișului, în două ape merge de-a lungul și pe mijlocul casei [B-2].

Asemenea bordeie vor fi folosit și strămoșii noștri. Perisabilitatea materialelor de construcții, însă, pământ și lemn face dificilă păstrarea lor. Poate viitoarele cercetări arheologice vor face mai multă lumină.

Așezați într-o zonă cu dealuri și văi acoperite de păduri multisekulare, strămoșii noștri, ca o populație sedentară, ocupată cu agricultura și creșterea vitelor, vor fi realizat construcții pentru adăpostire în coasta dealurilor care erau mai avantajoase, oricum ei au abandonat mai repede bordeiele, favorizați de condițiile naturale.

„Construirea unor locuința tot mai confortabile, ca și amenajarea unor adăposturi pentru animale, contra intemperiilor și sălbăticiunilor, au fost preocupări vechi. De aceea tipurile originale de case și construcții anexe au apărut din timpuri străvechi, au evoluat multă vreme într-un ritm lent, datorită condițiilor istorice vitrege pe de o parte, iar pe de altă parte datorită lipsei uneltelor corespunzătoare, pentru durarea unor construcții mai solide, mai spațioase.

Într-o primă etapă, în vederea asigurării securității bunurilor, îndeosebi a rezervelor de hrană și a animalelor, oamenii și-au îngrădit casa cu gard și astfel a apărut oculul (curtea), în care se intra printr-o poartă. În cuprinsul oculului au apărut pe rând adăposturile pentru animalele mici și mari, făcute din îngrădiri rotunde din nuiele, pe pari, sau poligonale din rude (prăjini) ori leături prinse de stâlpi, cum sunt până în zilele noastre ocoalele pentru animale sau furaje, de pe lângă diferitele tipuri de adăposturi pastorale. În timp, adăposturile din îngrădituri de nuiele sau ocoalele din prăjini, la început descoperite și apoi acoperite, au fost înlocuite de construcții mai

solide din bârne, care stau la originea grajdurilor și colnelor (șurilor). Grajdul asigura o mai bună adăpostire în timpul iernii iar ieslea, hrănirea diferențiată a animalelor. Colna adăpotea uneltele agricole, mijloacele de transport (car, căruță, sanie etc.). În cele mai multe gospodării, cele două tipuri funcționale de construcții s-au asociat în colne cu grajd, păstrându-se numai pe alocuri ca adăposturi aparte.

Au fost construite colne care aveau de o parte sau de ambele părți grajd, sau într-o parte grajd iar de cealaltă parte un grajd sau o construcție destinată altui scop (cuptoriște, cămară, atelier etc.). În unele cazuri peretele din spatele colnei nu era imobil, ci, era poartă de intrare din prima curte în a doua sau în taleci (grădină). În multe cazuri, într-una din aripile porții era practicată o ușă pentru circulația oamenilor.

În construcția caselor și a anexelor gospodărești, progrese tot mai importante s-au înregistrat în perioada evului mediu, când iobagii au fost obligați să participe activ, prestând diferite muncii alături de meseriași la zidirea cetăților, curților feudale etc., ori să confecționeze diferite materiale pentru construcție (grinzi, șindrilă, var etc.). În aceste împrejurări meșterii țărani și-au îmbogățit cunoștințele tehnice, și lor li se datorează construirea celor mai vechi monumente — putem spune — ale arhitecturii populare” [B-3].

«După toate probabilitățile, cele mai vechi locuințe au fost cele monocelulare. Ele au supraviețuit, paralel cu tipurile de case mai evolute, până la începutul secolului XX. De obicei aceste case erau fără țârnaț. Azi aceste construcții sau ce a rămas din ele, au fost transformate în bucătărie de vară (cuptoriște), sau în altă construcție gospodărească. Deși unele puteau avea și țârnaț. Paralel cu casa monocelulară au coexistat case cu două încăperi („soba” — camera de locuit și „la foc” — tinda).

Cu timpul, acestor două încăperi li s-au adăugat încă una sau două. Lărgimea caselor cu una sau două încăperi s-a realizat paralel cu mutarea cuptorului de pâine [respectiv a vetrei din casă (sobă), „la foc” — tindă]. Încălzirea camerei și a tindei a impus necesitatea creării unui spațiu aparte, destinat păstrării rezervelor de alimente. A apărut astfel camera situată de cealaltă parte a tindei, cu intrarea din tindă — de la foc —, sau camera cu intrarea direct de pe țârnaț. Dezvoltarea casei de la locuința monocelulară la cea cu două, respectiv trei încăperi, a fost încheiată până la sfârșitul secolului al XIX-lea.

Casele nu aveau coș, fumul urca liber în pod și impregna paieile, împiedicând procesul de putrezire. În acest fel, acoperișul dura și 100–150 de ani (Vezi și casa Nr. 181 a lu’ Circu, Foto 2).

Pe parcurs se generalizează tavanul, dar jumătatea anterioară a tindei — la foc — rămâne netăvănită.

Mâncarea era pregătită pe vatră așezată în fața cuptorului, pe o ridicătură numită pumnol. Deasupra cuptorului, la nivelul tavanului era așezată băbura — o împletitură de nuiele în formă de coș, lipită cu lut. Aceasta avea menirea de a opri și stinge scânteile și de a dirija apoi fumul către pod.

Casele cu trei încăperi au o sobă — cameră, la foc — tinda și camera. Camera și tinda sunt așezate într-un singur rând, intrarea în cameră făcându-se de la foc. În față se găsește un țârnaț care nu ajunge, totdeauna, până la capătul casei; o parte din prelungirea țârnațului este rezervată pentru cămară. Când cele trei încăperi se găsesc în același rând, țârnațul se întinde pe toată lungimea casei. La unele case mai vechi camera lipsea.

Câteva trepte de bolovani (piatră) conduc în țârnaț iar de aici se intră direct „la foc” — în tindă. Tinda comunică la rândul ei cu soba — camera de locuit, respectiv cu camera. În alte cazuri camera are intrarea separată din țârnaț.

Ușile și ferestrele aveau balamale de metal. La casele vechi se observau geamuri de dimensiuni foarte mici, care nu se pot deschide. Din relatările unor oameni vârstnici știm că în loc de geam s-a utilizat și beșica de bou sau porc.

Într-un trecut mai îndepărtat, ușile caselor erau închise cu zăvoare de lemn.

Cu timpul, pe măsura creșterii numărului membrilor familiei, cămara a fost transformată în cameră de locuit. Când familia tânără se muta într-o casă nouă, se elibera o cameră, de obicei cea dinspre drum, care putea fi păstrată curată. Această încăpere căpăta numele de casa mare sau soba mare sau soba de la uliță. Camera de locuit se numea casa mică — soba mică sau soba către taleci. În aceste locuințe cu același număr de încăperi, acum cu destinație schimbată, tinda a ajuns între cele două camere. Fosta cămară, devenită cameră de locuit, era încălzită la fel ca și cealaltă cameră. La aceste case s-a adăugat ulterior încă o încăpere, cu destinația de cămară având intrarea din curte. Eventual se tăia o parte din târnaț pentru acest scop.

Casele construite ulterior aveau patru încăperi, în față cu târnaț pe toată lungimea construcției, încăperile erau înșirate într-un singur rând de la drum (uliță) spre curte (ocol), începând cu camera pentru oaspeți — casa mare — soba mare, continuând cu tinda (de acum termenul de „la foc” și-a pierdut sensul), cu camera de locuit — casa mică — soba mică și terminând cu cămara. Din tindă se putea intra în cele două camere situate în stânga și în dreapta, iar cămara avea intrarea separată din târnaț.

În prima jumătate a secolului trecut, se povestește că, ferestrele caselor erau din lemn, unele fiind pline, altele prevăzute cu 2, 4, 6 cercuri de sticlă (sticlă rotundă, mai cu seamă fundul sticlelor sparte), la geamuri se ajungea greu.

Ușile și ferestrele aveau balamale de lemn sau de fier. Clanțele de la uși erau din lemn, iar zăvoarele din lemn și din fier „prevăzute cu chei”» [B-4 și 4A].

ARHITECTURA

Intimatul din 23 martie 1773 descrie planul caselor noi ce trebuiau ridicate de iobagi. El prevedea necesitatea existenței unei camere, bucatărie și cămară. Casa să aibă târnaț, acoperișul să fie în două ape, să existe cel puțin un geam, frontonul casei să fie spre uliță iar pe fronton să apară numele proprietarului și anul construcției casei.

Evoluția arhitecturii locuințelor nu pare să fi fost un fenomen local, specific. Această evoluție a avut loc în urma extinderii modurilor de construcție, pe de o parte a celui din Munții Apuseni, pe de altă parte a celui din Câmpia Crișurilor.

Până la aplicarea măsurilor de aliniere și sistematizare a satelor din deceniul al patrulea al secolului al XIX-lea, și așezarea satului pe actuala vatră, majoritatea covârșitoare a caselor erau construite din lemn. În pădurile noastre, păduri seculare întinse, materialul de construcție se găsea din abundență.

Casele erau acoperite cu paie, cu tulei (tulpini de porumb) sau șindrilă. Acoperișul era în patru ape.

Măsurile administrative amintite mai sus, au influențat mai mult arhitectura decât structura locuinței.

Pe măsura consolidării domeniului Wurm-Almay, aprobările pentru lemne de construcții s-au redus simțitor, locuitorii fiind „sfătuiți” ca pereții caselor să fie construiți din pământ bătut sau din văiușă (cărămidă nearsă) aprobându-se din pădurile domeniile numai lemne pentru acoperiș. Pentru garduri nu s-au aprobat lemne, taleciurile (grădinile) urmând să fie împrejmuite cu gard de nuiele sau de spini. Iată de ce aproape s-au generalizat construcțiile din văiușă, în sate unde înainte existau numai construcții din bărne.

După ce țărani și-au avut propria pădure, lucrurile s-au mai îndreptat, fiind construite numeroase case și acareturi din lemn, unele din ele se pot vedea și astăzi.

Casele din bărne au fundația din piatră, din bolovani de râu, pietrele fiind legate cu pământ sau mortar.

Casa este construită din bărne de stejar (gorun), cioplite în patru muchii, îmbinate la colțuri în „cheutori” drepte sau în „coadă de rândunică”. Inițial casele din lemn au fost construite din bărne rotunde. necioplite, îmbinate în „cheutori” rotunde.

Apoi, cioplirea s-a făcut cu barda, despicătura fiind în afară, spre interior era necioplit (rotund). Așa este și la casa cu Nr. 181, construită în anul 1868 și care mai rezistă (N.R.V. — în anul 1990). (Vezi Foto 2–3).

În fața casei se întindea târnațul, pe toată lungimea acesteia. Stâlpii care susțineau târnațul (săgețile) erau prinși în partea inferioară într-o grindă orizontală numită talpă, fixată în fundația de piatră. În partea superioară, stâlpii (săgețile) aveau decorații din cioplitură.

În majoritatea cazurilor, târnațul era prevăzut cu un parapet din scândură, leaturi, sau spațiile dintre săgeți erau zidite și apoi vopsite. Uneori târnațul avea o ușiță, pentru a nu pătrunde găinile (hoarele) în casă.

Ca material pentru acoperiș s-au utilizat paie în snopi (jupi) sau călcate. Pentru acoperișul unei case mai mari se foloseau până la 10–12 care de paie, clădite după tehnica tradițională. Paiele erau călcate și fixate cu stinghii de lemn sau erau prinse în snopi legați de leăturile de pe căpriorii acoperișului și încheiați la coamă prin împletire. Datorită faptului că acoperișul de paie menține o temperatură constantă în casă, acestea au existat până târziu. După cum am mai arătat în 1910, existau încă 85 de case acoperite cu paie, reprezentând 43 % din construcții [B–5 și 5A].



Foto 3a. Casa nr. 181 nou, a lui „Circu”, construită în 1868. Ultima casă acoperită cu paie din Rădești. Acoperișul a-a prăbușit în iarna anului 1990



Foto 3b. Aceeași construcție vedere dinspre intrare

Dacă am amintit despre folosirea șindrilei, este cazul să spunem că după 1860 a început să fie folosită și țigla simplă, de format mic, denumită țigla-solzi. În preajma primului război mondial își face apariția și țigla profilată, care va fi tot mai mult preferată. În aceeași perioadă încep să apară și case în unghi — pe colț — precum și diverse materiale industrializate — pentru decoruri, tablă, fier, sticlă etc.

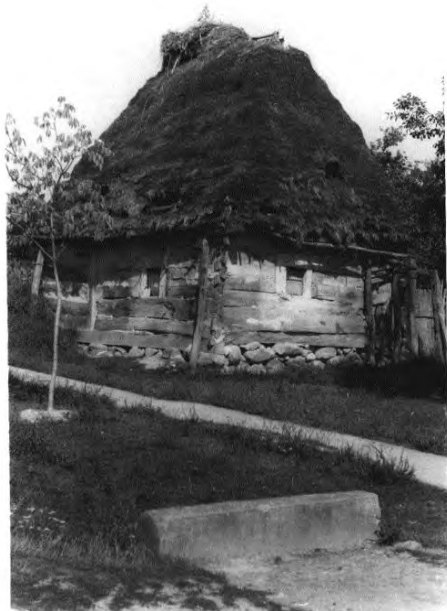
Construcția caselor presupunea pregătiri corespunzătoare. În acest sens, mai ales înainte de sistematizare, de tragerea la linie, pentru locul de casă se alegea un loc

uscat — zvântat — și pe cât posibil neted, căutându-se întotdeauna ca fațada casei să fie orientată spre miazăzi sau răsărit, adică să aibă cât mai mult soare și lumină.

Casele vechi, vechi nu aveau întotdeauna fundație, ci aveau tălpile puse direct pe câțiva bolovani din piatră de râu sau o piatră mai nisipoasă care reținea umezeala protejând lemnul de putrezire.

La casele din lemn, procedeele de construire erau mai multe. Cu bârne rotunde, semirotonde, cioplite pe două sau pe patru părți. Evoluția lor a fost dictată de interesul realizării unei cât mai bune îmbinări să nu pătrundă curentul, pe de o parte, iar pe de alta spre a ușura tencuitul. În plus răspândirea uneltelor de muncă perfecționate (ferăstrău, bardă, daltă etc.), a permis realizarea mai lesnicioasă a construcției.



Foto 3a. Casa nr. 181 nou, a lui „Circu”. Detaliu al pereților din lemn. Se observă și încrustarea anului construcției, 1868



Foto 3b. Aceeași construcție, detaliu de îmbinare în coadă de rândunică

Arborii se tăiau toamna târziu, prin octombrie–noiembrie, chiar și mai târziu, când seva nu mai era activă, spre a nu se produce ulterior crăpături prin uscare.

Fiecare bucațică de lemn din compunerea construcției își avea denumirea ei. Noi, nu le vom înșira pe toate, dar, unele le vom aminti totuși. Pornind de jos în sus. Pe bolovani sau fundație se așeza talpa de-a lungul, ea având lungimea casei, transversal găsim la capetele construcției talpa scurtă iar intermediare tălpile scurte la împărțeli. Pereții erau realizați prin îmbinarea bânelor cum am arătat. Mai târziu s-a lucrat prin ridicarea stâlpilor fasonați pe verticală — numiți cioși care se îmbinau jos în talpă iar sus în cursură. Între cioși, care aveau practicat un șanț — vâșlitură — se umplea cu lemne, fasonate și ele, numite lodbe; limba acestora pătrundea în vâșlitură, spre a realiza solidarizarea. Peretele era întrerupt pentru ușă și ferestre, care erau delimitate de ușciori. Pe cursură se așezau grinzele care erau apoi acoperite cu scânduri pentru a forma tavanul. Scheletul lemnos al acoperișului era numit și „hăizaș”. Pentru acoperiș ca elemente de rezistență erau coarnele. Unirea coarnelor sub un unghi oarecare dădea practic panta de scurgere a apelor. Pe coarne erau bătute leături, care practic au dublat rolul de a solidariza coarnele și de a servi pentru așezarea paielor, șindrilei și mai apoi a țiglei. Pe vârful construcției este așezat leațul de pe creastă. Consolidarea părților menționate se făcea, înainte, cu ajutorul cuielor de lemn. Foarte bune erau cele din lemn de frasin [B–6].

LEGENDA
folosită la planuri

	= Încăpere de locuit		= Pat
	= La foc (tinda)		= Masă
	= Cămara		= Laviță
	= Casa mare — Soba mare (Încăperea frumoasă)		= Laviță cu spătar
	= Cuptoriște — Bucătăria de vară		= Ladă de zestre
	= Târnaț jos pe pământ		= Scaun
	= Târnaț bine format		
	= Magazia		
	= Construcții anexe din lemn sau alte materiale		
	= Adăpost pentru animale (Grajd)		
	= Cuptor		
	= Horn		
	= Sobă		
	= Plită		
	= Fântână		
	= Coșeri		
	= Budă		
	= Fereastră		
	= Ușă		
	= Scară la pod		
	= Gard din zidărie		
	= Gard din lemn		
	= Loc pentru depozitat (paie, fân, gunoi etc.)		
	= Trepte		
	= Grădiniță cu flori		
	= Colnă, șopron		



Foto 4. Casa nr. 181 (nouă)
 Construită în anul 1868; Ultima casă acoperită cu paie.
 Acoperișul s-a prăbușit în iarna 1989/1990





Foto 6. Casa nr. 81 (vechi)
 Construită înainte de anul 1900

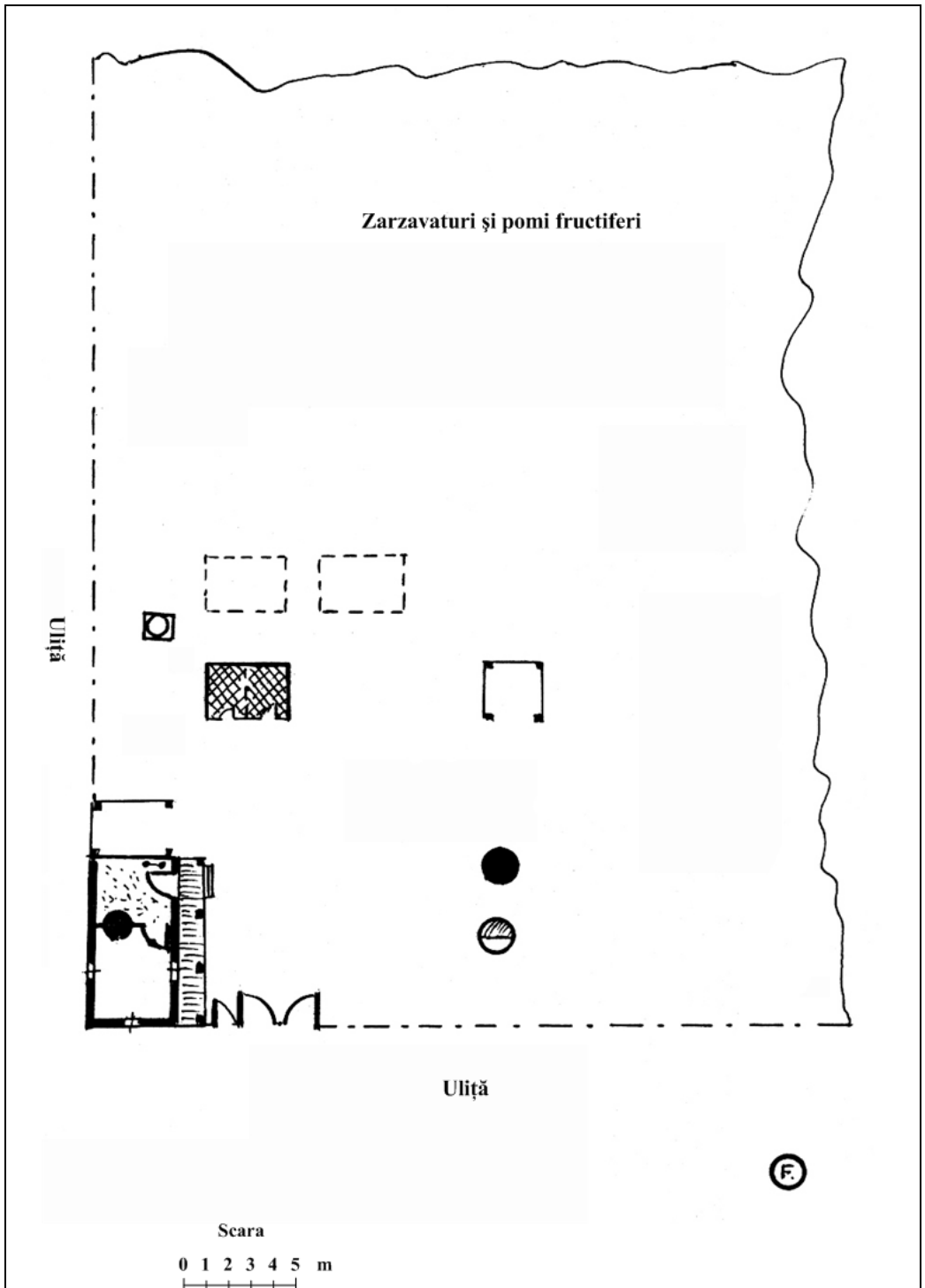
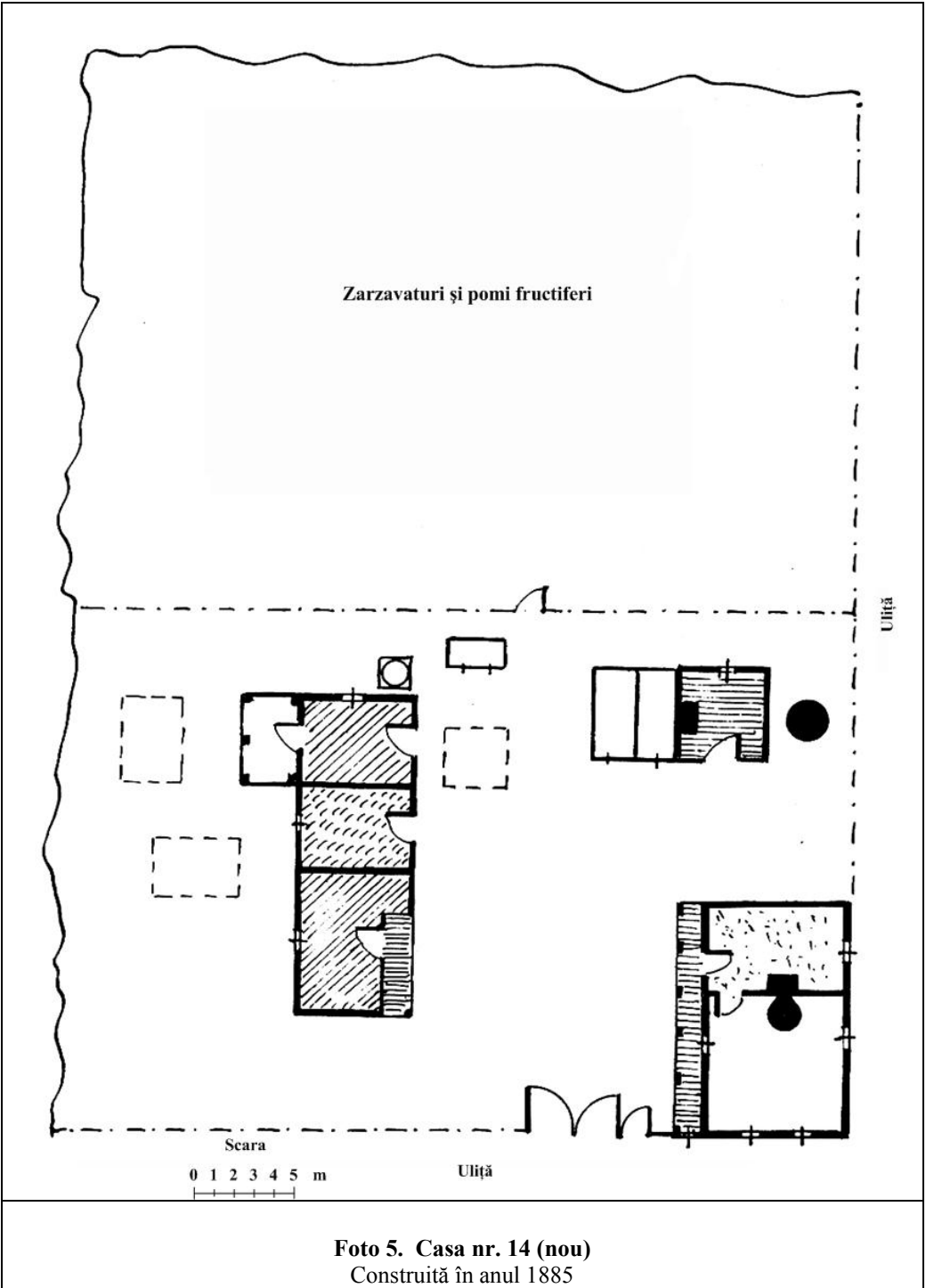

Foto 7. Casa nr. 10 (nou)
 Construită în anul 1904 (Rada Adrian)

Cuptoarele de copt pâinea au fost scoase din casele tradiționale și instalate în curte. Locul cuptorului și al vetrei a fost preluat de sobele din fier, cărămidă, mai târziu chiar din teracotă, precum și de mașinile de gătit din metal etc.

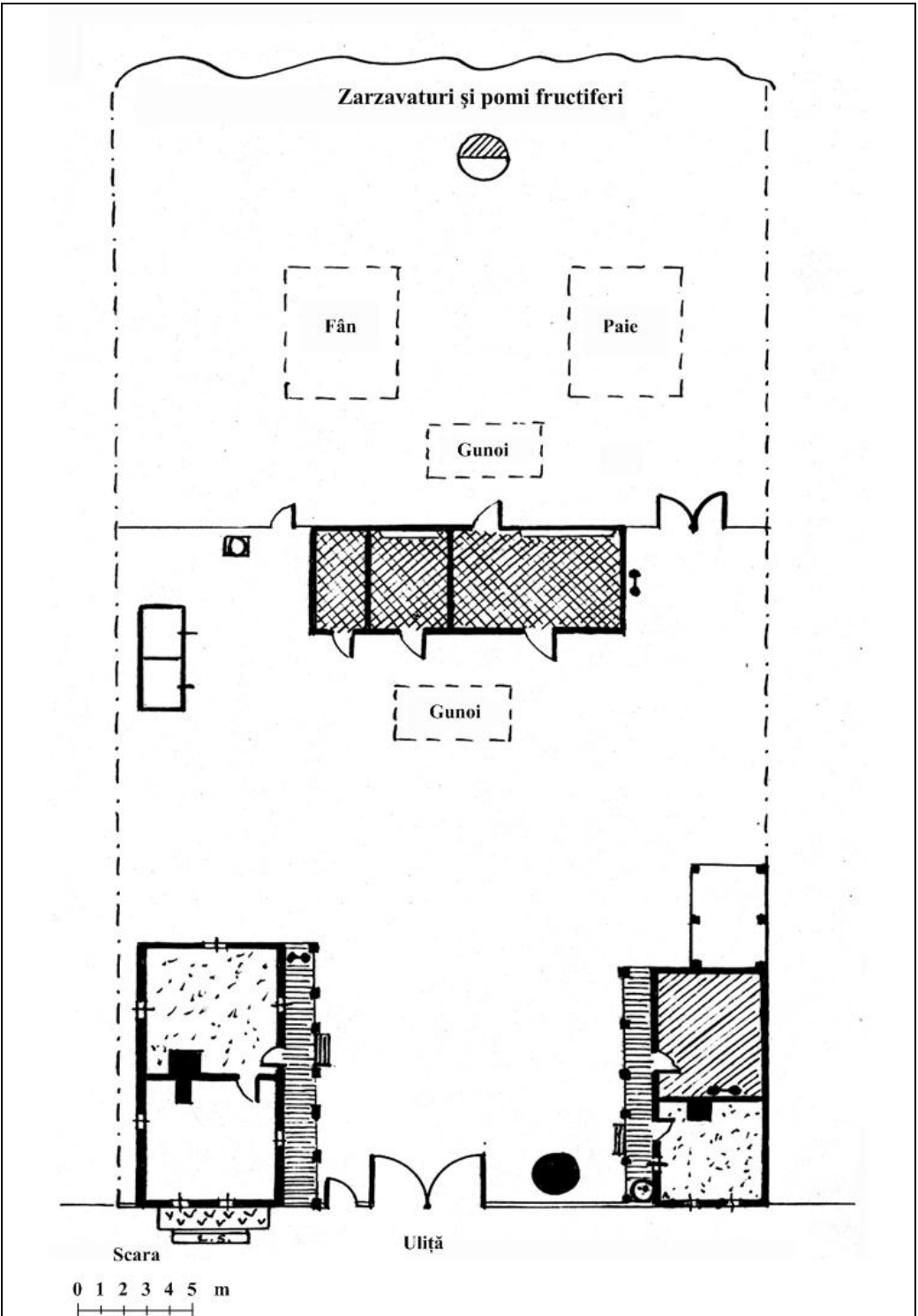
Pentru a avea o imagine mai bună, privind modul de organizare a gospodăriilor și construcțiilor, vezi și Foto 4–7.

DECORUL EXTERIOR

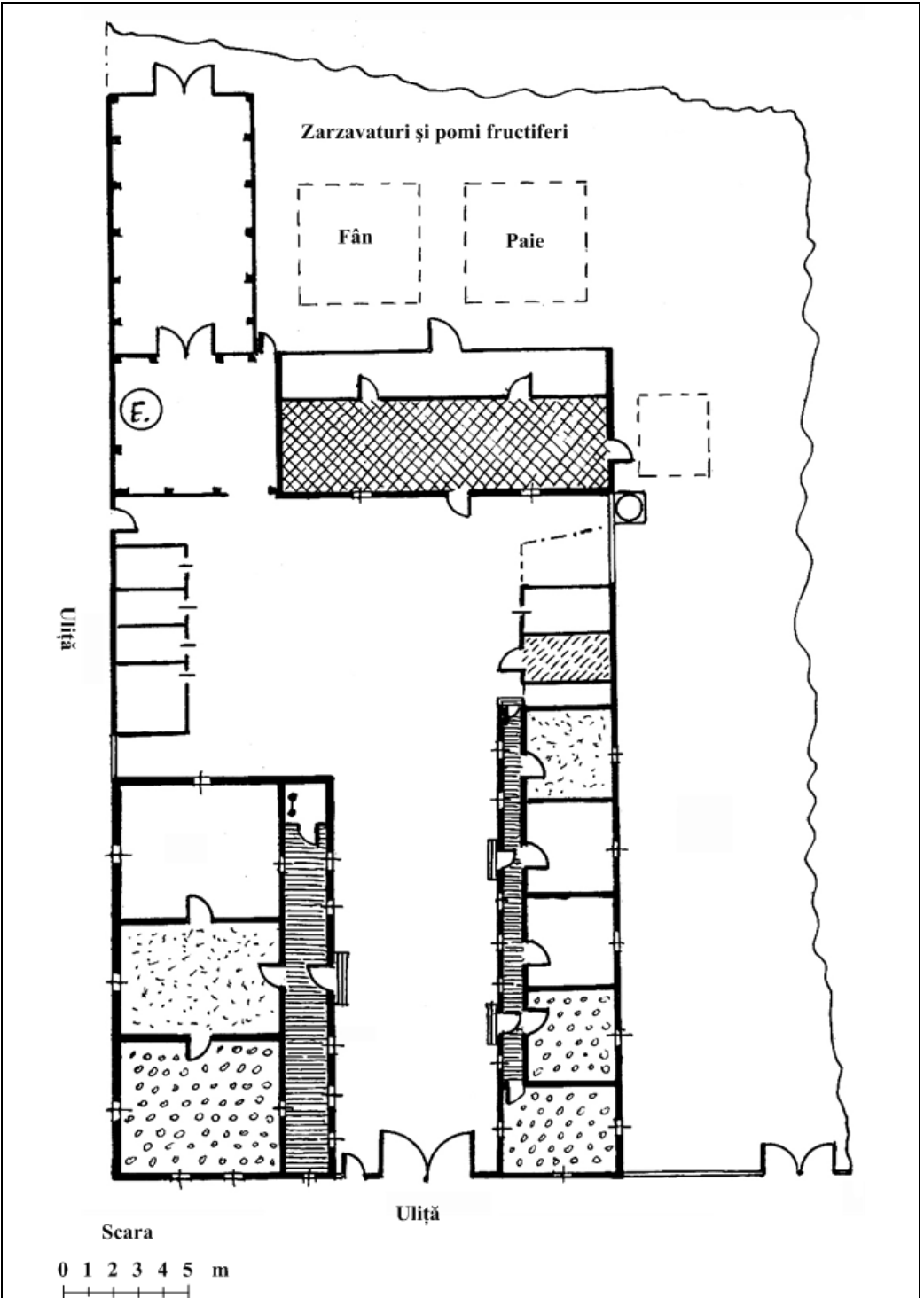
Frumusețea caselor rezultă mai mult din ansamblul arhitectural decât din elementele decorative. Forma construcțiilor, proporționalitatea și echilibrul elementelor componente, acoperișurile mai înalte dar armonizate cu clădirea realizau aspecte estetice deosebit de valoroase. Bârnelor de stejar, structura lemnului, modalitățile de îmbinare a bânelor, fundația de piatră ingenios construită, dispunerea târnațului în fața casei contribuie la caracterul sobru și monumental al acestor construcții. Constructorii au căutat să dea un plus de frumusețe caselor prin cioplirea stâlpilor (săgeților) de la târnaț, a chenarelor de la ferestre etc. Aceste decorațiuni erau modeste, nu se detașau prin valoarea lor în sine, ci prin meritul de a sublinia o dată în plus armonia volumelor ce caracteriza arhitectura țărănească la Rădești. Elementele estetice fundamentale au fost și rămân forma și echilibrul proporțiilor.

La vechile case de lemn cu bârne tencuite, unele cu stâlpi (săgețile) târnațului îngroșați și ascunși sub văiugă — efectul estetic se realizează prin folosirea armonioasă, uneori rafinată a culorilor. Deseori stâlpi tencuiți poartă diferite ornamente geometrice în structură, vopsite într-o culoare contrastantă față de culoarea de fond. Culorile sunt în general deschise, senine, evidențiind curățenia și bunul gust. Soclul clădirii lor, unde piatra este acoperită, apare vopsit într-o culoare mai închisă.

Elementele decorative cele mai importante se găsesc pe fronton, unde pe lângă elementele decorative florare sau geometrice realizate în relief și vopsite într-o culoare ce contrastează cu fondul, era prezent numele proprietarului scris în întregime sau numai cu inițialele și anul construcției. [B–7].

INTERIORUL

Structura interiorului a fost generată de locul vetrei care, polariza întreaga activitate a familiei, de numărul și funcția încăperilor. Atâta vreme cât a existat o singură cameră de locuit, aceasta — fiind polifuncțională — trebuia să cuprindă tot mobilierul necesar vieții de familie. Când în urma dezvoltării social-economice, apare casa cu mai multe încăperi, acestea vor dobândi funcții diferențiate, cu repercusiuni în organizarea interiorului.

Locul și forma vetrei au trecut printr-o serie de modificări. Inițial, cuptorul se afla în camera de locuit, tinda rămânând neîncălzită. Mai târziu acesta a fost mutat în tindă (motiv pentru care la noi se mai zice și acum „la foc”), la început la mijlocul peretelui posterior, apoi în colț lângă peretele comun cu camera de locuit. Uneori, în tindă rămânea doar gura cuptorului și vatra de foc, cuptorul propriu-zis aflându-se în camera de locuit. Aceste cuptoare (numite oarbe) erau alimentate din tindă. În unele cazuri în camera de locuit (sobă) se afla un alt cuptor. Fumul acestuia era condus de asemenea sub băbură de „la foc” și mai târziu în hornul deschis.

La cuptoarele pentru pâine în tindă exista un soclu, numit pumnol. Partea din față a pumnolului servea ca vatră de gătit (La casele mai vechi, tinda nu avea nici ferestre, nici plafon; de aceea, deasupra cuptorului și vetrei era amenajat un corp piramidal sau semicircular, la nivelul plafonului care să oprească scânteile, pentru a nu se aprinde acoperișul, această construcție se numea băbură). Locuința se încălzea cu o camniță mai simplă.

Inițial, vatra de foc era deschisă, mai târziu fiind înlocuită cu o vătruță închisă, acoperită cu o plită de fier. După scoaterea cuptorului, pe târnaț, în curte sau în cuptoriște, camera de locuit a fost încălzită cu o sobă de fier (numită șpor). Până în primele decenii ale veacului XX, acesta avea forma simplă paralelipipedică, uneori înălțat pe patru picioare și avea și un cuptoraș (la noi i se spunea dubă) [B-8]. (Vezi și Foto 8).

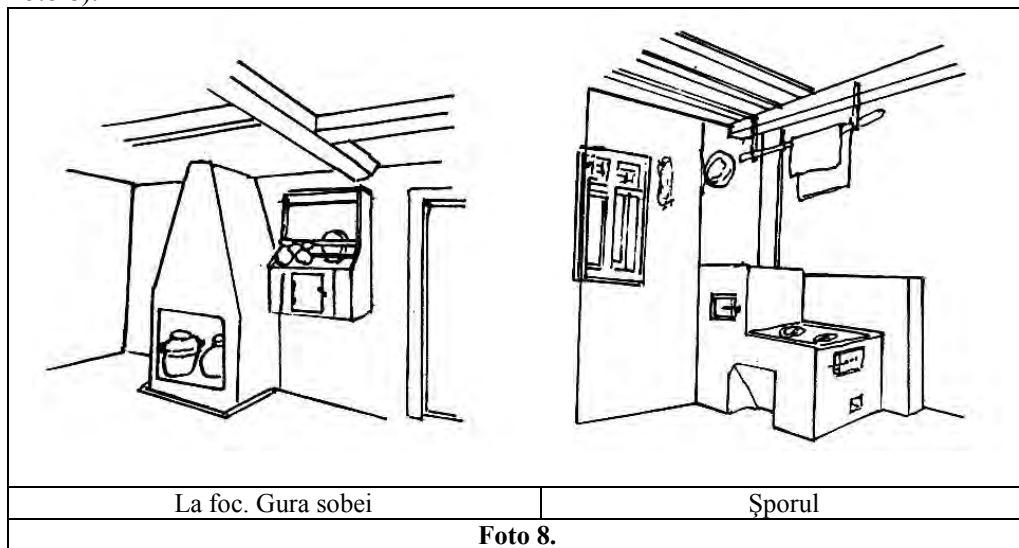

Casa a fost organizată în așa fel ca să asigure cât mai bine și în condiții bune desfășurarea ocupațiilor casnice, în primul rând pregătirea hranei zilnice și prelucrarea diferitelor materii prime, mai ales fibrelor textile (chinul femeilor), de cum venea iarna până se ducea, deoarece printre alte multe treburi, din primăvară până în toamnă, trebuiau să toarcă, să țese și să coase îmbrăcămintea care se uza repede.

Feluritele treburi casnice și marea circulație interioară au impuși împărțirea funcțională a locuinței pe colțuri. Casa cu o încăpere este tipul cel mai vechi, care a conviețuit cu formele organizatorice evoluat până în timpuri apropiate. Aceleași forme organizatorice au prezentat și casele cu tindă nelocuită. Cele patru colțuri ale casei au fost repartizate astfel:

— Colțul cu vatră pentru foc, fiind cel mai important, a suferit în timp cele mai multe transformări. Cum am mai arătat în parte acest aspect, vom mai preciza doar că în partea inferioară a hornului, acesta a fost întregit cu un corp de încălzire, o camniță de formă paralelipipedică, din lespezi de piatră, de zidărie simplă etc., care să rețină și să degajeze mai multa căldură în locuință.

În pregătirea alimentelor, apariția sobelor cu tablă de fontă (a șporurilor) a dus nu numai la părăsirea vetrelor libere, ci și a vaselor mai puțin rezistente de lut. S-a

renunțat astfel și la o afumătoare, care era camnița, unde erau dispuse cârligele de care era agățată carnea, expusă fumului ce se ridica din vatră.

Așa, colțul tradițional cu vatră a cedat, în timp, locul unui colț cu sobă (șpor), într-una din încăperile casei, lângă care se strâng și povestesc oamenii.

— Colțul cu pat se afla alături celui cu vatră, fiind mai călduros. În casele mai vechi între vatră și pat se afla o laviță lată simplă pe care dormeau bătrânii iarna, fiind mai aproape de foc. Ca piesă de mobilier, patul este dintre cele mai vechi, deoarece amenajarea unui culcuș cât mai odihnitor a constituit o cerință primordială. Mai demult în paturi se așezau strujacuri din fuior umplute cu paie sau șușorci de porumb. Deasupra strujacului se întindea câte un lipideu din câlți. Căpătâi era câte-o șubă ori perină din fuior în fuior, umplută cu paie ori pleavă de ovăz. Paturile erau acoperite cu procovițe țesute în 4 ițe, din lână albă sau ornamentate cu vergi din lână neagră. Patul și pereții din dreptul lui au fost îmbrăcați cu textile frumoase, mai ales în timpul sărbătorilor. Vatra casei fiind de pământ, nepodită, paturile erau realizate cu picioare foarte înalte, spre a feri pe cei ce dormeau de umezeală și de frig.

— Colțul cu masa a fost alăturat celui cu pat, în locul mai luminos al camerei, fiind încadrat de geamuri, spre uliță și spre ocol. Masa, veche piesă de mobilier, a fost de timpuriu folosită nu numai în case, după cum arată numele său de origine latină — *meusa* — , ci și în practicile cultice. Masa avea un sertar mic.

Inițial lavițele și uneori și mesele, au fost susținute pe picioare fixe, cioplite în patru fețe, bine înfipite în pământ. Tăbliile au fost adeseori mobile, pentru a putea fi scoase periodic afară din casă, spre a fi spălate cu leșie.

Lăzile de zestre se comandau din timp (dacă nu se moșteneau) la cei mai buni meșteri din sat sau la cei din satele specializate. Au fost cele mai frumoase piese de mobilier deoarece se legau de unul dintre cele mai importante obiceiuri din ciclul vieții — nunta. Lăzile puteau avea capacul drept, majoritatea însă îl aveau asemănător cu sarcofagul antic, erau lăzile cu spinare.

În unele case, în colțul mesei se găsea un mic dulăpior (uneori triunghiular), în care se păstrau acte, cărți, obiecte de preț. Alături era locul icoanelor de lemn, pictate de zugravii bisericilor și al celor de sticlă, care la noi se cumpărau la târguri. Icoanele erau încadrate de șterguri cu alesături sau broderii. În susul pereților erau fixate cuierele, blidarele-polițe pe care se înșirau blidele făcute de olari, tanere de porțelan, câni și altele.

În unele cazuri, mai ales unde familiile erau mai numeroase, colțurile cu pat și cel cu masa, sufereau o transformare, în sensul că, apăreau practic două colțuri cu pat, masa fiind așezată între ele. Aceasta mai ales după apariția unei ferestre în plus, masa fiind așezată în dreptul acesteia, unde era mai multă lumină.

— Colțul de după ușă cu laviță sau poliță era destinat păstrării vaselor mai mari, pentru apă și gătit, a celor mai mici, în uz casnic obișnuit. Vasele pentru apă, ciuberele, vedrele (gălețile) etc., se păstrau aproape în toate casele pe lavițe speciale, pentru a fi cât mai ușor accesibile. Alături se afla stelajul simplu, căruia i-au fost aduse cu timpul modificări. Partea inferioară a fost închisă cu uși, cea superioară a rămas cu polițe deschise, cu stinghii pentru susținerea blidelor, tanerelor etc. În ușă erau cuie, adeseori un cuier scurt, pentru străiți (traiste), pentru doloame (haine), șube, etc.

O mare diversitate prezentau scaunele în casele vechi. Scaunele rotunde, cioplite în secțiuni de trunchiuri, ca și cele pătrate din scândurile, pentru copii, evocau

formele lor inițiale, străvechi, Pe lângă scaunele scunde se aflau scaune asemănătoare mai înalte mai solide pe care se sta când se efectuau diferite munci casnice, mai ales iarna. Pentru a nu îngreuna circulația interioară, scăunelele se păstrau sub pat, sub lavițe, de unde se scoteau numai când era nevoie de ele. Scaunele folosite pentru stat la masă au fost întregite cu spătare cioplite artistic, contribuind astfel la înfrumusețarea colțului cu masă.

În timp, mobilierul a fost îmbunătățit și întregit. În unele case în colțul de după ușă a fost pus un al doilea pat, iar polița sau stelajul s-a apropiat de șpor (soba de gătit). Mai adesea, masa s-a apropiat de pat, la mijlocul peretelui din față, în dreptul ferestrei, iar în colțul rămas liber s-a pus un al doilea pat [B-9].

Piesele de mobilier se lucrau în general, după metode dulgherești, de însuși gospodarul casei. Așa se realizau patul simplu, lucrat cu barda, lavițe simple, masa mare și înaltă, scaune de diferite mărimi și înălțimi, cuiere, lingurare frumos traforate, lavița lungă cu spătar etc.

Pe perete, în apropierea sporului se agățau lingurarele, sărărițe, etc. În vecinătatea vetrei, atârnată de grinzile tavanului, era ruda, element de veche tradiție, care servea la uscatul hainelor.

După cum se observă piesele de mobilier erau orânduite de-a lungul pereților, partea centrală a camerei rămânând liberă, rezervată îndeletnicirilor gospodărești. Mijloacele de iluminare șterțul, feștila au fost înlocuite de lampa de petrol, care se agăța de grindă, de obicei, deasupra mesei sau în mijloc. Pentru o gospodărie veche, vezi și Foto 9 — o variantă.

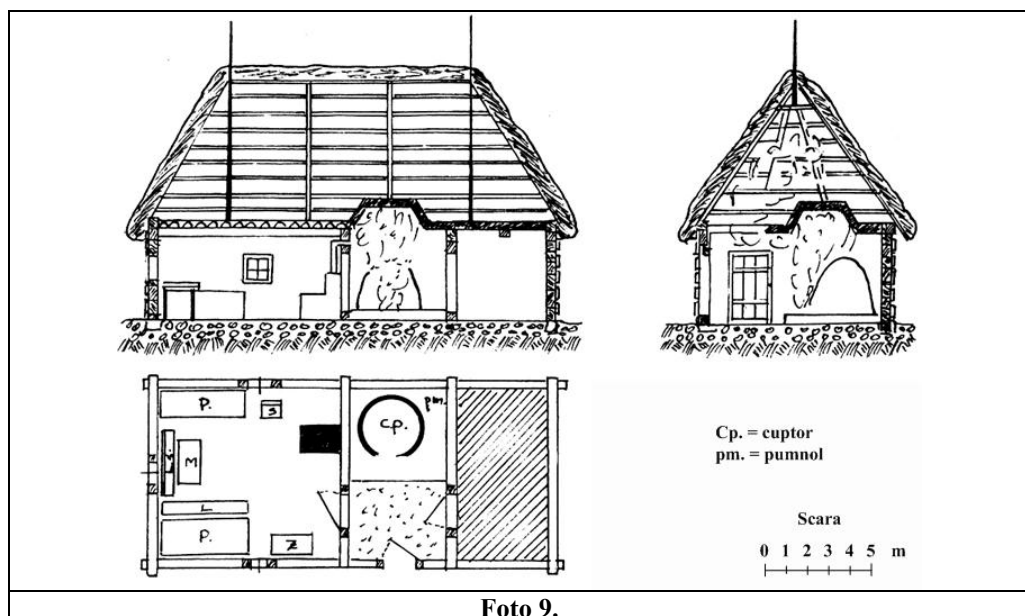

În soba mare — casa mare, cele două paturi sunt așezate de-a lungul celor doi pereți longitudinali. Intre paturi, sub geam se afla o laviță lungă cu spătar, având în față o masă mare și înaltă, prevăzută cu un sertar.

Ne vom opri în continuare asupra camerei curate, mai ales cum arăta ea în anii de început ai secolului al XX-lea. În colțul de lângă ușă se află scrinul cu trei sertare

mari — numit dulap cu fioace. În el erau păstrate hainele de sărbătoare. Pe peretele comun cu tinda apare dulapul. Uneori, alături de acesta găsim și lada tradițională de zestre (lada cu spinare), precum și lavița pe care sunt așezate țesăturile frumoase (Vezi și Foto. 10–11).



Foto 10. Laviță de după-masă. O găsim, de regulă, în încăperea de la uliță, rezervată oaspeților



Foto 11. Lada de zestre „cu spinare”

Caracterul festiv al camerei curate este dat de bogăția și frumusețea țesăturilor de casă, precum și de obiectele de ceramică.

Pe paturi se puneau strujacuri umplute cu paie sau șușorci de porumb, iar peste ele lipidee țesute din cânepă. Duna este umplută cu pene de gâscă sau de găină. Duna și pernele

erau acoperite cu lipidee frumos țesute din bumbac și misir sau din lână în tăblii.

Pe masă se afla o față de masă (măsărița) lucrată de regulă în aceeași manieră cu acoperemântul de pe pat.

Pereții erau decorați cu icoane, litografii, fotografii de familie. Icoanele erau împodobite cu șterguri, așezate deasupra lor. Pe pereți se mai aflau blide din ceramică frumos colorate, deasupra cărora erau de asemenea, așezate ștergare. (Vezi și Foto 12).



Foto 12. Un interior din casa mare, spre uliță

În gospodăriile mai avute, pe paturi erau puse, mai exact expuse, pernele frumos și diferit ornamentate.

Tinda fostă „la foc”, acum considerată loc de trecere, este mobilată ca atare. Aici se află o laviță pentru vădrele (gălețile) cu apă, cuiere pentru hainele de purtat. Deseori, aici se găsesc și polițele sau stelajele scoase din sobă. Când este folosită ca bucătărie, aici se găsește mobilierul adecvat.

Pe vremuri, casa nu era podită, ci, lipită cu pământ. Astfel că periodic gospodinele trebuiau să muruiască (de la latinescul mur), încăperile, cu un amestec de baligă, pământ și apă. Treptat, s-a trecut la podeaua din scânduri. Mai târziu pereții caselor au fost zugrăviți cu diferite modele în special florale. Înainte erau dați doar cu var uneori amestecat cu albăstreală. În partea de jos se trăgea o bordură de culoare închisă (negru, maro, albastru închis) [B-10 și 10A].

PORȚILE

Datorită perisabilității materialului de construcție, adică a lemnului, precum și caracterului funcțional al porților (intrarea și ieșirea atât a carelor și căruțelor trase de animale, a animalelor cât și a oameni lor) exemplarele vechi care se păstrează în Rădești, nu depășesc ca vechime o sută de ani.

Căutând pe cineva în sat, nu rareori o casă sau stăpânul ei erau identificați după aspectul porții.

Unitatea construcțiilor care formează o gospodărie este întregită de existența porții. Fiind locul de pătrundere în gospodăria țărănească, poarta se află plasată la uliță situată între spațiul dintre două gospodării vecine sau dintre cele două construcții

ale aceleiași gospodării. În catul în care acest spațiu este mai mare, de o parte și alta a porții propriu-zise sau uneori numai de o parte (de cealaltă parte poartă fiind lipită de casă), se află în prelungire un gard care închide acest spațiu. Dar când gospodăria posedă două case la uliță — casa mare și cuptoriștea — având poartă între ele, iar în spatele acestei gospodării și casa vecină există spațiu liber, aici găsim o a doua poartă având înălțimea redusă în comparație cu prima. Aceasta este folosită pentru ieșirea și intrarea carelor și animalelor. Existența unei astfel de porți este deci determinată de curtea (a doua) situată la spatele casei. Ea este folosită pentru depozitarea furajelor (paie, fân, tullei de porumb etc.) pentru animale și pentru creșterea păsărilor de curte. În acest caz prima poartă (formată fiind din două intrări separate, una pentru oameni și alta pentru care-căruțe) este folosită doar parțial, adică pentru intrarea și ieșirea oamenilor și numai cu ocazia unor evenimente deosebite care au loc în viața familiei (nuntă, înmormântare etc.) se deschide și poarta mare. Porții mari i s-a mai spus „caput”, iar cele mici folosită pentru circulația oamenilor — ușa de la uliță.

Stâlpii de porți, deci partea fixă a porții, erau ciopliți din lemn de esență tare (stejar, gorun etc.), sau zidiți din piatră deoarece ei, susțineau întreaga greutate a părților mobile. Acestea, adică ușa și cele două aripi, se făceau din lemn de esență moale, de regulă. Și pentru că ne-am referit la stâlpii de poartă, trebuie să subliniem că indiferent de tipul de poartă ei erau în număr de trei. Unul din cei trei era comun. Pe acesta se închidea ușa și tot pe el se sprijinea una din aripile porții. Poarta are două aripi confecționate din lemn de brad, iar mai târziu și din tablă sau fier forjat. Ele se împreună la mijloc, unde se sprijină pe un prag fixat în pământ (butuc). Acesta poate fi din lemn, ciment sau fier. Unele porți au și a patra parte mobilă; ne referim la acele porți care deasupra celor două aripi au un „roștei” făcut din scândură traforată sau din leături. Aceasta este prinsă în țâțâni pe cei doi stâlpi și se ia numai în cazul în care carul (căruța) intră încărcată cu paie, fân etc.

Aripile și ușa de la poartă sunt prinse de stâlpi cu ajutorul balamalelor numite țâțâni. În partea de jos a ușii se găsește un prag, care face legătura între cei doi stâlpi. El poate fi la nivelul solului, sau la aproximativ 10 cm deasupra acestuia; sunt însă și porți la care pragul lipsește. În partea de sus a ușii găsim întotdeauna o grindă care leagă cei doi stâlpi ce încadrează ușa. Pe ușă se mai află prinsă și încuietorea care la porțile vechi era meșteșugită din lemn nu din fier.

Această încuietore, care glisa pe orizontală, nu era destinată propriu zis încuierii intrării, ci, numai închiderii ușii. Legat de aceasta s-a transmis din generație, în generație până în zilele noastre, marcarea prezenței gospodarilor acasă sau lipsa lor, cu ajutorul unei pietricele care se introducea în fanta practică pentru glisarea zăvorului. Atunci când cei ai casei plecau, puneau pietricica în fanta ușii și astfel vizitatorii, știau că gospodarii nu sunt acasă. La sosirea lor pietricica era îndepărtată și în felul acesta își semnalau prezența acasă. Când au început să se introducă încuietorile cu chei la ușa uliței, acest obicei nu a fost abandonat, doar că în loc să fie introdusă în fanta zăvorului, piatra, era pusă pe clanța ușii sau câte o pietricică chiar în gaura cheii.

Tipurile de porți au fost felurite. Motiv pentru care vom încerca o sistematizare a lor.

1. Porți fără acoperiș. Acestea sunt cele mai vechi și mai răspândite; ele pot fi împărțite în trei categorii:

a) *Porți fără acoperiș cu stâlpi din lemn.* Cele mai vechi și mai simple porți de acest fel aveau intrarea destinată carului (căruței) formată nu din două aripi, ci, din una singură. Aceasta era prinsă pe un stâlp cu ajutorul țățanilor iar pe celălalt avea închizătoarea, Atât acestea, pe care azi le mai întâlnim doar ca porți la grădină (taleci), numite în general vramițe, cât și cele cu două aripi, pe care le mai găsim la unele gospodării, la uliță, sunt făcute în întregime sau numai partea superioară, din leațuri de scândură în întregime sau din lemn despicat sub formă de pari având și într-un caz și în altul vârfurile ascuțite. Aceștia sunt prinși în două stîngii orizontale, la intervale de 3–5 cm una de alta. Alături de aceste porți simple sunt și cele realizate din scânduri late; în acest caz nu mai apar acele spații libere între scânduri nici la poartă nici la gard.

Vechile gospodării țărănești aveau de obicei o singură curte. Cu timpul a apărut și cea de a doua și, pentru că fiecare avea o altă destinație, gospodarul le-a despărțit printr-un gard cu poartă. Diferențierile dintre cele două porți — poarta „mare” și cea din curte (sau de la spatele casei) s-au accentuat. Dar pentru a le diferenția și lingvistic, oamenii n-au mai numit poarta principală de la uliță, vramiță, ci această denumire s-a transferat asupra celei de a doua porți, care putea fi în curte sau la spatele casei). Poarta principală a fost numită „poarta mare” sau „căput”.

b) *Porți fără acoperiș cu stâlpi zidiți.* La acest tip de porți, lemnul destinat stâlpilor a fost înlocuit cu piatra, cărămida și mai târziu chiar beton. Construiți din piatră sau cărămidă ei pot fi tencuiți sau netencuiți. De obicei în aceste cazuri nu se aplică stratul de tencuială; cărămida netencuită vine să întregască frumusețea acestor porți. Majoritatea fiind ridicate între cele două războaie mondiale. Sunt însă și cazuri când stâlpii sunt tencuiți, în acest caz, înfrumusețarea se face cu modele geometrice și florale în relief. Atât ușa cât și aripile acestor porți sunt lucrate din scândură de brad. În cazul stâlpilor de beton, lemnul s-a înlocuit și aici; porțile fiind făcute din fier forjat și tablă. O caracteristică a acestor porți este și aceea că înălțimea lor nu depășește doi metri.

c) *Porți fără acoperiș cu stâlpi de fier.* Ca tip de construcție, aceste porți sunt asemănătoare cu porțile care au stâlpi din beton. Ele sunt, deci, construite în întregime din fier peste care se aplică vopsea verde, roșie, neagră etc. Ele sunt identice cu cele construite în mediul urban.

2. **Porți cu acoperiș.** Multe din vechile porți de acest fel au fost acoperite inițial cu paie sau șindrilă; după primul război mondial acesta a fost înlocuit cu țiglă. Acoperișul porților este asemănător cu cel al caselor și prin faptul că este construit în două ape. Se pot întâlni și porți acoperite cu scândură sau tablă. Stâlpii porților acoperite pot fi atât din lemn cât și din cărămidă (zidărie).

a) *Porți acoperite parțial.* Includem în această variantă porțile care au acoperite numai ușa destinată intrării oamenilor. Uneori alături de ușă, sub un acoperiș mai amplu al ușii, sau sub cel al casei era așezată o laviță (bancă) fixă destinată oamenilor spre a se odihni, a sta de vorbă sau a executa munci ușoare.

b) *Porți acoperite în întregime.* Acestea depășesc ca înălțime toate celelalte tipuri de porți, acoperișul lor înălțându-se până în dreptul strașinei casei. Acoperișul de țiglă cuprinde atât ușa cât și aripile porții, protejând, deci, întreaga construcție. Tot spre a fi protejate, uneori ușa și aripile porții, care sunt din scânduri, se îmbracă în tablă.

Porțile acoperite în întregime pot fi cu traforaj și fără. Când există, acesta se găsește deasupra celor două aripi și uneori și deasupra ușii. Confectionat din scânduri traforate, el poate fi separat sau prins de aripi. În cel de-al doilea caz el este format din două bucăți. În cazul în care traforajul este separat, aripile porții se pot deschide fără a fi nevoie să se ia și partea traforată prinsă în țățâni pe cei doi stâlpi, aceasta se ia numai când carul (căruța) intră sau iese cu încărcătură înaltă.

Când stâlpii sunt de cărămidă, pragul de jos al ușii este tot din lemn iar cel de sus este din cărămidă; uneori el poate lipsi. În situația aceasta partea de sus a ușii apare zidită și ușor boltită.

3. Porți construite în zidul casei. Casele cu asemenea porți, de regulă mai noi, sunt așezate paralel cu ulița, iar porțile sunt construite la mijlocul clădirii. Ele pot fi:

a) *din lemn.* Această variantă de porți este mai veche. Porțile de; acest fel sunt de regulă drepte și fără traforaj. Uneori scândura este acoperită cu tablă.

b) *din fier forjat,* ele sunt de dată mai recentă. Sunt de regulă drepte. Ceea ce apare caracteristic la aceste porți este faptul că ușa este separată de poartă și dă în multe cazuri direct în târnaț. Dar sunt și uși practice într-una din aripile porții.

Ornamentul porților. Este concentrat la fațadă, adică pe suprafața elementelor ce intră în componența porții; dintre acestea vom nota în primul rând stâlpii. Ciopliturile reprezintă prima categorie de decor realizată în lemn, prima formă de împodobire a lemnului atât în etapa în evoluția ornamenticii cât și ca treaptă de execuție tehnică. Fiecare stâlp din cei trei care se găsește la poartă este cioplit cu ajutorul bardei dându-i-se patru fețe netede. Dintre aceștia cei doi care mărginesc ușa, pe porțiunea îngropată plus încă vreo 10–15 cm, deasupra pământului, din raționamente practice rămân neciopliti, rotunzi.

Realizate cu unelte simple, creștăturile în lemn (a doua categorii de decor în lemn) prezente de obicei pe cei doi stâlpi ce încadrează ușa, dar uneori și pe cel de-al treilea, reprezintă altă modalitate de înnobilitare a suprafeței lemnului.

Din bogata gamă a motivelor ornamentale prezente pe porțile din Rădești, ornamentele simbolice sunt cele mai des întâlnite. Dintre acestea, motivul legat de străvechiul cult al soarelui este reprezentat cel mai bine. Fără a face o analiză detaliată a acestora notăm mai jos semnele realizate în lemn cu ajutorul creștăturilor sau a traforajului, care simbolizează soarele: X-ul, punctul, cercul sau roata, crucea, rozeta cu șase petale (uneori înscrisă în cerc).

Frecvența motivelor ornamentale ce simbolizează acest astru ne determină să credem că acestea aveau sens apotropaic, gospodarul asigurându-și prin prezența lor la intrarea în gospodăria sa protecția forțelor divine. Bineînțeles că acest limbaj al semnelor nu mai este astăzi descifrat de cei ce le folosesc iar dacă ele totuși apar este urmarea firească a păstrării lor în virtutea tradițiilor milenare.

Alt vechi motiv ornamental prezent este funia sau brâul. Dacă inițial el avea rolul de a consolida construcția, în cazul porților el are numai valoare decorativă. Interesant ni se pare și faptul că alături de motivul funiei, deasupra acestuia, apare pe același stâlp și un ornament floral redat printr-o vază cu 3 sau 5 frunze. Acesta nu este altceva decât una din numeroase variante prin care este redat pomul vieții.

O altă tehnică ornamentală este și cea a traforajului. Așa cum am arătat mai înainte acesta se află în partea de sus a porții, adică deasupra celor două aripi și uneori

și deasupra ușii. El se realizează din scânduri de brad care se taie cu fierăstrăul, primind diferite forme. Acest procedeu ornamental deși nu este prea vechi (sfârșitul secolului al XIX-lea) el s-a răspândit destul de rapid, mai ales după primul război mondial; acesta s-a datorat și faptului că tehnica de execuție a fost mult mai ușoară în comparație cu cioplirea sau crestarea. Procedeu fiind cunoscut nu insistăm asupra lui; vrem doar să notăm că formele care se obțin prin acest procedeu sunt foarte variate; meșterul popular creează numeroase ornamente geometrice, fitomorfe și zoomorfe. Acestea pot fi create de scândura însăși sau de golul dintre două scânduri alăturate având marginile traforate. Fantezia creatoare a meșterilor se desfășoară și de data aceasta într-o mare varietate de forme deși ea este limitată de folosirea șablonului.

Alt mijloc folosit cu pricepere pentru împodobirea porților este și acela de aplicare pe suprafața ușii sau a porții a unor scânduri simple sau traforate. Astfel suprafața ușii lucrată în tăblii este împărțită de obicei în două; bucățile de scânduri prinse oblic pe foaia ușii se constituie în motive geometrice. Dintre acestea cele mai frecvente sunt romburile și X-ul. Alteori jumătatea de sus a ușii este împărțită în pătrate, fiecare din acestea au în mijloc prins un romb din scândură. Cealaltă jumătate este simplă sau are aplicate două scânduri traforate.

Aripile porții sunt ornamentate prin aplicarea de bucăți de scânduri, în genul ușilor, uneori identic cu acestea, alteori diferit. Fiind construite din scânduri așezate vertical, peste crăpăturile dintre acestea se prind scânduri înguste uneori traforate. Sunt și porți care au partea de sus diferit ornamentată față de cea de jos. Indiferent de dispunerea ornamentelor, acestea nu fragmentează suprafața lemnului ci dimpotrivă, prin simetria, alternanța și repetiția lor ele vin să întregască armonia proporțiilor și să sublinieze unitatea părților componente ale porții.

Notăm și faptul, nu lipsit de o anumită semnificație, că în cazul în care aripile porții sunt îmbrăcate în tablă, de regulă apar pe această suprafață motive geometrice (puncte, romburi, cercuri, rozete etc.) și motive florale. Uneori apare scris chiar numele sau inițialele proprietarului. Motivele sunt redată de chiar cuiele de fixare a tablei pe scândură. De altfel aceleași motive geometrice apar de multe ori și când porțile sunt din fier forjat. Iată deci, cum se transmit vechile ornamente din generație în generație, până la noi și mai departe.

Gospodarul sau meșterul popular cu unelte simple dar cu o deosebită fantezie creatoare a știut ca nimeni altul să-și scrie propria istorie, de astă dată în lemn, pe care a transmis-o peste veacuri urmașilor săi ca pe un simbol al unității și continuității noastre pe aceste meleaguri străbune [B-11 și 11A].

GARDURILE

Apariția timpurie a gardurilor în jurul caselor, ca și a porții, lor de acces în curțile acestora, se leagă de preocupările străvechi, generale, de apărare spre exterior și de restrângere a circulației interioare. Gardurile s-au diferențiat în timp datorită materialelor folosite și tehnicilor de construcție. La confecționarea lor s-a avut în vedere nu numai importanța practică, ci și dorința ca aspectul exterior al gospodăriei să fie cât mai îngrijit, mai frumos.

În Rădești, așezare, cu ocupații mixte, gardurile au tradiții îndelungate, deoarece îngreădeau curțile și chiar satul. Protejau terenurile în exploatare mai intensă

din jurul gospodăriilor și pe cele din cuprinsul hotarelor.

Gardul ce împrejmuia satul, este de fapt, o rămășiță a vechilor practici când, în jurul așezărilor se construiau întăriri menite apărării împotriva atacatorilor, a dușmanilor. Aceste garduri erau realizate de către fiecare gospodar în dreptul lanțului său de pământ pe care-l avea în țarină. Realizat din îngrămădirea de spini sau chiar din gard viu. Oricum, era suficient de larg și înalt, precum și de des spre a nu permite trecerea prin el a animalelor de orice fel, nici chiar a păsărilor de curte.

În dreptul drumurilor care intrau în țarină erau confecționate vramițe. Ele fiind dispuse astfel: două pe drumul de țară, de fapt drumul principal al așezării, una în capătul de jos, înspre Cil, a doua la capătul din spre pădure, în sus spre Vârful Drocea.

A treia, pe latura de răsărit a comunei, spre Cerăt, la mijlocul așezării, în dreptul casei lui Șuleu.

A patra vramiță este pe ulița Buginii și iese în Câmpul Mare.

A cincea și ultima, este dispusă imediat după ce se trece valea Bogeștiului, la gură la uliță, către pâraul Toia.

În timp, importanța gardurilor nu a fost aceeași. Când gospodăriile erau răzlețe sau câteva în crânguri, importanța gardurilor era mai mică. În anii de după 1830, când satele au fost obligate, în urma măsurătorilor și a sistematizării, să se mute pe actualele vetre, importanța gardurilor sporește simțitor.

În general, în jurul gospodăriilor au apărut de timpuriu garduri din material lemnos, din văiușă mai târziu etc. După Marea Unire materialele sau tot diversificat, spre a ajunge la fier și beton.

Gardurilor dinspre drum li s-a acordat o importanță mai mare, cele interioare, precum și cele ce delimitau gospodăriile și grădinile (ta leciul) fiind făcute din materiale mai modeste. Pentru gardurile din material lemnos, distingem: garduri din nuiete, din leaturi, din scânduri și din grinzele.

Imediat după mutarea satului pe actuala vatră, gardurile din nuiete au fost cele mai frecvente, deoarece pe de o parte „domnia” nu aproba tăierea lemnului din pădure pentru garduri, iar pe de alta fiindcă în zona noastră nuietele, mai ales cele de alun se procurau mai ușor. Astfel s-au făcut gardurile din nuiete împletite orizontal pe pari bine fixați în pământ. Cu timpul nuietele au fost împletite artistic și spre a fi mai arătoase la mijlocul gardului se împletea o „cunună” sau „brâu”. Spre a fi cât mai greu de trecut și mai ales cât mai durabile, gardurile erau streșinite și acoperite cu paie peste care se puneau spini. (Vezi și Foto 13).

Au mai fost făcute, mai rar, garduri și mai simple din nuiete tăiate în dimensiuni potrivite și puse vertical între leaturi orizontale, fixate pe stâlpi sau pari [B-12].

Alte garduri se realizau din lemne mai subțiri, crăpate în două și ascuțite la vârful sau din leaturi de scândură cu sau fără apărătoare.

Prinderea se făcea cu două scânduri, uneori leaturile asamblate vertical erau prinse în mai multe rânduri de scânduri, formând tăblii. Tot pentru estetică, gardurile se făceau și din leaturi înclinate, așezate perpendicular unele față de altele, formând mici romburi sau pătrate.

Mai târziu s-a folosit scândură dispusă orizontal sau vertical.

S-au realizat și garduri formate din stâlpi de văiușă sau cărămidă tencuiți, cu acoperiș din ciripă și tăblii executate din leaturi, dispuse între stâlpi.

Gardurile zidite aveau un fundament de piatră și văiugă sau cărămidă până la înălțimea dorită, acoperit tot cu ciripă (țigla) [B-13].

Taleciurile (grădinile) erau împrejmuite cu un gard mai scund realizat din spini, nuiele etc., cu toate că existau și situații unde gardurile, practic lipseau. Pentru a trece peste gardurile de spini din taleci, la vecini sau la neamurile așezate alături, se făcea câte o strungă pe unde treceau oamenii.



Foto 13a. Gard împletit din nuiele



**Foto 13b. Gard din nuiele.
Detaliu de împletitură**

FÂNTÂNILE

Apa, element indispensabil vieții omului și a animalelor, în zona dispunerii satului Rădești, nu a constituit o problemă prea dificilă.

În trecut, gospodăriile așezate pe dealurile și văile din perimetrul comunei își rezolvau problema apei cu numeroasele izvoare și pâraie care străbat hotarul așezării.

După mutarea pe actuala vatră au fost săpate inițial cinci fântâni, care urmau să asigure, în primă urgență, nevoile de apă ale așezării. Pe măsură ce gospodăriile se consolidau, gospodarii au început să-și sape fiecare fântână în perimetrul gospodăriei sale, ajungându-se în final ca fiecare gospodărie să aibă propria fântână.

Legat de lucrările de săpare a fântânilor, este foarte interesantă, amintirea lui Barbură Ștefan (Noni-Bobu), născut în anul 1909, casa Nr. 137. El pune că săpându-se la gospodăria lui Rada Jurca, casa Nr. 104 și la cea a lui Fericeau Ioan (Niuța, la Sărăcuțe) casa Nr. 7, au găsit bucăți de ceramică arsă, la adâncimea ce varia între 7 și 10 m. Între cele două fântâni, în linie dreaptă, distanța este de circa 200 m.

Aceste bucăți de ciripă (cum spunea dumnealui), aveau dimensiunea cam de două degete, erau un fel de pișcoturi. Oamenii care săpau s-au mirat de cele descoperite, dar, din păcate, nu au fost păstrate.

Stratificarea pământului, de sus în jos, mai spunea Barbură Ștefan, era următoarea:

- pământ alb-gălbui (aproximativ 1 m);
- pietriș, cam de mărimea unui ou (circa 20–30 cm grosime);
- în continuare, depuneri sedimentare de culoare gălbuie, alternând cu altele de culoare albastru-verzui.

Aceste depuneri sedimentare se pot vedea și studia foarte bine, pe un perete de zeci de metri, în Groapa Buginii.

Adâncimea fântânilor variază pe aria comunei, între 6–12 m, deși pot fi și unele excepții.

Fântânile sunt destul de largi pentru a putea fi exploatate și curățate (rânite) periodic. În interior ele sunt căptușite cu bolovani de piatră de râu. Deasupra solului are o îngrăditură de regulă din lemn, deși se întrebuintează și alte materiale. Construcția în timp a evoluat, ajungându-se la construcții care închid complet fântâna având acoperiș din ciripă sau tablă.

Inițial pentru scoaterea apei era folosită cumpăna, dar nevoia de spațiu în gospodărie a făcut să se treacă treptat la fântânile cu roată, vădra (găleata) fiind scoasă de o funie sau lanț. La cele cu cumpână găleata era legată de o rudă din lemn.

La Rădești, apa are un gust plăcut și este totdeauna foarte rece.

CĂI DE COMUNICAȚIE

După sistematizarea localității și așezarea oamenilor pe actuala vatră, au rezultat cinci ulițe drepte. Drumul principal, împarte în două comuna pe toată lungimea ei. Acest drum își are originea în drumul național (D.N. 79 A) în perimetrul localității Cil. Între cele două așezări se constituie în drum comunal (D.C. 35) fiind acoperit cu piatră spartă și în stare relativ bună. La ieșirea din sat în partea sa sudică el se transformă în drum forestier, mergând pe valea Rădeștiului până la poalele Vârfului

Drocea. Este calea de comunicație cea mai importantă a așezării. Lățimea carosabilului acestei căii pe raza Rădeștilor, este de șase metri, având de o parte și alta a căii, acostamentul, apoi șanțul urmat de un spațiu liber până la fațada clădirilor. Lărgimea totală a uliței este de 45–55 m. Această uliță principală ce străbate așezarea în lungul ei, este flancată în dreapta și stânga de alte două ulițe care și ele străbat așezarea în lungul ei. În fine, mai sunt două ulițe ce sunt perpendiculare pe ulițele ce străbat așezarea în lungul ei. Aceste ulițe transversale sunt dispuse la câte o treime de la capetele localității. Se formează astfel o rețea de ulițe care împart Rădeștiul în 12 cvartale. Ulițele, să le zicem secundare, au aceeași organizare ca și drumul principal, doar că lărgimea totală a uliței între fațadele caselor este ceva mai mică 35–45 m.

Peste șanțurile practice, mai ales pe ulița principală, unde terasamentul este ceva mai înalt, există pentru fiecare gospodărie, cel puțin un podeț rezistent și suficient de larg pentru a permite carelor și căruțelor etc., să intre sau să iasă din gospodărie.

Alte drumuri. Spre Almaș se poate merge cel mai bine prin Cîl, drumul fiind mult mai bun, dar mai lung. Există, însă, un drum mai scurt direct între Rădești și Almaș — în lungime de aproximativ 2 km, un drum de pământ.

Un alt drum tot de pământ leagă Rădeștii de Mustești. El trece peste vârful și groapa Buginii, un drum mai dificil în lungime de circa 5 km.

Terenurile agricole înconjoară practic așezarea. Accesul la acestea este lesnicioasă, fiindcă și pământul fiind sistematizat și aici a fost creată o rețea de drumuri de acces, de regulă pe la capetele lanțurilor de pământ. În principiu, drumurile trec pe la capetele lanțurilor, dar sunt și situații când se merge pe drumuri ce sunt paralele cu lanțurile, spre a ajunge la drumul ce trece pe capătul lanțului de pământ al gospodăriei, pe unde se poate intra pe propriul pământ fără a trece peste terenurile altora.

Ocupații tradiționale

LUCRAREA PĂMÂNTULUI ȘI CREȘTEREA ANIMALELOR

Făurindu-și unelte de piatră dură, populația neoliticului timpuriu (circa 5500–2500 î.Ch.), de pe cuprinsul României, deci și din zona așezării noastre, se îndeletnicea cu pescuitul, cu vânătoarea și avea cunoștințele necesare practicării unei agriculturi primitive. Dintre animale fuseseră domesticite oile, caprele, boii și porcii. Pământul se lucra în comun, iar roadele se distribuiau în mod egal între membrii comunității. Speciile primitive de grâu, mei și orz, folosite la început, vor fi înlocuite, destul de repede, cu altele înnobilate prin cultivarea și selecționarea lor. În ultima fază a neoliticului timpuriu se utilizau, sigur, seceri lucrate din coarne de animal, care erau șanțuite pentru fixarea fragmentelor de cremene.

În neoliticul mijlociu (circa 3500–3000 î.Ch.), se accentuează viața sedentară a populației; așezările dobândesc din ce în ce mai mult înfățișarea unor sate; se perfecționează continuu tehnica șlefuirii pietrei și crește, implicit, numărul uneltelor de muncă. Cu ajutorul uneltelor de piatră, destul de îmbunătățită calitativ, se făuresc mai multe și mai bune unelte de corn de cerb, de os și, probabil, de lemn. Spre mijlocul perioadei amintite, se răspândește toporul găurit, una dintre invențiile de

seamă ale neoliticului. De asemenea bovinele sunt înjugate și ajută la deplasarea vehiculelor.

Pe de altă parte, difuzarea săpăligilor din corn de cerb, ca și faptul că fiecare sat avea rășnița sa de mână pentru măcinatul grânelor, demonstrează îmbunătățirea lucrării pământului. Se pare că rășnițele nu erau numai fixe, ci și portative.

Starea economică a populației se ameliorează în neoliticul târziu (3000–2500 î.Ch.), când se generalizează utilizarea toporului perforat, lucrat din piatră, când săpăligile din corn de cerb capătă dimensiuni mai mari și sunt lucrate cu o grijă deosebită, când din nici o locuință nu lipsește rășnița de mână și când pătrund progresiv uneltele de cupru.

De atunci, pâinea se cocea în cuptoare.

În etapa de tranziție către epoca bronzului se va domesticii calul.

Religia lor consta în adorarea pământului sub chipul unei femei fecunde și oamenii îi purtau icoana, un idol mititel de os sau de pământ legat de gât, spre a-i feri de tot răul.

Pătrunderea și adoptarea tehnicilor de făurire a uneltelor din bronz au marcat o cotitură de seamă în evoluția agriculturii. Un indiciu elocvent al progresului făcut acum, în domeniul cultivării plantelor, îl reprezintă trecerea de la „cuțitele de recoltat”, lucrate din piatră și os, la scera propriu-zisă, făurită din bronz și prinsă în coadă cu ajutorul unei proeminențe (buton) turnate odată cu lama, la baza ei.

Epoca bronzului (1800–800 î.Ch.), se mai caracterizează prin întrebuițarea plugului primitiv de lemn și a securilor de aramă ori de bronz; prin utilizarea tracțiunii animale la plug și car; prin intensificarea acțiunii de domesticire a calului „... care este folosit ca animal de tracțiune și pentru carele cu două roți ale războinicilor, dar călăritul nu era încă cunoscut...” etc.

Pe plan spiritual, este înlocuit cultul neolitic al pământului roditor cu adorarea naturii, în special al soarelui. Acesta nu înseamnă, că, nu vor fi fost adorate și alte manifestări ale naturii înconjurătoare (furtuna, fulgerul cu trăsnetele, poate luna și stelele, vântul ș.a.).

În prima epocă a fierului (800–450 î.Ch.), pe lângă secerile cunoscute din epoca bronzului, își fac apariția secerile cu limbă la mâner și cele cu cârlig. De asemenea, se încetățenește folosirea calului la călărie.

În cea de doua epocă a fierului (450 î.Ch.–70 d.Ch.), se intensifică și se generalizează întrebuițarea uneltelor de fier. Răspândirea brăzdarului și a toporului de fier va marca o decisivă dezvoltare a lucrării pământului. Creșterea animalelor, legate de centre stabile, rămâne totuși predominantă din punct de vedere al eficienței economice.

Dintre plantele cerealiere cultivate de geto-daci, mai frecvent amintite în izvoarele literare antice sunt grâul, meiul și orzul.

Hellanicos (contemporan cu Herodot) arăta că tracii preparau bere din orz, iar Virgiliu spune că geto-dacilor „...le face plăcere să prepare din orz fermentat și din fructe acre de sorb o băutură ce seamănă cu vinul”.

Pe suprafețe mai restrânse decât cele semănate cu mei și grâu, dacii cultivau, sigur, și secara.

Săpăturile arheologice, în așezările geto-dacice au dat la iveală, destul de des unelte agricole de fier (brăzdare, cuțite de plug, seceri, greble, sape, săpăligi, coase,

cosoare și târnăcoape) și însemnate cantități de semințe (carbonizate) de cereale sau leguminoase (grâu de mai multe varietăți, mei, bob, orz, seacă, linte și orzoaică).

În ce privește instrumentele de zdrobire a grăunțelor, se constată o evoluție de la „primitivele lezezi de piatră” (deși caracteristice perioadei hallstattiene, ele continuă să fie utilizate, în mediul dacic și în secolul III–II î.Ch.) la râșnițele rotative, de o mai mare productivitate. Pe vremea lui Burebista se ajunsese la faza utilizării râșniței de tip greco-roman, lucrată din rocă vulcanică și compusă din două piese, „...cea inferioară, fixă (meta), având forma unui con cu baza foarte largă și vârful puțin înalt. În centrul părții inferioare era fixat axul de fier al râșniței. Partea superioară (cattillus) are forma unui trunchi de con scobit în interior, iar la mijloc prevăzut cu un orificiu pe unde erau turnate boabele. Partea superioară mai posedă un orificiu lateral unde se introducea mânerul ce punea râșnița în mișcare”. Acest tip de râșniță mai poate fi găsit și astăzi în gospodăriile din Rădești.

În ceea ce privește conservarea cerealelor, izvoarele literare antice consemnează obiceiul locuitorilor Traciei de a le păstra în gropi, numite „sirii”. Gropile de provizii găsite în multe dintre așezările geto-dacice erau „...gropi cilindrice, tronconice sau în formă de clopot (baza mai largă decât gura), ai căror pereți sunt de multe ori arși pentru a împiedica pătrunderea umezelii”. N-au lipsit nici gropile care aveau pereți dublați cu coșuri tronconice, confecționate din nuiele împletite. Fundul coșurilor respective se fățuia cu lut.

*

Conservarea, în tradiția orală a poporului nostru, și chiar oficierea până în zilele noastre a unor arhaice ritualuri care țin de culte păgâne — care își au geneza într-o perioadă cu mult anterioară creștinismului și care au menirea să provoace, să stimuleze fertilitatea pământului — adevărate, o dată în plus existența unei străvechi agriculturi pe teritoriul țării.

*

În economia geto-dacilor, creșterea animalelor a avut un rol tot așa de important, poate chiar mai însemnat valoric, ca lucrarea pământului. Mai ales pentru străbunii noștri așezați în zonă de deal-munte.

Polibiu, Ovidiu, Dio Cassius, Criton lasă să se înțeleagă că pe întreg teritoriul Daciei erau „turme” de oi, alături de care creșteau vaci, boi, cai, capre, porci.

Strecurătorile ceramice, atât de multe și de felurite, găsite în locuințele daco-geților, constituie dovezi indiscutabile că aceștia erau nu numai pricepuți crescători de animale, dar și posesori ai științei pregătirii brânzei și a altor produse lactate.

De asemenea, săpăturile arheologice au scos la iveală foarfecele de tuns oile, cu forme variate, unele dintre ele foarte asemănătoare cu cele făurite până nu demult de fierarii satului. Având lungimea între 13–28 cm foarfecele geto-dace erau lucrate, de regulă, dintr-o „...bară de fier îndoită în forma literei U, lățită la bază pentru a-i

mări elasticitatea și prevăzută cu două lame la extremități”.

*

În ce privește tehnica îngrijirii și a hrănirii animalelor, avem motive să credem că aceasta nu se diferențiază, în linii mari, de cea practică de români de-a lungul veacurilor și care a fost păstrată întocmai până aproape în prezent. Astfel, este sigur că — pe timpul iernii — strămoșii noștri obișnuiau să-și adăpostească animalele în construcții speciale („acolo oamenii țin cirezile închise în staule” — spune Vergiliu) și că se străduiau să le asigure furajele necesare. În acest scop, în afara fânului, a paielor de grâu, orz, secară, mei, ei mai foloseau ovăzul, iarba vântului etc.

Este de presupus că pe timpul verii, animalele strânse în turme — ale obștii sătești — erau pășunate pe moșia așezării.

*

Mărturiile despre rolul însemnat pe care îl avea lucrarea pământului în economia Daciei romane sunt numeroasele unelte agricole de fier, produse în atelierele locale; brăzdare și cuțite de plug, oticuri, seceri, coase, sape (apropiate ca formă cu cele de astăzi), cazmale, greble, manșoane, verigi etc.

O dovadă a persistenței caracteristicilor esențiale ale economiei Daciei preromane și în perioada stăpânirii romane o constituie, printre altele, menținerea în uz a unor unelte agricole de tradiție dacică alături, bineînțeles, de cele de proveniență romană, în general, mai productive.

Mai lat decât brăzdarul dacic, dar tot simetric, brăzdarul roman desfăcea o brazdă mai mare. Fiind fixat în vârful tălpii printr-un manșon, el acționa în poziție orizontală. În unele cazuri, înapoia sa se aflau două aripioare de lemn (un fel de cormane rudimentare), care înlăneau îndepărtarea, în ambele părți a pământului despicat și desprins de pe sol. La toate acestea se adaugă grindeiul și coarnele. Unealta în întregime, se numea aratru. Denumirea a fost păstrată secole de-a rândul.

Sunt dovezi sigure că romanitatea orientală a cunoscut aratru încă de la începutul mileniului I al erei noastre, odată cu cucerirea romană a Daciei. Se pare că, până prin secolul al IV-lea d.Ch., brăzdarul „dacic” va exista alături de cel „roman”.

Până în secolul al VI-lea (după unii cercetători) sau până în veacurile X–XI (după alții), aratru a fost singura unealtă de răscolit pământul pe teritoriul țării noastre. De fapt, și după perioadele amintite, el va continua să fie folosit alături de plugul propriu-zis. În unele zone, printre care și în Munții Apuseni, aratru se mai întrebuința încă, pe la sfârșitul secolului al XIX-lea.

*

Atât despre bogăția în cereale (mai ales în grâu), cât și despre consumul apreciabil pe plan local al acestora, ne vorbesc ustensilele și instalațiile de măcinat și copt, nelipsite din orice așezare, indiferent de epocă.

Despre râșnițele folosite până în secolele II–III d.Ch. am amintit. Cele folosite în vremea romano-barbară, secolele IV–VI d.Ch. erau de dimensiuni modeste, tăiate în calcare cochilifere, ușor de transportat.

După pietrele descoperite, deosebim mori puse în mișcare cu brațul, altele

învârtite de un animal sau cu apă.

Din cauza vitregiei condițiilor istorice, se pare că morile învârtite cu animale au ieșit din uz în perioada migrațiilor, ele fiind reintroduse în practică abia pe la începutul mileniului al II-lea. În schimb, moara de apă — moștenire a epocii daco-romane — va persista fără întrerupere.

Țăstul (țestul), frecvența cu care este întâlnit în locuințele romane din Dacia, originea latină a termenului, ca și aria de răspândire și de folosire a uneltei (Elveția romană, Dalmația, Jugoslavia, Carpații Galiției) demonstrează proveniența sa romană pe teritoriul țării noastre.

*

Noțiunile fundamentale referitoare la cultivarea pământului și la creșterea animalelor au o vechime multimilenară pe teritoriul țării noastre, românii le-au moștenit de la geto-daci și romani de atunci până astăzi, generație de generație, ei le-au întrebuițat neîncetat, conservându-le.

Astfel, totdeauna străromânii și mai apoi, românii au lucrat (pământul) = lat. *lucubrare*, l-au îmblânzit (lat. *blandus*).

Pentru sporirea suprafețelor cultivabile sau a celor cu pășune, au runcuit = lat. *runcus*, au curat = lat. *curare*, au secat = lat. *siccare*, au ars pădurea = lat. *arsicia*.

În pământ rămâneau butucii sau buturile (termeni autohtoni). Locul ce urma să fie cultivat i-au zis țarină (cuvânt autohton).

Pământul nelucrat mai mulți ani la rând se spârgea = lat. *spargere*, se rupea = lat. *rumpere*.

În general, terenurile cultivabile se săpau = lat. *sapare* cu sapa = lat. *sappa*, se arau = lat. *arare* cu aratrul = lat. *aratrum*, ori ceva mai târziu cu plugul. Cu excepția cormanului propriu-zis, unealta de arat, numită plug, avea aceleași părți componente ca și aratrul și anume: fierul = lat. *ferum*, sapa = lat. *sappa*, fierul lat ori fierul mare, adică brăzdarul; cuțitul = lat. *acutitus*, custura (termen probabil autohton), fierul lung sau fierul îngust, tăietor = lat. *taliare*; un corn sau două coarne = lat. *cornu*; călcâiul = lat. *calcaueum* sau talpa (plugului) = lat. *talpa*; bârsa (probabil element autohton), chinga = lat. *clinga* = *cingula*, capul = lat. *caput*, grumazarul (probabil termen autohton) sau buricul (plugului) = lat. *umbilicus* = *umbilicus*; roate = lat. *yota*. În locul cormanului propriu-zis, aratrul avea două aripioare) = lat. *alapa* sau scânduri = lat. *scandula*.

Pământul se grăpa (de la grapă – element autohton) cu grapa compusă din undrele – element autohton, tălpi sau fâlcele = lat. *falx*, unite în față prin fruntariul (grapei) = lat. *frontale*. În curmeziș, pe undrele, tălpi sau fâlcele, se așezau chingile = lat. *clinga* = *cingula*, în care se introduceau, din loc în loc, măselele = lat. *maxilla*, dinții = lat. *dens*, *dentis*, cuțite (de lemn) = lat. *acutitus*, cuie (de lemn) = lat. *cuneus* ori cepi = lat. *cippus*.

Semințele = lat. pop. *sementia* se semăna pe piele „înainte de arat” = lat. *pellis*, sau după arătură. Semănătorul însămânța în cuiburi = lat. *cubium* sau peste tot locul. Semințele se purtau în saci = lat. *saccus*, căciuli – cuvânt autohton, obiect ce acoperea capul pentru a-l feri de ploaie, căldări = lat. *calderia*, găleți = lat. *galleta*, traiste (straiță) probabil cuvânt autohton.

Frecvent, se semăna mei = lat. *milium*, grâu = lat. *granum*, secară = lat. *secale* și orz = lat. *hordeum*.

Când erau coapte = lat. *cocere* (= *coquere*), când se coceau bucatele = lat. *buccata* se culegeau = lat. *calligere*. Cu acest scop, paiele = lat. *palea*, cu spicele = lat. *spicum* ale cerealelor se secerau = lat. *sicilare* cu secera. Cantitatea de fire, prinsă într-o mână, alcătuiă un mănunchi = lat. *manuclus* sau o mână = lat. *manus*. Mai multe mănunchiuri ori mâini se legau în legături = lat. *ligatura* și se așezau cruciș, formând grămezi mici, numite cruci = lat. *crux*.

La terminarea secerișului se împleteau cununi = lat. *corona*.

Acasă ori pe câmp, spicele se treierau = lat. *tribulare* prin batere, lat. = *batt(u)ere* cu bățul, cu îmblăciul ori prin călcare, lat. = *calcare* cu animalele. Termenul s-a transmis până la „mașina de călcat”.

Vânturate = lat. *ventulare*, semințele se puneau în saci și erau duse la moară = lat. *mola*, la măcinat = lat. *machinari*. Făina (fanina) = lat. *farins* obținută se cernea = lat. *cernere* în ciur = lat. *cibrum*. Apoi se frământa, lat. = *fragmentare*. Pentru prepararea pâinii = lat. *panis*, se folosea aluatul = lat. *allevatum* (ce înseamnă „ridicat”, „înălțat”). Pâinii rotunde i se zicea turtă = lat. *torta*.

În afară țăstului (lucrat din lut sau din piatră) pâinea se mai cocea în vatră (cuvânt autohton) sau în cuptor = lat. *coctorium*, unde era introdusă cu cărpătorul = lat. *coopertorium*.

*

În așezările secolelor III–VII, de pe teritoriul românesc, au fost descoperite unelte agricole fără modificări importante față de cele din epoca stăpânirii romane.

Meiul, împreună cu laptele erau elementele de temelie ale hranei țărănești în Dacia, în vremea romanilor și a migrațiunilor popoarelor.

Printre câștigurile epocii prefeudale, poate fi menționată răspândirea bivolului, animal domestic adus de avari, deci după anul 480. Și în veacurile VIII–X, locuitorii duceau o viață sedentară și aveau o economie mixtă, bazată, în principal, pe cultivarea pământului și pe creșterea vitelor.

În secolele X–XIV se cultiva și consuma, grâu, mei, orz, secară, linte bob, mazăre iar paiele de cereale și pleava se întrebunțau și ca liant în lutul necesar la construcția caselor și anexelor.

La începutul mileniului al II-lea se vor răspândi morile cu tracțiune animală, care — încă din veacul al XIV-lea — vor fi consemnate și în documentele istorice scrise (chiar dacă nu și pentru Rădești). Totodată, începând din secolul al XII-lea, se generalizează întrebunțarea morii de apă pentru măcinat cereale.

În secolele X–XIV cerealele se depozitau în gropi cu forma de clopot sau pară; în hambare din lemn de stejar (unele de 1, 85 x 1,80 m); în vase mari de lut și în saci asemănători cu cei folosiți în zilele noastre.

*

Creșterea importanței lucrării pământului, în secolele XIV–XVI-lea rezultă și în faptul că dijma de grâu cerută până în secolul al XVI-lea pe sat, tinde a fi înlocuită

cu cea pe „case”.

Înlocuirea tot mai accentuată a grâului de primăvară cu cel de toamnă și extinderea treieratului cu animale se înscriu ca succese obținute în cultivarea pământului, în veacul al XVII-lea.

Porumbul (cucuruzul) apare ca plantă, consemnată documentar din anul 1639, dar la Bogești în cultură el apare prin 1740. Grație belșugului de grăunțe pe care le producea, excelențelor calități nutritive ale acestora, adaptării perfecte la condițiile locale de climă și sol, porumbul va câștiga rapid teren în detrimentul meiului care — consumat sub formă de mămăligă, păsat „fiertură de mei pisat ori râșnit” sau turtă (coaptă fie în spuză, fie în țăst) — reprezentase alimentul de bază al țăranilor în tot cursul evului mediu.

Porumbul ajunge în scurt timp aliment de bază al populației. Implicit, se extinde procedeul fertilizării solului prin rotația plantelor prăsitoare cu cele păioase.

Pentru țărani, creșterea animalelor rămâne cea mai însemnată sursă de venituri și în secolul al XVIII-lea. Avera țăranului — pentru a ieși din orice strâmtoare bănească — sunt vitele.

Pe la 1780 este introdus în cultură forțată, cu ajutorul armatei, cartoful, plantă originară din America de Sud, introdus în Europa la sfârșitul secolului al XVI-lea. La începutul secolului al XVIII-lea cultura cartofului câștigă teren. De asemenea în aceeași perioadă se extinde cultura secarei de toamnă [B-14 și 14 A].

CULTIVAREA CEREALELOR

În timp, locul obținut prin defrișare a fost desemnat diferit: câmp curat, poiană, laz, țîrșitură, tăietură etc.

Au existat mai multe procedee de realizare a despăduririi. Astfel se apreciază că datează încă din neolitic (cca. 5000 î.Ch.) deprinderea decojirii trunchiului, în partea de jos (la cca. 0,5 m de la nivelul pământului), adică tăierea roată (ca un inel) a scoarței, pe o lățime de câteva palme. Decojirea se efectua primăvara, când lemnul căpăta măzgă — „sevă”. Uneori, copacii se și cepuiau „li se înlătura crengile”. Copacii jupuiți se uscau. După uscare, se doborau și, în bună parte, se ardeau pe loc. Doar câțiva erau duși acasă, pentru a fi utilizați ca material de construcție ori la încălzit.

Pentru grăbirea preluării în cultură a terenuri lor, mai eficient se dovedea procedeul curmării copacilor verzi, aproape de rădăcină. De asemenea, mare răspândire a cunoscut, odinioară, și modalitatea arderii unor câmpeie de pădure. Înainte de incendiere, porțiunea respectivă se izola de restul pădurii printr-un culoar larg de circa 30 de metri, înfăptuit prin tăierea și înlăturarea copacilor.

Mai rar se scotea copacul cu rădăcini cu tot.

Indiferent de procedeul utilizat, o rămășiță a trunchiului și rădăcinile copacilor nu puteau fi înlăturate imediat. De aceea, câțiva ani (trei-șase) — până la putrezirea și scoaterea resturilor amintite — locul despădurit de regulă nu se ara, ci se săpa. Alteori, până piereau ciaturile și rădăcinile, el se ținea pentru fân sau pășune.

Imediat după defrișare, până se îmblânzea, terenul trebuia semănat numai cu anumite plante: ovăz, orz, secară, mei, cartof. Abia după aceea se însămânța cu grâu sau porumb; „mălaiul se punea numai după 2-3 ani de fâneată sau pe loc gunoit”.

Între timp, butucii putreziri se ardeau, an de an, se spărgeau sau se scoteau cu pari groși, folosiți ca niște cumpene.

Sau se mai smulgeau cu ajutorul boilor înjugați, care trăgeau la un lanț rezistent.

Totodată pentru înlăturarea resturilor ramase în pământ, s-au întrebuițat frecvent: toporul, sau securea, hârlețul (arșăul) sau cazmaua, sapa, penele sau icurile, târnăcopul, budacul etc.

Asociați pe principiul rudeniei sau al vecinătății, defrișarea o realizau, totdeauna, bărbații.

Oamenii s-au străduit să nu părăsească definitiv terenurile cu fertilitate epuizată. De aceea, când se vlăguiau, când secătuiau, terenurile agricole se lăsau necultivate câțiva ani, timp în care înierbau și erau folosite ca fâneță ori ca pășune. După odihnă, pământul respectiv — numit: țelină, rât, jip — era iarăși cultivat cu cereale. Obșnuit spargerea se făcea toamna. Până primăvara, locul se „aerisea”. Primăvara se „tăia brazdă nouă”, adică se efectua a doua arătură.

MODALITĂȚI DE FERTILIZARE A SOLULUI

O primă modalitate consta, cum am arătat mai sus, în scoaterea temporară din cultură a terenului secătuit și în utilizarea lui, un număr variabil de ani, pentru pășune sau fânețe. După refacerea proprietăților productive, pământul respectiv era reluat în cultura cerealierei.

Un alt mijloc de îngrășare a solului, de străveche existență, consta în înlăturarea pădurilor prin ardere. Cenușa rezultată în urma arderii complete a arborilor rămânea pe loc și contribuia, în bună parte la sporirea fertilității solului. Și arderea miriștilor a constituit o formă însemnată de îmbunătățire a randamentului pământului muncit. Și cenușa din vatră — singură sau în amestec cu gunoiul de grajd — a fost, adeseori, utilizată ca îngrășământ.

Întrebuițare a avut și stăuritul pământului, adică gunoiul cu ajutorul turmelor de oi sau a cirezilor de vite. Acestea pășteau ziua sau rămâneau și noaptea, fie libere, fie închise pe terenurile care urmau să se însămânțeze.

Soluția cea mai evoluată și mai eficace pentru refacerea rodniciei pământului a constituit-o, bineînțeles, întrebuițarea gunoiului de grajd.

Transportat toamna (cu carul sau căruța) sau iarna (cu sania), gunoiul de grajd era lăsat grămezi, pe locuri, iar primăvara se împrăștia (unii îl împrăștiau după ce-l duceau în țarini). Gunoi se strângea vara și în apropierea fântânilor de la zăcatoare, unde veneau cirezile de vite ori turmele de oi sau capre să bea apă și să se odihnească. Gunoiul din aceste locuri se vindea, la licitație toamna târziu.

Pentru grăbirea putrezirii plantelor nefolositoare, a rădăcinilor și a rămășițelor tulpinilor rămase de la păioasele secerate, s-a recurs la ogorârea miriștii, o arătură de suprafață, efectuată spre sfârșitul verii, după ce miriștea fusese pășunată o bună bucată de vreme.

În sfârșit, după introducerea porumbului în agricultură s-a încetățenit deprinderea rotației plantelor păioase cu cele prășitoare. Succesiunea culturilor era:

— Grâu de toamnă, iar primăvara, peste el se semăna trifoi (la noi fiind puțin pământul arabil), la seceriș, trifoiul la palonit era scuturat, iar griul se lega în snopi.

— Anul următor rămânea trifoi tot anul.

— Următorul an este trifoi și iarbă. Terenul era ogorât prin iunie. Toamna îl gunoiau și-l mai arau. Mai târziu se grăpa și apoi se ara rămânând pregătit pentru primăvara următoare când era semănat cu porumb.

— Urmău din nou păioasele, grâu sau ovăz etc.

TIPURI TRADIȚIONALE DE ARĂTURĂ

În general, punctul de începere și modul de executare a arăturilor s-au aflat în strânsă relație cu configurația terenului, cu formele de relief, cu grija de a nu deforma, pe parcurs, starea inițială a suprafețelor arate, de a le feri împotriva bălțirilor etc.

De regulă, suprafețele de teren, aproape plane, se arau de la margine spre mijloc (Foto 14.a) și de la mijloc spre margine (Foto 14.b). Pentru evitarea denivelărilor cele două tipuri de arătură alternau an de an.

Arăturii începute de la marginea locului i se spunea „în sclog” sau „de la răzor”.

Între două lanțuri de pământ vecine, se aflau „martori” cu iarbă, (care nu erau tăiați de nici unul din vecini), numiți și „țăgi”.

Astfel că, arăturilor începute de la mijlocul locului li se mai zicea: „căt-re țăgi” sau „căt-re răzor”.

Pe pantele mai abrupte, arătura se făcea din deal în vale. Se mergea în sus, cu golul, adică fără brazdă, și se cobora cu brazdă (Foto 14.c).

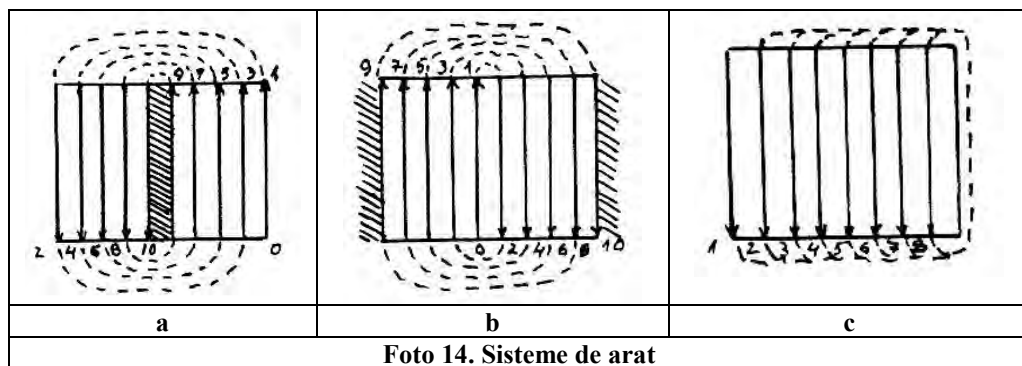

UNELTE DE ARAT

O unealtă de arat arhaică, consemnată încă, în mod surprinzător, de tradiția orală, consta dintr-un lemn destul de lung și rezistent, care avea capătul anterior prins în jug, printr-un cârlig, ori printr-o împletitură de nuiele, iar capătul posterior încovoiat, astfel încât să meargă prin pământ, scurmându-l. Pentru prelungirea duratei de întrebuințare, vârful scormonitor „...se învelea într-o foiță de fier...”. În timpul aratului, instrumentul era dirijat prin intermediul cornului aflat deasupra părții arcuite.

Este o formă dintre cele mai rudimentare ale „râmocului” slav.

La noi, până către sfârșitul secolului trecut se utiliza și o variantă a aratrului.

Față de „râmoc”, ea era, firește mult mai evoluată, având patru elemente componente esențiale: grindeiul lung și curbat, fixat cu un capăt pe jug, iar cu celălalt într-un corn lucrat din lemn masiv; cornul încovoiat, în așa fel, ca partea inferioară să

meargă pe pământ; brăzdarul simetric, de forma unui triunghi isoscel, terminat printr-un manșon de fixare; bârsa înfiptă în grindei și în talpa formată prin simpla prelungire a cornului. Pentru consolidarea cadrului de fixare a părții lucrătoare a aratrului, de o parte și de alta a grindeiului putea fi aplicată o stinghie (Vezi Foto 15).

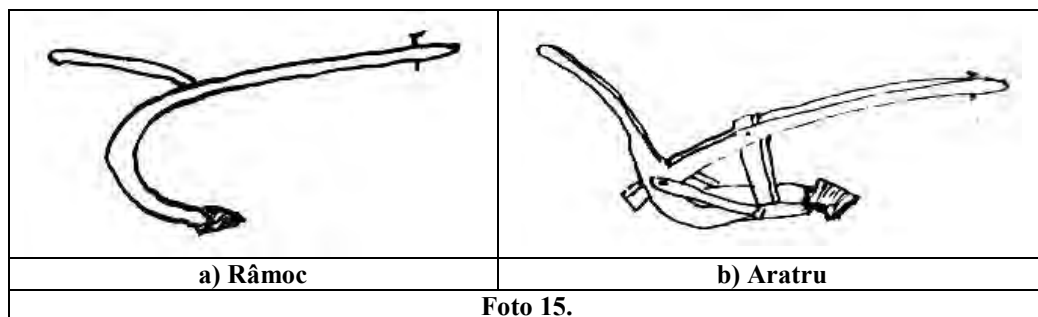

Aratrul era prevăzut, încă din antichitate, cu două aripioare identice, dispuse lateral, care țineau locul cormanelor.

Prin renunțarea la aripioara din stânga aratrului și prin supradimensionarea celeilalte s-a ajuns treptat, la corman, adică la piesa care, avea rolul răsturnării brazdei tăiate de cuțit și ridicate de brăzdar. În felul acesta, s-a realizat, de fapt, trecerea de la aratru la plug.

Inventat în lumea mediteraneană romană, plugul a pătruns și la noi.

Răspândite au fost și plugurile construite din grindei scurt, rotile, două coarne fixate fie într-o talpă mai lată, fie într-una bifurcată în partea posterioară, talpă, brăzdar simetric, bârsă, corman fix și cuțit.

Sunt greu de precizat locul și timpul apariției brăzdarului de fier asimetric. De pildă în Europa apuseană și centrală, s-au descoperit deja brăzdare de fier ușor asimetrice, datate în secolele IV–VI d.Ch.

Cam tot atunci apar și pe teritoriul țării noastre. Conturându-se din ce în ce mai limpede ideea că s-au utilizat pluguri primitive înainte de venirea slavilor, adică în secolul al VII-lea.

Destul de târziu odată cu apariția plugurilor mai perfecționate, care mai păstrau doar grindeiul și coarnele confecționate din lemn, brăzdarul s-a așezat sub corman.

Pe distanțe mici, la Rădești, plugul era transportat pe cobilă (un fel de capră alcătuită din două lemne împreunate sau dintr-un lemn cu două ramuri).

La cele mai simple forme de concretizare ale aratrului sau ale plugului propriu-zis, adâncimea brazdei se potrivea, în primul rând, din mâini.

Ceva mai lesne de dirijat erau plugurile prevăzute cu icuri (pene) deasupra și sub partea posterioară a grindeiului. În vederea adâncirii brazdei, se lovea, cu un ciocan de lemn în icul (pana) de deasupra. Grindeiul se înclina spre pământ. Implicit, se afunda și brăzdarul. Pentru efectuarea unei arături mai superficiale, se împingea vizibil pana de sub grindei.

Cu același scop, s-a mutat în partea posterioară a grindeiului și a tălpii, a unui fus sau fustei pentru slobozit și suit plugul în brazdă. Filetat la capătul superior, fusul sau fușteiul se strângea ori se slăbea, cu ajutorul unui șurub. (Uneori era înlocuit cu o

lamă îngustă din lemn sau fier, care era găurită, iar operația de urcare sau coborâre se făcea prin mutarea în găurile de mai sus sau mai jos a unui cui opritor).

La plugurile mixte vizibil perfecționate spre și după debutul secolului XX, ca și la cele lucrate în întregime din fier, adâncimea se controla prin coborârea sau ridicarea grindeiului cu sprijinul unui mecanism — numit juguț — montat deasupra și către mijlocul osiei roților.

În afara aratrului și plugului, la lucrarea pământului, înainte și după semănat, au mai fost întrebuințate și alte unelte.

Prășitoarea alcătuită din trei sape; una în față și două îndărătul ei. S-a folosit abia după ce plantele prășitoare s-au semănat în rânduri.

UNELTE DE SĂPAT

Unealtă străveche sapa a avut multiple utilizări: la deștelenirea poienilor obținute prin defrișare; la lucrarea terenurilor în pantă; la săpatul grădinilor, al viilor, al pomilor; la prășit; la scosul cartofilor etc.

De fapt încă, de pe timpul geto-dacilor, ea cunoaște mai multe forme de concretizare, impuse, pesemne, chiar de diferitele întrebuințări.

Cu puține excepții tradiția orală menționează numai sape lucrate din fier.

Pentru adâncirea gropilor necesare plantării pomilor, viei, pentru amenajarea unor șanțuri, pentru desfundarea, adică pentru săparea mai adâncă a terenurilor destinate grădinaritului etc., pentru spargerea unor locuri înierbate etc. s-a recurs la arșău (hârleț).

Alături de arșăul lucrat în întregime din fier, până către sfârșitul secolului XIX, s-au mai aflat în uz, și arșelul ferecat sau cu ramă de fier. (Pentru unelte de săpat vezi și Foto 16).



Foto 16. Unelte de săpat

MĂRUNȚIREA ȘI NIVELAREA ARĂTURII

Prin grădini sau pe locurile ce se semănau cu cânepă, bulgării erau spârți cu muchia sapei și a securii. Nivelarea se făcea cu grebla de lemn ori de fier. Pe suprafețe mai întinse, pământul arat s-a mărunțit și netezit cu grapa, unealtă străveche pe teritoriul țării noastre, dovadă fiind și obârșia autohtonă a cuvântului.

În evoluția sa, unealta a cunoscut mai multe posibilități de materializare.

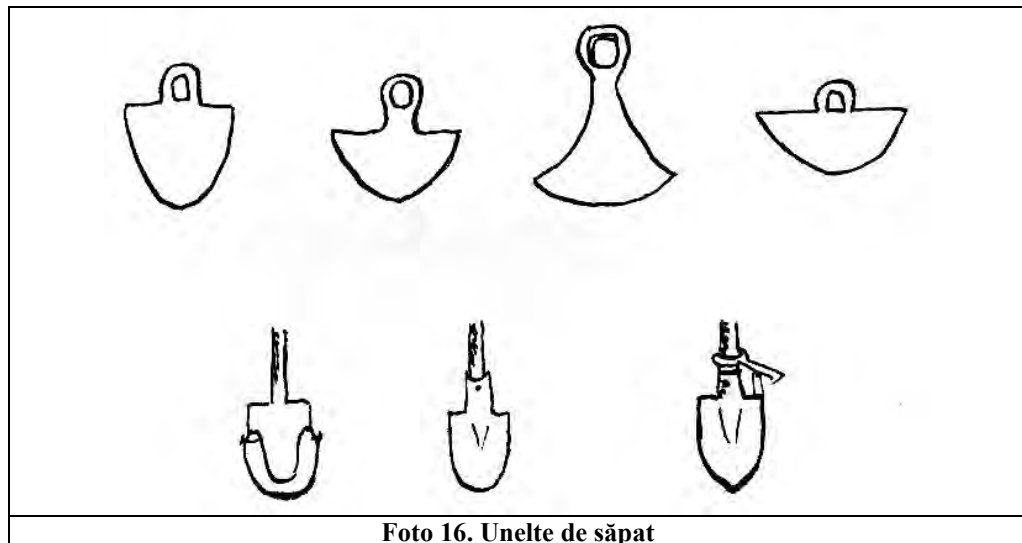
Se poate aprecia că unul dintre cele mai vechi procedee de mărunțire și nivelare a terenului arat consta în legarea cu împletituri de nuiete, frânghii, lanțuri etc., a cotoarelor de la măracini sau de la arbuștii cu o ramificație mai bogată și în târârea acestora cu ajutorul animalelor. Pentru sporirea eficienței, deasupra târșului se așezau diverse greutateți.

Deși se presupune că în unele puncte răzlețe din Transilvania, colții de fier și-au făcut apariția încă din secolul al XII-lea, faptul rămâne însă izolat din moment ce, până către sfârșitul secolului al XIX-lea, grapele construite în întregime din lemn au fost predominante numericește.

Adeseori, terenurile se grăpau mai întâi cu grapa cu colți, care zdrobea bulgării; apoi se apela la grapa de spini.

S-a folosit și tăvălugul, era neted, din lemn de fag sau gorun. În Rădești se găsea câte unul la 4–6 gospodării.

CÂND ȘI CUM SE ÎNSĂMÂNȚA

Porumbul s-a semănat, fie pe terenul proaspăt destelenit, fie în urma altei recolte de porumb, fie — mai frecvent — după plante păioase.

Miriștea se ara o dată (primăvara) sau de două ori (se ogora toamna și se repeta arătura primăvara).

Obișnuit grâul se semăna în locul porumbului, pe tulește. Se mai semăna și pe „ogorul negru”. Din când în când se puna în urma recoltelor de ovăz, orz și chiar grâu. Pentru asta, miriștea se ogora la scurt timp după secerat și, toamna, se ara din nou.

În general, începerea și terminarea însămânțărilor de primăvară și de toamnă s-au aflat în concordanță, în primul rând, cu starea timpului.

Tradiția a fixat totuși, anumite limite care nu trebuiau depășite:

— la Bunavestire (Blagoveștenie = 25 martie) plugul trebuia pus în brazdă;

— până la începutul lui mai (1 mai), se termina totul;

— dacă nu semeni cucuruzul până în mai „nu mai mănânci mălai”.

Pentru fixarea momentului prielnic începerii însămânțărilor de primăvară, gospodarii aveau și indicii precise, verificate generație de generație. Astfel:

— aratul pentru mei, mazăre, orz, ovăz etc., debuta în mustul zăpezii, prin februarie–martie, când:

- veneau cocorii;
- când da captalanul (plantă cu frunze mari);
- când înfloreau cornul;

— porumbul se însămânța ceva mai târziu când:

- înfloreau porumbele;

- înfloreau spinii;
- înverzea stejarul, gorunul;
- când da frunza fagului;
- când înflorea castanul sălbatic (necomestibil).

Alteori, semănatul începea odată cu „cântatul dintâi al cucului”, al brotăcelor etc.

Unii aveau deprinderea de a se orienta și după lună, plantele din pământ se puneau pe lună nouă, iar cele de la suprafață pe lună veche. Însămânțatul de toamnă începea în jurul datei de 15 septembrie. În jurul lui 15–20 octombrie, însămânțatul de toamnă trebuia terminat.

În general, păioasele se semănau în urma efectuării arăturii și se acopereau cu grapa.

Însămânțarea păioaselor a constituit atribuția bărbaților. Înainte de a fi semămate, grăunțele de grâu — alese cu mâna, cu ajutorul apei (puse în apă, semințele seci se ridicau deasupra), prin ciuruire (în timpul cernerii, semințele mici erau eliminate) sau vânturare — se tratau cu lapte de var și piatră vântată.

Semănarea grâului și a celorlalte păioase din sacul legat (cu o baieră) de un colț și de o parte a gurii. În timpul însămânțării baiera se așeza pe ceafa semănătorului, iar sacul se ținea sub umărul stâng, cu gura-n față. La fiecare pas semințele erau împrăștiat uniform, cu mâna dreaptă.

S-a utilizat și însămânțarea păioaselor din poală, ori din fața de masă (din masari-masariță), adică dintr-o bucată mare de pânză, legată de mijlocul semănătorului,

A fost utilizat și sistemul semănatului din căldare sau din straița cu baieră.

Bătrânii noștri, când grâul era în floare — momentul polenizării —, mai ales când nu bătea vântul, se duceau de-a lungul lanțului de grâu, câte doi, unul pe o parte celălalt pe partea opusă, trecând peste spicele de grâu o funie (un palamar) spre a îmbunătăți polenizarea în scopul unui spor de recoltă.

Însămânțarea porumbului (cucuruzului), a fost efectuată atât de bărbați cât și de femei.

Semințele de porumb erau împrăștiat, de regulă, cu mâna peste tot locul, după ce acesta fusese gunoit și arat. Față de grâu, care se semăna mai des, aruncându-se la fiecare pas, grăunțele de porumb se azvârleau la doi pași. Cei ce nu posedau suficient gunoi ca să-l răspândească în toate părțile, și unde pământul era mai slab, semănau porumbul în cuiburi făcute cu sapa sau cu parul după ce arau și grăpau. În fiecare cuib puneau câțiva pumni de gunoi de grajd.

După primul război mondial, porumbul a mai fost semănat și pe brazdă, cu mâna. În urma plugului venea o persoană care, la un pas sau la doi pași, puneau cu mâna câte 2–4 boabe pe șanțul celei de-a doua sau a treia brazde. Brazda următoare acoperea boabele.

Apoi s-a trecut la mașina de semănat pe două–trei rânduri, pusă în mișcare prin tracțiune animală și prevăzută cu două–trei tuburi, din care semințele cădeau uniform. Vezi și Foto 17).



Foto 17.a
Semănătoarea pentru
porumb, cu două
rânduri, confecționată
din lemn



Foto 17.b
Semănătoarea de
porumb, văzută din
alt unghi

Semințele de porumb care se împrăștia cu mina erau purtate în aceleași ustensile ca și semințele pentru păioase. Femeile semănau din poală sau din vadră.

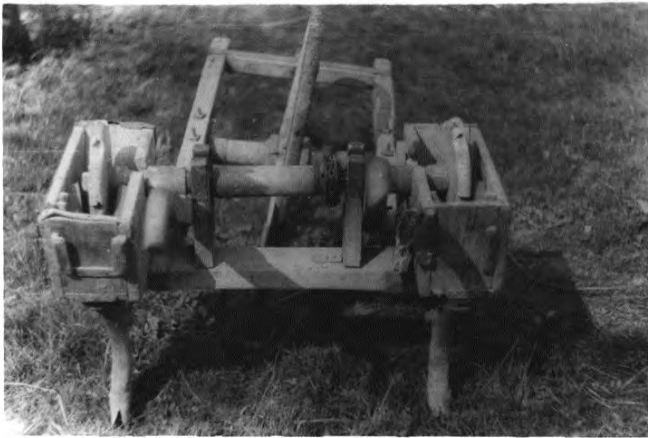
Odată cu boabele de porumb, mai erau semănate și semințe de fasole (mazăre) și de dovleci (ludăi).

Uneori se semăna cânepă de toamnă pe marginea câmpului cu porumb. Alteori pe marginea lanțului, se găsea câte un rând de bob, de fasole (pusă în cuiburi), de floarea-soarelui (rujă) sau de mei tățărăsc (tătarcă).

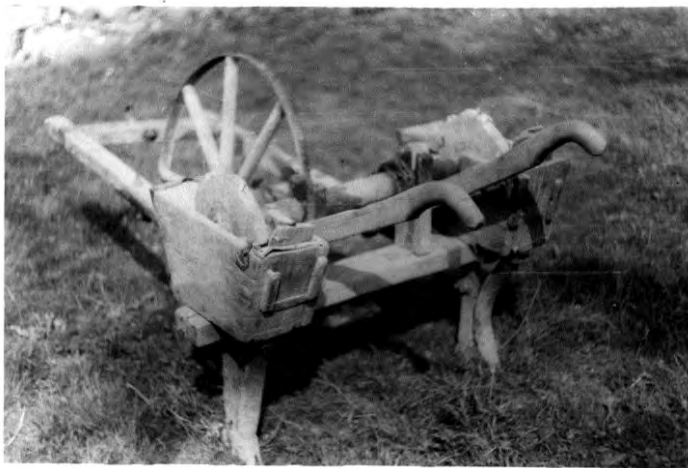
Plantele vătămătoare de prin semănăturile cu grâu erau stârpite cu mâna sau cu un băț ce avea fixată în vârf o bucată de metal, de formă dreptun-ghiulară ori bifurcată, ca și coada rânduncii. Unealta se numea ocic (otic).

Pentru distrugerea buruienilor și afânarea solului, terenurile cultivate cu porumb se prășeau (se săpau) în general de două ori. Primei prașile i se spunea săpat, sapa dintâi, sau săpat de o dată. Cu ocazia acestei prașile, se rărea porumbul semănat prin împrăștiere sau se rupea surplusul de fire de pe rânduri, se înlătura pământul uscat de lângă fire și se trăgea altul proaspăt.

Pe lângă distrugerea buruienilor și afânarea pământului prașila a doua (sapa a doua), avea menirea adunării pământului la rădăcina plantelor prașitoare, pentru a le favoriza dezvoltarea și a le mări rezistența. Se zicea „întorsul cucuruzului”.

Pentru impulsionarea ritmului de lucru pe timpul prașilei (a sapei), s-a practicat întrajutorarea în muncă, se făcea clacă.

RECOLTATUL ȘI TREIERATUL CEREALELOR PĂIOASE

Din vremuri îndepărtate, tulpinile cerealelor păioase s-au tăiat cu secera. Cele mai vechi exemplare de seceri descoperite pe teritoriul țării noastre datează încă din ultima fază a neoliticului timpuriu (5500–2500 î. Ch.). De-a lungul mileniilor, secerile s-au lucrat din materiale diferite (corn de animal, piatră, bronz și fier) și, firește, au cunoscut numeroase forme de concretizare.

Munca grea, care trebuia isprăvită într-un timp cât mai scurt — pentru ca grâul să nu se treacă din copt —, seceratul antrena aproape întreaga familie, de la copii mai răsași, până la bătrâni. În vederea impulsivării ritmului de lucru, oamenii secerau, adeseori, în grupuri constituite pe baza principiului întrajutorării. Vecinii și rudele se împrumutau, se ajutau, munceau când la unul, când la altul.

Pentru a câștiga în lungime, tulpinile păioaselor, care urmau să formeze legăturile snopilor, se retezau cu secera cât mai aproape de sol sau se smulgeau cu rădăcini cu tot. Rareori — e drept — în anii secetoși și numai acolo unde firele de grâu, orz sau seară rămâneau prea firave și prea scurte, se recurgea la recoltatul lor prin smulgere.

Concomitent cu sporirea suprafețelor cultivate, s-a simțit nevoia utilizării unei soluții mai eficiente. De aceea, a câștigat teren cosirea cerealelor păioase.

Atât seceratul cât și cositul se făceau pe porțiuni — postată —, în funcție de înclinarea locului și de direcția spre care erau aplecate spicele. În urma secerătorilor, câmpul rămânea presărat cu mănunchi — mănuchi. După cosași, păioasele cădeau în brazde.

Pentru a cădea cât mai adunate, cerealele păioase se tăiau cu coasa obișnuită, căreia i se adăuga însă o greblă mică — grebluță — prevăzută cu câțiva dinți.

Printr-o nua sau două de corn, arcuite, grebla se fixa de mânerul și de veriga coasei. Anexe respective i s-a zis „cercuri”.

Cu puține excepții, cerealele păioase erau cosite numai de bărbați, iar femeile le adunau pe legături.

După uscarea, mănunchii erau strânși cu secera, de către femei ori copii și așezați pe legături, confecționate, frecvent, tot din cereale păioase și mai rar din alt material. Din două sau mai multe mănunchiuri, puse pe legătură, se alcătua un snop. Obișnuit, legarea snopilor o făceau bărbații. Ei presau plantele cu genunchiul, iar cu mâinile strângeau temeinic legătura. Apoi, se prindeau capetele legăturii propriu-zise și se răsuca unul împrejurul celuilalt. După legare, snopii se așezau în poziție verticală cu spicele în sus. Un număr de 21 de snopi așezați cruciș constituiau o cruce sau spetiță.

Snopul din vârful grămezilor se așeza totdeauna cu spicele în jos. Lui i se spunea popă.

Luată cu carul de pe câmp, cerealele păioase erau duse undeva în țarină pe arie (la mașina de călcat).

Transportarea grâului se făcea cu carul (căruța) special amenajate. Pe loitre se așezau frântarele (două bucăți), una în față alta înapoi, iar peste ele se puneau în lungul carului rudițele.

Fie acasă (mai rar), fie pe aria satului, snopii se grămădeau în stoguri de formă rotundă (cu vârf conic) sau prismatică. Grămada conică se numea stog, iar cea clădită în formă de prismă era desemnată clăie ori jireadă.

Cea mai veche metodă de sfărâmare a spicelor a constat în frecarea în palme. Procedul s-a întrebuițat numai în situații de excepție, când oamenii aveau nevoie urgentă de cantități mici de grăunțe.

Străveche este și deprinderea treierării prin baterea spicelor cu o bătă sau cu îmblăciul.

Ineficace, baterea spicelor cu bătă (bățul) era utilizată doar în anii răi, când populația suferea din cauza foametei. Atunci, până la strângerea și treierarea întregii recolte, se secerau mai devreme porțiuni restrânse de cereale păioase, se uscau snopii la soare, după care se așezau cu spicele pe un butuc sau pe un așternut și se loveau. Mai cu seamă spicele de orz și de secară erau treierate astfel.

Metoda însă a fost folosită și la scuturarea boabelor de fasole, mazăre, bob sau a semințelor de cânepă și in.

Pe teritoriul nostru, treieratul cu îmblăciul datează sigur de pe vremea dacilor. De asemenea romanii foloseau pe scară largă îmblăciul.

În general îmblăciul era alcătuit din două bucăți de lemn, una (cea lungă) de care ținea persoana care îmblătea și alta pentru lovirea spicelor, unite prin curele din piele de vită, printr-un inel metalic etc.

Partea îmblăciului, de care apuca îmblătitorul, se numea coadă sau rudă.

Lemnul gros, rezistent (adeseori era de corn) și mobil, cu care se băteau cerealele, era desemnat îmblăciu. Treieratul cu îmblăciul se efectua fie în vatra sau aria șurii (care se lipea în fiecare an cu un amestec de lut și bălegar), fie afară, pe aria din curtea casei.

Îmblăciul începea pe la 1 septembrie și se prelungea de obicei, până pe la 9 martie (40 de Sfinți).

Snopii — legați bine și uscați la soare — se așezau pe două șiruri, cu spicele spre interior „spic la spic”. Dacă îmblătea o singură persoană, acesta umbla roata pentru a lovi spicele pe toată întinderea lor. Când existau doi îmblătitori, se fixau câte unul la capetele șirurilor de snopi și mânuiau îmblăciile într-o ritmicitate perfectă, evitându-se, astfel, lovirea reciprocă. Treierați pe o parte, snopii se întorceau pe cealaltă parte. Apoi, se dezlegau, repetându-se lovirea de mai multe ori. Din când în când paiele se răscoleau, se scuturau și se scoteau din boabe cu furca sau cu grebla.

Până către primul război mondial, în special secara ale cărei tulpini se foloseau frecvent la învelirea (acoperirea) caselor, au fost mai totdeauna îmblătite.

Moștenită din străbuni este și deprinderea treierării cerealelor păioase prin călcare cu animalele.

Călcatul cerealelor se înfăptuia cu animale nepotcovite. În mijlocul ariei se planta totdeauna un stâlp numit par. La noi se cunoaște locul a trei arii, pe locul numit Suertaș (= Sub Iertaș).

Așezarea snopilor pe arie începea de la mijloc către margine. Era acțiunea de punere pe arie. Snopii dezlegați sau legați se împrăștiau împrejurul parului în poziție semiculcată (cu vârful pe cotorul snopilor din rândul precedent; primul rând avea spicele spre par).

Animalul era legat cu o frânghie (funie) de par. Călcatul pornea de la margine. Pe măsura rotirii animalelor, funia se înfășură pe par. Când ajungeau lângă el, se schimba direcția deplasării.

Snopii se întorceau de pe o parte pe alta, iar paiele rămase fără boabe se adunau cu o greblă, se scuturau cu furca și se scoteau de pe arie. Din când în când, se aduna grâul cu lopețile, spre mijlocul ariei.

Către sfârșitul secolului XIX, se ivesc și batozele = „mașinile de călcat” și mai ales după primul război mondial.

Treieratul cu „mașinile de călcat” se organiza pe ariile din țarină, nu în curțile gospodariilor din sat. Dispunerea ariilor era pe pământul oamenilor care aveau lanțuri de pământ în partea de răsărit a satului pentru a fi relativ aproape și de sat, dar mai ales de valeda Bogeștiului spre a avea de unde lua apă în cazul izbucnirii unui incendiu.

Urma vânturatul la vânt (zdrăvietul) prin azvârlirea boabelor de cereale în sus, mai ales când era vânt mai tare fiind apoi lăsate să cadă pe o poneavă (un material textil cu suprafață mai mare), sau prin lăsarea lor să cadă într-un vas (coșară, căldare, albie etc.), ținut la anumită înălțime.



Foto 18. Treieratul cu batoza — „mașina de călcat”

Înlăturarea impurităților s-a realizat și prin cernerea boabelor de cereale în ciururi lucrate fie din tablă găurită, fie din piele de animale argșită și perforată, din sârmă etc.

Apoi a fost treierul de mână. Un cilindru rotitor între două puncte de sprijin, prevăzut (în interior) cu 2–3 site de vânturat și cu două roți dințate, puse în mișcare manual.

CURĂȚATUL PORUMBULUI

Culeși cu șușorcă (pănuși), sau fără, cucuruzul se transporta acasă, se depozita în colne, pe podul casei etc.

Pentru înlăturarea șușorcilor (pănușilor), se organiza întrajutorarea la care luau

parte rude și vecini, pe bază principiului reciprocității.

Apoi, știuleții se țineau la uscare. Boabele se curățau periodic, în funcție de cerințe. Operația era desemnată: desfăcat.

Veche și în general răspândită în toată țara a fost deprinderea curățirii boabelor prin frecarea știuleților (cocenilor).

Mare căutare a avut mai apoi și răzuitoarea de mână — desfăcătoarea — care era lucrată de fierari, ustensila fiind prevăzută cu două rânduri de dinți pe margine.

Unii au recurs și la procedeul tragerii știuleților pe un vâlăuaș (jgheab), care avea cuițe înfipte pieziș, sau pe o scândură presărată cu dinți de fier ori prevăzută cu un cuțit (sau lamă metalică). Așezată oblic scândură se sprijinea cu un capăt pe pământ, iar cu celălalt pe un scaun, de regulă cel pe care stătea persoana ce lucra.

După al doilea război mondial a câștigat teren întrebuintarea mașinii manuale de curățat porumb căreia i s-a spus batoză de mână.

*

Dorința de a ști cât mai multe privind agricultura, a făcut ca mulți gospodari, în perioada interbelică, să urmeze cursuri agricole. „Buletinul Agricol al Camerei de agricultură a Județului Arad” Nr. 2–3 din 1 februarie 1934 (p. 31) arată că între cursiștii abonați la „Buletinul Camerei” se numără și Ioan Rada și Mihaiu Lazăr din Rădești.

DEPOZITAREA PRODUSELOR CEREALIERE

Grăunțele cerealelor păioase s-au depozitat, în primul rând, în podul casei, mai rar într-una dintre încăperile acesteia (în cămară etc.).

Cerealele se răspândeau pe pod sau se țineau în ustensile speciale, îndeosebi saci, coșeri confecționate din nuiele împletite și acoperite cu baligă. (Vezi Foto 19). Coșul păstrat din bătrâni de Ionel Coșeri, casa Nr. 61, după cum se observă și din imagine nu este circular ci alungit, având la bază dimensiunea diametrului mic de 30 cm iar a celui mare de 70 cm. La gura coșului dimensiunile sunt de 61, respectiv de 85 cm. Înălțimea fiind de 102 cm. Forma eliptică era dată spre a putea fi introdus mai ușor pe gura podului (ușa). Capacitatea unui astfel de coș era de 2 șinice de grâu (cca. 200 kg). Cerealele se puneau cu ustensilele amintite, fie direct pe pământ, fie sprijinite pe pat de scânduri, pe butuci etc.

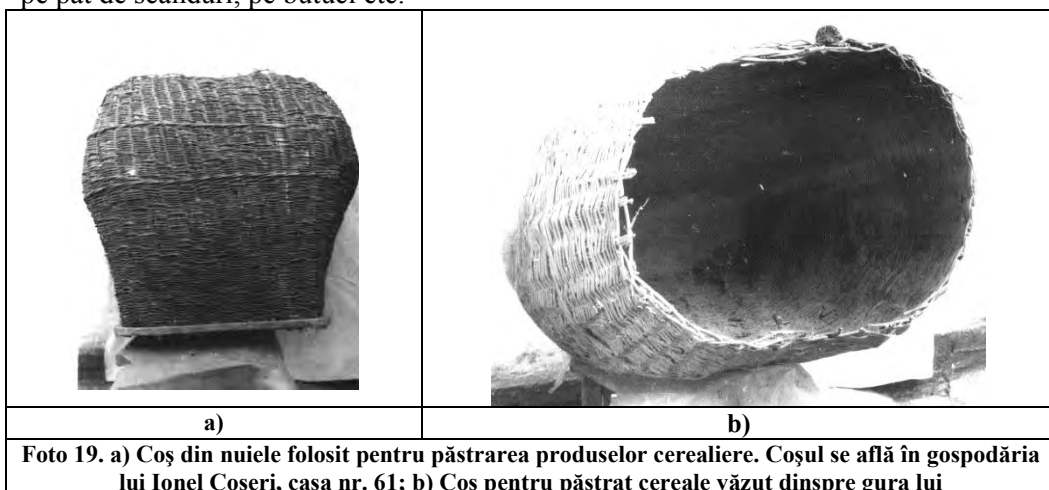

Din vremuri îndepărtate vine și uzanța păstrării unor cantități mai mici de grăunțe și de făină în recipiente făcute din scoarță de tei, ori ele mesteacă, ori în trunchi de copaci, scobite, numite gioabă. Mai târziu se puneau într-o ladă mare, uneori cu mai multe compartimente și cu capace, numit hâmbar.

Vechime multimilenară are și deprinderea depozitării grânelor în gropi de bucate, e drept la noi mai puțin, dar cu câteva sute de ani în urmă se foloseau. Ele erau mai înguste la gură și se lărgeau mai jos. Împotriva umezelii, gropile de bucate se lipeau cu un amestec de lut, balebă și pleavă. Cu același scop, ele se pârleau, sau se ardeau cu paie, coceni, lemne etc.

Totdeauna, cerealele se turnau peste un strat de pleavă. După umplerea gropii, peste grăunțe se presăra uneori cenușă menită să împiedice pătrunderea rozătoarelor. Apoi se așeza un capac. Deasupra, se aruncau paie și un strat de pământ, gros de circa 0,5 m, care se ridica sub forma unui mușuroi.

În gropi s-a păstrat cu preponderență meiul, orzul și ovăzul. Porumbul nu s-a păstrat niciodată în gropi. Cantitatea mai redusă a recoltelor de porumb și stabilitatea relativă a vremurilor lor, a determinat păstrarea lui de regulă pe podul caselor.

Totuși pe măsura creșterii productivității și pentru porumb, în primele decenii ale secolului nostru, au început să câștige teren cotărcile (pătulele) lucrate din leături. Totodată, s-a trecut treptat la acoperișul cu țiglă, tablă etc., în locul paielor și a șindrilei.

Pentru păstrarea fainei de grâu sau de porumb au fost folosite cam tot ustensilele amintite mai sus (saci, coșeri, gioabe, dar și lăzi compartimentate de diferite dimensiuni și prevăzute cu capace (hâmbar).

GABANAȘUL

Anii neprielnici agriculturii (secetoși, ploioși etc.) au dus la luarea unei hotărâri înțelepte. Crearea unei rezerve de bucate a oamenilor care să fie utilizată la nevoie.

Obștea sătească în scopul depozitării și păstrării în bune condiții a cerealelor, a construit în 1878, pe locul de casă Nr. 125 (lângă Biserica ortodoxă), un depozit etajat. Aici practic se puteau depozita cerealele pe trei nivele: parter, etaj și în pod. Vezi și Foto 20.



Foto 20. Depozitul de bucate–cereale — Gabanașul. Prima construcție etajată din Rădești, realizată în anul 1878

Pe frontonul construcției a fost aplicată o placă din marmură pe care se poate citi: „Magazinul fondului de bucate a Bisericei gr. or. române din Bodești 1878–1898”.

Construcția este spațioasă, având o lățime de 10 m și o lungime de aproape 20 m.

În timp, construcția fiind așezată central, a adăpostit și nevoile primăriei, iar după cel de al doilea război mondial chiar și un magazin al cooperăției și un bufet [B-15, 15 A și 15 B].

PLANTE TEXTILE

Cânepa și inul sunt plante autohtone, cu o mare întrebuințare în industria casnică, în alimentație și în medicina populară.

Pe teritoriul țării noastre, țesutul plantelor textile era practicat încă din neoliticul timpuriu (5500–5500 î.Ch.).

În epoca bronzului (1800–800 î.Ch.), țesutul cânepei și al inului câștigă în importanță.

Numele latine ale celor două plante cânepa = *canapa* = (*caunabis*); in = *linum* — constituie și ele o dovadă despre vechimea și continuitatea cultivării cânepei și inului pe teritoriul nostru. Și alți termeni referitori la prelucrarea cânepei și a inului sunt fie autohtoni (arcea, pânză, caier, andrea), fie de origine latină (canură, tramă, pieptene, fus, furcă, ghem, iță, spată, rășchitor, (a)țese, natră, război de țesut, (a)urzi, vergea etc.

Inul și cânepa se topeau, se melițau, se periau și se torceau cu mare pricepere; țesutul se efectua în două ițe, iar pânza se diferenția — după întrebuințări — în trei categorii: a) fină (pentru cămăși și poate pentru giulgiuri); b) intermediară (pentru îmbrăcămintea exterioară); c) groasă (pentru saci etc.).

Calitatea superioară a țesăturilor indică cunoașterea războiului de țesut orizontal încă de pe la începutul mileniului II. Până atunci, se aflase în uz războiul vertical, apărut — probabil — chiar din epoca neoliticului timpuriu (5500–3500 î.Ch.).

În trecut cultivarea cânepei și a inului, la noi, inul mai puțin, a fost indispensabilă oricărei gospodării. Se confecționau din ele multe dintre piesele de îmbrăcăminte, mai ales cea de vară, sau alte produse necesare în casă: așternuturi, strujacuri (saltele), căpătâie, fețe de masă, ștergare (prosoape) etc. Pe de altă parte, înainte de preluarea în cultură a florii-soarelui, semințele de in și cânepă se foloseau frecvent — alături de cele de ludaie (dovleac) sau de sâmburi de nucă — la obținerea uleiului vegetal, consumat în cantități apreciabile din cauza numeroaselor zile de post presărate pe toată întinderea anului. Pentru extragerea uleiului, într-o perioadă premergătoare introducerii generale în uz a olonițelor (piuelor, pivelor) de ulei, semințele se pisau până se făceau „turtă”. Apoi se încălzeau la foc într-o oală mare, adăugându-se puțină apă fierbinte tot amestecându-se. După ce se înmuiau, se umplea oala cu apă caldă și rezulta un fel de lapte, care se strecura printr-o sită, ca să înlătore reziduurile. Laptele acesta (lapte de bou) se fierbea într-o oală până ce se îngroșa. Sărată, pasta respectivă se consuma unsă pe pâine, pe mălai ori pe turtă.

Terenul care urma să se semene cu in sau cânepă trebuia să fie îngurășat din

timp cu gunoi de grajd. Poate de aceea cânepa își găsea, adeseori, locul cel mai prielnic dezvoltării pe la capetele lanțurilor cu porumb.

Arătura se efectua primăvara, după ce gunoiul era bine putrezit. Când pământul era deja zvântat, brazdele sau bulgării se sfărâmau cu muchia sapei. Apoi se semăna și se netezea pământul cu sapa și grebla.

Din loc în loc, pentru a ocroti sămânța împotriva păsărilor, prin cânepiște se plantau sperietoare, adică niște bețe îmbrăcate în veșminte vechi și îngemănate astfel încât să pară a fi oameni. Uneori se puneau și o mătă (piscică) vie, legată cu o sfoară de un par.

Prin luna iulie, se culegea cânepa de vară, iar spre sfârșitul lunii august se recolta și cânepa de toamnă, sau de sămânță.

Cânepa de sămânță denumită haldăr, se semăna împreună cu cea de vară și se alegea singură.

Culese cu mâna, prin smulgere mai multe fire de cânepă se legau și formau mănuși. Numai cânepa prea înaltă era cosită sau secerată foarte aproape de pământ.

Uscată, cânepa de vară se ducea direct la topit. În schimb, după cules, cânepa de toamnă se îngămădea (se făcea pup) și se lăsa (circa 3–10 zile) la uscat (acoperită cu buruieni pentru a se coace și feri de păsări). După copt, se usca la soare, iar pentru scoaterea semințelor se bătea cu îmblăciul sau cu un mai, pe un butuc ori pe o scândură, deasupra unui așternut.

Topilele se amenajau pe Vale, spre mal și pe la coturile pârâului. Cânepa se ancora între țărushi și se acoperea cu rude (prăjini), peste care se așezau pietre.

În funcție de condițiile climatice, topirea dura între 7–15 zile, apa mai caldută favoriza o topire mai rapidă.

Scoase din apă, cânepa și inul se spălau și se lăseau în apropiere, pe mal, la zvântat. Apoi, era transportată acasă și puse la uscat pe garduri, pe lângă garduri sau pe lângă unele construcții anexe din gospodărie.

Cânepa se rupea, în mod curent, într-o meliță cât se poate de rezistentă, cu un spațiu de forfecare mai larg decât la melița obișnuită și cu o limbă (cuțit) durabil. I se spunea melițoi. Sau se rupea cu maiul de spălat rufe, s-au folosit însă și alte modalități, cum ar fi apăsarea mănușii direct pe meliță, în câteva locuri.

După rupere sau zdrobire, cânepa se melița, se trăgea la melița cu un spațiu de forfecare mai strâmt.

Melița era fie mutătoare (se sprijinea pe două picioare care erau încastrate în două tălpi), fie cu un capăt fixat de un pom (par etc.) și celălalt capăt sprijinit pe două picioare, fie stabilizată pe două picioare înfipite în pământ sau într-un postament de lemn și având capetele inferioare ale picioarelor unite printr-o stinghie.

În vederea eliminării pozdăriilor cânepa melițată se trecea printr-o perie aspră (piepteni). Vezi și Foto 21.

După înlăturarea resturilor lemnoase, firele de cânepă (in) se adunau în fuioare și cununi de fuioare.

Pentru alegerea câlților, cânepa era trasă prin piepteni — unealtă formată dintr-o scândură ce avea înfipt, la capătul mai lat — două sau mai multe rânduri de dinți de fier.

Din dorința selectării părții mai fine (fuiorul), s-a recurs, adeseori și la altă unealtă, alcătuită dintr-o scândură care, de obicei, era mai îngustă spre capete și mai

lată spre mijloc, unde se plantau — în rânduri — la Rădești — mai ales întâlnită forma de cerc — dinți mărunți și mai numeroși ca la piepteni. Ustensilele i s-a zis perie.

Din cânepă (și in) s-au obținut trei calități de produse:

a) fuioare (fire lungi folosite, de regulă, ca urzeală la pânză);

b) fuioare de calitate inferioară — tramă, bărbi, canură sau caier constând din ceea ce urma să fie băteala — trama — la pânză, sau urzeala și băteala pentru strujac (saltele);

c) câlți (utilizați ca băteală la pânza pentru pături (acopereminte), saci, preșuri (țol) etc., numiți drugalăi.

Furca și fusul au constituit instrumentele cu ajutorul cărora se torcea și se răsucea firul de cânepă (in).

În funcție de poziția folosirii lor, se poate vorbi de mai multe feluri de furci:

a) de brâu (se torcea cu ele și în casă dar mai ales pe drum în timpul mersului, pe câmp);

b) cu scăunuuț;

c) fixată în tavan sau grindă (utilizate de obicei la răsucitul tortului);

d) cu talpă sau ținută între genunchi.

În afara fusului obișnuit, pentru toarcerea câlților și pentru răsucirea tortului respectiv, s-a mai aflat în uz și druga „un fus mai mare și mai gros” (i s-a mai zis fus de îndrugat sau de răsucit).

Fusul de răsucit era prevăzut, uneori, în partea inferioară, cu „un fel de cerc-disc din lemn”, cu diametrul de 7–8 cm, care înlesnea răsucirea.

Cea mai veche unealtă de tors pe teritoriul României a fost de fapt, tocălia. Inventată încă pe vremea începuturilor torsului și menținută în practică până spre zilele noastre, ea se lucra din lemn și era alcătuită din două părți, una, cea de jos, mai groasă, cam de 6–8 cm, având o poziție orizontală, și o a doua, un lemn mai subțire înfipt vertical în mijlocul celui de jos, iar la capătul de sus, un cârlig.

Tocăliei i-au urmat, în timp, druga și, abia mai apoi (din perioada înfloririi civilizației grecești și a celei romane), fusul.

Inițial, tocălia ajuta la tors și la răsucit, în general. Odată cu descoperirea fusului, ea și-a restrâns simțitor sfera de întrebuințare, limitându-și-o la torsul și răsucirea părului de capră sau la răsucirea „aței din păr de cal”, din „coadă de vită” (toate acestea fiind necesare la legarea obiectelor sau ca nojițe la opinci).

Tocălia se mai folosea la răsucitul sforii groase de cânepă.

Lucrul cu tocălia se desfășura cam în felul următor: de cârlig se prinde capătul firului și apoi cu mâna stângă trage firele din fuior, iar cu dreapta le așază și lovește din timp în timp peste coarnele (capeții) tocăliei ca să se învârtască neconținut ca fusul. Când era bine sucit, firul de depăna pe tocălie ș.a.m.d.

În vremuri apropiate nouă s-a introdus în practică, și roata de tors.

Un străvechi obicei era organizarea — toamna–iarna — după strânsul recoltei șezători (clacă) unde fetele și femeile, veneau cu lucrul lor. Acolo într-o atmosferă destinsă, presărată cu glume, povești, jocuri de grup etc. se lucra cu mai mult spor. În același timp se făcea și economie de material de iluminat, acesta nefiind consumat decât în casa unde se adunau.

Pentru a se obține jirebiile, direct de pe fuse sau din gheme, tortul se rășchia, se depăna pe rășchitor. Rășchitorul avea o formă simplă un băț cere la un capăt avea un

crăcan în formă de V, iar la celalalt capăt se monta o bucată de lemn în formă de T.

Albirea tortului se efectua prin coacerea în pârlău, un vas special, lucrat din lemn. Pârlăul se sprijinea pe trei picioare având o formă tronconică, fundul mai larg, avea practicată o găuri că care permitea scurgerea, la nevoie a apei.

Tortul și cenușa în pârlău se așezau în rânduri. Peste ele se turna apă fierbinte. Până la albirea necesară, operația se repeta 2–3 zile. Scoase din leșia de cenușă, jirebiile se spălau, se lăseau la îngheț, după care se uscau și apoi erau prelucrate cu ajutorul vârtelniței. Suportul vârtelniței se numea caproi. (Vezi și Foto 22).

Vârtelnița și melița reprezintă câștiguri tehnice ale evului mediu. Probabil de prin secolele XIV–XV.

De pe vârtelniță tortul pentru urzit se depăna pe mosoare, iar cel pentru băteală se făcea ghem și în continuare, țevi.

Obișnuit, țevile erau învârtite cu ajutorul sucalei.



Foto 21. Piepteni pentru cânepă și in



Foto 22. Vârtelniță

Urma urzirea pe urzoi, improvizat din cuie de lemn prinse în lungul târnațului sau pe peretele altei construcții (colnă, grajd etc.). Au existat și urzoaie lucrate anume de meșteșugari. Ele se compuneau dintr-un fus de lemn fixat cu un capăt într-o grinda a casei (când spațiul camerei a sporit), iar cu celălalt în scobitura unei bucăți de lemn, din cruci (patru lemne așezate, două sus și două jos, în cruce) la noi le mai ziceau lopățele și lemne, ce legau capetele lopățelelor, pe care se urzeau, de fapt, firele, numite brâncă (sau brânci).

Alteori, urzirea se făcea pe gard, pe pari sau pe colții grapei, cu proptiță.

Numărul firelor urzite varia în funcție de lățimea pânzelor. După urzire, firele se luau cu grijă de pe urzoi (sau de pe gard, de pe colții grapei etc.), se împleteau (pentru a se evita încurcarea lor) și se trăgeau cu un capăt pe sulul războiului de țesut, așezat în casă cu țesătura la un geam.

Apoi, firele urzite — numite natră — se despleteau și se întindeau cu ajutorul unui mosor sau al unui băț neted și rezistent, numit fuștei, introdus în spațiul liber

dintre ele (la capătul opus celui de pe sul). O persoană mai voinică ținea urzeala întinsă pe toată durata înfășurării pe sul. O altă persoană — de obicei un copil — învârtea lent sulul, în timp ce o femeie punea vergelele, iar alta potrivea firele pe măsura lățimii pânzei.

Se trecea apoi la năvădit, vasăzică la introducerea firelor urzelii prin ițe și spată, după care urma țesutul la război.

În țara noastră ițele se foloseau deja în perioada de trecere de la neolitic la epoca bronzului (2500–1800 î.Ch.). Se pare că până prin secolele X–XII, deci până la descoperirea și răspândirea războiului orizontal de țesut, se lucra numai cu două ițe. Cu timpul numărul ițelor a sporit la patru sau chiar mai multe. Descoperirea ițelor a înlesnit simțitor acțiunea de încrucișare repetată a firelor de urzeală fără soț cu cele cu soț, îngăduind, pe de o parte, prinderea între ele a bătelii, iar pe de alta, deschiderea rostului pentru introducerea unui alt fir de băteală. Se țesea în postul Paștilor, cam de la întâi martie până la Paști.

Pe durata țesutului din când în când, firele se ungeau cu seu sau mânjală — amestec de apă și (făină) tărațe de grâu —, pentru a permite dinților spetei să treacă printre ele cu mai mare ușurință.

Ițele erau confecționate din două bețe și un fir de lână sau bumbac. Se făceau și în sat.

Spată era din lemn cu dinți foarte fini-care se cumpărau de la moșii din zona Scărișoara [B–16 și 16 A].

LEGUMICULTURA

Pe baza celor scrise de Herodot și Pliniu cel Bătrîn, se poate aprecia că tracii și respectiv, geto-dacii cultivau sigur ceapă, linte, ai (usturoi), castraveți și ludăi (dovleci). Semințele carbonizate de bot descoperite în așezările dacice, dovedesc că și această plantă se bucura de atenție din partea strămoșilor noștri.

Încă din epoca bronzului (1800–800 î.Ch.), dacilor le erau cunoscute loboda (*Atriplex*), spanacul (*Chenopodium*) și chiar sfecla (*Beta*). Firește și mazărea trebuie să fi fost cunoscută dacilor, din moment ce cuvântul are origine autohtonă. Nu este exclusă nici obârșia dacică a termenului mărar.

Pe de altă parte, originea latină a cuvântului legumă = *legumen* ca și a unor denumiri de legume [(ceapă = *caepa*; ai = *alium*; cureci = *coli(u)lus (cauliculus)*; ridiche = *ridicula*; pepene = *pepo (pepinis)*; lăptuca = *lactuca*; linte = *lens, lentis*; pătrunjel = *petroselinium* etc.] sau formarea altora, pe teren românesc, din elemente latine, probează neîndoios faptul că multe dintre legumele cunoscute nouă astăzi se cultivau încă din epoca stăpânirii romane în Dacia.

Pentru a săpa cât mai adânc pământul ce urma să fie cultivat cu legume, dacii foloseau arșăul — hârlețul confecționat în întregime din lemn. După cucerirea Daciei de către romani, s-au răspândit arșeele — hârlețele care aveau fie numai vârful, fie atât vârful cât și laturile îmbrăcate în ramă de fier, dar ele nu le-au înlocuit total pe cele dacice, din moment ce tradiția acestora s-a prelungit până în evul mediu târziu.

La Rădești, s-s folosit frecvent la grădinărit, sape-săpăliga cu coarne și cu lama romboidală sau în forma unui triunghi cu laturile puțin arcuite.

În concordanță cu documentele istorice, se poate aprecia că de prin veacurile

XVI–XVII legumicultura a câștigat o mai mare importanță economică.

Odinioară, unele plante legumicole — cum ar fi curiciul (varza), linte, borșul (mazărea) și bobul — constituiau surse de căpetenie în alimentația oamenilor.

Legumelor amintite li s-a adăugat și fasolea (mazărea), plantă originară din America de Sud, care în țara noastră s-a răspândit rapid și masiv, substituind linte. La noi, probabil în secolul al XVII-lea.

Descoperit în Munții Anzi (America de Sud), cartoful a fost adus în Europa, în anul 1530, în tolba unui călugăr soldat. Folosit în alimentație și ca furaj, el s-a răspândit în toată Europa. În Transilvania, cultivarea „merelor de pământ” — adică a grumpelor (cartofilor) — a început în secolul al XVII-lea, generalizându-se pe la începutul secolului al XIX-lea în toată țara. La Bogești pe la 1780.

Producțiile de legume, în timp, au fost variabile, dar este sigur că curiciul (sau varza), borșul (sau mazărea), linte, bobul, ceapa, aiul (sau usturoiul), salata verde, mărarul, pătrunjelul, cimbrul, ridichile negre sau de toamnă, castraveții etc. au fost plantele legumicole nelipsite, odinioară, din grădina nici unei gospodării.

Cu toate că se află în regres cantitativ, față de vremurile nu prea îndepărtate, se pun și se consumă — fie sub formă de păstăi (teci) verzi, fie boabe uscate — mai multe varietăți de mazăre-fasole (fasole de pe cucuruz-porumb, fasole de par, fasole cuiburi, fasole oloagă, fasole grasă, fasole albă, fasole târcată sau pestriță, țucără etc.), într-un timp la Bogești i se mai spunea și pasulă.

Se mai cultivă morconi (morcovi), țelină etc.

O răspândire mare cunosc leușteanul, roșiile zise și paradăici și ardeiul = piparca.

Se mai cultivă sfecla roșie, dovleacul (ludaia), spanacul, guliile (zise și cărălab), vinetele, conopida (zisă carfiol), pepenii galbeni (pepini), pepeni roșii sau verzi — căroră li se zice lubiniță.

Iarna, cartofii și alte legume se păstrau, de regulă, în apropierea casei în locuri mai ridicate unde se amenaja un pat cu paie jos, peste care se puneau legumele sau cartofii și care, apoi, erau acoperite cu paie (frunze) peste care se pune un strat de pământ de 15–20 cm, aranjat așa fel încât să se scurgă apa în afara adăpostului legumelor. Peste acest pământ se mai pune un rând de frunze și buruieni din grădină, care-i de fapt un cojoc împotriva gerului.

Cum în sat nu exista practica construirii de pivnițe, a existat uzanța conservării legumelor și în gropi făcute în casă (sub pat) sau în cămara [B–17 și 17 A].

VITICULTURA

Beneficiind de condiții geomorfologice și climatice favorabile, vița sălbatică dăătoare de rod (*Vitis silvestris*) dăinuie pe meleagurile țării noastre încă din terțiar (deci de peste un milion de ani).

Se consideră că sunt autohtoni termenii strugure, butuc (tulpina groasă a viței de vie), sâmburele, căpușă (mugurele de viță din care se dezvoltă coardele și rodul) curpăn (mlădița lungă de viță sălbatică încolăcindu-se de alte plante, de orice întâlnește în cale), dop (bucată de lemn, de plută cu care se astupă gaura unui vas — astupuș), gardină — gargină (scobitură, creștătură, șanț circular făcut la capetele interne ale doagelor unui butoi) în care se îmbucă scândurile fundului. Obârșia autohtonă se presupune că are și termenul a copili (via), adică a curății de copiii (lăstari

nepurtători de rod).

Au proveniență latină sau sunt formate pe teren românesc din elemente latine cuvintele: vie, viță, poamă, must, vin, coardă (de vie), ciorchine, călcătorul (vas în care se zdrobesc strugurii), beat, bețiv, a îmbăta, rădăcină, trunchi, par, mustuitor (ustensilă cu care se zdrobesc strugurii), bute, butoi, mustăcirea (butașilor), culcatul (viei), dezgropatul (viei), călcatul (strugurilor), storsul (strugurilor), tăiatul (corzilor de vie), cepul (viei), ochii (viței) etc.

Preponderent latină este și originea numelor de pomi fructiferi, a fructelor sau a unor cuvinte al căror singular are sens colectiv. De pildă: pom, poamă, pomăt, măr (fruct), măr (pom), păr, pară, cireș, cireasă, prun, prună, piersic, piersică, nucă, alună, gutui, corn, nucet, fruct, oțet etc.

Foarte rezistentă, vița veche românească a fost cultivată până la circa 700 de metri altitudine. Având aspectul unor tufe uriașe, vița veche românească solicita adeseori zeci de araci de susținere. În alte împrejurări, tulpinile-i groase „...se încolăceau viguros pe copacii întâlniți, căutând soarele și lumina”. În pofida înfățișării sale luxuriante, a marii rezistențe la variațiile climei, vechea viță indigenă n-a putut face față filoxerei, căreia i-a căzut pradă, în cea mai mare parte, spre sfârșitul secolului XIX.

După dispariția soiurilor autohtone, se aduc varietăți de viță nobilă franceză și hibrizi americani sau franco-americani. De aici și denumirile lor.

CULTIVAREA VIȚEI DE VIE

Butășirea, marcotajul și altoirea au constituit modalități esențiale de înmulțire a viței de vie.

Pentru obținerea butașilor înrădăcinați, se amenajau gropi adânci (de obicei în locuri mlăștinoase sau nisipoase), în care se plantau coarde de viță indigenă. După un an sau doi, timp în care mustăceau, butașii se scoteau și se sădeau la vie. Mai cu seamă pentru completarea golurilor și pentru reîntinerirea viilor bătrâne, încă de pe timpul Daciei romane, s-a folosit și metoda marcotării. În cazul aplicării ei, lăstarul unei vițe de vie, nedesprins de butuc, se înfigea cu capătul liber în pământ, pentru a prinde rădăcină. Când avea rădăcini, se tăia de vița mamă și se răsădea obținându-se o plantă nouă.

În vederea altoirii, se făceau gropi de circa 45–60 cm adâncime, în care se planta vița sălbatică. Acoperită cu pământ, ea lăstărea. Dintre cei 15–20 de lăstari, câți avea, se alegeau 4–6 (cei mai buni) și se lăsau să se coacă „să li se întărească lemnul”. Vara, prin mai–iunie, când vița era în puterea sevei, lăstarii se altoiau (se tăiau oblic, se așeza altoiul pe tăietură și se legau). Unul dintre lăstarii prinși rămânea pe loc și se încolăcea în pământ. Ceilalți se mutau, în primăvara următoare, în locurile cu viță lipsă.

În general, vița de vie este o plantă foarte pretențioasă, ea are nevoie de locuri (versanți expuși îndelungat soarelui — cei sudici — la Rădești fiind mai puțini) și care, pentru a da roade bogate, impunea multe și grele activități, toate îndeplinite la timpul potrivit și pe baza unor cunoștințe temeinice.

Sunt indici că soiurile vechi de viță românească erau rezistente la ger și, în consecință, nu se îngropau toamna, și se pare că ele nici nu se stropeau.

De pe redusele suprafețe cultivate, strugurii se culegeau în coșeri de nuiete prin lunile septembrie–octombrie, după ce a dat bruma. Cei ce aveau căsuță la vie îi duceau la stors acolo, ceilalți acasă. În acest scop carele (cărutele) erau pregătite cu poneve, spre a nu se pierde recolta.

Românilor, în general, le-au fost cunoscute, dintotdeauna, trei modalități arhaice de zdrobire a strugurilor: cu mâinile, cu maiul sau cu ajutorul unui băț (bât) gros, ramificat la unul din capete, prin călcarea cu picioarele.

Încă în perioada stăpânirii romane pe teritoriul Daciei era cunoscut și teascul.

După storsul struguri lor, rămânea comina (tescovina) care, așezată într-un butoi, se bătea bine și se acoperea cu frunză de viță, cu șușorci (de la porumb) și cu un strat de pământ. După fermentare, se distila în cazan (la căldare).

O altă modalitate de lucru, era aceea, ca mustul cu comină cu tot se toarnă în butoi (uneori cadă) aici fierbe mustul. Fiertul ține o săptămână. În timpul fierberii se lasă destupată vrana și după ce fierbe se astupă. Vinul stă cu comină în butoi până se consumă. În primăvară se trage vinul din butoi și din comină se face rachiu.

Cu ajutorul tolcerului (pâlniei) vinul se turna în butoaie strânse în cercuri de lemn. Cercurile de fier s-au generalizat abia în secolul al XVIII-lea.

Încă de pe vremea romanilor împotriva bolilor vinului se foloseau sulful, rășina și adausul de var. Tot de pe atunci dănuie tragerea vinului din butoi cu smârcul sau pe canea.

Pe durata coacerii strugurilor, viile se păzeau.

Depozitarea vinului se făcea, de regulă în cămară, sau în alt loc cu o temperatură cât mai constantă, dar și unde nu stătea în calea altor activități gospodărești [B-18 și 18 A].

CULTIVAREA POMILOR FRUCTIFERI

Pe vremuri, pomii nu se bucurau totdeauna de o îngrijire specială. De pildă, rareori livezile erau gunoite și săpate în întregime. Mai des se săpau doar porțiunile din preajma pomilor.

Scăderile bruște de temperatură în perioada înfloririi acestora, grindina, omizile etc., aduceau mari prejudicii recoltelor de fructe, compromițându-le uneori total.

De regulă merii, perii, cireșii, nucii etc., creșteau mai mult răzleți. Din când în când și prunii erau împărțiați ici-colo. Firește, în afara pomilor crescuți întâmplător, existau și numeroase livezi de pomi, în special de pruni — numite frecvent — pruniști.

Se mai plantau pruni, nucii etc., și în lungul lanțurilor de pământ, pe care oamenii le aveau în țarină sau în dreptul locurilor de casă, în lungul ulițelor așezării și alte locuri din hotarul satului.

Pentru plantare se foloseau puiți răsăriți din rădăcinile pomilor ajunși pe rod. Scoși cu rădăcină, puiții respectivi se plantau în gropi de circa 60–40 cm. Distanța dintre gropi varia în funcție de presupusa circumferință a coroanei pomilor — pe rânduri era de circa 4–6 m.

Tulpinile pomilor tineri, în special, erau protejate împotriva animalelor care s-ar fi scărpinat (în special porcii și bibolii-bivolii), cât și împotriva iepurilor care rodeau scoarța pomilor tineri. Pentru aceasta se confecționa un cadru din 3–4 pari

solidarizați între ei, care încadrau tulpina ocrotind-o. Pe sol împrejurul pomului se puneau spini și ramuri de porumbele spre a împiedica iepurii să ajungă la tulpină.

Până nu de mult, pe întreg cuprinsul țării, majoritatea soiurilor de pomi erau autohtone. Pentru a le denumi, oamenii au avut în seamă, în primul rând, culoarea fructelor. Astfel s-a vorbit frecvent de prune albe, roșii, negre; de mere vărgate, roșii, albe etc.; de pere albe, galbene, negre; de cireșe negre, albe, galbene, roșii etc.

Unele denumiri se referă la timpul coacerii fructelor. Astfel există: prune de vară sau văratece, de toamnă sau tomnatice; pere timpurii, de vară sau văratice, de iarnă, sânzienesti; mere: de vară sau văratice, de sânpetru, de toamnă sau tomnatice.

Alte denumiri subliniază însușiri ale, varietăților de fructe. De exemplu: prune popești (mari, lungi, galbene), grase, botoșe, dulci, șața-caprei etc.; mere: mălăiețe, popești, scorțoase, dulci, acre, domnești (mere mari), pădurețe, vârtoase etc.; pere mălăiețe, mustoase, scorțoase, tămâioase, pădurețe, domnești, coardeșe, busuioace etc.; cireșe pietroase amare, grase, dulci, moacre etc.

Unele denumiri indică pesemne, proveniența soiurilor de fructe. Bună oară există: prune bistrițe, candranești; mere șicolane etc.

Alte categorii de fructe sunt exprimate prin cuvinte împrumutate. De pildă denumiri ca: prune renglote, mere batule, șovarne etc.

Unele denumiri nu sunt înregistrate în dicționare sau au originea incertă. Astfel se cultivă: prune botoșe; mere cormoșe etc.

În afara prunilor, merilor, perilor și cireșilor, s-au mai plantat — din cele mai vechi timpuri — nuci, vișini, gutui și piersici. Cu vremea, au fost preluați în cultură și caisul, corcodușul și frăgarul (dudul).

De-a lungul secolelor, soiurile autohtone de pomi au fost înmulțite și înnobilate printr-o neconținută și viguroasă selecție empirică. În felul acesta, s-au obținut varietăți numeroase de pomi, bine adaptate condițiilor locale și caracterizate prin vigurozitate, prin rezistență la boli și intemperii și printr-o bună productivitate.

Calea cea mai eficientă pentru ameliorarea soiurilor autohtone de pomi a constituit-o, firește, altoirea. S-au folosit două procedee de altoire. În cazul primului — numit în ic (despicătură sau crăpătură sau pană) — se reteza trunchiul portaltoiului, se făcea o despicătură (crăpătură) în el și se introducea icul (pana). Apoi se lega tăietura cu o cârpă, peste care, împotriva apei se așternea un strat de balegă, de pământ, de ceară. Altoirea se făcea când dădea seva în martie-aprilie. Celui de al doilea procedeu de altoire i se spunea: în mugur (în ochi sau în coajă). Aplicată de obicei la pomii tineri, metoda presupunea creșterea în formă de T a cojii puietului, introducerea mugurului în creștătură și legarea acestuia.

În sat doar câțiva oameni stăpâneau bine știința altoirii. De aceea în virtutea tradiției, ei aveau dreptul să altoiască oriunde pe moșia satului. De fapt, spre a-i stimula, s-a și cultivat credința că cel ce altoia mai mult în folosul obștii sătești era „...lipsit de păcate pe lumea cealaltă...”

Pentru așezarea noastră pomicultura a fost una din preocupările de căpetenie.

În mod curent, merii, perii, gutuii, vișinii, piersicii etc. se culegeau cu mâna. Fructele de prin pomii foarte înalți se luau adeseori, cu o ustensilă specială — numită mătă — confecționată dintr-o rudă — prăjină — lungă, despicată la un capăt în trei sau patru părți. În despicătură se fixau bucățele de lemn încruciate, care lărgeau crăcanele la dimensiunea fructelor. Din când în când, erau utilizate, ustensile pentru

cules fructele mai perfecționate.

De obicei, nucile și prunele se scuturau cu o rudă (prăjină). Înainte de baterea cu ruda, prunii erau scuturați (hâțânați) cu mâinile.

Pe vremuri, poamele proaspete și uscate, sau preparatele din fructe au avut un rol însemnat în alimentația, mai cu seamă în zilele de post. În primul rând, toate fructele se consumau proaspete. Depozitate prin podurile și cămărilor caselor, în clăile cu fân etc., unele sortimente de mere și pere își păstrau calitățile inițiale și iarna.

Când merele se păstrau în grădina casei (în taleci) merele se așezau peste straturi groase de ferice (ferigă). Uneori se împrejmuiau cu un cadru de scânduri. Când se răcorea, fructele se acopereau cu frunze uscate de stejar și paie.

Merele și perele pădurețe s-au utilizat la obținerea oțetului. Ele se zdrobeau, mai întâi, apoi peste fructele zdrobite se turna apă. Amestecul se dospea timp de câteva luni, până devenea oțet.

Mustul de mere și pere se și bea. Băuturii respective i se spunea cigheri. Pentru prepararea ei, se turna puțină apă peste fructele zdrobite. Pe măsură ce se înăcrea, băutura era îndulcită cu miere. Pentru aceasta, merele sau perele se zdrobeau în piue (pive), cu ajutorul maiului sau cum se putea, apoi se făcea presarea fructelor cu ajutorul teascului cu cumpână sau cu șurub.

Pentru a putea fi folosite în alimentație și iarna, unele soiuri de mere, pere și prune se tăiau felii și se uscau la soare pe polițe, pe mese, pe cârpătoare ori pe lese de nuiile special confecționate.

Străvechi practicat a fost și procedeul uscării fructelor în cuptorul de copt pâinea. După scoaterea pâinii, feliile de fructe se așezau pe vatra cuptorului fie direct, fie pe o leasă de nuiile sau pe frunze de captalan (brusture). Când se răcea cuptorul, ele se scoteau și se uscau la soare.

Din vremuri îndepărtate este și procedeul uscării fructelor la fum.

În acest scop, se amenajau construcții speciale — coșeri. În timp formele au fost diferite, scopul același. Coșeriul a fost reprezentat prin gropi de dimensiuni variabile, cu formal dreptunghiulari sau — mai rar — circulară, deasupra cărora se așeza câte o leasă cu fructe pentru uscat. Uneori pereții unor asemenea gropi se căptușeau cu piatră. Lemne verzi sau putregăioase ardeau domol în gura gropilor. Uneori, căldura și fumul ajungeau sub leasă printr-un canal scurt, zidit cu plăci de piatră și acoperit eu pământ.

S-au utilizat și cuptoare de uscat fructe clădite la nivelul solului sau deasupra, realizate din văiugă (cărămidă nearsă) ori din piatră și care aveau dimensiuni diferite și forme dreptunghiulare, pătrate sau circulare.

Cu scopul protejării împotriva ploilor, construcțiile pentru uscarea fructelor la fum și la căldură se acopereau, de regulă cu o platformă, din scânduri, sprijinită pe niște pari, sau cu un capac.

Un alt procedeu de conservare a prunelor și al altor fructe, l-a constituit uscarea la soare, după ce fructele erau opărite în apă fiartă.

Foarte cunoscută a fost și metoda fierberii prunelor până când se obținea o pastă — numită chisăliță (cisăliță) — care se consuma cu pâine, cu mălai ori cu mămăligă.

Un rol însemnat în alimentația tradițională l-a avut mierea de prune.

În vederea obținerii ei, se fierbeau în căldări (cazane) de aramă ori în vase de

lut soiuri de prune anume alese. Uneori, înainte de fierbere, se scoteau sâmburii. Alteori, se fierbeau prunele cu sâmburi și, când se dezghiocau, se strecurau prin strecurători de lut, modelate de olari. Fierberea continua până ce pasta căpăta consistență. Bine îngroșată, pasta se păstra în oale mari de lut. Iarna se consuma pe pâine, pe turtă ori pe mălai, plăcinte etc.

Începând de prin secolul al XV-lea, cea mai mare parte din prune vor fi întrebuințate pentru fabricarea băuturii — vinarsului (țuicii). De cum se coceau, prunele se scuturau, se culegeau cu mâna în vase mici, se goleau în care amenajate special pentru transport. Duse acasă prunele erau puse în cadă — vase mari — unde fermentau adăpostite sub șopron, în colnă sau sub cerul liber.

În trecut, în anii cu recolte prea mari, din cauza insuficienței vaselor, prunele se depozitau și în gropi, mai largi în partea superioară. De obicei, asemenea gropi erau bine băătorite, lipite cu pământ anume ales. De jur împrejur, aveau un șanț de protecție împotriva apei, iar deasupra se acopereau.

Pentru a fi distilate, prunele fermentate erau duse la căldare (cazan).

Locul căldării — cazanului — era, aproape de vale, la taleciul morii uneori și în câte-o gospodărie.

Pentru fierberea prunelor, focul ardea, într-un fel de cuptor (vatra sau cotlonul cazanului), zidit astfel încât să cuprindă și să susțină fundul cazanului de aramă.

La o căldare, vinarsul — țuica — obținut varia ca tărie. Astfel primii doi litrii aveau aproximativ 60–70° (de grade) următoarele scădeau ca tărie, așa că, ultimele aveau circa 22 grade.

La noi, în general, la o căldare se obțineau: 18 l de vinars de 50°, 22 l de 40°, și 30 l de 22° deci un total de 70 litri de vinars de diferite tării [B–19 și 19 A].

PLANTE ȘI FRUCTE MEDICINALE

Obștea sătească s-a străduit să mențină în practică și să propage mai cu seamă leacurile cu eficiență cât de cât verificată. Bineînțeles în situații disperate de apela și la plante a căror eficacitate era îndoielnică.

Pe baza cunoștințelor dobândite din moși-strămoși, era bine precizat timpul optim al recoltării fiecărei plante medicinale. De asemenea, sunt străvechi informațiile despre faptul că nu întreaga plantă, ci numai anumite părți ale acesteia posedă proprietăți terapeutice.

Uneori, plantele medicinale erau utilizate în stare proaspătă (când erau aplicate pe tăieturi). Frecvent, însă, se uscau la soare sau la umbră. Apoi, din flori, frunze subțiri și unele părți aeriene se obținea ceaiul medicinal, iar din părțile vegetale compacte (rădăcini, rizomi, scoarțe, frunze mai groase, semințe etc.), se prepara decoctul (lichidul obținut după fierberea plantelor în apă).

Macerarea (pentru a elimina) particulele solubile, plantele erau menținute vreme îndelungată într-un solvent), cataplasmele (din produsul vegetal se prepara un terci care, spre a fi aplicat pe partea bolnavă a corpului, se întindea între două straturi de pânză) și băile au reprezentat alte forme de întrebuințare a plantelor medicinale în medicina populară de la noi.

Virtuțile terapeutice cu care erau investite plantele spontane vizau, în egala măsură, mai toate bolile organismului omenesc. Astfel în cazul afecțiunilor aparatului

respirator se bucura de solicitare rădăcina de nalbă mare (*Althaea officinalis*), frunza de podbal (*Tussilago farfara*), rădăcina de ciuboțica cucului (*Primula officinalis*) florile de lumânărică (*Verbascum thapsus*) etc.

În situațiile de tuberculoză pulmonară se apela le frunzele și florile detrandafir sălbatic (*Rosa canina*); de coada calului sau barba ursului (*Equisetum arvense*), iar contra tusei, în general, și a tusei convulsive la copii se utilizează ceaiul din părțile aeriene de scai vânat (*Eryngium planum*), ceaiul din cimbrisor (*Thymus serpyllum*), din frunză de pătlagină-minciună (*Plantago lanceolata*), ceaiul de leuștean sau decoctul din frunze de măceș. Pentru însușirile expectorante, foarte apreciat era sovârful.

Răceala se combătea cu ceai din flori de soc și flori de tei (*Tilia cordata*), iar bronșitele cu sirop din ramuri tinere de molid (*Picea abies*) și cu ceai din muguri de jneapăn (*Pinus mugo*). Ceaiul din inflorescențele de coada șoricelului (*Achillea millefolium*), din florile de soc (*Sambucus nigra*), din porumbele, din frunze de leuștean (*Levisticum officinale*), din florile de măr (*Malus sylvestris*), era recomandat în situațiile de astm bronșic, de năduf.

Împotriva afecțiunilor cavității bucale (afte, stomatite, gingivite) se recurgea fie la ceaiul de frunze de nalbă mare, de mușețel (*Matricaria chamomilla*), de inflorescențe de coada șoricelului.

Ulcerul gastric era prevenit și tratat cu ceai din inflorescențe de coadașoricelului, din rădăcini de păpădie (*Taraxacum officinale*).

Colicii și stările spastice ale aparatului digestiv erau înfruntate cu atropina din mătrăgună (*Atropa beladonna*), cu ceai de mentă sau izmă (*Mentha piperita*), cu ceai de frunze de fragi în combinație cu cele de zmeur și de afin.

În cazul infecțiilor intestinale, căutate erau părțile aeriene ale diferitelor specii de vinețele-albăstrițe (*Centaurea cyanus*).

Iar în cazul constipațiilor: semințele de in (*Linum usitatissimum*).

Fiertura din scoarță de mesteacăn se bea pentru stomac și ficat.

Diareea era combătută cu frunze ale diferitelor specii de dragavei — ștevie, cu fructe de măcriș, cu părți aeriene de coada racului (*Potentilla anserina*), cu albăstriță, cu fructe de afin, pojarniță sau sunătoare (*Hypericum perforatum*), cu frunze de nuc, cu ceai din coada șoricelului și de mușețel — romaniță, cu decoctul din rădăcină de cimbru, cu izmă macerată în vinars (rachiu), cu porumbele fierte, cu rădăcini de porumb fierte, cu zeamă de coarne, cu oțet de mere etc.

Împotriva dezinteriei s-a recurs la ceaiul din gogoși de tufă și din fluturi de arțar.

Pofta de mâncare era stimulată cu ceai de pelin (*Artemisia absinthium*) și cu ceai de ciuboțica cucului (*Primula officinalis*).

Bulbii de ai — usturoi (*Allium sativum*) provocau scăderea tensiunii și ucideau limbricii.

Contra viermilor intestinali, se mânca și hrean ras.

Contra bolilor aparatului cardiovascular, se apreciau ca eficiente frunzele de degețel lănos (*Digitalis lanata*), frunzele de vâsc (*Viscum album*), talpa găștii (*Leonurus cardiaca*), fructele de păducel (*Crataegus monogyna*) etc.

În combaterea afecțiunilor hepato-biliare, aveau acțiune: frunzele de anghinare (*Cynara scolymus*), frunzele de mentă, pojarniță sau sunătoare, cicoarea (*Cichorium*

intybus), rostopasca (*Chelidonium majus*), brusturele sau lipanul (*Lappa*), sulfina (*Melilotus officinalis*), ceaiul de iarbă de fragă.

Ciuboțița cucului se indica celor bolnavi de gălbinare – icter.

Boli ale aparatului uro-genital se tratau cu părți aeriene din planta coada calului, cu cozi de cireșe și de vișine, cu rădăcini de osul iepurelui (*Ononis spinosa*), cu frunze de păpădie, cu părul porcului (*Equisetum telmateja*), cu ceai de tulpina de sânziene (*Galium verum*) etc.

Seva de mesteacăn, obținută primăvara prin perforarea trunchiului, era folosită pentru a combate litiaza renală (pietrele de la rinichi) zămoșița (*Hibiscus trionum*) era cunoscută pentru acțiunea diuretică.

Ceaiul din flori de urzică moartă (*Lamiun maculatum*) se folosea în afecțiunile uterine.

Infecțiile urinare (pielite, cistite) își căutau remediul în frunzele de merișor (*Vaccinium vitis-idaea*), în ceaiul din frunze de boz (*Sambucus ebulus*).

Aveau efect sedativ și se utilizau împotriva unor boli ale sistemului nervos, ceaiurile din rădăcină de odolean sau valeriană (*Valeriana officinalis*), din părțile aeriene ale tălpii găștei (*Leonurus cardiaca*), din măceșe, din flori de cicoare etc.

Abureala de frunze de mesteacăn calma durerea de cap.

Cojile de măciulie — bociolie — de mac, fierte, provocau somnul.

Bolile de piele (dermatite, eczeme) își găseau leacul în produse mucilaginoase preparate din frunzele de nalbă mare în asociere cu flori de mușețel și aplicate sub formă de cataplasme.

Cu fiertura scoarței de alun se spălau ulcerările și varicele.

Iar cu saramuri de sare și frunze de alun se freca locul mușcat de șerpilor veninoși.

Frunzele de pătlagină, mărul lupului (*Aristolochia clematidis*), rădăcinile bine spălate și pisate de tătarască — iarba lui Tatin — (*Symphytum officinalis*), frunzele de crin alb (*Lilium candidum*) se foloseau extern, în stare proaspătă, punându-se pe răni.

De asemenea, frunzele de pătlagină și de podbal sau foile de ceapă coaptă erau așezate deasupra înțepăturilor și a tăieturilor pentru a trage coptura.

Contra furunculozei erau solicitate foile de ceapă coaptă și făină de semințe de in.

Iar contra bubelor de pe față, se folosea sovârful.

Arsurile se vindecau cu decoct de coajă de alun sau cu ciuperca numită bășina calului — vântul calului (*Lycoperdon sp.*).

Pe părțile degerate se puneau foi de varză acră.

Conjunctivitele se tratau cu ceai de mușețel, cu ceai din fructe de chimion (*Carum carvi*), cu apa care curgea din vița de vie, când se tăia primăvara, cu fiertura frunzelor de scai (*Dipsacus laciniatus*).

Durerile de măsele erau atenuate cu ajutorul semințelor de măselariță (*Hyoscyamus niger*) sau cu zeamă din frunze de salcie.

Căderea părului era împiedicată prin spălarea cu iarbă mare (*Inula helenium*), sau cu fiertura de rădăcină de urzică, de mesteacăn.

În cazul entorselor, se aplicau cataplasme de scrântitoare (*Tormentilla erecta*) sau comprese cu urină.

Iar împotriva impotenței se bea ceai de barba ursului ori coada calului

(*Equisetum arvense*).

În timpul durerilor provocate de reumatism, de sciatică, se foloseau comprese cu extract din gălbinele — gălbășoară (*Lysimachia nummularia*), se făceau frecții cu extract alcoolic obținut din mugurii de jneapăn, din brândușă de toamnă (*Colchicum autumnale*), din rădăcini proaspete de fluerătoare ori untul pământului (*Tamus communis*) etc. Alteori se înveleau picioarele cu frunze de ferice — ferigă (*Dryopteris felix*), se făceau băi cu „moare” fierbinte, cu fiertura paielor uscate de ovăz (*Avena sativa*), a frunzelor de mesteacăn (*Betula verrucosa Ehrh*) etc. Cu același scop, se recurgea frecvent la băi cu floare de fân, foi de nuc etc.

Mare solicitare au avut semințele de cânepă în medicina populară. De pildă, pentru înlăturarea durerilor de urechi se expunea urechea la fumul ieșit din sămânța de cânepă, presărată peste cărbuni. Afumarea cu semințe de cânepă dădea rezultate și în acțiunea de calmare a durerilor de cap. În cazul aprinderii de plămâni (pneumonie), se recurgea la sămânța de cânepă fiartă cu baligă de cal. Pisate și amestecate cu ceapă (tot pisată) și ouă, semințele de cânepă grăbeau tămăduirea rănilor. Alteori, pentru vindecarea rănilor se pisa, se fierbea și se amesteca cu smântână. Tot așa amestecul de sămânță de cânepă, de ceapă și de ai — usturoi — toate pisate — era recomandat împotriva unor boli de stomac. Din sămânța de cânepă bine pisată, în amestec cu untură nesărată și coajă de ludaie — dovleac — arsă și pisată se prepara o alifie, care avea efecte împotriva „bubelor dulci”. Contra râiei, se recurgea la iarbă mare fiartă, peste care se pune sămânță de cânepă pisată. Amestecul se utiliza după ce rămânea trei zile la căldură. Decoctul de pozdării de cânepă se bea contra limbricilor, iar ceaiul de cânepă, în amestec cu alte plante, se folosea la băile împotriva hemoroizilor. Pentru regenerarea părului, oamenii se spălau pe cap cu ceai de cânepă verde.

*

Plantele din flora spontană se utilizau, adeseori și în medicina veterinară.

În vederea prevenirii unor boli infecțioase, rădăcinile de spânz (*Helleborus purpurescens*) se introduceau într-o ureche a porcinelor, ovinelor sau sub pielea de la gâtul bovinelor și al cabalinelor.

Locurile inflamate și rănile vitelor se frecau cu slăbănog (*Impatiens noli-tangere*) fiert.

Bubele de pe pielea vitelor se spălau cu apa rezultată prin fierberea rădăcinilor de strigoaie (*Veratrum album*).

Rănilor provocate de mușcătura lupului se spălau cu lichidul obținut prin fierberea frunzelor de mesteacăn.

Crăpăturile de pe ugerul vacilor se ungeau cu ceai de leuștean.

Contra gălbezei, se fierbea con de brad (*Picea abies*) și zeama se da oilor să o bea.

Împotriva diareii, vitelor li se dădea să bea ceai preparat din mușetel sau din busuioc roșu (*Amaranthus caudatus*).

Susaiul (*Sonchus arvensis*), menta de câmp sau voioșnița — voștiniță (*Mentha longifolia*), lemnul Domnului (*Artemisia abrotanum*), mătasa de cucuruz — părul de cucuruz (*Zea mays*), frunzele de cartofi, afinele crude, uscate ori fierte, creau poftă de mâncare animalelor.

Viermii intestinali se ucideau cu hrean fiert în apă sau ras și stors crud în apă. Frunzele de nuc, plămânărica — cuscrișori — plămâneaua (*Pulmo-naria officinalis*) se fierbeau și zeama era consumată de vitele răcite.

Fiertura de rostopască era bună pentru vărsatul vitelor.

Oile bolnave de „căpiat” erau tratate cu zeamă de zmeuri sau cu nalbă (*Malva neglecta*).

Uneori, oilor bolnave de gălbinare li se tăia o vână și li se da să bea ștevie cu lapte dulce.

*

Pentru tămăduirea unor boli mai ușoare, se mai recurge și astăzi la leacurile oferite de cunoașterea empirică a naturii. Când se complică procesul patologic care afectează organismul, oamenii apelează cu încredere la serviciile medicinei științifice.

Ne îngăduim să afirmăm că și prin felul cum a practicat îndeletnicirea culesului din natură, consătenii noștri au dovedit a fi posesorii unei străvechi civilizații.

Pe de altă parte, este sigur că păstrarea timp de milenii a zestrei strămoșești și îmbogățirea neconținută a acesteia n-ar fi fost posibile decât în condițiile unei evoluții firești, fără discontinuități, în limitele aceluiași cadru geografic [B-20 și 20 A].

UNITĂȚI DE MĂSURĂ

În timp, oamenii au simțit nevoia unor măsurători pentru diferitele lor activități.

Astfel se răspândește în secolul al XIV-lea ca unitate de suprafață „poarta”, pentru care documentele vremii folosesc diferiți termeni, ca: mansus, curia, locus sessionalibus.

Acest sistem va domina timp de patru secole. Legea lui Ludovic de Anjou, 1342, prevede că baza de impunere va fi poarta, indiferent câte familii trăiesc pe o singură poartă.

Paragraful al doilea al legii lui Sigismund de Luxemburg, din 1411, prevedea că în cazul împărțirii porții se va plăti doar darea după jumătate.

Tot în secolele XIII–XIV, documentele mai vorbesc și despre o altă unitate de suprafață și anume: plugul (*aratum regalis*) sau plugul regal.

Considerând că un plug ară într-o zi, aproximativ un iugăr de pământ, în raport cu trei–patru luni, cât durează aratul de primăvară și de toamnă, suprafața unui plug varia între 100–150 iugăre de pământ, ținând cont și de capacitatea plugului (doi sau patru boi) și mărimea iugărului. Tripartitul lui Werböczy consideră că un plug regal (*aratum regalis*) trebuie să cuprindă 100–120 iugăre regale. Drept urmare, un plug regal nu depășea niciodată 3–4 porți iobăgești.

Conscripțiile dicale din 1743–1746 publicate de Gh. Ciuhandu, precum și conscripțiile de același gen din 1765, delimitează suprafețele după cantitatea seminței, folosind ca măsură ori câbla (*cubuli*) și subdiviziunile ei mierța (*quartale vicea*), ori măsura de Pojon (*mertae Posoniensis*).

Câbla, ca unitate de măsură a cerealelor, se răspândește în secolul al XVI-lea

pe tot cuprinsul Transilvaniei, Crișanei și Banatului. Din (1578) 1653 în Zarand se folosește sistemul de la Oradea. Câbla, la rândul său, s-a împărțit în 4 quartale sau mierțe. Întrucât însă erau cunoscute două feluri de quartale, câbla era și ea de două categorii: câbla mică (din Cașovia) și câbla mare (Debrețin, Oradea, Șimand).

Potrivit unor evaluări quartale (mierța) mică era echivalenta cu 20,75 litri, respectiv câbla mare cu 83 litri, iar quartala (mierța) mare aproximativ 31 litri, respectiv câbla mare cu 125 litri (anul 1672). În comitatele Arad și Zarand era în folosință câbla de la Șimand, care, în secolele XVIII–XIX se bucura de o arie largă de răspândire și în comitatele vecine, inclusiv în Banat. Având tot 4 mierțe mari, și nefiind egală cu cea din Oradea, echivalând o mierță cu 18 cupe ajungem la o cantitate de 29,5 litri la o mierță, deci câbla din Șimand poate fi echivalată cu 118 litri.

În secolul trecut o măsură de Pojon se socotea în sămânță:

- grâu = 42,5–50,4 kg;
- secară = 39,2–44,8 kg;
- orz = 33,6–37,0 kg;
- ovăz = 25,8–30,8 kg.

Paralel cu noua formă de delimitare a suprafețelor după sămânță, se răspândește și iugărul exprimat în stânjeni pătrați.

Un stânjen era cât omul culcat de la picior până la capătul brațelor întinse, deci aproximativ 192 cm.

În documentele arădene, iugărul mai apare și sub denumirea de holdă.

În practică au existat: iugărul mic egal cu 1.100 stânjeni pătrați, adică 0,4055 ha și iugărul unguresc de 1.200 stânjeni pătrați. Subunitatea iugărelor era cadratul, adică 100 de stânjeni pătrați. După 1810, apare iugărul cadastral egal cu 1.600 stânjeni pătrați adică 0,5755 ha.

Spre mijlocul secolului al XIX-lea se răspândește utilizarea măsurării în *lanțuri*.

Un lanț mic este egal cu două iugăre mici, deci cu 2.200 stânjeni pătrați (0,8110 ha).

Un lanț mare, egal cu două iugăre cadastrale deci cu 3.200 stânjeni pătrați (1,150 ha).

Potrivit măsurării sesiilor, arăturile erau exprimate în fragmentele unei sesii întregi. Sesia întreagă fiind de 16 iugăre cadastrale (9,2080 ha). Ca o subdiviziune a sesiei, era fertaiul (*verteil*) adică un sfert de sesie = 4 iugăre cadastrale (2,302 ha).

În condiții optime, grădina unei sesii trebuia să cuprindă un iugăr mic.

Dar între cele două Crișuri, poarta sau sesia întreagă era de 8 cadrate (800 stânjeni pătrați), iar jumătatea era de 4 cadrate (400 stânjeni pătrați).

Cu ocazia hotărnicirilor din 1820–1830, unele domenii, printre care și cel de la noi, au făcut noi măsurători inginerești. Astfel grădinile din comunele domeniilor din valea Crișului Alb, în special loturile jelerilor, au câte un cadrat (100 stânjeni pătrați), numite „taleci” [B–21].

Tot din măsurile folosite în teritoriile ce au aparținut Ungariei, legea V-a din 1907 preciza că:

- un hectar este egal cu 2,317 iugăre ungurești sau cu 1.200 stânjeni pătrați;
- un hectar este egal cu 1,738 iugăr cadastral;

- un stânjen vienez pătrat este egal cu 3,5966 metri pătrați [B–22].

Alte unități de măsură folosite în Rădești, mai ales până la mijlocul secolului al XX-lea:

- vaităul = 3 litri;
- gioaba = 5 litri;
- jumătatea = 3 gioabe sau 15 litri;
- măsura = 2 jumătăți sau 30 litri;
- șinicul = 4 măsuri sau 120 litri [B–23, 23 A și 23 B].

Creșterea animalelor

MODALITĂȚI DE CREȘTERE A ANIMALELOR

S-a practicat, secole de-a rândul, mai multe procedee de creștere a animalelor: lăsarea liberă (în anumite perioade ale anului); adunarea în turme obștești, păzite cu rândul sau de păstori plătiți; supravegherea turmei proprii, adică creșterea individuală a tuturor animalelor.

Având rădăcini preistorice, deprinderea pășunării nesupravegheate a animalelor domestice, deși aflată într-un continuu proces de îngustare a sferei de materializare, s-a perpetuat totuși, veac după veac, până în zilele noastre. Modalitatea amintită a cunoscut un accentuat regres mai cu seamă după mutarea satului pe actuala vatră, adică pe la începutul veacului al XIX-lea.

Dacă până la concentrarea satului mai dănuia obligația ca sătenii să îngrădească țarina — terenul cultivat cu cereale și cel destinat recoltării fânului — cu gard din rude (prăjini), din spini (mărăcini), cu șanț etc., după aceea, fiind așezat în mijlocul țarinii, s-a împrejmuțat tot satul cu un gard făcut temeinic, înalt, fie din gard viu, fie din spini etc., fiecare proprietar de pământ, având în grijă gardul din dreptul locului său din țarină.

Având aproape pădurea, în partea sudică a hotarului, cândva leagănul satului de azi, pădure stăpânită în devălmășie, se obișnuia să se ducă vitele acolo și să le lase libere până seara, când le căutau și le aduceau acasă. Alteori rămăneau un timp mai îndelungat prin pădure. Călăuzindu-se după sunetele clopotelor (tălăngilor) atârinate de gâtul vitelor, stăpânii le căutau, le controlau sau le duceau acasă.

Cel mai adesea erau lăsați liberi porcii. Dar erau ținuți și pe lângă casă.

Caii se hrăneau frecvent nesupravegheați, dar împiedicați le picioarele din față. Când erau mai mulți și au existat perioade când erau peste 70 de cai, aceștia, erau păziți de un stavăr.

Atâta timp cât au existat izlazuri stăpânite și întrebuințate în devălmășie, turmele obștii sătești (formate pe baza principiului înțelegerii și supravegheate în permanență de paznici), au constituit modalitatea precumpănitore de pășunare a animalelor. Odinioară (în faza satului devălmaș arhaic), izlazul se afla în totalitate la dispoziția membrilor comunității sătești, care-l folosea după „putere și nevoi”. În plus, după recoltarea păioaselor, miriștea și câmpurile cu fânețe, deveneau, de asemenea izlaz devălmaș.

A existat preocupare pentru divizarea izlazului devălmaș (a satului) pe

categorii de animale, menținându-se, în permanență, o concordanță firească între nevoile de hrană ale acestora și calitățile pășunilor repartizate.

Animalele se scoteau la pășunat dimineața și reveneau seara acasă, iar pe timpul iernii animalele erau îngrijite individual în gospodăria din vatra satului, deci un păstorit agricol local. Sedentar.

BOII

Până la terminarea plugăriei, adică a aratului, boii erau îngrijiți de fiecare familie. Și după aceea, dacă se utilizau la cărăușie, la lucru în pădure sau la alte munci ale câmpului.

Pentru a fi vânduți, rareori, după arat, ei se țineau în grajd, la îngrășare (timp de două-trei luni), și erau hrăniți cu lucerna, trifoi și făină de porumb.

Boii formau turme ale obștii satești fie singuri, fie cu alte animale (de regulă juncani; mai rar cu vaci sterpe, juninci, viței). Cireada (turma) respectivă se numea bouărie și era păzită de unu-doi bouari.

Cireada — turma — era adusă în vatra satului seara de seară.

Locului unde se odihneau boii ziua (mai rar noaptea) i se spunea zăcătoare.

VACILE CU LAPTE

În funcție de starea timpului, data constituirii ciurdei — turmei — de vaci cu lapte era variabilă de la an la an, înscriindu-se totuși, între limitele 25 martie (Bunavestire)–20 mai.

Ciurda — turma — se ținea o vreme pe ogorul negru și abia mai apoi se scotea la pășunea propriu-zisă.

După recoltarea cerealelor păioase și a fânului, turmele de vaci cu lapte pășteau pe miriște sau pe cositură.

Către sfârșitul toamnei, tot la o dată diferită în timp, dar cam prin lunile octombrie-noiembrie, vacile cu lapte treceau în grija fiecărui stăpân, odată cu căderea primei zăpezi.

Pe toată durata pășunatului, ele erau aduse seară de seară în vatra satului, la muls. Noaptea se odihneau în gospodăria fiecărui proprietar, iar dimineața se scoteau pe la porți sau se minau până într-un punct — de unde le lua paznicul — numit văcar. Turmei de vaci cu lapte i se zicea ciurdă. Pentru a anunța scoaterea vacilor din gospodărie, de obicei ciurdarul sau văcarul sufla în corn.

A existat și deprinderea ca mai mulți vecini sau rude să-și adune vacile cu lapte într-o turmă restrânsă pe care o supravegheau cu rândul.

Vițeei erau păscuți de un vițelar (de obicei un copil).

Bibolițele — bivolițele se pășunau în aceeași turmă cu vacile de lapte sau în turmă separată. Cel ce le păzea i se zicea bibolar — bivolar.

În general, vacile (și bibolițele — bivolițele) se mulgeau dimineața și seara, într-o oală de lut, sau într-un vas de lemn (metal) numit șuștar.

Laptele crud („proaspăt”) se fierbea și se consuma dulce, în timp scurt. Cantitățile mai mari de lapte se strecurau imediat după muls și se lăsau la prins, în oale de lut. În funcție de temperatură, alterarea se producea într-o perioadă de 1–4 zile.

Între timp, deasupra se aduna smântâna.

După ce se strângea și se lua smântâna, în oală rămânea laptele fermentat, numit, lapte prins — sămăcișă. Acesta se mânca sau se întrebuița la prepararea untului și a brânzei.

Laptele acru se mai prepara din amestecul laptelui fiert și răcit cu o anumită cantitate de covăseală (lapte covăsit).

Dar principalul produs obținut din laptele de vacă a fost, totdeauna, brânza. Ea s-a preparat în două feluri: fie cu ciag (cheag), fie din lapte prins (acru sau sămăcișă) care se ținea la copt, pe sobă ori în apropierea focului din vatră. Pentru înlăturarea zărului (zerului), atât laptele încheagat cu cheag cât și cel încheagat în timp, prin încălzire treptată, se turna într-un săcuiet (săculeț) sau chiar într-o ștergură (prosop).

Până a se săra, ceea ce se scoate de la scurs forma, de fapt, brânza dulce de vacă, cașul dulce. Abia în urma presării cu o greutate, ori a frământării cu mâinile într-un vas de lemn — giobiță, a dospirii și a sărării se căpăta brânza de vacă propriu-zisă, i se mai spunea și brânză sărată.

Pentru a se păstra vreme îndelungată, în giobiță se așeza, uneori, câte un rând de brânză tăiată felii și câte un rând de brânză frământată. Deasupra se turna un strat de seu topit. Apoi, se fixa capacul giobiței puținii.

Din cantități mai mari de smântână sau de lapte prins — încheag — sămăcișă se prepară și untul. Cu acest scop, produsele respective se frământau, se frecau, se băteau cu lingura într-o oală de lut. De regulă, însă, aceiași operație se efectua într-un vas de lemn — gioabă — cu ajutorul unui băț prevăzut la un capăt cu o roată găurită. După scoaterea untului, în vasul amintit rămânea laptele bătut zis zară care, în mod curent, se bea sau se mânca cu mămligă sau mălai copt. Din când în când zara se fierbea și din ea legea urda. Strecurată, frământată, bine presată, într-o oală de lut și acoperită cu un înveliș de unt, urda putea fi conservată vreme îndelungată.

VACILE STERPE ȘI TINERETUL BOVIN

Ori de câte ori formau turmele împreună cu vacile de lapte, vacile sterpe și tineretul bovin erau aduse, seară de seară, acasă. Văcarul le mâna până în capul satului, de unde le luau copii sau veneau singure în fața casei.

La pășune, între prânz și amiază, turma se odihnea într-un loc anume neîmprejmuit și numit zăcătoare — uneori se împrejmuia cu prăjini (rude) prinse pe pari sau mai adesea pe copacii din pădure, se forma astfel un ocol. La locul respectiv, aflat totdeauna în preajma a cel puțin unei fântâni, sau a văii Bogeștiului, se aduna gunoi de grajd. Acesta era vândut la licitație. Astfel zăcătoarea bibolilor era la locul numit Arături, a vacilor în pădurea Bugina, a oilor și caprelor pe pâraul Fagilor sau pe pâraul Arături, existând și alte locuri.

Uneori vitele sterpe vărau și prin pădure, ele se hrăneau și nesupravegheate, iar Valea și numeroasele pâraie le asigurau nevoia de apă. După recoltarea păioaselor, obișnuit, turmele se aduceau pe miriști. Se țineau și pe ogoare, pentru îngrășarea locurilor.

Taurul (Bica) vacilor, nu era scos la pășunat. În schimb pentru bibolițe — bivolițe, bica însoțea de regulă ciurda — turma la păscut.

La locurile unde turmele, ciurdele, zăboveau mai mult se încropea câte o

colibă pentru paznic. Era făcută din lemne subțiri, așezate oblic cu un capăt pe pământ și cu celălalt pe o grinzișoară susținută de unul sau două furci. Împotriva ploii, peste acoperișul de lemne se așterneam paie, pământ, frunze, resturi de nutreț etc.

CAII

Pe durata efectuării lucrărilor agricole de primăvară și de toamnă, caii se aflau în grija fiecărui stăpân. Îngrijirea individuală se prelungea și pe timpul verii, dacă animalele respective erau solicitate la muncile câmpului, la căraușie sau la lucrul în pădure. Când numărul cailor era mai mare se organiza o stavă, dată în grija unui stăvar.

Când erau păstoriți individual, caii, se hrăneau — ziua sau noaptea — pe izlaz, pe miriște ori în pădure și erau supravegheați de copii și flăcăi.

Când pășteau nesupravegheați, erau împiedicați, cu funii (frânghie) ori cu piedici speciale făurite de fierari, zise pecică.

CREȘTEREA PORCILOR

În Rădești, s-a păstrat până astăzi obișnuința adunării porcilor în turme, pe care, zi de zi — din primăvară până toamna — le scoteau porcarii (purcarii) pe locurile mai puțin productive ale moșiei sătești, pe ogoare, miriști etc.

Se mai obișnuia să fie duși pe Vale, și lăsați liberi până seara, când erau închiși în cocini (cotețe) construite chiar pe Vale. Aici, pe Vale, umblau liberi de primăvara până toamna, uneori și iarna în căutarea ghindei și a jirului.

Porcii destinați sacrificării erau reținuți în gospodărie, unde erau puși la îngrășat și tăiați apoi, în preajma Crăciunului.

CAPRELE

Vacile săracului cum mai erau numite, caprele formau, în general, turmă aparte-păzite de căprar. Uneori, când numărul lor era mai redus, pășteau în aceeași turmă cu oile. Caprele se hrăneau frecvent în pădure. Uneori, ele erau scoase în pădure până iarna târziu.

Seara erau aduse în sat pentru a fi mulse.

OILE

Se adunau în turme mari, pe care le supravegheau oameni special angajați, numiți păcurari. Aceștia purtau doar grija supravegherii animalelor pe durata zilei, fiindcă seara aduceau oile în vatra satului, unde și le luau stăpânii pentru a le mulge și adăposti până dimineața.

PREPARAREA PRODUSELOR DIN LAPTE DE OAI

Oile se mulgeau în vase de lemn, numite șuștare sau în găleți.

De multe ori, mulsul nu se efectua direct în șuștar (găleată — vadră) ci într-un

vas mic care se așeza între așele șuștarului. Vasul respectiv era numit uală sau olcuță.

Laptele se strecura printr-o bucată de pânză de cânepă — numită ștergură — strecurătoare.

Hai târziu laptele s-a strecurat printr-o sită metalică special confecționată.

În vederea preparării cașului, se da ciag (chiag) laptelui (cam o lingură de cheag la o vădră de lapte). Cheagul se obținea din rânza mieilor, a iezilor sau a vițelilor sacrificați la scurt timp de la fătare, înainte de a mânca altceva decât lapte. Rânza se lăsa nespălată sau se spăla; înlăuntrul ei se introducea sare, se frământa, se adăuga puțin zer (zăr) și se lega cu ață. Apoi, se lăsa la uscat.

Se mai pregătea cheag și din: sare și oțet; sare și zăr acru; sare și urdă acrită, păstrată din anul trecut; sare și corastră (lapte crud); sare și puțin lapte nefiert etc.

Înainte de întrebuițare, se sfărâma o bucățică din cheag într-un vas (un blid). Se adăuga puțină apă caldă și se amesteca bine. Astfel preparat, cheagul se turna în lapte (cca. 25 g de cheag la 10 litri de lapte).

Laptele se închea într-un vas de lemn, de obicei în formă de trunchi de con, cu sau fără toarte — un ciubăruș, ciubăr (putină) sau în vase de lut.

În funcție de starea vremii, închegarea laptelui se realiza într-un interval de timp variabil (între 10–45 minute). Înainte de a i se da chiag, uneori laptele se încălzea, așezându-se aproape de vatra focului. Pentru omogenizare, laptele se amesteca cu o lingură mare (linguroi) sau cu o lopățică din lemn.

Laptele de oaie închegat cu chiag se numea caș. Acesta, apoi, se frământa de regulă cu mâna. După frământare cașul se aduna laolaltă cu mâinile și, ca să se scurgă zărul (zerul), se introducea într-o bucată de pânză cusută într-o formă conică și agățată apoi, într-un cui, într-un fuștei de lemn sprijinit pe crăcane, sau două scaune etc. Ustensilele i se zicea săcuiet, straiță, ștergură, strecurătoare etc.

Pentru grăbirea scurgerii zerului, strecurătoarea cu caș „se strângea” cu mâna. Când înceta scurgerea zerului, se scotea cașul din săcuiet și se pune la uscat, la zbicit, pe o leasă de nuiele numită și poliță.

Uneori așa cu învelitoare — strecurătoare — săcuiet se așeza pe o scândură ce era scobită și avea un șanțuleț de scurgere iar peste caș se pune o scândură pe care se îngrămădeau greutatea. Se făcea un teasc.

Cașul proaspăt tăiat felii cu un cuțit de lemn, sărat și pus în gioabă, devenea brânză sărată (telemea).

Dacă se scotea din saramură după câteva zile și se pune la uscat și la fum, se obținea caș afumat.

Zărul rezultat după închegarea laptelui se fierbea la foc potolit (domol) într-un vas mare. Prin fierberea zărului se obținea urda.

Ca să se aleagă urda și ca să nu se prindă de vas, pe durata fierberii zărul se amesteca cu o lingură de lemn.

Când fierbea și se aduna deasupra zărului, urda se scotea, în general, cu o lingură găurită, căreia i se zicea lingură mare sau linguroi.

Ca și cașul, urda dulce se ținea un timp în strecurătoare (săcuiet) pentru scurgerea zărului. Apoi, se pune pe leasă — poliță — la zvântat.

Din laptele de oaie se obținea și smântână. Pentru asta, laptele se lăsa în troacă, trocuț sau alte vase, până se smântânea, adică până ieșea smântâna deasupra (de obicei, o zi și o noapte). Smântâna se aduna cu o lingură întinsă de lemn, căreia i

se zicea lingură mare de lemn.

Untul se alegea într-un vas rotund, înalt și strâmt, lucrat din lemn de tei sau din salcie roșie numit și putinei — o giobiță.

Pentru alegerea untului, smântâna, zărul sau laptele încheat se bătea cu un băț care avea la un capăt, o roată găurită, un bătător.

Zerul rămas în vas, după scoaterea untului, se numea zară, ea se întrebuința la prepararea unor mâncări sau se bea după mâncărurile grase.

Au fost folosite, dar mai rar, și tipare pentru păpușile de caș, pentru brânzeturi în general. La Ionel Coșeri, casa nr. 61, se mai păstrează și azi un tipar pentru presat brânza, pe care este înscris anul 1891. Ustensila are dimensiunea de 63 x 28 x 14 cm, având două compartimente, unul de 32 x 28 cm și altul mai mic de 22 x 28 cm (Foto 23).



Foto 23. Cutie pentru presat brânza, realizată în anul 1891. Este păstrată în gospodăria lui Ionel Coșeri casa nr. 61

ASIGURAREA NUTREȚULUI PENTRU IARNĂ

Cu oarecari diferențe de la an la an, cauzate de condițiile climatice, cositul fânului începea prin iunie și se afla în plină desfășurare și prin iulie.

Muncă istovitoare, care cerea îndemânare și forță, cositul cădea în grija bărbaților. Doar în vremurile de restriște, când voinicii satului plecau la războaie, ori luau drumul codrilor, cositul rămânea în sarcina bătrânilor și al femeilor.

Din timpuri îndepărtate, acțiunea se înfăptuia cu ajutorul coaselor. Sunt dovezi materiale că dacii stăpâneau priceperea făuririi a cel puțin două tipuri de coase, chiar dacă nu erau identice cu cele folosite în zilele noastre.

La coasă distingem tăișul — gura coasei — partea care taie de fapt nutrețul sau cerealele păioase și măseaua.

Înainte de începerea muncii, coasa se bate cu un ciocan, pe o nicovală specială. În timpul lucrului, coasa se ascute, periodic, cu cucea —cucea (gresia), pe care cosașul o poartă într-un toc, acum din tablă, înainte însă din lemn de salcie, tei

sau plop, ori chiar dintr-un corn de vită.

Coadă pe care se fixează coasa este numită toporiște.

În partea opusă vârfului, coasa se termină printr-o limbă de prindere în coadă numită măsea. Fixarea și strângerea se realiza cu ajutorul unui inel metalic, căruia i se spune brățară.

Când lucra, cosașul prindea coasa de coada toporiștii și de un mâner fixat către mijlocul acesteia.

Cositul se efectua în lungul ori în latul locului, pe postate, în funcție de direcția spre care erau înclinate plantele.

Șirul de iarbă cosită rămasă în urma cosașului i se spunea brazdă.

Cu scopul grăbirii uscării, brazda se împrăștia, se întorcea cu furca de lemn (cu 2–3–4 coarne) ori, cu cea de fier (cu 3–4 coarne), apoi se grebla cu grebla de lemn, care avea circa 60–80 cm lățime și mai mulți colți.

Greblele se lucrau în general în sat. În schimb, furcile de lemn erau confecționate în satele dinspre Brad, sate de meșteri specializați, care le vindeau pe bucate.

Relativ uscat, fânul se strângea în grămezi mici, numite poșori, mai multe grămezi se adunau laolaltă și formau căpițe (clăi).

În locurile accidentate, mai cu seamă, poșorii de fân erau duși la grămadă pe rudițe, adică pe două prăjini purtate ca o targă, de două persoane.

Când era vreme rea, pe dealuri, fânul se urca pe un par cu cioturi, numit prepeleag.

Grămezile de fân (căpițele) de pe câmp, se înălțau cu grijă, pe locuri ferite de umezeală și, pe cât posibil accesibile carului sau căruței și ridicate de la sol pe crengi sau lemne, pe o podină.

De regulă, după ce se termina seceratul, fânul se transporta acasă. Uneori, însă, acțiunea nu era cu putință din cauza plantelor prășitoare care înconjurau locul, sau din alte motive. De aceea, căratul fânului trebuia amânată până la strângerea recoltei de toamnă.

Acasă, fânul se adăpostea în colnă sau în podul grajdului, care, în acest scop, aveau acoperișurile mai înalte. Dar cantitatea cea mai mare se depozita lângă grajd, în căpițe, care erau clădite în jurul unui par, pe o ramă de lemne — podină — călcate bine cu picioarele, iar vârful în formă conică pentru o scurgere mai ușoară a apei.

Spre vârful căpiței, fânul se ridica cu o furcă de lemn, cu coadă lungă și cu două (sau trei) coarne drepte. Unealta se numea furcoi.

Pentru gospodărirea cât mai judicioasă a rezervelor de nutreț, mai ales când paie erau puține sau lipseau, se făceau, existând posibilități, rezerve pentru așternut din frunzare. Frunzele se adunau toamna după căderea lor pe sol.

Obișnuit pleava se depozita într-o jireduță (poșor) și era apoi acoperită cu paie, spre a nu fi suflată de vânt.

Toamna, târziu, după culesul știuleților, tulpinile porumbului — numite tului — erau tăiați cu secera. Uneori, se recurgea și la un cosor special și care avea o coadă lungă, spre a nu fi nevoit cel ce lucra să se aplece la fiecare tului.

Mai mulți tului (15–20) bucăți, adunați laolaltă și legați cu nuiiele etc., formau jipi.

Pe câmp — așezați fie culcați, fie în picioare — jipii se adunau câte 15–25 în

cită.

După uscare jipii se transportau acasă și se clădeau unul lângă altul, cu vârful în sus având un spațiu de aerisire în mijloc sau se puneau sub forma unei cite suprapuse, de mai mari dimensiuni.

CONSTRUCȚII PENTRU ADĂPOSTITUL ANIMALELOR

Pe timpul iernii, toate animalele erau adăpostite în construcții proprii, aflate în gospodăria din vatra satului.

Asemenea construcții s-au caracterizat, în timp, prin mari deosebiri, vizând deopotrivă poziția față de sol, forma, dimensiunile, tehnica și materialele de lucru. Este adevărat că, de obicei, acestea erau cât se poate de simple.

Că s-a păstrat din timpuri străvechi deprinderea adăpostirii animalelor împotriva vitregiilor naturii o dovedește, printre altele, și menținerea în limbă a termenului de origine latină staul, cu ajutorul căruia, odinioară, erau indicate — în general — adăposturile pentru animale. Treptat cuvântul respectiv și-a limitat semnificațiile, ajungând să desemneze mai cu seamă adăpostul oilor, iar pentru numirea localului celorlalte animale s-a recurs la alte cuvinte. Astfel se zice: grajd și istalău, câteodată, pentru animalele mari; cocină pentru porci; coteț (cocoț) pentru capre.

În epocile mai vechi aceste construcții erau, de regulă, separate de colnă (șură). Acestea îi reveneau, în primul rând, funcții legate de lucrarea pământului (servea ca loc de depozitare și îmblătire a cerealelor păioase; ca adăpost pentru inventarul agricol și mijloacele de transport etc.). Frecvent vitele mari se adăposteau ca și azi, în construcții aparte.

În special după renunțarea la treierarea păioaselor cu împlăciul în aria colnă — s-a răspândit deprinderea asocierii sub același acoperiș atât a colnei —șurii — propriu-zise, cât și a spațiului destinat ocrotirii animalelor. S-a ajuns astfel la ridicarea unei construcții compuse din 2–3 părți (la mijloc colna — șura, iar de o parte și alta a ei câte un grajd sau, din două părți: colna și alături un grajd).

Uneori, intrarea în colnă e liberă. Alteori, în colnă se pătrunde printr-o ușă, ori pentru car se deschid două uși largi, care practic închid complet colna.

Construcțiile care uneau sub același acoperiș atât colna, cât și grajdul, se lucrau din lemn rotund sau cioplit, așezate orizontal și îngemănate la colțuri.

Pentru a îngădui depozitarea unor cantități cât mai mari de furaje în podul grajdului (rareori colna avea pod, acoperișul — în patru ape — era mai înalt și se confecționa dintr-un strat gros de paie sau șindrilă, mai târziu țigla solzi, susținut dintr-un hăițaș, pe care l-am prezentat la subcapitolul tipuri de locuințe).

Când nu se afla sub același acoperiș cu colna — șura, grajdul căpăta, de regulă, tot forma de paralelipiped dreptunghic și era construit, în majoritatea cazurilor, din bârne încheiate la capete în cheutori sau cu lotbe și lipit, în interior cu lut și pleavă. Au fost realizate grajduri și din văiuță sau combinații din cadre de lemn umplute cu văiuță, iar în perioada interbelică au apărut și construcții din cărămidă.

În general și grajdurile se construiau pe o temelie de piatră, înaltă de circa 0,50 m. Vezi și Foto 24.

Odinioară se construiau și grajduri din nuiete împletite.

În secolele trecute, iernarea animalelor mari, se face și în bordeie sau într-un adăpost care era o combinație de bordei și colibă. Adică în construcții semiîngropate, peste săpătură, de regulă, pe mijlocul acesteia — la un capăt și la celalalt (dacă construcția era în coastă de deal, numai la un capăt) se fixau furci, pe care se sprijinea o grindă masivă (de regulă un trunchi de copac). Pe lateral cu un capăt pe pământ și cu celălalt pe grinda respectivă, se așezau coarnele — căpriorii, iar peste ei se clădea învelișul de paie, tulei, crengi etc.



Foto 24. Construcție anexă — grajd din lemn. Se observă modul de realizare a îmbinărilor construcției

Adăposturile — tip bordei — pentru vite au dispărut după comasarea așezării pe actuala vatră.

Adăpostul animalelor mari se găsea fie în același ocol (curte) cu casa, fie într-o împrejmuire separată, făcută din pari și nuiel împletite, din leături prinse pe pari, din doșce — scânduri etc., numit și ocol pentru marhă — vite. Iarna erau scoase animalele în acest ocol.

Condițiile de iernare a oilor și a caprelor au depins, în bună parte, de numărul acestora (de regulă mic 5–10 capete), de posibilitățile materiale ale stăpânilor și de starea timpului. Spre deosebire de animalele mari, ele n-au avut totdeauna adăposturi speciale. Iernau adeseori într-o despărțitură amenajată în colnă, ori în grajd. Alteori intrau sub un acoperiș din paie, sprijinit pe furci unite prin rude.

Frecvent, se închideau într-o construcție aparte, realizată în mai multe feluri, în general din lemn și scânduri și nu prea înaltă numită coteț (cocoț).

Când fătau, oile și caprele se bucurau de o grijă specială, iar mieii și iezi, până se întremau, erau luați, adeseori, în casă și ținuți la căldură, alături de oameni.

Pentru a indica adăpostul porcilor, se utilizează termeni de cocină sau coteț. Ele fiind amenajate sub sau alături de alte construcții anexe.

Uneori ele reprezintă construcții simple, de sine stătătoare [B–24 și 24 A].

Înainte de a încheia acest capitol, dorim să subliniem preocuparea gospodarilor pentru calitatea animalelor. Un exemplu în acest sens este prezentat în

Buletinul agricol al Camerei de agricultură a județului Arad, Nr. 5 din 1 mai 1938 (p. 30) care arată că Hălmăgean Lazăr din Rădești posedă un taur de prăsilă rasa Siementhal având certificatul nr. 14.

3. Meșteșuguri țărănești

PRELUCRAREA LÂNII

Oile erau tunse primăvara după ce se încălzea puțin timpul. Lâna era întinsă să se usuce, iar după un timp, se înmuia în apă caldă și apoi se spăla. Scărmănatul se făcea cu mâna, selectându-se firele mai lungi și mai tari (părul), folosite pentru urzeală. Canura rămasă în dinții pieptenului se torcea cu fusul.

Țesăturile de lână erau folosite atât la confecționarea pieselor de port, cât și a celor de uz gospodăresc. Tot pentru piese de port s-a țesut pânura din lână curată (șubă). Această țesătură era bătută la dube — piuă. Pentru uz gospodăresc s-au lucrat țoluri și lipidee, straite etc.

Duba — piuă — este o instalație hidrotehnică ce îndesește și înfrumusețează țesăturile de lână. Aceasta se obține prin baterea lor cu „maiuri” sau ciocane grele de lemn în vase sau „oale” tot de lemn, în care este apă caldă. Prin această batere, care durează circa o zi și o noapte, firele de lână „se umflă”, se îngroașă și se îndeasă, obținându-se un postav gros, dar elastic și moale.

Mecanismul și funcționarea piuiei este următorul: șuvoiul de apă mișcă o roată, aidoma roții de moară, făcând să de învârtească fusul care formează axul roții. Pe acest fus sunt fixate penele sau dinții care pun în mișcare maiurile sau ciocanele. Sub maiuri se află oalele, din lemn de stejar, și anume câte o oală pentru două maiuri; o piuă mică are numai o oală cu o pereche de maiuri; de obicei, sunt două oale și două perechi de maiuri ținute laolaltă printr-o grindă superioară numită indrea, dar pot fi și mai multe oale și maiuri.

Maiurile din lemn de fag, late între 27–30 cm și înalte de 160–170 cm, sunt mărginite în dreapta și în stânga, de doi urși — grinzi — care, la rândul lor, sunt legați prin alte două grinzi. Penele sau dinții fusului, învârtindu-se ating coadele maiurilor; ridică deci alternativ câte un mai și-l lasă să cadă asupra țesăturii din oală. Peste aceste țesături se aruncă din când în când, cam la un ceas o dată, apă caldă, dintr-o căldare sub care arde continuu focul; apa udă de asemenea maiurile ca și capetele fusului, unde sunt aduse prin două jgheaburi mici, pentru a evita aprinderea lui prin frecarea continuă.

Scheze cum i-se mai zicea, dube — piuă după cum afirmă Jurca Rada, au fost la capătul din sus al Câmpului de la cocini pe partea dealului Cetățeaua. Datorită configurației terenului și a debitului de apă, aceasta era dirijată pe un iaz spre roata care probabil a avut cupe.

Se admite și pe drept cuvânt, că dubele — pivele — există din timpul dacilor, determinate de îmbrăcăminte acestora, așa cum apar ele pe Columna Traiană. Pe de altă parte, terminologia principală a pivei este de origine latină. Mai întâi însăși denumirea instalației: piuă care vine din latinul *pilla*, apoi diferitele ei părți componente: roata vine de la *rota*, mai din *maleus*, oală din *olla*, jug — răzimătoarea de la spatele maiurilor din *jugum*, fus din *fusus*, căldare din *caldaria*, pană din *pinna*,

dinte din *dens*, *dentem*, braț din *brachium*, și urs din *ursus*. Tot de origine latină este și numele pănurii — din *pinnula*. Pe de altă parte, butuc este de origine dacă.

În hotarul așezării noastre, Bogești, cea mai veche mențiune scrisă despre care știm, privind pieule — dubele este din 1835 [B-25]..

PRELUCRAREA CEREALELOR

Instalațiile tehnice țărănești folosite pentru prelucrarea diferitelor produse — cereale, semințe, oleaginoase etc., au evoluat din uneltele casnice de mână. Sporirea capacității de prelucrare a acestora a devenit o necesitate odată cu dezvoltarea societății. Apariția mecanismelor simple de acționare a tipurilor inițiale de instalații se datorează, în primul rând, stăruințelor producătorilor de bunuri materiale de a-și ușura munca. Aceasta a constituit o preocupare generală; de aceea instalațiile pentru prelucrarea diferitelor bunuri de larg consum s-au răspândit uimitor de repede.

Prelucrarea cerealelor în vederea preparării alimentelor de bază a constituit una din cele mai vechi și importante ocupații casnice. În acest scop, încă pe primele trepte ale evoluției sociale, au fost folosite două unelte simple, comune: râșnițele și pieule, acționate cu brațele.

RÂȘNIȚELE

Râșnițele de piatră au fost atestate arheologic începând din neolitic. Deși instalațiile tehnice acționate de o forță oarecare (apă, animale etc.), sunt mai productive decât cele acționate de mână, ele au coexistat pe tot parcursul epocii feudale și pot fi găsite și astăzi în unele gospodării țărănești scoase din folosință sau utilizate în alt scop.

Principiul lor de funcționare se bazează pe măcinarea între pietre circulare, cea superioară fiind mobilă. Piatra inferioară, mai mare, este scobită în așa fel încât piatra superioară să intre în ea. Pietrele sunt așezate pe un postament din lemn, având uneori gardina din lemn sau din alt material. Se pare că mai vechi sunt râșnițele făcute în întregime din piatră. Piatra superioară este învârtită cu un par (rudă) ce are un capăt într-o gaură a acesteia, iar celălalt în gaura unei stîngii de lemn fixată deasupra râșniței sau de grinda casei. Distanța dintre pietre putând fi reglată [B-26].

Pentru aceasta se impune precizarea că: piatra de jos, care stătea, așezată fiind pe un postament de lemn, adesea de forma unei măsuțe, avea în mijloc decupat un pătrat, de regulă, cu latura de câțiva centimetrii, prin mijlocul său era introdus un cui, de regulă din lemn, în lungime de cca. 50 cm sau mai lung, care ajungea cu capătul de sub piatră până aproape de o poliță (suport) care era dispusă în partea de mijloc a postamentului. Cuiul se sprijinea pe un ic (pană) care era pus pe polița ce prelua astfel sarcina. Dacă se dorea ridicarea pietrei superioare, se lovea icul (pana), aceasta împingea cuiul, care ridicându-se mărea spațiul dintre cele două pietre. În acest caz grăunțele erau măcinate mai mare. Când se dorea o râșnire mai fină icul era desbătut cât se dorea, în felul acesta cuiul cobora, micșorând spațiul dintre cele două pietre. Mai târziu, probabil împrumutat de la mori, în locul cuiului de lemn, a fost folosită, e drept, mai rar, râșnița care avea acest mijloc de reglare a distanței dintre pietre, din metal filetat. Reglarea se făcea prin simpla învârtire a cuiului care prin filet urca sau

cobora după nevoi, determinând distanța dintre pietre.

Ar mai fi o precizare de făcut. În piatra superioară, uneori spre centru era decupată o porțiune de câțiva centimetri prin care se introduceau grăunțele care urmau a fi râsnite. În acest caz în partea inferioară a pietrei mai erau săpate două șanțulețe unde se introducea o plăcuță de fier (sau din lemn) care se sprijinea pe cui, rămânând însă suficient loc ca grăunțele să se scurgă între cele două pietre.

Mai existau însă și alte tipuri, de fapt cele mai vechi, care aveau în centrul roții o scobitură unde se introducea cuiul, iar pentru introducerea grăunțelor era făcută o gaură undeva în apropierea centrului, deci excentrici.

MORILE

Măcinatul cu râșnița era o muncă grea, istovitoare și aproape continui în gospodăriile cu membrii mai numeroși. De aceea, preocupările pentru ușurarea măcinatului au apărut de timpuriu, ajungându-se la moară.

Datorită reliefului și a debitului apei, la noi au fost adoptate morile de apă cu roată verticală. De altfel roata verticală a fost folosită și la alte tipuri de instalații.

Pe fusul orizontal al roții verticale are o roată cu măsele, bine fixată pe latura dinspre interiorul mori. Acestea angajau în turații mai rapide o alta roată, de pe un fus vertical de fier, la al cărui capăt superior se afla piatra alergat oare. Roata de pe fusul vertical era mai mică și se învârtea mai repede; de aceea era numită prisnel.

Aceasta era alcătuită din două rotițe din scândură tare, între care se aflau bare rotunde din lemn rezistent, fixate la distanțe egale în așa fel încât să intre printre ele măselele roții verticale, pe care împingându-le, să învârtească fusul și, odată cu el, piatra alergătoare.

Roata de apă folosită a fost cea cu cupe sau cu aducțiune superioară la care apa condusă deasupra lor printr-un scoc, cade în cupe și le învârtește.

Apa provenea din pârâul Bogești. De la pârâu era săpat un canal care îndrepta apa spre roata morii. Acest canal nu avea dimensiuni prea mari și era pe bune porțiuni captușit cu scânduri. Cum se știe debitul pârâului este mic. De aceea în amonte de mori erau construite mici stăvilare, care ridicau puțin nivelul apei, spre a spori cantitatea de apă ce intra pe canalul morii. Apa se acumula în spatele stăvilărilor pe timpul cât moara nu lucra, fiind deci, o mică rezervă. La punctul de racord al canalului — iazului — cu pârâul, era un dispozitiv care permitea pătrunderea apei pe canal sau o oprea în funcție de nevoi. Când moara dintr-un anumit motiv, era oprită, dispozitivul era închis. Prin deschiderea lui, apa dirijată spre roata morii o pune în funcțiune.

Întreaga instalație de măcinat era adăpostită într-o construcție din lemn, astfel realizată încât să permită depozitarea în condiții corespunzătoare a produselor aduse la măcinat, a celor măcinate și încă ne ridicate precum și a unei locuințe pentru morar.

În timp, pe valea Bogeștilor au fost mai multe mori dispuse în locuri diferite. Ultimele trei mori au funcționat până după cel de al doilea război mondial. Locul acestora a fost următorul: una la capătul din sus al Câmpului de la cocini pe partea Dealului Cetățea, a doua la capătul Câmpului zis „la Babișu” pe partea stângă a văii și cea de a treia era la Vale la Uliță [B-27].

În lungul timpului, morile au fost construite de obștea satească, care de fapt era proprietara acestor mori, și tot obștea le arenda doritorilor, care exploatau aceste mori, având obligația să le întrețină în bună stare de funcționare. Pentru nevoile de reparații, mai ales pentru necesarul de lemn, arendașilor li se aproba folosirea lemnului din pădurea obștii.

Prelucrarea semințelor oleaginoase

OLOINIȚA — PIUELE DE ULEI

Oloinițele au fost frecvente în toate satele. Adeseori au fost mai multe instalații într-un sat. La Rădești, au fost perioade când erau mai mult de șapte instalații, pentru a face față cerințelor, mai mari, în cele două posturi lungi, al Crăciunului și mai ales al Paștilor, când se făcea uleiul. Instalațiile se compuneau, de obicei, din două mecanisme, evaluate din unelte casnice acționate cu brațele; primul pentru pisatul semințelor oleaginoase și al doilea pentru storsul uleiului.

Au fost, altfel utilizate pieule cu pislugi cu cumpănă. Ele au evoluat ca tip din piua cilindrică cu pislug acționat cu brațele. La instalație s-a ajuns prin mărirea pislugilor, la peste doi metri, iar în acționarea lor s-a recurs la niște prăjini — rude elastice lungi de cca 5 m, numite cumpene, deoarece se aplecau și se ridicau asemănător cumpenei fântânii. Capetele prăjinilor erau introduse într-o grindă transversală din susul pereților construcției care adăpostea instalația sau în pământ. O a doua grindă transversală, puțin mai în față, ridica prăjinile — ruzile, după ce acestea se îndoaiau peste ea. Fiecare pislug avea două mânere de care se apuca și astfel se izbea cu forță peste semințele din piua. Ruzile — prăjinile — readuceau pislugii în poziția inițială, ușurând mult atât ridicarea lor, cât și bătaia următoare.

*

Piulele cu ciocane au fost cele mai răspândite. Varianta mai veche, mai simplă, a avut un singur ciocan și a fost folosită ca uneltă casnică pentru zdrobirea diferitelor semințe și fructe. Modul de acționare era cel manual. Apoi s-a trecut la pieule cu ciocane acționate cu picioarele. La acestea s-a ajuns prin mărirea piuei propriu-zise și a ciocanului; lungirea cozii și introducerea în aceasta a unui ax transversal, susținut de lemne cu crăcan sau alte dispozitive. Inițial ciocanul era acționat numai prin apăsarea cozii cu piciorul (Vezi Foto 25).

La variantele mai evolute, coada ciocanului era acționată cu ambele picioare, prin balansarea înainte și înapoi. Piulele simple, cu un singur ciocan, au fost înlocuite în unele cazuri, de instalații cu mai multe ciocane patru sau mai multe. Cei care le acționau se urcau pe ele; cu un picior înaintea axului, cu celălalt în urma lui, și începeau să se balanseze, ridicându-le și apoi izbindu-le în pive, peste semințe.

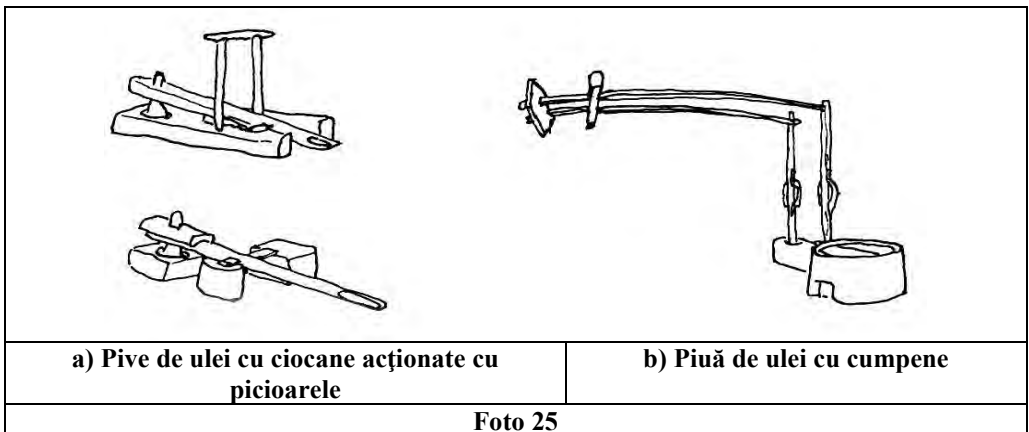

*

Semințele zdrobite în diferitele tipuri de piue se cerneau cu o sită, într-o albie sau troc de lemn, pentru a se separa firimiturile cojilor de miez. Făina obținută se punea pe un cuptor să se prăjească.

Cuptoarele pentru prăjitul făinii erau rotunde sau ovale, construite din pietre și argilă. În față aveau gura pentru introducerea lemnului; unele erau prevăzute și cu o gură de ieșire a fumului, în dos. Deasupra se afla o lespede din piatră, socotită a da cel mai bun gust uleiului, sau o tablă de fontă pe care se punea făina și se încălzea amestecându-se cu o lopățică. Se obținea o pastă moale, care ceda mai ușor uleiul pe care-l conținea.

*

Presele de ulei mai frecvente au fost: presele cu pene verticale, presele cu pene orizontale și presele cu șurub.

Presele cu pene verticale bătute cu maiuri de mână au fost mai mult unelte casnice. Locașul de presare era scobit într-o bucată groasă de trunchi de păr. În acesta se introduceau două storcători, între care se punea pasta uleioasă într-un săcuiet de pânură sau pânză care se presa, bătându-se lateral două pene de lemn.

Presele cu pene orizontale, destul de răspândite odinioară, aveau locașul rotund, numit oală, în care se introducea pasta uleioasă, era scobit într-un butuc gros, în capetele căruia erau montați suportii verticali pentru diapozitivul de presare. În stâlpi verticali erau locașurile în care se introduceau două grinzișoare orizontale, în care se băteau icurile — penele, cu maiuri de mână. Peste sacul din oală se punea un boc rotund care presa pasta, pe măsură ce se băteau penele din capetele grinzișoarei orizontale de deasupra care îl apărau.

Presele cu pene orizontale bătute cu „berbeci”, aveau o construcție asemănătoare celor acționate cu malurile de mână, dar aveau stâlpi laterali mai solizi, pentru a rezista izbiturii în forță a „berbecilor” — ciocanelor. Berbecii din butuci grei aveau două brațe în unghi, care-i țineau în poziție orizontală, fixate într-un fus vertical mobil, sau erau suspendați de o grindă superioară, față de care se permitea pendularea lor. Berbecii preselor erau prevăzuți cu câte două mânere de care se prindeau și se izbeau apoi cu forță în penele laterale (Vezi Foto 26).



Foto 26

Presele cu șurub simplu, central, erau asemănătoare celor de struguri. Capătul șurubului apăsa butucul de deasupra oalei [B-28 și 28 A] (Vezi și Foto 27).

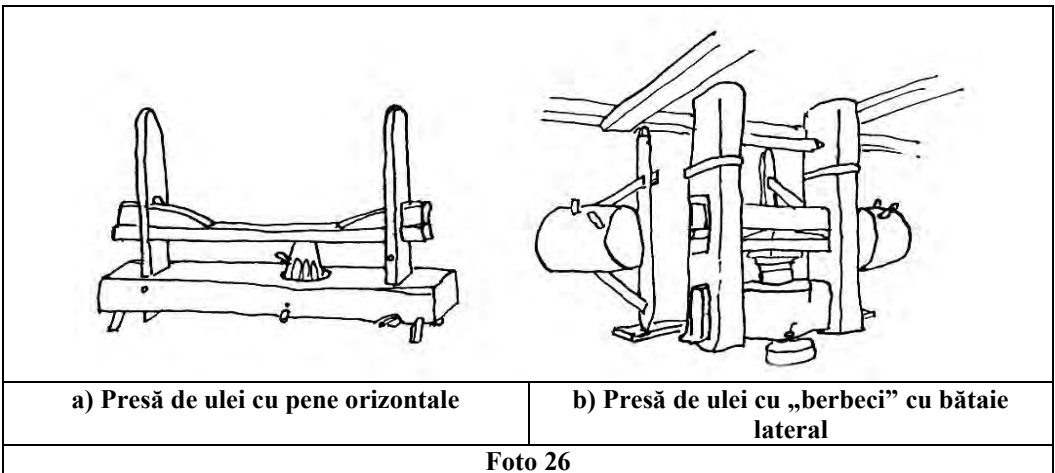
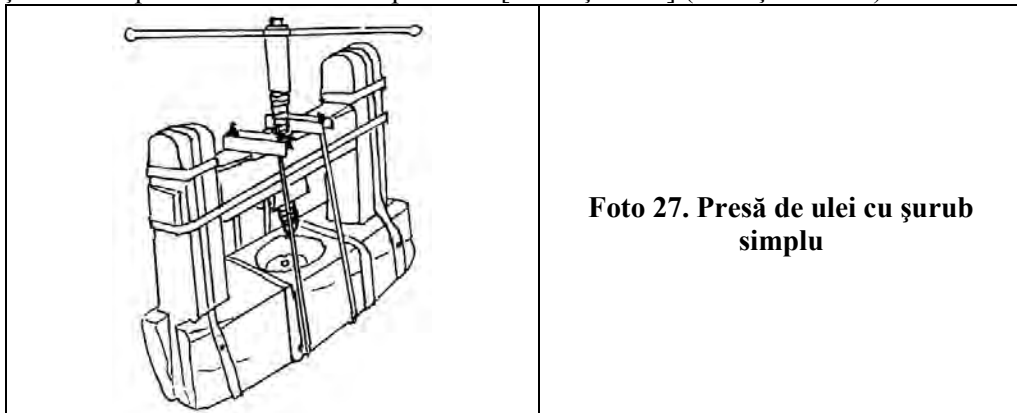

MEȘTEȘUGURI SPECIALIZATE ÎN PRELUCRAREA LEMNULUI

Dulgheritul este un meșteșug mai vechi și mai frecvent, care necesita nu numai unelte pentru cioplirea lemnelor, în vederea construirii locuințelor, adăposturilor pentru animale și produse etc., ci și cunoștințe tehnice de îmbinare, înălțare și orientare, pentru ca acestea să ofere o cât mai bună și mai sigură adăpostire, să reziste împotriva intemperțiilor. În sat erau 2–3 echipe de meșteri, care chiar dacă nu executau toate muncile, le îndrumau, le controlau, asigurând trăinicia construcțiilor. De obicei gospodarii își ciopleau lemnele necesare pe îndelete, și doar atunci când clădirea era demarată apelau la dulgheri să zicem specializați.

Tâmplăritul a devenit meșteșug specializat odată cu dezvoltarea arhitecturii de lemn, cu perfecționarea uneltelor de prelucrare și mai cu seamă după răspândirea joagărelor și larga întrebuințare a scândurilor, la târnațuri, la frontoane, la confecționarea ușilor și ferestrelor, la podirea interioarelor. Dulgherii care înălțau construcțiile lăsa în seama tâmplarilor finisarea lor, ca și confecționarea mobilierului pentru organizarea interioarelor. Locul mobilierului dulgheresc l-a luat, încet, încet, cel tâmplăresc. La începutul secolului XX în casele celor mai înstăriți își face apariția și mobila pictată, care era cumpărată de la oraș.

Rotăritul a fost meșteșug principal în trecut, când convoaie de care și căruțe cutreierau drumurile, cu fel de fel de produse. În sat se găsea cel puțin un rotar, care satisfăcea cerințele locale, gospodărești. Oamenii își procurau pe îndelete lemnele necesare pentru care și căruțe.

Lingurarii lucrau lemnul moale pentru confecționarea lingurilor obișnuite și speciale, a troacelor cu variate întrebuințări casnice. Tot aceștia făceau de obicei fusele pentru tors, precum și alte piese necesare în gospodărie. Erau de regulă câte un țigan sau țigancă care se stabiliza în sat. Din acest motiv au existat și perioade de discontinuitate.

Împletitorii de coșuri nu erau strict specializați, aveau însă un plus de îndemânare față de alți gospodari. Se împleteau coșuri mari pentru bucate, confecționate din răchită, lăstari de alun și curpen. Aceste coșuri de regulă erau văcărite, adică lipite cu baligă. Coșurile pentru transport, dar și pentru păstrat, cu două urechi erau realizate din răchită. Se mai împleteau coșărițe (coșuri mai mici) cu toartă, tot din răchită.

Pentru confecționarea coșurilor, mai ales a celor de dimensiuni mai mici, se folosea drept material de lucru, coaja de tei sau de mesteacăn.

ALTE MEȘTEȘUGURI

Despre meșteșugurile specializate în pietrărit, avem puține date. Existența însă a unor exploatare de piatră în locurile numite Coasta Rea și Mihaleasa, precum și diversitatea rocilor din perimetrul satului, ne îndeamnă să credem că au existat asemenea preocupări. De altfel la Coasta Rea — Piciorușu, oamenii din sat au fost antrenați la exploatarea pietrei din care se confecționau pietre de moară. Întreprinzătorii erau meseriași specializați, veniți de la Sebiș, tot aceștia erau cei care fasonau aceste pietre de moară.

Nu putem trece cu vederea faptul că în trecut, râșnițele erau aproape nelipsite în gospodăriile țărănești, la fel și țăstul din piatră pentru copt plinea, de aceea este de presupus ca s-au făcut asemenea piese și la noi în sat pentru nevoile curente.

Parte din piatră se pare că era corespunzătoare, după cum am arătat și fost exploatată spre a se realiza pietre de moară.

După așezarea satului pe actuala vatră, cerințele de var au sporit și un timp la Vărărie s-a ars piatră spre a face varul necesar tencuitului și vărutului caselor și pentru alte nevoi gospodărești. A fost folosit doar local (Bogești, Cil și Almaș), nefiind produs și pentru comercializare.

OLĂRITUL

Olăritul are tradiții milenare, confirmate și de descoperirile arheologice, deoarece vasele de lut au fost între cele mai importante obiecte casnice, strict necesare pregătirii hranei zilnice și păstrării principalelor rezerve de hrană. Resturile ceramice din vetrele de așezări, găsite de atâția din bătrânii noștri, inclusiv de Jurca Rada, Istinie Fericean, Ștefan Fericean și alții, precum și denumirile „Câmpul de la oale”, „Pârâul Oalelor” și altele, precum și numele Olar, care a existat în sat, ne îndeamnă să credem că olăritul a fost în preocupările strămoșilor noștri, chiar dacă nu pentru a le comercializa, însă în mod sigur pentru nevoile lor. Desigur în perioadele de pericol ca și alte activități, olăritul va fi fost mai restrâns, el luând avânt în perioadele pașnice.

Trebuie însă arătat că, mai ales în ultimele sute de ani tot mai mult vasele necesare erau cumpărate pe „bucate” de la moșii care coborau de pe valea superioară a Crișului Alb sau Negru. Fie că erau cumpărate la târguri, fie că veneau în sat moșii cu căruțele, și astfel se realiza schimbul.

Aceste oale de diferite dimensiuni, de la mărimea unor ceșcuțe și până la vase de 50–60 litri, strecurătoare și altele, din ceramică roșie, erau opera, cum am mai arătat, a moșilor cu preponderență din părțile Cărpinișului și ale Vașcăului.

MEȘTEȘUGURI SPECIALIZATE ÎN PRELUCRAREA PIEILOR

Prelucrarea pieilor este una dintre cele mai vechi și importante ocupații, pieile constituind materia primă necesară confecționării încălțămintei, a unor piese calduroase de îmbrăcăminte, precum și a curelelor cu întrebuințări casnice diferite. Prelucrarea pieilor a constituit multă vreme o ocupație casnică, deoarece procedeele erau simple, iar materialele folosite au fost cele comune în uz casnic: sarea, târâțele, cenușa, varul, cărora li s-au adăugat scoarța (de stejar, arin) și uneori coloranți pentru anumite piei și produse.

Procedee de tăbăcărie au fost multe. Noi vom arăta unul. Pielea se spăla cu multă apă, nai adesea la Vale, mai multe zile. După ce se înmuia, se întindea pe un butuc gros, curățat de coajă și se rădeau, dinspre gât spre coadă, părul și resturile de carne. Se fierbeau două căldări de scoarță de gorun pisată, și în acea zeamă călduță pielea se ținea până la 10 zile. Ea se întorcea zilnic de 2–3 ori, iar la 2–3 zile, în aceeași apă, se fierbea altă scoarță. Pielea de vițel se tăbăcea într-o săptămână, cea de bou ori de cal în 10 zile. Pielea tăbăcită se punea apoi pe o masă și se freca cu o piatră ca să se îndrepte, să se întindă. Se făcea apoi sul pe un lemn, ca vigul de pânză, bătându-se bine, bine, cu maiul de haine.

Din pieile groasă se făceau cel mai adesea opincile. Obișnuit, în trecut, opincile familiei mai numeroase le făcea un bărbat sau o femeie din casă, ori din vecini, și tot aceștia le cârpeau când se stricau, cu potloage noi sau din cele uzate. Uneori, însă opincile se făceau și din piei crude.

Din pieile mai subțiri, de oaie, de capră etc., se făceau haine, cojoace simple sau bunde.

În trecut exista în sat unul sau doi cojocari care satisfăceau nevoile așezării, fără însă a fi principala ocupație și fără a avea specializarea unora din alte localități. Ei realizau cojoace simple fără decorații, din piele albă, nevopsită. Pentru portul de sărbătoare se cumpărau la târguri cojoace realizate de meșteri specializați, cum erau cei de la Buteni, Gurahonț sau alții [B–29 și 29 A].

FIERĂRITUL

Un meșteșug care a fost mereu prezent în viața satului, până după al doilea război mondial, a fost și fierăritul. În timp, au fost câte unul sau doi fierari, care rezolvau nevoile satului, mai ales pentru potcovitul cailor, realizarea rafurilor — fierului de pe roțile carelor sau căruțelor, precum și pentru alte nevoi ale satului în probleme de fierărie. Uneltele folosite de fierari erau: ilăl (nicovala), ciocanul, barostul, dalta, cleștele, menghina, foiul etc.

Dintre cei ce se ocupau cu fierăritul, și printre ultiți, amintim aici pe Toma Vlădea, Mihai Popa și Roman Brânda.

PREPARAREA BĂTURILOR

În ținutul carpato-dunărean băutura a fost apreciată după cuviință și uneori poate chiar peste, din cele mai vechi timpuri. E bine cunoscută informația etnografului

și geografului antic Strabo referitoare la porunca dată de marele rege dac Burebista poporului său de a se abține de la vin și de a desființa viile.

Dar alături de vin, care poate fi considerată băutura caracteristică, băutura prin excelență a autohtonilor acestui pământ, poate în așezarea noastră mai puțin — din cauza solului și a poziției de pe versantul nordic al Munților Zarand— au mai fost apreciate tot din vechime și alte băuturi. Ele se pot împărți în două mari categorii: 1) băuturi obținute prin fermentarea fructelor sau a unor cereale; 2) băuturi rezultând din distilarea unor fructe, a unor cereale sau a altor produse.

Prin fermentare

Miedul. O băutură care, în trecut a avut o largă răspândire dar care, în ultimele două secole, pe măsură ce a sporit consumul vinarsului și a altor băuturi, a fost tot mai puțin căutată, până practic a dispărut.

Miedul se obținea din fermentarea mierii amestecată cu apă caldă. Era o băutură binecunoscută în antichitate, grecii îi spuneau hydromel, cuvântul însuși arată elementele componente ale ei — mierea și apa. Slavii vechi îi spuneau medu iar romanii mied.

Miedul este atestat documentar în prima jumătate a secolului al V-lea al erei noastre, în regiunea Banatului.

Numărul mare de stupi din zonă noastră ne face să credem că și la noi prepararea miedului e foarte veche. De altfel, acest termen, indo-european, fiind comun și vechilor germani și vechilor slavi și daco-romanilor.

Berea s-ar putea să fi fost și ea preparată și la noi, dar nu în sensul care-l înțelegem azi, ci o variantă a ei, de vreme ce se pregătea din orz. Asta probabil după anul 1400.

Cigher — adică vinul din mere — probabil să fi fost răspândit și la noi, având o bună bază materială.

Au mai fost făcute vinuri de măceșe, și din coacăze, toate acestea fără vreo valoare economică importantă.

Prin distilare

Se crede că alcoolul a fost obținut prin distilare pentru întâia dată în Europa în secolul al XII-lea, în Italia, probabil la Salerno. Arabii, care cunoșteau distilarea parfumului și uleiurilor, ajunseseră mai înainte la același rezultat, și ei au dat și numele noului produs. Treptat arta obținerii alcoolului prin distilare s-a răspândit apoi în toată Europa, ajungând și în Ungaria și Polonia.

Credem deci că distilarea de alcool era practică în zona noastră încă în secolul al XIV-lea, date fiind legăturile cu Europa centrală.

Operația distilării a fost cunoscută la noi în vechime prin expresia „a fierbe” vinars, iar recipientul în care se fierbea materia primă se numea căldare.

Dacă la început instalația era mai simplă cu timpul ea s-a perfecționat. Țevile nu au mai fost drepte, ci răsucite în spirală, pentru ca procesul de condensare a vaporilor de alcool să se facă mai bine, pe o distanță mai mare, spre a nu se pierde nimic. S-a adăugat apoi, în vremea apropiată de noi, un „deflegmator” care oprea substanțele mucilaginoase ce se formau ca produse secundare ale distilării, făcând astfel ca vinarsul —rachiul — să iasă curat, pur.

Vinarsul obținut prin distilare se păstra în vase de gorun (stejar) sau, și mai bine, în vase de frăgar (dud).

Procesul de distilare n-a variat esențial de-a lungul secolelor [B-30 și 30 A].

La un cazan — căldare — de vinars fiert se obține în general un vinars a cărui tărie era la primii doi litri de 60–70° apoi scădea treptat în așa fel că ultimele cantități aveau aproximativ 22°.

La un cazan sau „căldare” cum se mai zice se obțineau; 18 litri de 50°; 22 litri de 40° și 30 litri de 22°, în total cam 70 litri.

ÎMPESTRITATUL OUĂLOR

Vopsitul ouălor este o preocupare veche. Era făcut de către gospodine, cu prilejul sărbătorilor, în special de Sfintele Paști.

Cele mai multe ouă erau vopsite monocolor, dar se făceau și ouă împestritate. Acestea erau cu modele desenate pe culoarea naturală a oului, care apoi era vopsit în o anumită culoare sau cu mai multe culori.

Vopseaua se făcea în casă din coji de ceapă uscată, sau alte produse din gospodărie, din minele creioanelor chimice sau alte produse colorante. Ulterior vopseaua era cumpărată din comerț.

În vederea vopsirii, ouăle erau bine fierte și apoi răcite. Pentru împestritate se pregătea din timp, un vas sau cutie în care se topea ceară de albine și un pai de grâu sau mai târziu se confecționa o ciștă — un mic tub metalic confecționat prin înfășurarea unei bucățele de tablă pe un ac, deci creându-se un gol în interior. Cișta era apoi fixată la capătul unui bețișor pentru a putea lucra cu el. Spre a face desenele, cișta era muiată în ceara topită și apoi executau modelele dorit. Ceara în contact cu oul rece se întărea imediat. După aceea oul era dat prin vopseaua aleasă. Când vopseaua se usca, oul era pus deasupra sobei calde, ceara topindu-se lăsa oul cu modelul realizat.

Dacă se dorea ca oul să aibă mai multe culori, după executarea desenului de bază, cu ajutorul paiului de grâu înmuiat în vopsea, se colorau câmpurile sau ocoalele, cum se mai zice, în culorile dorite. De regulă aceste câmpuri sunt mici. După uscare, era acoperit cu ceară și apoi astfel pregătit, este introdus în vopseaua culorii dominante, care va acoperi câmpurile rămase nevopsite. După terminarea operațiilor, era îndepărtată ceara, oul rămânea să exprime măiestria și dragostea de frumos a gospodinelor. Exemplarele cele mai frumoase și mai reușite din toate punctele de vedere, desen, culoare și fantezie, erau păstrate timp îndelungat în casele gospodarilor, ele dând un plus de culoare și farmec, celor ce le privesc (Vezi și Foto 28).



Foto 28. Ouă împestritate

Vom aminti aici și faptul că unele gospodine pentru a simplifica lucrurile, dar a da totuși o notă aparte ouălor, înainte de a le introduce în vopsea, aplicau pe ou frunze ale diferitelor plante ale căror contururi, apoi, rămâneau imprimare pe ou, dându-le în acest fel o frumusețe ce nu poate fi neglijată [B-31].

Alimentația

PRODUSE FOLOSITE

— **Produse lactate:** lapte, brânză, smântână, unt etc., de vaci, biboliță, oi și capre.

— **Carne proaspătă sau afumată,** din animalele domestice sacrificate sau sălbatice și puțină carne de pește.

— **Produse cerealiere:** unul din ele meiul, este foarte străvechi și a fost în alimentație până la înlocuirea lui definitivă cu porumbul. S-a consumat grâu, orz, hrișcă, ovăz și secară.

— **Legume de tot felul,** între care în trecut și napi, care astăzi nu se mai consumă.

— O pondere importantă a câștigat-o în ultimele veacuri **cartoful**, care are multiple întrebuințări.

— **Fruite** din cele cultivate precum și din cele sălbatice (meri, peri| cireși, vișini, pruni etc.). Acestea se consumau crude sau conservate prin uscare la soare sau afumare.

— **Grăsimi,** sub formă de untură, slănină (clisă), uleiuri, în special de ludaie (bostan), dar și din floarea soarelui, nucă, in etc.

— O mare pondere au avut-o **bureții** (ciupercile) și **plantele culese din natură** (loboda, măcrișul și altele).

— Se consumau mai ales la sărbători, **carnea de pasăre**, precum și **ouăle**.

— Au fost consumate și **băuturi** ca vinarsul, vinul și altele.

— **Roșiile** (intrate în cultură mai târziu), erau cultivate printre porumb. La coacere se adunau și după stoarcere erau fierte îndelung până la obținerea unei coci (de consistența marmeladei). Aceasta era apoi pusă la uscat, pe scânduri, lese, funduri de coșară, la soare, până la completa lor uscare. Apoi, mai ales iarna, din aceasta cocă se tăiau bucăți din care se făcea o zeamă gustoasă și apreciată.

GASTRONOMIA

Alimentația în diferitele timpuri ale anului era deosebită mult, din mai multe motive. Primul era acela că pe timpul iernii o serie de produse lipseau, iar al doilea, poruncile bisericesti care prin posturile numeroase introduceau restricții atât în zilele de post propriu-zis cât și în perioadele de dulce în zilele de miercuri și vineri unii mai țineau de la sine și ziua de luni.

Prezentăm mai jos un tabel cu zilele de dulce și de post.

Epoca	Zile de dulce		Zile de post		Luna și zilele
	Minim	Maxim	Maxim	Minim	
Sărbătorile de iarnă	32	76	–	–	Între 25 decembrie–26 ianuarie (1 martie)
Săptămâna albă	7	7	–	–	Între 26 ianuarie–1 febr sau între 1–7 martie
Postul Paștelor	–	–	49	49	Între 2 februarie–22 martie și între 8 martie–25 aprilie
De la Paști la postul Sf. Petru	56	56	–	–	Între 22 martie–16 mai și între 25 aprilie–19 iunie
Postul de Sf. Petru.	–	–	42	8	Între 17 mai–28 iunie și între 20 iunie–28 iunie
De la Sf. Petru la postul Sf. Maria.	33	33	–	–	De la 29 iunie–31 iulie
Postul Sf. Maria.	–	–	14	14	De la 1 august–14 august
De la Sf. Măria la postul Crăciunului	90	90	–	–	De la 14 august–13 noiembrie
Postul Crăciunului	–	–	42	42	De la 13 noiembrie–24 decembrie
Total	218	253	147	113	365 sau 366 de zile

Care era mâncarea țăranilor noștri în perioadele arătate mai sus, ne vom strădui să le prezentăm în continuare:

— De sărbătorile de iarnă (în dulcele iernii) alimentația era mai consistentă, astfel atunci se consuma: carne de porc, cârnați și alte produse făcute din porc, clisă — slănină— se mai făceau catarigi — răcitură — varză acră; rar se întâmpla să fie la casa omului și vacă cu lapte; oile și găinile nu produceau iarna, iar puținele ouă care se mai adunau erau păstrate pentru săptămâna albă; rar se mai tăia câte o găină la sărbători; se mai consuma și carnea de vânat, mai ales în ultimele secole, prin braconaj. Se mai gătea și mazăre (fasole) cu grăsimi de porc, uneori cartofi. Plăcinte făceau cei mai cu dare de mână la sărbători. Se mai făceau și tăieței scurși cu untură. Zamă cu pâine dreasă cu grăsimi. Se mai consuma mălai copt, sau, mai rar mămăligă cu unt, cu brânză, lapte. Se consumau și fructe proaspete scoase din fân, mere, gutui, nuci etc.

În săptămâna albă — zisă de unii și a brânzei — se gătea fără grăsimi de porc, aceasta fiind înlocuită cu unt de vacă, biboliță, oaie sau capră.

În postul mare al Pastelor, legumele păstrate peste iarnă se cam isprăvesc; varza acră dacă mai era, se moaie și se strică în primăvară. Acesta este de fapt cel mai greu post.

Mulțimea prunilor făceau posibilă prepararea mierii — maștinului — de prune care mai îndulcea pâinea sau mălaiul țăranului în acest post. Se fierbeau și mere sau prune uscate sau afumate și zeama se mânca cu pâine.

Uneori când vremea era mai blândă, creșteau urzicile și știrul pe acest post, din ele făcându-se zeamă, care mai alterna cu fasolea și varza de care i s-a cam leșinat „inima” bietului om. Unii mai aveau și consumau castraveți murați.

Rar mai scăpa câte o ludaie — dovleac de pe postul Crăciunului. Pisatul de cucuruz (porumb) în apă fiartă este ca și mălaiul copt, numai că e mai cald și mai moale, consumându-se cu lapte, cu miere de prune, etc. Mai rar, se consuma pește dar numai la Bunavestire și Florii. Postul era sever, până și uleiul era oprit în prima și

ultima săptămână a postului nare.

Se mai făceau zame din măcriș, ceapă, ai — usturoi — care erau acrite cu oțet, nu era practică utilizarea borșului. Tot din ai se mai făcea mujdeiu.

Fasolea la puțini se mai ajungea și pentru postul Paștelor, se mai mânca uneori linte și bine înțeles cartofi. Se mai consumau cocoșei — floricele — din boabe coapte de porumb, semințe de ludaie și de floarea soarelui.

La sărbători se făcea grâu fiert, colivă. Se mai consuma și mierea de stup, dar cu multă economie.

În Vinerea Patimilor nu se fierbeau legume și nici nu se făcea foc în vatră. Era post negru.

La Paști, oamenii consumau ouă fierte tari, se făceau colaci, se mânca și carne de miel, brânză, caș, lapte. La cine se mai găsea varză, făcea și umplături (sarmale).

Acum urzicile (cele care mușcă, *Urtica uceus*, fiindcă cea moartă nu se mănâncă) se fac cu grăsime, se consumă mai des, vin apoi știrul, loboda, fasolea verde, ștevia, lăptucile etc. și astfel alimentația începe să se diversifice.

În postul Sf. Petru, se consuma știr, fasole verde, lobodă, dragavei, măcriș, ceva pește, mere de Sf. Petru, etc. Acest post însă nu era ținut de toți țărani.

În acest timp, mai ales copii mănâncă mai multe ierburi și fructe, ca măcriș, Barba caprii, măceșe, mure, fragi de câmp, zmeură, mai rar căpșune, porumbele, fragi (dude), coarne și alte fructe de prin pomi, încă necoapte.

Porumbul e bine-venit țaranului nostru, pentru că pe când e încă în lapte, necopt, deja îl mănâncă cu mare mulțumire. De Sf. Petru e data ca să se facă și pâine nouă.

După Sf. Petru (29 iunie), consumul sporește. Carnea de pui, de miel, ouăle, laptele, brânza sunt mai cu îmbelșugare, cel ce are, pentru că alt fel o duce rău, chiar și găsindu-se în perioada de dulce.

Postul Sf. Marii, e mai ușor de trecut; deși oprirea de mâncări este întocmai ca în postul Paștelor, totuși belșugul verdețurilor și al fructelor îl fac mai ușor. Se găsește acum din plin, merele de Sf. Marie, perele, prunele, ridichi, cartofi, porumb (ce poate fi copt sau fiert), uneori și varză tânără, fasole verde, castraveți verzi, ceapă, ai, roșii etc.

La Schimbarea la față (6 august), încep să apară piersicile, nuci, alune, ludăi (dovlecii), prunele etc.

În dulcele toamnei, se mai taie oi și capre, berbeci a căror carne fiind și ieftină, o consumă; e și timpul zarzavaturilor, ca ciuparca — piparca (ardeiul), castraveții, păradăicile (roșiile), mai rar vinete, ludăi (dovleci), cartofi, apoi fructe, mere, pere, prune, piersici, struguri etc. Se amplifică activitatea de vânătoare, vânatul fiind consumat în sat.

Grăsimea de porc sfârșindu-se, gospodarii se îngrijesc a-și face ulei de rapiță, apoi de floarea soarelui, de sămânță de ludaie — care rămâne preponderent în consum — și chiar de nuci.

Curiciul (varza) se pune la murat pentru toată iarna.

Din pădure se adună bureți pentru consum, dar unii îi mai și conservau pentru iarnă uscându-i sau puși în oțet. Cu un cuvânt țăranul gospodar adună ca furnica de vară ce-i trebuiește pentru iarnă. Se depozitează grâul, porumbul, fasolea uscată, varza în cadă, cartofii, ceapă, ai, nuci, alune, mere, pere, și cultivate și sălbatice, se face vinarsul, vinul, mierea (magiunul) de prune în special, dar și de măceșe sau alte fructe, brânză sărată, castraveți murați și pe deasupra mărarul și alte legume, ludăi (dovleci) etc.

La multe case sarea se cumpără și în drobi (bolovani) mari, iar din aceasta mai cu seamă primăvara se dădea și la vite să lingă sare pe când le mânau la păscut.

Cei ce aveau stupi își gospodăresc mierea și ceara. Din ceară urmând a se face lumânări subțiri de dus la biserică sau de folosit în case.

În postul Crăciunului. Mazărea (fasolea) și varza iar în ultimele secole, cartoful sunt principalele alimente. Mai rar castraveții murați, apoi ceapa, zarzavaturi, mierea de prune, linte. Se mai consumau fructe mere, pere, gutui păstrate în fân; apoi nuci, alune, mai rar struguri. Se gătea cu oloi (ulei). Se fierbeau frecvent poame (prune, mere, și chiar pere uscate sau afumate).

Acesta era în mare, tabloul nutriției bietului țăran.

Timpul mâncării de peste zi varia foarte mult. Astfel vara mânca de trei sau chiar de patru ori pe zi. Iarna se mulțumea și numai cu două mâncări pe zi, ziua fiind mică, lucrându-se mai puțin și depunând un efort mai mic.

*

După datele publicate în 1887, consumul alimentar mediu pe un an al țăranului din Comitatul Arad, era următorul:

• Pâine de grâu și seară	= 94,04 kg
• Porumb	= 45,37 kg
• Cartofi	= 106,60 kg
• Brânză	= 35,56 kg
• Carne	= 27,25 kg
• Slănină și untură	= 25,03 kg
• Vin	= 10,71 litri
• Vinars (Rachiu)	= 23,01 litri [B-32].

Este de reținut că pentru Bogești aceste valori vor fi fost mai scăzute, datorită zonei și a valorii scăzute a productivității pământului. Totuși la acestea ar putea fi adăugat și un consum de aproximativ de 50 kg de legume și cel puțin tot atâtea de fructe.

Bunii gospodari socoteau că nevoile de grâu în gospodărie, pentru a face față onorabil, într-un an de zile la toate nevoile, era de 300 kg de persoană.

*

Comparativ cu alte zone ale țării în alimentația țaranului nostru, din Bogești, se poate reține faptul că nu se consuma pește sărat, nu se acrea cu borș etc.; că mâncărurile erau în general mai dulci și prea puține acrite. Într-un cuvânt, bucătăria practică a suferit o oarecare influență din vest.

*

În legătură cu viața țaranului considerăm demn de reținut aspecte din zile de lucru mai importante.

O zi de săpă la cucuruz (porumb): Pentru un lanț de pământ, când era semănat cu mâna, erau chemați la săpat până la 20 de oameni; la cel semănat pe rânduri ajungeau 4–6 oameni. Se practica o formă de întrajutorare. Oamenii erau anunțați cu 1–2 zile, sau chiar cu o săptămână înainte. Erau bărbați și femei în majoritate, bărbații în general fiind ocupați și cu coasa.

Locul de întâlnire era direct la capătul lanțului ce urma a fi săpat, asta era la răsăritul soarelui. Fiecare venea cu sapa lui și se începea lucrul.

În jurul orei nouă, era adus într-o coșară, prânzul. Acesta era purtat de către o femeie, de regulă, pe creștet. Pe cap se puneau un ștergar răsucit și încolăcit, numit oblanic, apoi peste el se așeza coșara făcută din nuiiele împletite și având o toartă.

Prânzul consta din: zamă de cartofi și un al doilea fel, găluște cu brânză sau mălai (mămăligă) cu brânză. Apa era adusă în oluri de lut. Mâncarea se servea în blide de lut și linguri de lemn de plop, mai târziu acestea au fost înlocuite cu cele din metal. Se mai aducea un cuțit de tăiat plinea pentru toți.

După ce mâncau, munca reîncepea. În timpul lucrului se mai cânta, se spuneau glume sau câte o poveste sau întâmplare, era într-un cuvânt, un mod de a se mai descreți frunțile.

În jurul orelor 13,00–14,00 se aducea amiaza. Ea consta din: curici (varză) acră și mâncare (fiertură) de fasole uscată. La sfârșit se serveau cocorei (gogoși).

După ce mâncau, săpătorii se odihneau vreo oră, după care reîncepea munca până la scăpătatul (apusul) soarelui. Apoi plecau acasă. Când se întuneca și se aprindeau lămpile, se reîntâlneau, la casa gospodarului pentru cină.

Seara, la cină, se servea și vinars. Mâncarea se compunea din lașcă (tăieței) făcută pe carne de porc (uneori chiar pe păsări), apoi carnea era servită cu garnitură de cartofi. La sfârșit se mai dădeau cocorei (gogoși) sau dacă nu mai erau, atunci mămăligă cu lapte, iar uneori niște plăcinte cu nucă sau brânză.

*

La seceratul grâului, sistemul de lucru și mâncarea, în general, era același.

*

O zi la culesul porumbului. Și aici se practica claca, ce era de fapt un ajutor și care doar rareori era întors. Este motivul pentru care seara se dădea o masă unde de regulă erau aduși și muzicanți (nu mulți) și se și juca(dansau).

O altă formă era cea a împrumutului, ce se baza pe reciprocitate. Formă de

ajutor, unde trebuia să meargă și gospodarul care a chemat, la cel ce a fost solicitat.

La cules veneau cam 5–6 oameni, bărbați și femei. Întâlnirea era tot la capătul lanului.

Mâncarea ce le era servită consta în:

— Prânzul, zeamă de grumpe (cartofi) și pisat cu lapte dulce. La amiaz, fiind ziua mai mică, se servea clisă (slănină) cu paradaică (roșii) și pâine. Uneori plăcintă cu nuci, cu mere sau cu brânză și rareori struguri.

— La cină, curici (varză) cu ceva carne și paradaică (roșii) și plăcintă.

*

Putem și de aici desprinde modestia alimentației oamenilor, chiar în zilele de muncă grea și când în plus erau în ospeție [B–33].

*

Ca o particularitate a așezării noastre, putem socoti faptul că s-a consumat mai mult mălai decât mămăligă. Mălaiul se făcea asemănător pâinii, dar din făină de porumb, care apoi era copt în țâst sau în cuptor.

Peste mălaiul sfărâmat în blide, se turna zama de pe prune, mere, pere etc., uscate sau afumate. Zeamă căreia i se zicea păs.

*

Ocupații arhaice

CULESUL DIN NATURĂ

Ca și vânătoarea ori pescuitul, culesul din natură constituia— pentru oamenii din negura veacurilor — una dintre sursele de căpetenie ale asigurării hranei. Totodată, oferea soluții pentru tămăduirea bolilor. Dacă vânătoarea era practică de bărbați, grija culesului revenea femeilor. Paralel cu dezvoltarea agriculturii, cu apariția și înmulțirea plantelor cultivate, a sporirii schimburilor comerciale, culesul din natură și-a pierdut din însemnătatea economică inițială. Dar, deși sfera întrebuintării plantelor spontane în alimentație, la vopsit, în medicina populară etc., s-a restrâns sensibil, însă nu s-a renunțat niciodată la această îndeletnicire, devenită cu timpul, e adevărat, secundară.

Am moștenit de la strămoșii daci și romani, nunele multor plante din flora spontană. Astfel de la daci provin — sigur sau probabil — termeni ca: brândușă, brad, brusture, curpen, coacăz, copac, ghimpe și măceș. Au origine latină denumirile: alun, arin, burete (numele generic dat unor specii de ciuperci), coarna (fructul cornului), fraga, ghinda, mărul (pom și fruct), murul, mura, nalba, părul, para, cerul (arbore înrudit cu stejarul), porumba (fructul porumbarului), pătlagina, feriga — fericea, socul, sunătoarea, teiul, urzica, ghebele (specie de ciuperci) etc.

De la înaintași, s-a preluat și un inestimabil tezaur de cunoștințe străvechi despre însușirile binefăcătoare ale plantelor ce alcătuiau flora spontană de pe pământul strămoșesc.

Zestrea de date despre proprietățile nutritive și curative ale plantelor spontane

a fost neconținut verificat practic, completată și transmisă din generație în generație, ea formând o componentă de seamă și o permanență a științei populare românești.

Bogată în vitamine și având avantajul de a se dezvolta primăvara devreme, când resursele alimentare ale oamenilor sunt sărace, unele plante spontane asigură și astăzi un supliment de hrană oamenilor. Astfel pentru obținerea supei sau zamei precum și a unor mâncări scăzute s-au utilizat urzicile tinere (*Urtica dioica*), loboda (*Atriplex hortensis*), dragavei — ștevia (*Rumex patientia*). Cu același scop, mai erau căutate: știrul (*Amaranthus sanguineus*), Puiul găștei = laba găștei (*Geranium dissectum*), păpădia (*Taraxacum officinale*), colțișorul „hamei sălbatic” (*Dentaria bulbifera*) etc.

Loboda și urzicile — tăiate mărunt și amestecate cu ceapă și sare — se puneau și în aluatul de plăcintă.

Salatele erau obținute din frunze de untișor sau sălătauă (*Ranunculus ficaria*).

Hreanul (*Armoracia rusticana*) și cimbrul (*Satureja hortensis*) se foloseau drept condiment, iar în frunzele de podbal (*Tussilago farfara*) se înveleau, adeseori, conținutul umpluturilor (sarmalelor). Frunzele sau lăstarii de măcriș (*Rumex acetosa*) se mâncau, de regulă, în stare crudă.

Începând de primăvara și până către toamnă, mai cu seamă în urma ploilor, apăreau bureții. Cunoașterea locurilor prielnice dezvoltării fiecărei specii, a timpului apariției și, mai ales, a însușirilor lor definitorii reprezenta garanția obținerii unei recolte bune. Se mai impunea ca, pe baza experienței mult milenare, transmise din secol în secol, oricare sătean să poată distinge cu exactitate speciile comestibile de cele otrăvitoare.

Bureții erau numiți în funcție de culoare sau de alte caracteristici ca: locul dezvoltării, forma etc.

Abundă denumirile metaforice. S-au consumat și se consumă încă bureți albi-iiuți sau usturoi (*Lactarius piperatus*); bureții vineți sau ciupercile vinete (*Cortinarius violaceus*); bureții galbeni sau gălbiori (*Amanita caesarea*) bureții de pruni (*Cliptopilus prunulus*); bureții de mesteacăn (*Cortinarius cinnamomeus*); bureții de fag (*Dryodor erinaceus*); bureți de spin sau mărăcine (*Tricholoma georgii*); bureți de pășune — oiești — ciobănești sau porcești (*Polyporus confusus*); ciuperci grase; ciuperci de gunoi (*Psaliota campestris*); bureți de ulm sau verețeți (*Cantharellus cibarius*); creasta cocoșului (*Clavaria flava*); burezi zbârciogi (*Morchella esculenta*); roșiori — râșcovi (*Lactarius deliciosus*); bureți păstrăvi (*Pleurotus ostreatus*); Ronițe — crăițe (*Fagetus erecta*, *T. patula*); ghebe (de vară sau de toamnă) (*Armillaria mellea*); copice — copite — hribi (de pădure) (*Boletus edulis*); pâinișoare (*Russula lepida*) etc.

Unele dintre speciile de bureți amintite se consumau crude (de exemplu bureții lăptoși; bureții de ulm, altele se frigeau pe jar (mai cu seamă bureții albi-iiuți sau usturoi; gălbiorii (gălbănuții), bureții păstrăvi, ronițele — crăițele etc., iar altele (în special ciupercile de gunoi) se frigeau în tigaie cu ulei (grăsime) și ceapă.

Bureții babii sau bureții urechiușe erau murați în oțet, iar ghebele în sare.

Pentru a fi gătite iarna ghebele și copicele — copitele, se înșirau pe ațe și se uscau la soare sau în cuptoare după scoaterea pâinii.

Din bureți se preparau și supă — zeamă — cu rânțaș și cu tăieței.

În afara plantelor spontane, prețuite erau și fructele comestibile, care se culegeau în cantități apreciabile.

Mai întâi se coceau fragii de câmp (*Fragaria viridis*) și fragii de pădure (*Fragaria vesca*). Apoi, puteau fi culese: murele (*Rubus caesius*), zmeura (*Rubus idaeus*). Le urmau coacăzele sau agrișele (*Ribes grossularia*) și coarnele (*Cornus mas*). Spre toamnă, erau căutate alunele (*Corylus avellana*), care se spărgeau, uneori,

cu un clește special din lemn. Toamna târziu, după ce cădea bruma, erau adunate porumbele (*Prunus spinosa*) și măceșele (*Rosa canina*).

Obișnuit, fructele enumerate se consumau crude sau se fierbeau, obținându-se compoturi, dulceață, miere (gem). Mai cu seamă măceșele și coarnele se uscau, adeseori, la locuri ferite de vânt și ploaie, se depozitau într-o straiță (traistă) și se foloseau iarna la prepararea ceaiului, împotriva unor boli.

Odinioară, cu mult mai numeroși decât astăzi, creșteau pomii pădureți (cireși, meri, peri). Cireșele se mâncau în stare naturală, mai rar se întrebuițau la prepararea vinarsului — țuicii. Merele și perele pădurețe se conservau până iarna în căpițele cu fân, în podul casei etc. Pentru obținerea oțetului, frecvent ele erau zdrobite și lăsate să fermenteze. A existat și deprinderea ca merele și perele pădurețe să fie tăiate și uscate fie la soare, fie pe lese de nuiiele așezate deasupra sau în apropierea unei surse de fum.

Fructul stejarului (ghinda) și al fagului (jirul) au constituit o sursă de hrană pentru porci.

Din jir se extrăgea, uneori, uleiul.

Plantele spontane, în totalitate, și cele mai multe dintre fructe se culegeau cu mâna. Uneori zmeura se aduna și cu pieptănușul.

Fructele se culegeau frecvent în coșuri lucrute din nuiiele despicate și împletite, ori în coșuri din scoarță de cireș, de paltin sau desprinsă de pe mesteacăn. Scoarța se împreună și se cosea cu șuvițe ori cu răsucituri din fire de tei etc.

Fructele sălbatice se mai adunau în giobițe, în coșărițe cu toartă (pentru ușurarea purtării, transportului și pentru a fi ușor de agățat în pomi), în straiță etc.

Când se găsea întâmplător ceva de cules, mai ales bureți, și omul nefiind pregătit, lega, în acest caz, mâneca de la haină (doloamă) sau de la șubă pe care apoi le umpleau cu bureți sau cu ce găsise și problema era rezolvată [B-34 și 34 A].

Calendar al recoltării unor produse accesorii în pădurea carpatină*)

Produse recoltate	Perioadele favorabile de recoltare											
	I	II	III	IV	V	VI	VII	VIII	IX	X	XI	XII
Alune												
Jir												
Zmeură												
Fân natural												
Afine												
Fragi												
Merișoare												
Mure												
Mușchi de pădure												
Frunzare												
Ciuperci comestibile												
Bureți de iască												
Rășini (scurgere naturală)												
Flori diverse												
Plante medicinale												

*) Claudiu Giurcăneanu, *Populația și așezările din Carpații românești*, Editura Științifică și Enciclopedică, București, 1988, p. 68.

VÂNĂTOAREA

Cu cât coborâm mai adânc în istoria spre vrejuri imemorabile, cu atât este mai pronunțată însemnătatea animalelor sălbatice în asigurarea hranei și a îmbrăcăminte omului. Dacă în zilele noastre vânătoarea constituie, în primul rând, o activitate întreprinsă din plăcere, o posibilitate de destindere, într-un anumit timp, cu mii de ani în urmă, practicarea ei reprezenta poate cea mai de seamă condiție a existenței. De fapt importanța economică a vânătoarei a scăzut concomitent cu dezvoltarea lucrării pământului și a creșterii animalelor domestice, adică paralel cu înaintarea pe drumul civilizației, cu sporirea neconținută a zestrei de unelte de muncă.

În pofida perfecționării neîntrerupte a uneltelor de vânat, însă, progresul agriculturii și al altor îndeletniciri umane s-a efectuat, firește, în detrimentul importanței economice a vânătoarei. De aceea se cuvine notat faptul că nivelul cel mai înalt al ponderii vânătoarei în viața omului a fost atins tocmai în epocile arhaice, când armele de vânătoare erau dintre cele mai primitive. Bunăoară, în Paleoliticul superior (40000–10000 î.Ch.) și Mezolitic (10000–5500 î.Ch.), oamenii aveau la îndemână doar vârfuri făurite din piatră dură, mai ales din cremene (silex), care erau împlântate în sulite de lemn și săgeți de piatră, serveau ca arme de vânătoare. În pragul neoliticului s-au inventat sulita dințată, lațul și s-a răspândit arcul cu săgeți. În perioada neolitică (5500–2500 î.Ch.) s-a descoperit capcana, care permite capturarea animalului fără participarea directă a omului.

Apoi, începând cu epoca metalelor (cca. 2000 î.Ch.), armele de vânătoare vor cunoaște mereu îmbunătățiri.

Totdeauna, vânătoarea a constituit o îndeletnicire specific bărbătească. Dacii puneau mare preț pe vânătoare. Astfel, în gropile menajere ale așezărilor daco-getice — cercetate până în prezent — au fost descoperite cantități mari de resturi osteologice provenite mai cu seamă de la cerbi, bouri și porci mistreți. Atât persoana care vânează, cât și acțiunea întreprinsă de ea sunt exprimate, în limba română, prin cuvinte de origine latină: vânător (*venatorem*); a vâna (*venare*), vânătoare (*venatoria*). În schimb, termenul de cursă — cu ajutorul căruia se numește „unealta”, mașina, lațul de prins animale este autohton. Autohton pare a fi și cuvântul gioagă — ghioagă („bătă de lemn sau fier, cu măciucă în vârf, adesea țintuită”).

Este neîndoielnică originea autohtonă a termenului viezure. Proveniență fie autohtonă, fie latină are cuvântul mistreț (lat. *misticus*), la noi mai des folosit a fost termenul de gligan. Totodată, sunt moștenite din latină denumirile: urs, iepure, lup, bour, cerb, căprioară vulpe etc.

Mai spre vremurile moderne, s-au vânat și vidre, dihori, râși, viezuri (bursuci), jderi, mâțe (pisici) sălbatice, zimbri.

Fie din nevoia stârpirii lor, fie pentru hrană etc. au fost vâdate și unele păsări: ciori, corbi, vulturi, turturele, potârnichi, vrăbii, găște și rațe sălbatice, ulii.

Cuvântul gheară (unghia ascuțită a păsărilor) este de origine autohtonă.

În perioada satului devălmaș, arhaic, în conformitate cu obiceiul pământului, se putea vâna oriunde, pentru că, de regulă, pădurile nu constituiau obiect al proprietății private. În Transilvania printr-o lege emisă în anul 1504, la noi la Bogești legea s-a aplicat după circa 40 de ani, iobagilor și țăranilor li se interzicea vânărea animalelor nedăunătoare și a păsărilor pentru carne, adică a cerbilor, căprioarelor,

iepurilor și porcilor mistreți (gliganilor), precum și a fazanilor și ieruncilor. Legea respectivă a rămas în vigoare circa 300 de ani iar reglementările urbariale din 1772 interzic și ele cu desăvârșire vânatoarea și pescuitul pentru iobagi. Se arată însă că în locurile unde există animale sălbatice periculoase, iobagii sunt obligați, în afară de robotă, la trei zile de vânatoare, cu condiția să primească de la stăpâni pușcă și cele necesare. Dar după cum a demonstrat viața, în zona noastră — unde țărani erau mai greu de supravegheat — interdicțiile n-au avut efectul scontat.

Odinioară, pe când obștile sătești constituiau unica formă de organizare politică, socială și economică a românilor, se pare că „expedițiile după fiare erau inițiate de obștea sătească”.

În trecut, vânatoarea avea o mare importanță nu numai pentru asigurarea hranei și a îmbrăcăminte (pieile), dar era socotit și un bun prilej pentru antrenarea în vederea luptelor. Totodată, unele produse de la animalele vâdate aveau căutare în medicina populară (de exemplu, se aprecia că untura de mătă — pisică — sălbatică este „bună pentru boala de ochi”; că cea de urs vindecă rapid rănilor; că grăsimea de viezure tămăduie reumatismul etc.), sau erau întrebuințate pentru confecționarea unor obiecte de uz casnic (din coarne de căprior se făceau adesea nasturi, mânere de cuțit etc.), a unor lucruri cu care se împodobeau interiorul casei (din coarne de cerb erau lucrate cuiere etc.).

Marile vânători se făceau și călare, iar ca arme de luptă se foloseau lăncile și arcurile. Mai apoi, au intrat în uz armele de foc. Dintre ustensilele specifice, în afara armei, vânătorii mai întrebuințau frecvent cornul de vânatoare (cu el se efectuau chemări, semnalizări), cornul pentru praf, punga de piele pentru păstrat alic și traista din piele sau păr de capră pentru strângerea vânatului mărunt.

La vânătorile de amploare, o etapă principală o reprezenta străvechea tehnică a hăituielii.

Ca hăițași (hăituitori) serveau, de regulă, țărani, mai ziși și gonași.

La nivelul satului și chiar a fiecărei gospodării sătești, se practica în mod curent, numai prelucrarea pieilor de iepure, de vulpe și de lup. Tehnica era simplă, pieile de iepure și de vulpe erau întinse, în vederea uscării, pe niște crăci special alese, cele de lup erau sărate, întinse bine în ținte bătute pe scândură și puse la uscat.

Una dintre cele mai arhaice modalități de stârpire a animalelor sălbatice dăunătoare, aflată în practică încă și astăzi, a fost otrăvirea. Buni cunoscători și plantelor locale cu efecte nocive, vânătorii le culegeau, extrăgeau otrava din ele și o puneau în momeli.

În vederea ademenirii animalelor sau a păsărilor sălbatice, de o reală eficiență s-a bucurat însușirea științei și artei de ale imita urletele, țipetele, fluierăturile specifice. Pentru reușita acțiunii, conta, în egală măsură, atât talentul imitării, cât și alegerea timpului potrivit. Spre exemplu, către sfârșitul toamnei și pe timpul iernii, urletul lupului era reprodus strigându-se în căciulă, în cartuș de lemn sau în oale de lut fără fund. Vânătorii, asociați câte 3–4, mergeau la locurile dinainte cunoscute, își pregăteau armele pentru tras, se așezau, de regulă, spate-n spate, și începeau să imite urletul lupului. Ademeniți, lupii se apropiau și, adeseori erau împușcați.

Vulpea putea fi momită printr-o înălțuire de sunete asemănătoare cu țipătul iepurelui aflat în primejdie, sau chiar țâțâitul (chițâitul) șoarecelui.

Frecvent, vânătorii se așezau la pândă. Temeinic cunoscători ai faunei

sălbatică locale, al locurilor de trecere a animalelor spre apă sau spre sursele de hrană, vânătorii se ascundeau pe la trecătorile respective și așteptau vânatul cu armele pregătite pentru tras. Când participau mai mulți vânători unul care era mai priceput îi așeza în locurile cele mai prielnice vânatului, operației i se spunea „în punătură”.

Firește că și înainte de introducerea în uz a armelor de foc (probabil prin secolul al XVII-lea), forțați de împrejurări, oamenii au căutat și au găsit soluții ingenioase și eficiente pentru înfruntarea fiarelor.

Astfel luând urma animalelor, mai ales cele lăsate pe zăpadă, vânătorul a fost de multe ori nevoit să lupte direct cu vânatul, folosindu-se de: bâte, pari, furca de fier, securea sau toporul, arcul cu săgeți etc.

Larg răspândite erau și cursele, gropi adânci, săpate în locurile pe unde obișnuiau să treacă animalele. Gropile erau mascate, (acoperite cu crengi, presărate cu frunze, zăpadă etc., după anotimp).

Pentru iepuri se făcea de multe ori o groapă acoperită cu o scândură care se sprijinea pe un suport. Spre mijlocul gropii, se înfigea o căpățână de varză, într-un băț. Pentru a ajunge la hrană, iepurele trebuia să calce pe scândură. Călcată scândura se prăvălea de pe suport, iar animalul se prăvălea în groapă.

În gropile pentru lupi se puneau țaruși ascuțiți și de multe ori momeală vie.

Pentru prinderea iepurilor, a vulpilor, a lupilor, a porcilor mistreți (gliganilor) și chiar a jderilor, au fost utilizate și capcanele în formă de ștreang, confecționate de cele mai multe ori din sârmă sau din lemn proaspăt tăiat, ușor arcuit și prevăzut cu un fel de piedică. Ele erau denumite cursă sau zmâc.

Atât mărimea, rezistența cât și locul de dispunere a curselor se afla în directă relație cu caracteristicile cunoscute ale animalului vânat.

Animalele se mai prindeau prin îndoirea până la pământ a părții superioare a copacului, în vârful căruia se afla cursa cu momeală. Când încerca să ia momeala, vârful copacului, eliberat de piedică, revenea în poziția inițială, săltând animalul prins în cursă (laț) — zmâc.

Pentru prinderea unor animale mai mici dihori, nevăstuici și chiar a vulpilor au fost utilizate curse de lemn, asemănătoare unor lăzi. Li se spunea batcă.

Răspândită a fost și tradiția vânării multora dintre animalele sălbatică, cu deosebire a celor răpitoare (vulpi, lupi, dihori, jderi etc.) cu ajutorul curselor lucrate din fier, prevăzute cu două clape (fâlcii), un arc de oțel și un cârlig de agățare a momelii. Având mărimi variabile, cursele erau așezate în locurile cele mai frecventate de animale. Lăsate cu clapele desfăcute, cu arcul întins, când animalul prindea momeala, arcul se declanșa, iar fâlcile (clapele) îl apucau de cap, de picior etc. În general, cursele metalice aveau lanțuri cu ancore la capete, pentru a fi agățate de copaci, pari etc., spre a împiedica animalul să plece ducând cursa cu el.

Dar, pentru prinderea animalelor care se ascundeau în pământ în vizuini, se folosea și inundarea sau se afumau adăposturile, după ce în prealabil erau astupate ieșirile, mai puțin una. Dar câte nu a născocit ingeniozitatea vânătoarească.

Și pentru răpunerea sau prinderea unor păsări sălbatică, pe lângă armele de vânătoare specifice timpului (piatra, arcul cu săgeți, armele de foc etc.) au fost întrebuințate și alte unelte și procedee, unele dintre ele de străveche existență. Printre altele, arhaică și accesibilă oricui a fost metoda capturării unor păsări sălbatică cu sita, coșara sau troaca, sprijinite cu o margine pe pământ, iar cu alta de un băț legat cu o

sfoară. Venite să ciugulească grăunțele de sub ustensila amintită, păsările erau prinse, trăgându-se de sfoară, de la mare distanță. Veche trebuie să fie uzanța prinderii unor păsări cu zmâcul (lațul) confecționat din fir de păr de cal înnodat la un capăt. După ce erau legate de crengi ori se înșirau pe o scândură, în zmâcuri se pune momeală. Venite după hrană, păsările cădeau în lațul care se strângea rapid.

Păsărelele se prindeau cu zmâcul, dar și cu clei special pregătit și multe, multe alte metode [B-35, 35 A și 35 B].

Din vânatul urmărit de bogeni, vom aminti fără a avea pretenția de ale fi înșirat pe toate: vulpea (*Canis vulpes*); veverița (*Sciurus vulgaris*); iepurele (*Lepus timidus*), dihorul (*Mustela putorius*); nevăstuica (*Mustela vulgaris*); mâța — pisica sălbatică (*Felix catus*); viezurele (*Meles Taxus Schreb*); jderii (*Mustela Martes Briss*); gligani — porcii mistreți (*Sus scrofa L.*); lupii (*Canis lupus*); căprioarele (*Cervus Capreolus L.*); cerbii (*Cervus Elaphos L.*); găinușa de alun (*Tetrao Bonasio*); porumbelul sălbatic (*Columba Ocuas Gruel*); găște sălbatice (*Auser cinereus*); rațe sălbatice (*Ausas Querquedula*); grauri (*Sturnus vulgaris*); mierla (*Turdus merula*); sturz (*Turdus musicus*); ciocănitorea, uliul, mai târziu fazanul și multe altele.

PESCUITUL

Din vremuri imemorabile, pe lângă faptul că se prindea cu mâna, peștele mai era străpuns în apă cu sulițe sau lănci rudimentare (simple bețe ascuțite) și cu harpoane. Harpoanele din os s-au întrebuițat frecvent și în epoca neolitică. De pe atunci, începe să fie folosită și plasa de pescuit și undițele de os.

Menținerea în limbă a unor elemente lingvistice moștenite de la daci și romani, referitoare la pescuit reprezintă unul din argumentele însemnate pe care se sprijină ideea practicării neîntrerupte a îndeletnicirii de către locuitorii acestor locuri a pescuitului. Astfel, direct sau indirect, sunt legați de pescuit termenii de obârșie dacică baltă, cârlig, gard, genune, mal, melc și pârâu. Termenul generic pește, foarte productiv în limba română (stă la baza unei întregi familii de cuvinte: pescar, pescărie, pescuit, peștișor, pescuț, pescărel etc.) are origine latină = *piscis*.

Unele părți componente ale peștilor sau unele acțiuni specifice acestora sunt, de asemenea, desemnate prin cuvinte de origine latină: lapți (*lactes*), beșica — bășica (*bessica = vessica*), bătaia (peștelui) = *batt(u)alia*.

Nu-i mai puțin adevărat că unii pești (știucă, mreană, păstrăvul, lostrița etc.) și unele unelte de pescuit (plasa, vârșa etc.) au nume slave. S-ar putea chiar spune că, față de toate celelalte ocupații tradiționale (principale sau secundare) ale poporului român, în domeniul pescuitului există cea mai bogată terminologie de proveniență slavă.

Așezarea satului nostru, pe un pârâu de munte și în apropierea râului Crișul Alb, nu s-a bucurat de avantajele celor așezați pe cursul inferior al marilor râuri. Totuși și-au asigurat pe plan local un minim de pește.

În apa pârâului Rădești speciile de pești întâlnite sunt: păstrăvul, soreana (lostrița), cleanul, porcușorii, sicarul, fusarul, molanul, mihalțul, somnul, mreana, zglăvoaca, roșioara, triclorii sau crăișorii.

Acești pești, (în general) al apelor de munte, deși pe Vale urcă uneori și alte exemplare din alte specii; sunt apreciați mai cu seamă pentru gustul lor, deși, nu au în

general dimensiuni mari.

Arhaică este deprinderea vânării peștelui cu mâna. La noi, tinerii și copiii caută peștele printre pietre, pe sub pietre, pe sub mal — la copcă — (pe la rădăcinile copacilor, pe la coturile apei, prin dalbini — adâncituri în pământ).

Locul și timpul capturării peștilor cu mâna diferă de la o specie la alta. Astfel, păstrăvul și zglăvoaca se prind cu mâna îndeosebi când stau liniștiți pe fundul apei; sicarul și sugaciul sunt căutați cu mâinile prin mâl și aruncați pe mal cu noroi — nisip cu tot etc.

Uneori, mai rar e drept, peștii erau omorâți sau doar amețiți cu plante toxice sau narcotice. În acest scop se foloseau: aliorul, lumânărica sau coada-vacii, lipanul, laptele câinelui, bureți pestriți și altele. Aceleași efecte le puteau avea și cojile de nuci verzi, semințele de cânepă (nu întâmplător în zona topilelor, când se topea cânepa, apăreau destul de des pești cu mișcări sensibil încetinite, varul nestins și mai târziu carbidul etc.

De asemenea, mare vechime a avut procedeul prinderii peștelui la lumină, noaptea. La Bogești-Rădești s-a practicat mai rar. Sursele de lumină au fost: cârpe înmuiate în petrol, păcură sau grăsime care, aprinsă, se punea în vârful unui băț, mănunchiuri de paie sau nuiele aprinse, opaițul, lămpașul (felinarul) etc.

Surprins de apariția neașteptată a luminii, peștele rămânea nemișcat pe fundul apei sau venea în raza vizuală a pescarului. Și într-un caz și în celălalt, el era străpuns cu furcuța — un fel de furculițe cărora li se puneau cozi lungi. Furculițele erau îndreptate și ascuțite.

Din negura timpurilor vine și deprinderea de a ademni peștele cu mâncare pentru a-l captura. Produsele folosite ca momeală sunt diferite, în funcție și de felul peștelui.

Mai dificil de materializat, dar foarte productiv, a fost și procedeul de stârpire (rostocirea) apei, adică abaterea cursului apei sau scăderea nivelului acesteia până la secarea pe o anumită porțiune. Peștele rămânea în mâl sau între pietre și era prins cu mâna.

Utilizate au fost și vârșele. Lungi de circa 80 cm, de formă rotundă, fie turtită pe o parte și puțin umflată la mijloc cu capătul anterior larg și răsfrânt înăuntru, ca o pâlnie, iar cu capătul posterior ascuțit, vârșele sunt lucrate din nuiele așezate totdeauna longitudinal, legarea se făcea cu tei, curpine, răchită sau sfoară, închizând vârșa. Se așeza pe fundul pârâului în locurile cu apă mai liniștită. În vârșă se introducea, ca momeală, malaoc (resturile de la presarea semințelor din procesul de preparare a uleiului).

Mai târziu s-a pescuit și cu undița cu cârlige fabricate, copiii însă improvizau cârlige din ace cu bold (gămălie) [B-36 și 36 A].

ALBINĂRITUL

Din timpuri îndepărtate, albinăritul s-a bucurat de mare prețuire.

Apicultura va rămâne în atenția locuitorilor și în perioada stăpânirii romane în Dacia, dar și în cele următoare.

Tăblițele cerate descoperite la Roșia Montană, din Munți noștri Apuseni demonstrează că, în Dacia Romană, ceara de albine era folosită și ca material de scris.

În aceeași ordine de idei, se cuvine amintit faptul că, după creștinarea în masă a populației autohtone (prin secolul IV d.Ch.), sporește vertiginos cererea de ceară pentru lumânările necesare oficierei cultului religios respectiv.

Metodele romane de practicare a albinăritului, însușite temeinic pe durata a sute de ani, au fost conservate în epoca migrațiilor cât și după aceea, unele dintre tehnicile și ustensilele de tradiție romană supraviețuind și astăzi. Se apreciază că stupii făcuți din trunchiuri găunoase de copaci, sau împlețiți din paie, nuietele ori din curpine (curpen) lipiți cu pământ sau bălegar de vacă, sunt la fel cu cei de acum două milenii și mai bine. De asemenea, se consideră că are obârșie romană obiceiul de a bate în fiare, de a arunca apă sau țărână în aer pentru a obliga roiul să se așeze, obicei cunoscut și practicat și în prezent.

Analiza structurii pe origini a cuvintelor referitoare la albinărit, arată că cele de proveniență latină sunt precumpănitoare numericește, că ele au o mare putere de derivare (bunăoară, albina a dat naștere la 14 derivate) și că desemnează noțiuni esențiale. Pe de altă parate termeni ca: stup, stupină, stupar, fagure, miere, ceară, păstură („polenul adus de albine, prelucrat și depozitat de ele în celulele fagurilor, hrana lor și a puietului”), ou („ceea ce depune matca în fundul celulei”), mamă („regina albinelor”) etc. — toți moșteniți din latină sau formați pe teren românesc din elemente latine — impun concluzia că, din cele mai vechi timpuri, alături de exploatarea albinelor sălbatice, a existat și o „creștere domestică” a albinelor, desfășurată după o știință și cu unelte foarte apropiate sau chiar identice celor cunoscute de noi astăzi.

Pe toată întinderea feudalismului, albinăritul a constituit, ca în oricare parte a țării, una dintre îndeletnicirile cele mai rentabile. Ca și în antichitate, mierea a rămas și în această epocă singurul produs zaharos cunoscut și la îndemâna mării mase a locuitorilor. Ea era folosită nu numai în alimentație, ci și în medicina empirică sau la prepararea miedului (o băutură obținută din fermentarea mierii amestecate cu apă caldă). Totodată, ceara reprezintă principala materie primă pentru confecționarea fie a produselor cu care se asigura iluminarea locuințelor, fie a lumânărilor folosite la oficierea serviciului religios în biserică ori în timpul altor ritualuri. Asemenea mierii, ceara a fost întrebuințată și în scopuri medicale îndeosebi la pansarea rănilor, datorită efectelor sale hemostatice și antiseptice cunoscute (desigur, tot pe cale empirică) încă din vechime. Chiar și voștina și-a găsit căutare în medicina populară. De pildă, printre altele, din ea se făcea un fel de turtă care — bine încălzită și învelită-n pânză — se așeza pe pântecul copiilor bolnavi de vărsat.

Îndeletnicire simplă și productivă, practică cu ustensilele dintre cele mai ușor procurabile și rămasă — în general — în afara multor îngrădiri feudale (albinele puteau circula liber oriunde, iar vânătoarea albinelor sălbatice era îngăduită oricui etc.) creșterea albinelor a fost accesibilă tuturor categoriilor sociale.

La Bogești-Rădești apicultura a fost favorizată de condițiile naturale dintre cele mai prielnice: o floră meliferă deosebit de bogată și variată (sute de specii de plante melifere înfloreau eșalonat de primăvara până toamna); clima moderată (fără ploi îndelungate, fără vânturi puternice și fără ierni prea friguroase). Acestea au îngăduit atât ieșirea normală a albinelor la lucru, cât și iernarea stupilor afară sau în adăposturi de o mare simplitate.

De prin secolul al XV-lea, însă, țăranii nu se puteau bucura de întreaga lor

muncă, fiindcă a început perceperea dării din produse apicole. Pe măsura asupririi feudale, obligațiile sporeau, existând indicii că dijma era destul de mare.

Spre sfârșitul veacului al XIX-lea, din mai multe cauze (schimbări în utilizarea suprafețelor de pământ; răspândirea mijloacelor moderne de iluminat, introducerea din ce în ce mai accentuată a zahărului ca aliment etc.), albinăritul va regresa sensibil. Declinul îndeletnicirii se va intensifica la începutul secolului XX.

E de presupus că și în faza devălmășiei absolute, albinăritul s-a practicat pe planul fiecărei gospodării.

Marea masă a locuitorilor aveau până la 20–25 de stupi, cei cu stupi mai mulți reprezentând excepții. Stupii, în mod curent erau ținuti în grădina sau livada din apropierea casei, așezați în locuri potrivite, unde nu băntuia vântul și erau feriți de prea mult soare, locul trebuia să fie uscat și curățat de iarbă.

Încă de pe vremea stăpânirii romane în Dacia, adăpostul albinelor se numește stup. Tot de pe atunci — dacă nu mai înainte — datează deprinderea lucrării stupilor din trunchiuri sau coajă de copac, fie din curpine (curpen), nuielile ori paie împletite pe un schelet de scânduri arcuibile.

În codrii seculari, ce înconjurau așezarea, se găseau multe trunchiuri de copac putrezite la mijloc. Acestea tăiate sus și jos la măsura potrivită (60–70 cm) se scobesc și se lărgesc puțin și se sfredelește un urdiniș, deschiderea de sus se acoperă cu scoarță de copac sau o scândură, peste care se pune o piatră lată. Și iată stupul gata. Ei se numeau butură.

Au fost confecționați stupi și din coajă de copac, cusută la înheietură cu împletitură de tei.

Stupii împlețiți din paie, curpine sau nuielile de salcă (salcie) sunt folosiți încă din antichitate. Lipiți cu lut sau balebă și având de obicei formă de căciulă, ei se numeau coșniță.

Odinioară se lucrau, mai rar, și stupi din scânduri încheiate în formă de paralelipiped.

Indiferent de materialele de lucru și de formă, tipurile de stupi amintite se așezau totdeauna în poziție verticală.

Iarna stupii confecționați din trunchiuri scorburoase de copac nu se adăposteau, de regulă, ei — uneori — se înveleau cu paie, zdrențe etc. În schimb coșnițele erau protejate, poate nu atât împotriva frigului, cât a intemperiilor.

Majoritatea locuitorilor nu aveau adăposturi speciale pentru stupi. De aceea, obișnuit, ei rămâneau pe loc. Din când în când, se aduceau în târnațul casei; în colnă sau sub adăpostul format prin prelungirea unei laturi a acoperișului casei etc. Pe geruri mari erau acoperiți cu fân sau otavă.

Pe durata iernii, stupii insuficienți alimentați se bucurau de un tratament deosebit, fiind urmăriți îndeaproape și hrăniți ori de câte ori era nevoie. Stupii slabi se băgau într-o începere, la adăpost; se lua un cocean de porumb, se da prin miere și se băga în stup, înțepenindu-l în pereți. La 2–3 zile se puneau alți coceni. Pe cocean, albinele puteau merge fără să se împotmolească în miere.

În lipsă de miere se introducea un fel de sirop făcut din pere plevițe numit mursă. Perele se fierbeau și apoi, după răcire, erau introduse în stup.

În concordanță cu starea vremii scoaterea stupilor la câmp se efectua, în mod obișnuit spre sfârșitul lunii martie.

În general, toamna, se pornea în căutarea stupilor sălbatici. De obicei „vânătorii” luau cu ei miere în vase mici de lut, pe care le lăsau undeva în iarbă. Era suficient ca una sau câteva albine sălbactice să descopere mierea pentru ca, după scurt timp, semenele lor, repede anunțate să apară în grup. Urmărite atent, li se descoperea sediul.

Oricare sătean, era în măsură să prindă roiul sălbatic, găsit întâmplător. Potrivit „obiceiului” pământului, vânărea albinelor sălbactice era îngăduită oriunde și oricui. Deci, stupii sălbatici intrau în posesia celor care aveau norocul să-i găsească și să-i prindă. Dacă stupul era descoperit primăvara sau pe la începutul verii, înainte de strângerea mierii, vânărea lui se făcea, în primul rând, pentru albine. În acest caz, seara — după ce albinele se adunau în scorbura copacului — se astupa gaura de intrare, se rețea copacul deasupra roiului și se așeza acolo o coșniță. Se făcea o gaură — urdiniș — sub roi, pe care se introducea fum. Agitate de fum și zgomote, albinele intrau în stupul de deasupra sau în ustensile de prindere adică în roiniță.

Dacă stupul sălbatic era găsit spre sfârșitul verii (deci după adunarea mierii) și găsitoului nu-i era necesar roiul, se omorau albinele cu fum de plante otrăvitoare sau sulf și se luau fagurii cu miere, după ce se lărgea scorbura.

O atenție specială se acorda prinderii albinelor roite de la stupii domestici. Se știa că roirea este precedată de anumite indicii care, de regulă, nu rămâneau străine apicultorilor. În consecință, stupii predispuși roirii erau atent supravegheați.

Se mai cunoaște că, la evadarea primului roi sau roi primar, se așează în imediata apropiere a locului de descindere, el fiind condus totdeauna de matca bătrână. Roiul al doilea se așează ceva mai departe, și treilea și mai departe etc. Se înțelege că dacă nu este prins repede, roiul pornea la drum. Pentru a-l obliga să se fixeze cât mai aproape, oamenii au recurs la stropirea lui cu apă, la aruncarea cu țărână, la zgomote puternice produse prin lovirea în clopote sau în alte obiecte metalice, aflate la îndemână. Cum am mai arătat, deprinderea este străveche.

Specialiștii apreciază că albinele se orientezi cu ajutorul undelor sonore. Pentru a nu se rătăci, albinele din fața roiului emit sunete către cele din spate. Bătând în fiare, se bruiază recepția undelor emise și, în momentul în care grupul de albine emițătoare pierde contactul cu matca, provoacă încetarea emisiunii. De aceea, roiul se așează. Există deci și o explicație științifică.

Odată fixat pe creanga vreunui copac sau pe gard, roiul se afumă cu zdrențe ori cu iască (burete) uscată de gorun și se scutură în coșnița special pregătită — frecată în prealabil cu busuiocel sau mentă. Când roiul era fixat prea sus, roinița se ridică sprijinită într-o rudă (prăjină) sau furcoi.

Potrivit datinii păstrate până astăzi, indiferent de apartenența proprietății pe care se deplasa sau se fixa, roiul evadat dintr-un stup domestic nu putea fi prins decât de stăpânul stupului, care însă trebuia să-l urmărească îndeaproape. Din momentul în care era pierdut vederii și înceta urmărirea, roiul fugit căpăta regimul juridic al celui sălbatic, adică putea fi prins de oricine, fără nici o opreliște.

De regulă, operația de extragere a mierii este denumită retezatul stupilor.

Odinioară, mierea și ceara nu erau recoltate de la toți stupii, ci numai de la cei mai productivi. Toamna se ridică stupul. Care era mai greu se omora.

În cazul în care stăpânii stupilor nu puteau înlocui albinele ce trebuiau a fi sacrificate cu altele — sălbactice sau provenite de la stupi domestici prin roiri repetate în cursul aceluiași an — de regulă, renunțau la recoltarea totală a mierii stupilor,

scoțându-le doar fagurii aflați ca surplus.

Pentru omorârea albinelor, stupul primitiv se scufunda, uneori într-un vas cu apă rece. Înecate, albinele cădeau în apă.

Extragerea mierii s-a efectuat prin utilizarea unei tehnici simple, care presupunea, în primul rând, desprinderea fagurilor din stup cu ajutorul unor cuțite aduse la capăt și tăierea căpăcelor de la celulele cu miere. Apoi fagurii se storceau cu mâna sau se țineau într-un vas așezat în apropierea unei surse de căldură. Unii introduceau vasul în cuptorul de pâine, după scoaterea acesteia. Mierea se păstra pe vremuri, în oale de lut sau în vase de lemn.

După extragerea mierii, fagurii se fierbeau în oale de lut sau în căldări de aramă, iar fiertura se turna într-un vas cu apă rece. Ceara se aduna deasupra apei, formând turta de ceară. Ceea ce rămânea sub ceară se fierbea din nou. Fiertura se introducea într-o pânză de cânepă — strecurătoare — săcuiet.

Săcuietul se sprijinea pe o spetează înclinată, al cărei capăt inferior era așezat într-o troacă cu apă rece. Capătul superior al spetezei se proptea în pieptul omului. Fiertura din pânză se presa pe spetează cu ajutorul unui drug sau cu un vâtrai etc. Ceara trecea prin pânză și curgea în apa rece, făcându-se turtă. În pânză rămânea voștina.

Pentru scoaterea cerii, unii strângeau săcuietul cu fiertura într-un clește, de fapt două scânduri perforate, care se legau la un capăt cu nuiiele (tei, ață etc.) și care se strângea cu mâinile de la celalalt capăt unde scândurile erau îngustate, pentru a prinde mai bine.

E de presupus că odinioară au existat și teascuri care aparțineau sau erau folosite de întreaga obște satească.

Tipul cel mai simplu și mai vechi de teasc pentru stors ceara pare a fi cel cu icuri (pene) verticale, numit și scaun pentru stors ceara. Scaunul era făcut dintr-o tăblie sprijinită pe patru picioare. În mijlocul tăbliei se practica o tăietură dreptunghiulară în care apoi se introducea săcuietul, iar de o parte și de alta se puneau icurile (penele) care, bătute strângeau săcuietul cu ceară, aceasta se scurgea într-un vas pus sub scaun.

În albinăritul primitiv stupii se omorau înainte de ziua Crucii (14 septembrie).

Din voștina nepresată la teascuri, dar amestecată cu apă călduță și lăsată la fermentat se obținea mied [B-37 și 37 A].

Mierea stupilor, la Bogești-Rădești era adunată în marea ei majoritate din flori de câmp, dar anumite cantități erau făcute din flori de tei sau flori de magran (salcâm).

LUCRUL LA PĂDURE

Lucrul la pădure a fost o muncă specifică bărbaților. Pentru tăierea trunchiurilor, s-a utilizat toporul de pădure, cu coadă lungă de peste un metru și cu suprafața simetrică. Mai târziu s-a introdus firezul — ferestrăul de pădure, mănuit de doi oameni. Inițial, linia de tăiere a ferestrăului a fost dreaptă, ulterior fiind folosit ferestrăul cu linie de tăiere arcuită, cu care munca a devenit mult mai ușoară, Copacii doborâți pe versanții abrupti erau curățați de coajă și de ramuri și lăsați pe loc să se usuce. Lemnul pentru foc era tăiat în bucăți de un metru și ceva și stivuit în grămezi de câte un metru.

Coborârea lemnului a fost făcută prin tracțiune animală. Ulterior, mai ales unde terenul se preta, lemnul a fost coborât la vale prin alunecare în jgheaburi — vălăie umezite. Construirea vălăielor — jgheaburilor a presupus multă iscusință. Lemnul pentru construcții și unelte de muncă era transportat la vale netăiat, sub formă de bușteni. Pentru acesta s-a utilizat tracțiunea animală. Din fundul văilor, lemnul era

transportat mai departe cu carele sau căruțele.

Pădurea seculară existentă la Bogești nu a fost exploatată sistematic până după anul 1889 când i se concesionează lui Guttman această exploatare. Întreprinderea era de acum mult ușurată și de faptul că C.F. normală Arad–Brad, deja depășise Almașul, construcția ei înaintând spre Gurahonț, tronsonul Arad–Almaș era de acum în exploatare. Pentru o mai economică scoatere a lemnului din pădure, întreprinderea concesionară a construit în jurul anului 1900 o cale ferată forestieră îngustă, de la stația C.F. Almaș până pe Valea Bogeștilor, la Ulm. Traseul aproximativ a acestei C. F. I. poate fi văzut pe Planșa Nr. 1.

O parte a lemnului era prelucrată în grinzi, scânduri, dulapi, șipci și alte materiale pentru construcții, dulgherie și tâmplărie. Inițial, fasonatul lemnului s-a făcut cu securea, însă din cauza productivității reduse și a pierderii de material mai ales la tăierea scândurilor, s-a introdus relativ repede un firez — ferestrău mai mare, manipulat vertical de doi oameni și mai apoi joagărul acționat de forța apei.

Tăiatul lemnului din pădure a avut un caracter sezonier. Era preferat lemnul tăiat iarna, întrucât atunci uscarea se făcea încet, pe când la cel tăiat vara apăreau crăpături datorate uscării rapide. Pe de altă parte, vara, dacă lemnul nu era transportat imediat, era atacat de ciuperci. Folosirea anotimpului friguros pentru munca la pădure corespundea și intereselor oamenilor, care nu renunțau la agricultura și la creșterea animalelor. Ori iarna, dispuneau de mai mult timp la dispoziție, realizând un câștig suplimentar [B–38 și 38 A].

Portul popular

Portul popular a fost confecționat în fazele sale primare în cadrul economiei gospodăriei autarhice. În aceste condiții principalele materiale folosite în pregătirea costumelor au fost cele rezultate din ocupațiile de bază, agricultura și creșterea animalelor: firele plantelor textile, pielea și lâna.

Mai târziu, datorită dezvoltării economiei de schimb, a drumurilor și a circulației bunurilor, încep să pătrundă și în sat diferite materiale confecționate în atelierele de manufactură din orașe. Chiar dacă în mai mică măsură, se constata totuși pătrunderea, și în această parte, a unor produse ajunse aici chiar din străinătate.

Se pare că și în secolele al XVIII și XIX-lea pânza țesută în casă, din cânepă de diferite calități, era cea mai des utilizată.

Inul, datorită climei, nu suficient de prielnice și a solului, nu s-a cultivat decât în mică măsură. Chiar și atunci tulpina fiindu-i scurtă și de slabă calitate. În acest fel, inul n-a fost folosit la țesutul pânzei decât sporadic și în timpul celui de al doilea război mondial, când a scăzut importul bumbacului. În aceste condiții inul a substituit, în oarecare măsură, bumbacul, prezența inului în țesătură a contribuit la înălbirea și la flexibilitatea pânzei [B–39].

Cânepa era de două feluri: cânepa de vară și cânepa de toamnă. Cânepa de vară se culegea odată cu grâul, în iunie; cea de toamnă în august. Deși semănate odată ele se deosebeau prin faptul că cea de vară nu purta rod, pe când cea de toamnă avea semințe.

Cânepa se culegea cu mâna, smulgându-se din pământ; se scutura de pământul prins de rădăcini iar dacă rădăcinile erau mari se tăiau pe un butuc cu toporul. Apoi se lega în „mănuși” (cât puteai cuprinde cu mâna forma o mănușă); 6–10 mănuși la un loc formau o sarcină. Mănușile se aranjau în sarcină, jumătate cu capul la stânga și jumătate cu capul la dreapta. Apoi se transportau la vale, — Valea Bogeștilor — la topile.

Cânepa se fixa în apă între pari ca să nu o ducă apa iar după aceea se acoperea cu bolovani. În apă se ținea 7–10 zile. Uneori, înainte de a fi scoasă din apă, se luau câteva fire de probă. Se știa însă că o câneapă subțire se topește mai încet, pe când cea mai groasă se topește mai repede. De altfel și temperatura apei contribuia la scurtarea perioadei de topire. La scoaterea din apă cânepa se spăla bine, iar apoi se încărca în car sau pe căruță și se ducea acasă, respirându-se pe lângă gard și pereții casei sau a altor construcții, ca să se usuce la soare. Seara se strângea iar dimineața se întindea din nou la soare. Trebuia avut grijă ca în această perioadă să nu fi plouat pentru a nu se înnegri.

La fel se proceda și cu cânepa de toamnă cu deosebirea că după ce era legată în „mănuși” se așeza „în picioare” ținându-se câteva zile ca să mucezească capul, iar apoi se bătea cu maiul de rufe sau cu o bătă, ca să cadă semințele ce urmau a fi folosite în anul următor.

După uscatul cânepei urma o altă operație: melițatul. Melița se confecționa din lemn de fag. De cele mai multe ori ea era mobilă putând fi mutată dintr-un loc în altul. În urma melițatului fibra de câneapă era despărțită de partea lemnoasă care se numea pozdării. Acestea erau folosite pentru „ars” cuptorul de copt pâine, pentru aprins focul în cuptorul din casă sau ca așternut pentru oi sau capre. O parte din bețele cele mai lungi erau puse deoparte, folosindu-se pentru aprins lampa de la flacăra din sobă, spre a economisi bucelele (chibritele).

Pieptănatul era operația care urma melițatului și el se făcea cu ajutorul pieptenului și a periei. Dinții de fier ai pieptenului erau mai rari și mai lungi, iar cei ai periei erau mai deși. Se obținea astfel fuiorul și călții din care se făceau caierele și se torcea.

Torsul se făcea cu furca; aceasta putea fi simplă, făcută dintr-o bătă din lemn de alun sau paltin care, uneori, erau frumos ornamentate cu diferite motive geometrice sau florale realizate prin încrustații.

Furcile cu roată au fost și ele folosite mai ales în secolul XX. Cu ajutorul lor se torcea mai bine și mai repede, ușurând astfel munca femeilor (Vezi Foto 29).



Foto 29. Furcă de tors cu roată din lemn, acționată cu piciorul

Torsul în lungile seri de iarnă prilejuiau acele șezători pline de farmec și poezie la care participau tinerele fete, cărora li se „fura” fusul de către feciori, primindu-l înapoi în schimbul unui sărut. Se cânta și se juca, nu înaintea etalării de către fiecare fată a hărniciei prin cantitatea de fir adunată pe fus. Nevestele sau femeile mai în vârstă torceau acasă sau se adunau 4–5 la o vecină (într-o seară la una, altă seară la alta). Uneori se făcea și clacă, în sensul că atunci când o femeie avea mult de tors sau fiind nevoită să se grăbească cu torsul, era ajutată de vecine, prietene sau rude, deci o formă de întrajutorare; alteori, mai rar, se torcea „în parte”, adică femeia care torcea pentru alta primea o parte din firele toarse.

Firele rezultate în urma torsului erau făcute jirebii cu ajutorul rășchitorului. O jirebie, adică un scul, era formată din cantitatea de fir de cânepă toarsă pe 4–6 fuse. Urma fiertul tortului, adică a acestor jirebii procedându-se astfel: într-un pârlău sau ciubăr se așezau 10–20 de jirebii peste care se turna apă caldută; se ținea așa pentru a se muia de seara până dimineața. Dimineața se clădeau și se acopereau cu un cenușer, adică o cârpă mai groasă țesută din cânepă.

Se turna apoi leșie caldă (cenușă și apă fiartă). Pârlăul era prevăzut în partea de jos cu un orificiu cu dop; după ce era plin cu apă se dădea drumul apei din el, reîncălzind-o după care era din nou turnată în pârlău, operația aceasta repetându-se de mai multe ori până când leșia avea în tot pârlăul aceeași temperatură. În ziua următoare cu un ciubăr erau duse jirebiile la fântână sau mai des la vale unde tortul era clătuit cu apă curată; după care jirebiile se puneau pe rudă să înghețe. În urma fierberii și a expunerii la ger tortul se albea.

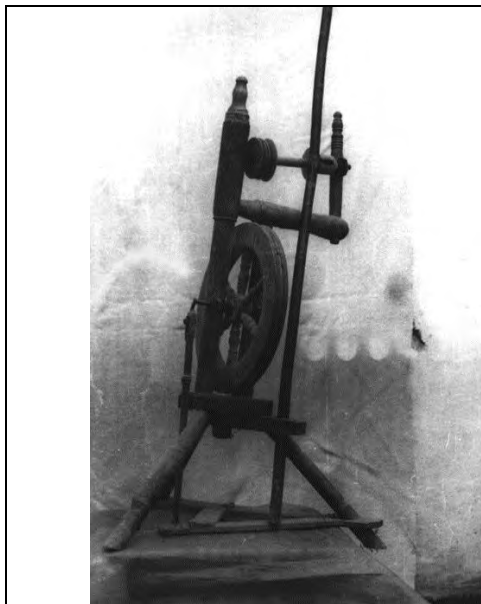
Urma depănatul jirebiilor care se făcea cu ajutorul vârtelniței. Vârtelnițele erau de diferite mărimi, având și posibilitatea de a se regla în funcție de mărimea jirebiei.

În felul acesta jirebiile erau transformate în ghemuri.

Urzitul, care se făcea mai mult la gard sau la casă iar după 1918 cu ajutorul urzoiului, este urmat de nevedit, operație care consta în introducerea firelor de urzeală prin ițe și spată.

Țesutul, ultima fază a procesului de prelucrare a cânepii; dar poate cea mai importantă, o reprezintă finalizarea tuturor muncilor din cadrul activităților casnice menite să producă textile. Meșteșugul țesutului presupunea un plus de pricepere și, de ce nu, multă fantezie creatoare.

Nepriceperea femeii la țesut precum și faptul că unele preferau să plătească pentru a li se țese erau motive de satirizare a acestora prin intermediul strigăturilor create de cele mai multe ori în mod spontan în timpul jocului, având o țintă precisă.

Vorbind de țesutul pânzei notăm și operația care constă în făcutul țevilor; cu ajutorul sucalei se rula firul de cânepă pe țeavă. Țeava era pusă apoi în suveică, care era introdusă de țesătoare „în rostul firelor” de urzeală. Urzeala era făcută din firele de fuior, iar băteala putea fi de calitate inferioară; depindea de destinația pânzei țesute. Țevile erau pregătite de cele mai multe ori de copiii din casă.

Războiul de țesut de tip orizontal era confecționat în întregime din lemn. Confecționarea acestei piese a constituit un prilej pentru meșterul popular de a realiza pe suprafața lemnului motive decorative de mare frumusețe. Acestea erau realizate prin încrustare pe partea superioară a brâgurilor (locul unde se prindea spata). Desigur nu întâmplător ornamentul geometric completat uneori și cu anul confecționării războiului se afla aici; este locul cel mai expus vederii, brâgurile fiind mereu în privirile calde de mâinile pricepute ale țesătoarei [B–40 și 40 A].

La confecționarea pieselor de port cânepa singură s-a folosit mai mult în trecut. În secolul al XX-lea, în general, pânza se țesea în amestec cu bumbac și „misir”, care a pătruns destul de timpuriu.

La Rădești se întâlnesc următoarele țesături de casă:

Pânza goală de cânepă. Se țese mai mult pentru saci, lipidee etc.; pentru piese de port a fost folosită foarte rar.

Pânza de tramă. Se face urzind misir și bătând cânepă.

Pânza invălită. Este des folosită. Pentru a obține această pânză se urzește misir în amestec cu bumbac, sau tramă cu bumbac și se bate cânepă.

Pânza de urzeală limpede. Se folosește luând aceeași proporție de misir și cânepă pentru urzeală iar la băteală se folosește numai bumbacul.

În sfârșit, amintim o pânză țesută numai din urzeală de misir și băteală de bumbac, numită „**pânză de bumbac limpede**”, „pus misir” sau rărită — „pânză de misir fir în dinte”. Frumoase efecte s-au obținut și prin alternarea misirului galben cu misir alb.

Cert este că în Rădești, la sfârșitul secolului al XIX-lea, locuitorii din acea vreme nu obișnuiau să cumpere pânza din comerț. La începutul secolului al XX-lea au început să se folosească mai ales la confecționarea cămășilor femeiești anumite sortimente de pânză aflate în comerț.

Între cele două războaie mondiale, alături de cămeșile și poalele tradiționale, au apărut altele lucrate din jolj mai întâi brodate în alb cu mâna, iar odată cu pătrunderea mașinii de cusut, brodate chiar cu mașina.

Paralel cu bluzele confecționate din jolj, prin 1920, au început să se poarte „sumne” (fuste) din stambă și din mătase. Cu timpul poalele de jolj bogat ornamentate intră sub sumne ca jupoane, fiind folosite într-un număr considerabil de mare. Desigur acestui costum nu-i corespundea cărpa de încins (zadia) tradițională aleasă în război. Astfel apar în costumație noi materiale. Pânza de lână fină numită „păr” din care se făc cărpe de încins „guverite”, ternul, postavul pentru doloamă (paltoane — scurte) etc. În costumația bărbaților locul izmenelor largi și cioarecilor este luat de pantaloni realizați din postavuri de calități diferite. În loc de șube încep să se poarte doloamele din postav.

MATERIALUL DE ORNAMENTAȚIE

Ca material de ornamentație atât în alesături cât și la broderii, în ordinea vechimi, s-a folosit firul de cânepă înălbit și răsucit, sau cel vopsit în diferite culori cu coloranți vegetali, precum și bumbac colorat. Mai târziu, mai ales la broderii, s-a folosit ața albă simplă, dublu sau răsucit, ața de „jerebea” (în motring) luând șase firuțe laolaltă, ceea ce uneori dădea impresia de lână. Între cele două războaie s-a folosit ața „demțe”, numită după marca D.M.T. care se găsea în comerț, în toate culorile. Menționăm denumirile sub care sunt întâlnite aceste culori: portocaliu, bordom, ca cafea (maro cafeniu), lila (mov), verde ca salata, floarea piersicului etc.

Într-o măsură mai redusă la brodat s-a folosit și mătasea.

Ca materiale de ornamentație în scopul de a fi aplicat pe cămăși sau poale, pentru împrejmuirea broderiilor, s-au folosit diferite volane și volănașe cumpărate de la „duciană” (prăvălie) ca: cipca, „colțuți”, increstați cu ață neagră, „pumnărei” cu colțșori, care se prind de pânză etc.

Pentru ornamentarea costumelor bărbățești s-au folosit la cămăși „bumbi” albi și colorați în culori albastru și maro deschis.

La ornamentarea laiberelor (vestelor) s-au utilizat pentru încheiere bumbi metalici alb-argintii.

La postăvitura șubelor și cioarecilor, postavuri colorate de diferite calități și culori.

PROCEDEE DE ORNAMENTARE

Ca procedeu de ornamentare se practică alesătura și broderia propriu-zisă.

Alesătura a fost folosită mai puțin în ornamentarea cămășilor, mai mult s-a utilizat la înfrumusețarea cârpelor de încins. Sunt întâlnite aproape toate tehnicile de alesătură utilizate în vestul țării binențeles, nu cu aceeași intensitate.

Alesul cu suveica sau alesul „suveicește” care are drept rezultat alternarea în dungi mai înguste sau mai late, denumit și alesul în vârste. Din cele trei variante cunoscute, vârstele din băteală, vârstele din urzeală sau cele mixte, se întâlnesc mai mult cele din prima categorie, deci cu dungi orizontale. Alesul cu suveica s-a folosit cam până la primul război mondial.

Cel mai larg tip de alesătură folosit, este alesul pe degete. Se practică mai mult varianta executată fără fir de legătură între contururile modelului, numit „alesătură pe jejete”. Cu această tehnică sunt ornamentate majoritatea cârpelor de încins.

Alesul cu speteaza, sau alesul bătut cu speteaza a apărut la începutul secolului al XX-lea. Se realizează prin ridicarea firelor alese cu o scândurică.

Se folosește frecvent și în combinație cu alesul pe degete.

Alesătura cu speteaza este singura tehnică de alesătură care a fost utilizată și la ornamentarea cămășilor femeiești. S-a folosit între cele două războaie mondiale.

Alesul cu boți este o tehnică de alesătură relativ nouă. Cu ajutorul unei vergele se realizează mici grămăjoare (totdeauna în alb) grupate în motive geometrice întâlnite și în alte tehnici ornamentale.

Alesul tăiat în război, după tehnica realizării numit și alesul cu ghemuțul, se lucrează alb în alb, obținând un joc de găuri în pânză, asemănătoare cu „broderia prin tăieturi” i se mai zice și „spărturi”. Fiind folosit la ornamentarea cămășilor bărbătești și izmenelor.

ORNAMENTAREA PRIN BRODERII

În general pe tot cuprinsul Țării Crișurilor ornamentarea prin broderie cunoaște o foarte mare bogăție și varietăți și un nivel artistic remarcabil.

Prezența unor tehnici folosite pe tot spațiul românesc subliniază încă odată fondul comun care stă la baza întregii noastre culturi.

În această ordine de idei amintim în primul rând cusătura „trăsurește”, cusătură arhaică dezvoltată cândva din tehnica alesului. A fost frecvent utilizată, în anii dintre cele două războaie mondiale și pe cămășile femeiești, dar mai ales pe cele bărbătești.

Cusătura pe muchia cutelor, tot de veche tradiție, întâlnită sub denumirea de „închingătură” utilizată la ornamentarea pumnarilor.

O altă cusătură străveche, este cusătura în crucițe.

Cusătura bazată pe puncte înnodate, întâlnită în două variante: „bătuca” sau punctul de feston și punctul de „lănțișor pe după ac”.

Cusătura numită „riș” sau „rișel”. Odată cu pătrunderea mașinii de cusut, cam în deceniul al patrulea al secolului al XX-lea, s-a folosit intens pentru cusătura albă, spartă, broderia cu mașina. După un început timid, cu imitarea broderiilor de pe cămăși, s-a trecut la ornamentarea poalelor, care, într-un timp scurt, au devenit

jupoane, purtate sub fustele de mătase bogat încrețite.

Din cusăturile simple amintim, însăilatura — cea mai simplă cusătură și cusătura înapoia acului.

BRODERIA PLINĂ

Cusătura „trăsurește” și „jurește — jură” este una dintre cele mai frumoase broderii ornamentale. Se lucrează înaintea acului, cu fir întins (tras), de la un capăt la altul a pânzei. Se ridică un număr de fire, pășind peste altele, după cum cere modelul, în genul punctului „însăilătura”. Trecherile de la un rând la cel următor se rezolvă ridicând un fir în diagonală. Dosul broderiei corespunde cu negativul desenului ornamental.

Se lucrează atât pe băteală cât și pe urzeală.

Cusătura pe verbe. Cu cusătura pe „verbe” se realizează multe broderii, cum ar fi: bănușei, împunsărei, botuți, codruți. Cusătura pe verbe se folosește, de asemenea, la conturarea modelelor care urmează să fie lucrate prin „tăieturi”.

Dintre cusăturile cu puncte înnodate amintim: bătușeala, lăntșorul, „cusătura în vârful acului”, copcița etc.

Din cusăturile în cruce, cusătura brânelește — cea mai des întâlnită, cel mai frecvent se aplică pe gulerul și pe pumnarii cămășilor bărbătești și femeiești, dar și a poalelor. Tot aici intră și ruptura făcută pe dos.

Din cusăturile pe fire trase, tăieturi și împunsături vom desemna câteva: sălbănași, ciur umplut, tăietura, ruptura pe dos sau tivul simplu pe dos, tivitura cu fir tras lucrat pe dos și hudele (găurile) sau împunsăturile.

Chețele sunt folosite la îmbinarea laților de pânză în locurile vizibile, unde au și devenit cusături ornamentale. Se aplică în mod deosebit la mânecile cămășilor, la îmbinarea laților de la poale și de la izmene. Vezi și Foto 30.



Foto 30. Model de „cheie” — ceie — cu ajutorul căreia se îmbină doi lați

Cele mai valoroase cheițe sunt cele executate din ață albă cu aspect de dantelă, dar care propriu-zis se lucrează tot cu acul de cusut. În acest caz lații de pânză nu sunt strâns uniți ci sunt potriviți la o distanță oarecare în funcție de lățimea dantelei pe care urmărim să o obținem. Se execută în modul următor: se fixează cele două foi de pânză în așa fel ca distanța dintre ele să rămână constantă de unul la doi centimetri. Se scoate acul deasupra pânzei din stânga, apoi se introduce la același nivel în pânza din dreapta, împungând acul de jos în sus, trecând ața sub ac. Se formează un nod. În continuare acul este introdus în pânză din stânga de sus în jos. Ața care iese din nod trece peste ac, apoi se întoarce sub ac, ca să formeze nodul din partea stângă. După formarea nodului și fixarea în acest fel a distanței dintre cele două pânze, începe execuția primului rând de dantelă. Ața se întinde spre dreapta, fixând cu degetul, acul se trece sub cele trei fire astfel formate și se scoate deasupra firului rămas liber. Se formează un nod deasupra firelor întinse. Procedeu se repetă până se umple fiind cu noduri pe toată lungimea lui. Când se ajunge la capătul pânzei, din dreapta se fixează prin două noduri. Urmează rândul al doilea. Ața se întinde paralel cu primul, prin degetul mare stâng, acul se împunge de sus în jos în ultimul nod din rândul de deasupra și se trece sub ața întinsă și peste cea ținută mai lejer formând nodul. În același fel se umple cu noduri tot rândul al doilea.

Modelele se execută lăsând libere mici găurele după un desen înainte stabilit. În acest caz, se execută un număr de noduri; întinzând ața pe locul unde urmează să apară gaura. Continuând cu legarea nodurilor, se formează un gol. Se pot realiza diferite modele obținând efecte decorative deosebite.

Portul popular femeiesc

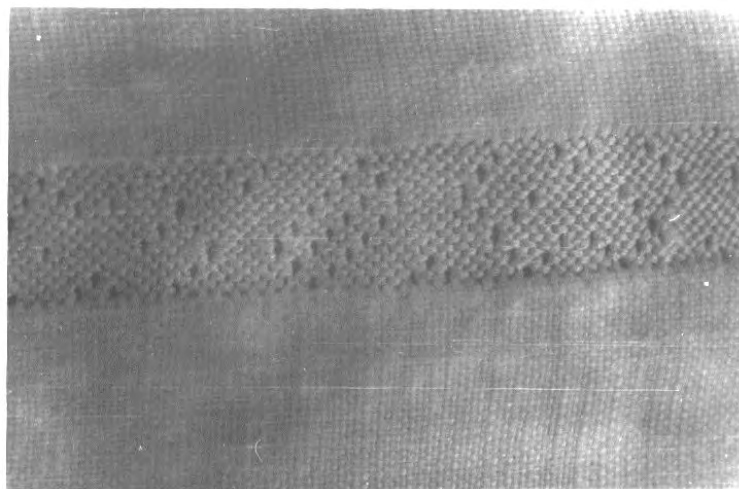
CĂMAȘA, POALELE ȘI CÂRPA DE ÎNCINS

Cămașa femeiască este numită, la Rădești, spatoi. A fost lucrată sub cele două tipuri fundamentale ale ei:

1. cămașa cu mâneci prinse din gât și încrețite la gât cu gălan.

2. cămașa cu mâneci prinse din umeri — amândouă concepute pe bază de linii dreptunghiulare.

Cămașa cu mâneci racordate din gât o putem considera ca tipul tradițional de cămașă, azi practic dispărut.

Forma lungă a acestui tip putând fi reconstituită doar după descrierea unor femei în vârstă. Chiar forma scurtă se întâlnește rar.

Cămașa cu mâneci dintr-o pânză (largă de un lat și jumătate de pânză), ea fiind încrețită direct din gât, fără intermediul altei piese. Mâneca poate fi larg deschisă (mai rar), mâneca la capătul de jos este prinsă într-un „pumnar” asociat cu o „fodriță” (volănaș), uneori fără el.

Modul de lărgire a cămășii la subsuori, este cel cu cea mai simplă rezolvare. Un pui-clin dreptunghiular terminat într-un colț se intercalează între fața și spatele cămășii. Puiul-clinul lateral uneori este despiciat în despicătură introducându-se o pană în formă de pătrat. Uneori mișcarea liberă a mâinii este asigurată doar printr-o pană de formă pătrată, cum am mai arătat, corpul cămășii poate fi lărgit și din pânza tăiată în

partea din latul mânecii.

Gâtul este încrețit simplu într-o bentiță. Are gura în față. Uneori decolteul fiind mare se suprimă tăietura de la gât.

Îmbinarea laților de pânză prin cheițe apare mai pronunțată ca la celălalt tip de cămașă. Cheița este îngustă, colorată, mai ales neagră și de o rară finețe. Gulerul fiind îngust și cămașa lipsită de „spetează” accentul ornamental cade pe mâneci. În funcție de croiul mânecii.

Cămașa aparținând tipului cu mâneci prinse din umăr este frecventă.

Croită din câte doi lați de pânză, dar la care spatele și fața sunt dintr-o foaie netăiată la umăr.

Croiul se face cu corpul cămășii la care pânza este luată în lungime și cu pânza luată în lățime.

Uneori tot corpul cămășii este confecționat dintr-o singură bucată de pânză, alteori este tăiat la subsuori intercalându-se un pui-clin. Datorită acestui fapt cămășile femeiești sunt foarte scurte (lățimea pânzei de casă fiind de 40–45 cm) se prelungeste, mai ales la spate, cu o adăugeală ca să nu iasă din poale.

Între spatele și fața cămășii, pe umeri, se pune o băgătură — o bentiță lată de 3–4 cm zisă tuldău. Aceasta contribuie la obținerea rotunjimii gâtului, pânza în față fiind dreaptă și netăiată sub gât.

Cămașa, cu pânza luată în lungime, este croită din doi lați de pânză și surplusul de material este încrețit la gât — în față și la spate — prins într-o bentiță îngustă care formează gulerul. De asemenea, în față, de o parte și de alta a tăieturii se fac multe rânduri de tighele formând „straful” cu civituri. Mâneca largă de un lat și jumătate se termină cu „pumnari” lați, împrejmuiți ca și „speteaza” cu pumnărei sau cu danteluțe și eventual fodrițe. Broderia variază în funcție de croială și de materia primă din care e confecționată. Vezi Foto 31–33.



a. Cămașă femeiască

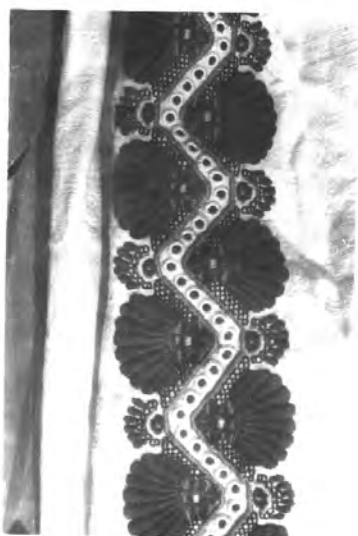

b. Detaliu la mânecă

Foto 31.



a. Cămașă femeiască



b. Detaliu la mânecă și pumnar

Foto 32.



a.



b.



c.

Foto 33.

a. Cămașă femeiască, lucrată jiurește
b. Detalii la partea superioară
c. Detalii la mânecă și pumnar

POALELE

Sunt confecționate din același material ca și cămășile. Sunt foarte largi, croite din 7–8 lați de pânză.

Poalele sunt împăturite în lungime și la partea superioară sunt prii se într-o pânză îndoită, lată de 7–8 cm numită „pumnată”. Poalele sunt lungi până sub glezne. Linia alungită, verticală, a poalelor este accentuată — în afară de păturile dese, la intervale de 4–5 cm — și prin broderii verticale, șiruri lungi, care se aplică la locul de îmbinare a laților. Acest caracter vertical este subliniat și prin faptul că la marginea de jos, poalele se termină drept, fără volan. Suprafețele ornamentate sunt, plasate pe „pumnată”, la poale „pe din jos” și la locul de îmbinare a laților de pânză. La marginea de jos — dacă aceasta nu se termină cu broderie albă cu tăieturi și împunsături terminate cu colți bătuciți — se aplică „cipcă” croșetată. Poalele ca și cămășile, sunt ornamentate în două feluri: colorate sau în alb. Chiar și cele colorate sunt destul de variate din punct de vedere cromatic, fiind lucrate în tehnici diferite. Cele mai vechi sunt lucrate „trăsurește” și „cu crucițe” în culoare neagră, sau negru cu albastru.

Mai frecvent sunt însă cele brodate multicolor (cu roșu, negru, galben, albastru și verde).

Aceste poale la locul de îmbinare a laților sunt cusute cu „cheie” lucrată cu „broderie plină” sau „brânele” (brânelește). La marginea de jos este bătucită sau este prinsă cu dantelă croșetată, numită „cipcă”, la care colții sunt lucrați în alb, roșu, mov etc., cu repetare alternativă.

Pe poalele lucrate numai cu negru sau în tonalități închise, dantela rămâne albă.

Din cealaltă categorie de poale fac parte cele lucrate cu „tăieturi”, „hude” — „găuri”, „împunsături” și „cu colți” cu ață albă, sau alb combinat cu galben etc.

Împreună cu cămășile s-au purtat și poale din jolj lucrate în tehnica numită „riș” sau „rișel” cu hude mari, tăieturi și colți rotunjiți. Vezi și Foto 34–35.



a. Poale. Se observă o pumnățeauă simplă



b. Detalii la poale. Marginea de jos în dantelă — cipcă — lucrată cu colți, iar lații prinși între ei cu cheie
Foto 34.



a. Poale

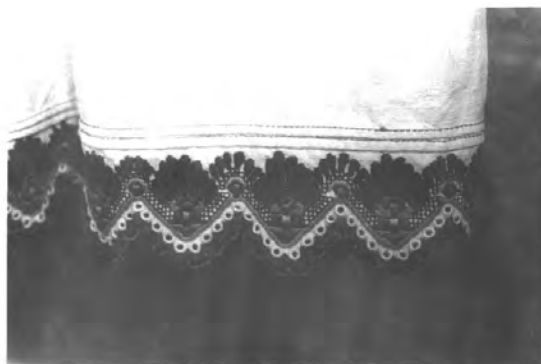

b. Detaliu la partea de jos

Foto 35

CÂRPA DE ÎNCINS

Se poartă o singură cârpă de încins în față. Aceasta era lucrată din bumbac, în două ițe, având în partea de jos (pe o distanță de circa 1/3 din lungime) ornamentație „cu alesătură în degete”, într-o tonalitate identică cu a poalelor. În general sunt late de doi lași, îmbinați printr-o cheiță. În partea de sus, cârpa de încins, este prinsă într-o pumnată îngustă. S-au făcut și cârpe de încins mai late, din trei lași de pânză țesută în patru ițe și în pătrățele.

Dantela, totdeauna albă, nu se aplică de jur împrejur, ci numai în partea de jos. Uneori în loc de dantelă se leagă ciucuri albi sau colorați.

Din bătrâni se mai păstrează cârpe de încins, având în partea inferioară o „adăgeală” separat pregătită. Aceasta era aleasă cu motive geometrice cuprinse între vrâstele înguste țesute cu tricolor.

În perioada primului război mondial, au intrat în modă cârpele de încins negre, de catifea, cusute cu flori viu colorate în tehnica broderiei pline. Cârpele de încins din glat, sau mătase neagră sau colorată plisată „cu cheie” în lung.

PIEPTĂNĂTURA ȘI GĂTEALA CAPULUI

În găteala capului se întâlnesc tendințe variate. Vechi practici autohtone se împletesc fie cu reminiscențe ale unor datini îndepărtate, ale căror semnificații nu se mai cunosc, fie cu unele obiceiuri noi, de influență occidentală, încetățenite cu câțiva zeci de ani în urmă.

Se mai folosesc cârpa și ceapța.

Pieptănătura, cum este și firesc, diferă după sex și vârstă. Este variată și mai complicată la femei — forme mai deosebite putând fi prinse în primele două decenii ale vieții, mai bine zis până la căsătorie, eveniment după care pieptănătura în general rămâne neschimbată.

Fetițele, ca să nu le cadă părul în ochi, sau poate din motive de igienă, au purtat părul retezat.

Cam de la vârsta de 5–6 ani, când le pregăteau de școală, li se lăsa să crească părul. Imediat după ce se putea prinde în codițe, era strâns și împletit.

Părul s-a împletit în două cozi, uneori și în trei. Două la urechi și a treia în spate, care apoi erau reunite. Când fetele mai creșteau se purtau „chicile pe cap”, cu cărare pe mijloc. Dacă le purtau pe sparte, extremitatea era împodobită cu o primă — panglică — colorată.

Capul s-a purtat în general descoperit. La anumite munci agricole, cu ocazia înmormântării cuiva, sau la biserică cu ocazia unor sărbători fetele mergeau învelite cu o cârpă care se lega în față. Dacă era foarte cald se mai legau și în spate.

Pe lângă pieptănătura obișnuită de zi cu zi, trebuie să amintim și cea de ocazie, purtată în zi de sărbătoare, la joc sau chiar la nuntă.

Au mai rămas urmele unei vechi pieptănături a concifului „cu coarne”. Părul este împletit în două cozi după ce se face cărarea la mijloc, de sus în jos. Peste părul despărțit de cărare se așează un piaptăn rotunjit, de tablă. Chicile se înfășoară separat una câte una pe capătul pieptenului, formând două coarne. O cârpă roșie (de păr — pentru cei mai avuți) deasupra coarnelor se așterne, simetric, după care se încrucișează în jos, se leagă strâns peste coarne, formând „ceapța”.

Ceapța este confecționată dintr-o pânză în formă triunghiulară, sau pătrată îndoită în formă de triunghi. De regulă materialul folosit era cumpărat, de tip industrial.

Peste ceapță se leagă o cârpă de învălit (basma).

Femeile, în general, se îmbrobodesc cu o cârpă din diferite materiale.

Femeile mai tinere poartă cărpe de învelit cu pene (flori) colorate pe un fond mai viu, din „păr”. Cele de vârstă înaintată poartă cărpe (basmale) într-o tonalitate mai închisă sau chiar neagră.

La tineri, regula era ca viitorul soț (mirele) să cumpere de la târg, o cârpă de cap (și de învelit) și două cepte precum și un pieptene din tablă cu colți, din cei făcuți de țigani. Aceste obiecte i le dăruia viitoarei soții (mirese).

ÎNCĂLȚĂMINTEA

În trecut, mai ales iarna, s-au purtat opinci din piele de vită, încălțate peste obiele. Nojițele erau trecute prin niște încheietori prinse de opincă și se împleteau până la genunchi. Ulterior s-au purtat opinci și din cauciuc. Opincile erau cu gurgoi „peste olaltă”. Opincile au fost purtate până după al doilea război mondial.

În secolele trecute opincile erau confecționate în casele gospodarilor de un bărbat sau de către o femeie. Uneori se ajutau cu vecinii dacă era unul mai priceput, neexistând oameni specializați pentru așa ceva. Tot în gospodărie se și cărpeau opincile rupte, lungindu-le viața.

Când pretențiile privind mai ales materialul din care se confecționau opincile, a crescut, oamenii cumpărau piele dubită la Sebiș, de către tăbăcari de meserie. Procurarea se făcea mai ales cu ocazia târgurilor care erau destul de multe și dese. Confecționarea continuând să se facă în casă. Înstăriții își permiteau să cumpere gata făcute.

Încă în secolul al XIX-lea au pătruns în portul femeilor și a fetelor variate forme de încălțăminte, în mai mică măsură cizmele.

Cizmele puteau fi roșii dar deseori se făceau și din piele vopsită în culoare galbenă sau neagră. Cizmele aveau tureac tare, „șapăn” și cu „grumaz” moale (adică la gât sau la părțile gleznei). Aveau tocuri fasonate, înalte de 3–4 cm, înzestrate cu potcoviță. Atât pe capul cizmei cât și pe tureac s-au aplicat bogate cusături formând

linii întretăiate în zig-zag, precum și motive florale puternic stilizate. Pentru a le înfrumuseța și nai mult marginea de sus a cizmei a fost încheiată într-o formă bilobată, fiind tivită cu un șnur de piele rezultat dintr-o „împletură în trei”. Din același material s-a făcut și „bumbul” (nasturele) care era fixat la mijloc.

S-au purtat și cizme negre, care de obicei, erau mai simple.

În casă, ca și la lucru de altfel, femeile au purtat și azi, niște papuci de piele numiți „șlafe” sau „șclafe”. Acestea au forma papucilor de piele de astăzi, deci partea din spate a călcâielor rămâne neîmbrăcată. Ele sunt folosite sub forma a două variante. Femeile mai tinere le poartă cu tocuri mai fasonate și mai înalte, pe când muierile de o vârstă mai înaintată le poartă ca și bărbații cu tocuri joase și plate.

Pentru zilele de sărbătoare încă în a doua parte a secolului al XIX-lea au început a se purta, alături de cizme, variate forme de încălțăminte de origine urbană. Așa au fost ghetele cu tureac, lungi până la mijlocul „tofleului” (a gambei), numite „păpuci”, erau încheiate la mijloc sau pe lături. Se încheiau cu „găociță” (nasturi) și „chiotare”, sau erau legate cu „gălan” trecut peste copcii. Papucii aveau tocuri asemănătoare cu ale cizmelor, mai înalte și mai subțiri pentru fete și mai plate pentru femeile mai în vârstă.

S-au purtat și diferite modele de sandale, cu o baretă sau chiar cu trei, încheiate cu cataramă sau alte dispozitive.

Vara, când era cald se umbla desculțat.

În ghetă se purtau „ștrimfi” — șosete — împletite din lână, croșetate de femei îndemânatică, ulterior, șosetele se cumpărau din comerț.

PODOABELE

Podoabele se armonizează perfect cu ansamblul costumului. Atât cele de cap, cât și cele purtate la gât sunt în concordanță cu natura costumului împreună cu care sunt îmbrăcate, cu vârsta, sexul purtătorul lui. Ele au oglindit și diferențieri social-economice în cadrul așezării.

Varietatea podoabelor este determinată și de gama materiei prime folosite, precum și de resursele tehnice aplicate în rezolvarea lor.

În general fetele poartă la joc cordeluța, mai îngustă sau mai lată în funcție de posibilități. Coronițele — la mirese — au fost executate de persoane specializate în această meserie. Pentru a le conferi mai mare strălucire coronițelor confecționate din frunze și floricele realizate din pânză cerată, din sârmă subțire îmbrăcată în fire de mătase și staniol, montate pe mai multe rânduri de sârmă, au fost intercalate și mici oglinjoare.

În același stil se confecționează și mici buchete de flori pe care le aplică pe laibăr sau se împodobesc tinerii recruți când se înrolau în armată.

Înainte cordeluța a fost confecționată din pânză colorată lată de trei degete. „Cercul” a fost ornamentat cu trei prime (panglicuțe) împăturite în pături mărunte, peste care s-au prins cu câte o „părușană” din plastic „mugurei” din ceară. La marginea lui s-a fixat o cipcuță îngustă creață. La cele două capete ale cercului, peste urechi s-au pus două floricele realizate din panglicuțe, ornate cu mărgele.

Alături de coronițe s-au purtat cercei cu mici pietre semiprețioase cumpărați la târguri de la „șetre” sau de la „zdrâmțari” (negustori care colectau haine vechi).

Se deosebesc trei categorii de podoabe de gât: mărgele, zgărduțe și salbe.

Mărgelele colorate erau cumpărate de la șatre. Se purtau singure sau alături de celelalte podoabe de gât.

Mai demult, fetele mai puțin înstărite au purtat niște mărgelile făcute de ele însele. Bășicile care se formează pe urma intervenției unor viespi pe frunzele de fag, după ce au fost feștite (vopsite) în culoare verde sau vânăt și înșirate pe ață, în mai multe rânduri.

Zgarda sau zgărduța, sub formă de bentiță, lată cam de două degete, cusută în opt fire. Vezi și Foto 36.



Foto 36. Tânără în port tradițional. De remarcat găteala capului, primele (panglicile), salba de bani și zgărduța

Din categoria podoabelor de gât specifice, de altfel, și Văii Crișului Alb, remarcăm „bani de grumaz”, ce se mai cheamă și „salbe cu bani” sau „taleri”.

Colierele din bani pot fi de diferite categorii: după valoarea monedelor și după nodul cum acestea sunt fixate și înșirate. În general s-au folosit „taleri” monede de argint, mai ales austriece, deși uneori erau și câte 1–2 de aur, din cele care au circulat în trecut, dar și monede numai suflăte cu argint. Uneori monedele sunt prinse pe mici belciuge metalice și înșirate pe sârmă, fiind intercalate cu mărgelile. În general se folosesc mărgelile mari, bipiramidale. Mai des însă, monedele sunt fixate pe sârmă prin niște aripioare de argint, frumos cizelate. Uneori monedele sunt împrejmuite de colțișori, bătuți și cizelași din argint. Aceste coliere formate din 2–4 rânduri de monede, reprezintă o adevărată avere și evident erau moștenite din generație în generație. Aceste salbe de bani nu erau confecționate în sat. Ele erau realizate de către „plevarii” de la Buteni, care erau specialiști. Salbele se cumpărau gata făcute sau se comandau special la acești meșteri. Achiziționarea lor o făceau femeile care-și doreau o asemenea podoabă, dacă aveau bani disponibili pentru așa ceva, prețul fiind destul de ridicat. Deci, nu era legat de vreun eveniment anume. Evident ele puteau fi și donate, dar, în mod normal, au continuat să fie transmise ca moștenire de familie.

Portul popular bărbătesc

CĂMAȘA BĂRBĂTEASCĂ

Cămașa bărbătească, nu se prezintă într-o gamă atât de variată ca cea femeiască.

Cămașa de tip tunică este de obârșie străveche. O purtau stră-strămoșii noștri. Era lungă la adulți ca și la copii. Se confecționa dintr-o foaie atât fața cât și spatele. Mânețile largi, drepte fără pumnari, sunt prinse direct de stanul (latul de pânză care

intră în compoziția cămășii), fără a fi încrețit, printr-o cheiță foarte fină. Cămașa tăiată în față este fără guler și se încheie simplu cu un gălan (șnur). Ornamentația este dispusă în jurul gâtului, tăieturii de la gura cămășii, pe umeri și la marginea de jos a mânecii. O broderie foarte frumoasă, compactă, lucrată „pe după ac” sau „în vârful acului” cu negru sau albastru.

Exista și o variantă cu mâneca terminată cu pumnari.

Cămașa croită din câte doi lați de pânză are o frecvență mult mai mare. Cămașa — ca și cea femeiască — în cele mai multe cazuri are o băgătură la umeri de 3–4 cm, intercalată între pieptarul și spatele cămășii. Uneori această îmbinare se realizează în loc de băgătură din pânză cu o cheie de cipcă lucrată cu acul de cusut. În funcție de aceste două rezolvări, speteaza (mai mare ca la cămășile femeiești) se aplică pe deasupra cămășii și este brodată. La cele cu cheiță speteaza se aplică pe dedesubt.

În față, pe lângă crețele, surplusul de material este uneori organizat prin tivituri dese, paralele, dispuse de o parte și de cealaltă a tăieturii de la gură. Se remarcă frumusețea și finețea cu care sunt lucrate tiviturile care singure formează ornamentația de la pieptul cămășii. Gulerul are forma dreptunghiulară și este îndoit la mijloc, fiind brodat pe partea de deasupra, care se răsfrânge. Gulerul cel de dedesubt se încheie cu un „bumb” colorat. Mâneca largă, dintr-un lat și jumătate, se termină cu pumnari lați. Cămășile sunt relativ scurte, ajungând ceva mai jos de talie și se poartă „slobode” (pe din afara izmenelor sau pantalonilor). Din acest motiv totdeauna sunt frumos lucrate în partea de jos.

Ornamentația cămășilor bărbătești este aproape identică cu cea a cămășilor femeiești. Cele mai vechi sunt lucrate cu trăsura sau jură (trăsurește sau jiurește) în tonalități închise. Altele sunt lucrate cu brânele (brânelește) viu colorate la guler, pe spetează, pe piept, pe pumnari, terminate în colțuri butucite la marginea de jos a cămășilor.

Nasturii sunt mulți (în jur de 20), albaștrii, galben-marou, albi, cusuți în față, de-a lungul pieptului, aducând un plus de frumusețe acestor cămăși bogat ornamentate (Vezi și Foto 37).



Foto 37. a. Cămașă bărbătească lucrată jiurește și cu colți la partea inferioară



Foto 37. b. Detalii. Se observă speteaza lucrată jiurește, băgătura mânecii și gulerului, precum și finețea modelului în alb al gulerului

IZMENELE

Izmenele sunt confecționate din diferite calități de pânză de casă, uneori chiar din material industrial. S-au purtat izmene largi, de până la opt lați de pânză (din 2,5–4 lați cracul). Între craci se puneau o pânză pătrată, de aproximativ 25/25 cm, numită fundoi, care îmbina practic fața, spatele și cei doi craci ai izmenelor. Lungimea izmenelor ajunge până aproape de gleznă. Lații de pânză sunt prinși între ei prin „cheie” lucrată cu acul. Cheița este îngustă de 1–2 cm.

În partea de sus izmenele se termină cu o brăcinăruță lată de 4–5 cm, fiind fixată la talie cu ajutorul unui brăcinar.

„Pe din jos” este ornamentat cu broderie albă, uneori combinată cu ață galbenă. În general ornamentația izmenelor corespunde cu repertoriul ornamental al cămășilor cu care sunt purtate. S-au lucrat izmene și cu ciur și cusătură pe bază de fire trase, terminându-se la marginea de jos cu o dantelă fină făcută cu acul de cusut, asemănător cheițelor și cu colțuri. Mai demult erau mărginiți cu „ciucuri” făcuți din pânză destrămată (sau adăugați din lână sau ață). Vezi Foto 38–39.



Foto 38. Port bărbătesc. De remarcat bogăția modelului marginii de jos a izmenelor și ciucurii



a.

Foto 39.
a. Izmene bărbătești
b. Detaliu. De remarcat modelul „cheii”
c. Detaliu. Se observă partea de jos, „cheia” și colții

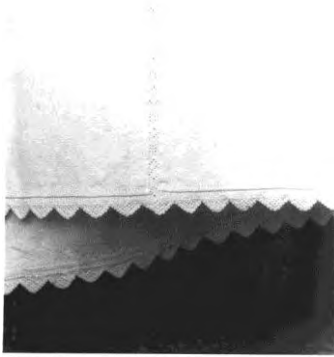

b.



c.

Cu timpul, mai ales la anumite activități izmenele au fost înlocuite cu pantaloni croiți special pentru a fi purtați cu cizme. Iarna se purtau cioareci de pănură albă postăvită cu postav roșu, potocaliu, vânăt și negru la buzunar, la ic (clin) și la „prohab”.

La lucru vestimentația era mai simplă, de sărbători mai bogată.

LAIBĂRUL (VESTA)

Bărbații poartă veste scurte, fără mâneci, numite laibăr. Acesta este de culoare albastră, din postav.

Deși se poartă deschis, este înzestrat cu un mare număr de nasturi (bumbi) metalici — argintii — lustruiți. Vezi și Foto 40.



Foto 40. Laibăr bărbătesc

PIEPTĂNĂTURA ȘI ACOPERĂMÂNTUL CAPULUI LA BĂRBAȚI

Băieții purtau părul retezat. Când erau mai marișori, până să meargă la școală, li se tunde părul acasă cu foarfecă. Flăcăii purtau părul ceva mai lung pe vârful capului și dat pe spate. Mai târziu l-au purtat cu cărare într-o parte.

În vechime, părul pieptănat fără cărare era adunat la ceafă și răsucit într-o singură chică, înnodată sau legată cu o curelușă sau gălan (șnur). Se pare că ultimii bătrâni care au mai purtat părul așa, s-au stins în jurul anului 1900.

În secolul al XX-lea bărbații au purtat pălării negre cu bor lat. Pălării pe care le cumpărau gata făcute.

Alături de pălăria neagră de lână, vara bărbații purtau pălării (coloape) din paie de grâu sau de secară. Dacă acestea aveau la tivitură colți se numeau „coloape cu colți” sau cu „dinți de firez”. Tinerii purtau pălării fără colți. Iarna se purtau căciuli negre, din blană de oaie, străveche piesă de port, atestată din cele vechi timpuri. În general, căciula se poartă ținută și puțin întoarsă „pe-o ureche”. Câteodată tinerii o rotunjesc, apăsând vârful căciulii spre interior. În trecut tinerii când erau recrutați puneau tricolor la pălării. Panglica tricoloră era purtată un an de zile, de la recrutare, până la încorporare.

ÎNCĂLȚĂMINTEA

Încălțăminte străveche, era opincile, după cum am mai arătat. Ulterior o mare căutare au avut-o cizmele și mai târziu bocancii (bocancii).

Cizmele erau cu tureac tare, dar moale la glezne.

În casă și la lucru poartă „șlafé” (papuci) sau bocanci.

Piciorul era protejat de obiele sau „ștrimfi” (șosete) din bumbac sau lână.

Pentru portul vechi în general, vezi și Foto 41–45.



Foto 41. Port popular. Se poate observa opincile și cioarecii în vestimentația bărbatului



Foto 42. Port popular femeiesc pentru vreme rece. A se observa frumusețea și bogăția modelelor la șubă și pe ștergura de pe brațul stâng



Foto 43. Post popular. De reținut îmbrăcămintea și pieptănătura la copii



Foto 44. Port popular pentru diferite vârste



a. Port popular pentru femei și bărbați



b. Port popular bărbătesc de vară

Foto 45.

Piese vestimentare comune bărbaților și femeilor

ȘUBA

Șuba, este o piesă vestimentară de veche tradiție. În secolele al XV-lea și al XVI-lea meșteșugul țesătoriei și postăvăritului s-a dezvoltat mult. Se perfecționează răsboaiele orizontale de țesut în unele locuri apar chiar și furci de tors cu roată. Astfel unele perfecționări au ajuns și la noi, îmbunătățindu-se calitatea pânurei.

Șubele au fost executate în bună parte de oamenii din sat, pentru nevoile proprii, nu și pentru comercializare.

Materialul de bază folosit la confecționarea șubelor era pânura țesută în casă de femei. S-a folosit lână țurcană în patru ițe dubită în partea locului. În anul 1835 se semnalează activitatea unor dube (piue) de șube (pănură) la Cilul de Sus, Chisindia, Honțisor etc. Șubele au fost albe.

După croi, șubele purtate la Bogești-Rădești, se încadrează tipului purtat, de fapt, în toată Țara Crișurilor.

În esență șuba provine din cămașa de tip tunică, de care am mai amintit, spatele și fața fiind dintr-o singură pânză îndoită la mijloc, netăiată la umăr. Bineînțeles, fața se despică la mijloc, devenind în acest fel „aripile șubei”. Ca și în cazul cămășilor — pânza țesută în casă având lățimea limitată — șuba trebuie lărgită atât în față cât și în laturi. Icul (clinul) de sus, trapezoidal, terminat într-un colț, primește denumirea de „subsuoară”. Adausurile de la talie în jos sunt numite simplu, ic (clin). În general se aplică câte trei icuri (clini) laterali, de formă trapezoidală, mult alungită, unul mai lat în față și două icuri (clini) mai înguste în spate. Icul (clinul) care se alătură „aripilor”, numit „blană”, de formă dreptunghiulară, puțin evazat, fără să fie încheiate, să se suprapună. Mânecele prinse direct de corpul șubei, se îngustează la capăt. Pumnarul cu care se termină e numit „băgătură”. Gulerul lat de 5–6 cm, puțin îngustat în față, în spate stă drept, rezemat de gât. Șuba este lungă, aproape până la gleznă.

Câmpurile ornamentale sunt dispuse pe guler, pe pumnarii mânecii, pe „blana” din față, pe piept, la locul de îmbinare a clinilor laterali, pe buzunare (numite și „pojnar” sau „jeb”) și pe colțurile din față. Ca în toate cazurile cusăturile țărănești, însăși cusăturile funcționale — ca îmbinarea pânzelor sau tiviturile de la margini — cu timpul au devenit cusături ornamentale.

Postavul este folosit la tivitura din jurul șubei, la încheieturi, la icurilor (clinilor), la îmbinarea și întărirea cusăturilor, cât și sub formă de aplicații de postav. De asemenea, din postav, tăiat în fâșii lungi și înguste, se fac „șirincile” din care se împletește „sucitura” aplicata la încheieturile icurilor (clinilor) laterali. Sucitura se face din patru șirinci de culori diferite (în general negru, roșu, galben-portocaliu și albastru) împletite după o fâșie de pănură. Sucitura se aplică la icurile laterale după ce în prealabil aceștia au fost cusuți împreună cu „căpriță” (cusătură în cruciță dublă) care fac ca șuba să stea puțin evazat. Vezi și Foto 46–47.



a.

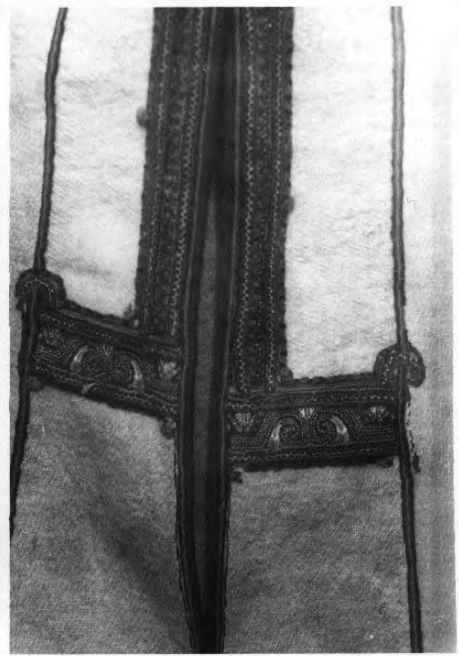

b.



c.

Foto 46.

a. Șubă bărbătească, modelul cel mai folosit

b. șubă. Detaliu al părții din față

c. Șubă. Detaliu al mânecii și clinului lateral



a. Șubă cu alt model de decorație



b. șubă. Detaliu al mânecii și al clinului lateral

Foto 47.

Din suprapunerea unor bucăți de postav tăiate în care se fac frumoase „brânele” la icuri sau la „pojnar” (buzunar). Din mai multe cercuri concentrice, de diferite culori și mărimi din ce în ce mai mici, se fac „pui”, ciucuri sau „șucuri”.

Șubele purtate de bogeni-rădeșteni, sunt o realizare deosebit de fină și gingașă, obținute prin suprapunerea a 6–7 rânduri de postavuri mărunț zimțuite și cusute împreună, formând „blana de la piept” sau organizate în formă de „cârlig” — „spicul cu roată”.

În afară de postav, pe blană se mai coase cu ața în diferite culori, modele diverse, între care și un tricolor — roșu, galben și albastru.

Ceea ce impresionează la șubele noastre este armonia cromatică și finețea execuției. Culorile alese, dispuse pe fondul alb al șubei dă un efect de mare eleganță.

Se remarcă, la șube, deosebiri după sex, vârstă și funcția șubei. Șubele femeiești, în general, sunt mai bogat ornamentate. Șubele făcute la Rădești nu erau destinate comercializării, ci numai pentru uzul local.

Socotim că este locul de a arăta și numele unora dintre femeile care prin munca lor s-au remarcat, aducându-și cu prisosință aportul la confecționarea și înfrumusețarea veșmintelor. Ne exprimăm totodată regretul nostru sincer că nu vom putea să le înșirăm pe toate, deși o merită din plin să fie amintite.

Au țesut cu multă măiestrie de-a lungul anilor: Barbura Iosana a lu Todoru Petri, Barbura Maria a lu Luța, Bold Iosana a lu Boldu, Juja Anuța a lu Juja și Rada Nița a lu Jurca.

Coseau cu o deosebită fantezie și bun gust: Barbura Maria a Bozni, Cana Nița a lu Bumbu, Fericean Telca a lu Țițoi, Joldea Catița a lu Pisatu, Rada Catița a lu Bacu, Tîmpa Nița a lu Circu și Vesa Maria a lu Mielu.

La confecționarea șubelor și a cioarecilor se pricepeau de minune Barbura Lina a lu Busuiocu, Fericean Telca e lu Țîțoi, Hălmăgean Florica a lu Pintăru și Ristea Nița a lu Andăr [B — Aprecierile de mai sus au fost făcute printre altele de către:

- Fericean Livia, casa Nr. 157, născută în 1912 (mama autorului);
- Ilea Lucreția, casa Nr. 123, născută în 1920;
- Rada Catița, casa Nr. 2, născută în 1917.

PIESE VESTIMENTARE DIN BLANĂ

Arta prelucrării blănurilor este de veche tradiție pe teritoriul țării noastre.

Este firesc să fi fost un meșteșug în floare și la Bogești-Rădești, unde, majoritatea populației se ocupă, alături de agricultură, și cu creșterea animalelor.

Piese vestimentare din blană întâlnite pe teren, în majoritatea cazurilor (referindu-ne la piesele cele mai vechi), sunt din prima parte a veacului XX, ori cel mult de la sfârșitul secolului al XIX-lea. Nici informațiile obținute nu depășesc cu mult această dată.

Pe valea Crișului Alb există o mare varietate de cojoace. Diversificarea se remarcă în mod deosebit la cojoacele femeiești și mai ales la tehnica și cromatica ornamentării. Cojocul, ca și celelalte piese de port, se asortează perfect cu costumul în componența căruia intră.

Cojoacele au fost lucrate din piele de oaie sau de miel în culoarea lor naturală și abia mai târziu și numai în unele centre, pielea a fost vopsită în negru. Așa s-a întâmplat cu centrele de cojocărit care au apărut mai târziu — cum au fost cele de la Buteni și Gurahonț — unde s-a folosit pielea cu blană neagră.

Deși înainte, vor fi purtat cojoace făcute în sat, în ultima sută de ani, mai ales pentru sărbători, cojoacele purtate la Bogești-Rădești au provenit în majoritate de la cojocarii din Buteni și Gurahonț.

Cojoacele sunt scurte, fără mâneci, tăiate în față, încheiate cu o panglică, sau mai rar, cu „bumbi” (nasturi) și „cheutori”. Cojoacele de jur-împrejur, sunt ornate cu o fâșie îngustă de blană neagră.

Tehnica de broderie este asemănătoare cu tehnica tuturor centrelor de cojocărit din țară.

Cojocul butincinesc a apărut la Buteni la începutul secolului XX, într-o formă mai puțin ornamentată. Forma de astăzi a apărut pe parcurs, prin talentul urnei familiei vestite de cojocari.

Se aplică broderia plină „pe scris”. Broderia a fost executată cu lânică și mătase.

Motivele ornamentale sunt specifice ornamentației pielii din toată țara, subliniind încă o dată unitatea de gândire artistică a poporului, rezultat al unui fond comun, al unor experiențe transmise din generație în generație. Cel mai des întâlnim motivul rozetă în variate dimensiuni și forme, cu raze rectilinii sau în formă de vârtej. Motivele florale singure, dar mai ales combinate cu alte motive, apar sub diferite forme.

Cusătura de piele, deși cu funcție decorativă, are un pronunțat rol utilitar. Ea urmărește și întărește linia de croi, locul de îmbinare a pieilor.

Pielea este folosită ca aplicație ornamentală în variate forme. Ca simplu tiv se

folosește la răscoiala mânecii, pe umeri, la marginea de jos a cojocului, monocrom, mai des în culoarea roșie. Ornamentația acoperă toată suprafața cojocului.

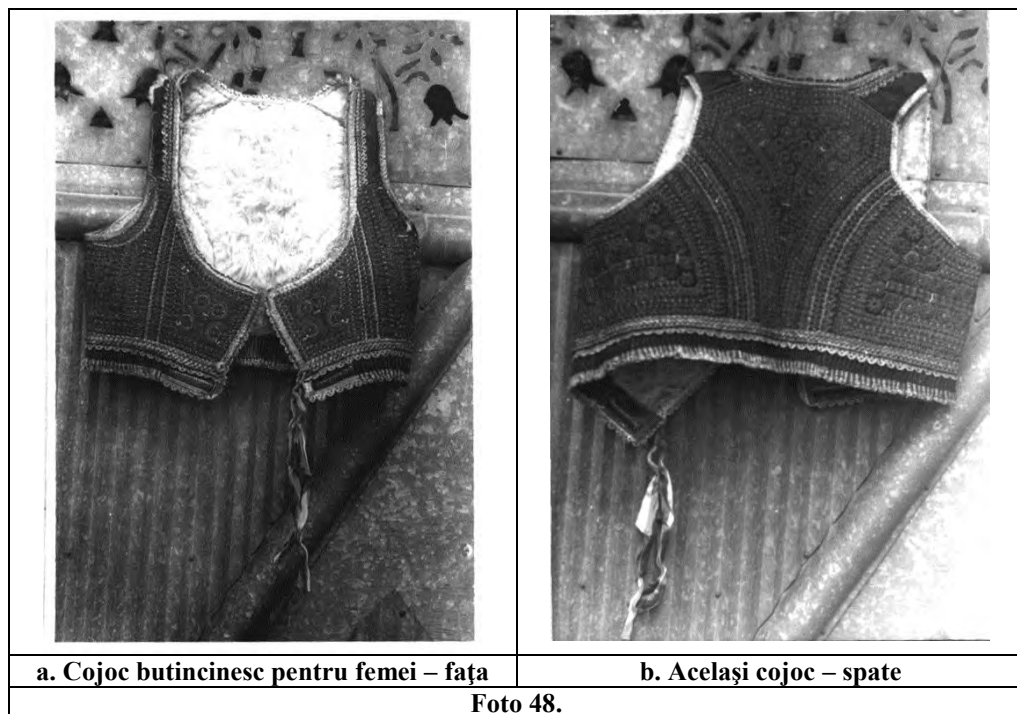

Oricare ar fi modalitatea de sistematizare a motivelor ornamentale, ele sunt organizate pe spații bine limitate, determinate de însăși structura morfologică a acestei piese vestimentare. În general, ornamentația este concentrată pe cinci spații: cele două aripi din față, spatele și cele două spații de sub braț (vezi și Foto 48).

Perioada de maximă înflorire a confecționării cojoacelor a ținut până după cel de al doilea război mondial, când pieptarul i-a luat locul.

Pieptarul este o piesă de trecere. A apărut alături de cojocul tradițional încă înainte de cel de al doilea război mondial. Pieptarul lung până la șold deschis în față, de culoare maro, este mult mai modest ornamentat. Un vrej sinusoidal ornamentat cu floricele împrejmuiește cojocul tivit de jur împrejur cu blană neagră sau albă.

Atât cojocul bărbătesc tăiat în față, cât și pieptarul care se încheie la umăr și sub braț, din Buteni, păstrează suprafața albă a pielii. Cojocul este ornamentat pe piept și pe buzunare, cu aplicații de piele roșie tăiate în arabescuri și prinsă de fond cu împunsături ornamentale, cu ață neagră. De jur împrejur este împrejmuț cu o tivitură de piele roșie, de colțuri zimțate și găurele, secundată cu o împletitură și o cusătură fină de culoare roșie, albă și albastră.

BUNDA

Bunda este o piesă nelipsită în nici o gospodărie. Era realizată întotdeauna fără mâneci, largă, croită din 6 piei de oaie și lungă până la glezne.

Se purta la drum sau în alte ocazii fiind caldă și făcând o bună protecție corpului. De regulă se păstra culoarea naturală, nu se vopsea [B– 41, 41 A și 41 B].

Întreaga activitate legată de portul popular, putem spune că aparține efortului extraordinar al femeilor cărora le revenea sarcina să-l confecționeze, dar și să-l orneze. Și în această privință, măiestria și întrecerea între ele era continuă.

Primele noțiuni de cusut, fetițele le primeau încă înainte de a ajunge la vârsta școlarizării. Erau învățate primele noțiuni necesare activității cârpitului, iar apoi treptat mama, bunica sau altcineva din familie o învață pașii următori și deprinderile necesare ajungerii la o adevărată măiestrie. Odată „alfabetul” cusutului învățat, el era îmbogățit prin relațiile cu alte fetițe sau fete, în schimbul de cunoștințe ce se făcea, și strădania de a se întrece una pe alta. Nu exista o școală anume, dar, șezătorile unde se torcea, se cosea sau se desfășurau alte activități legate de portul popular, constituiau un prilej deosebit de util pentru toate participantele. Evident, viața stabila și o anumită ierarhizare a valorilor, unele dintre aceste tinere ajungând la maturitate veritabile artiste, din mâinile lor harnice ieșind adevărate bijuterii ale portului popular. Era și asta o expresie a unor suflete curate și a dragostei eterne pentru frumos, pentru perfecțiune.

Nu am vrea să ometem o preocupare constantă a gospodinelor din Bogești-Rădești, aceea a recondiționării veșmintelor familiei și a curățeniei. Spre cinstea lor, femeile, au avut în permanență preocuparea pentru curățenie, fie că era vară, fie că era iarnă. Mai ales iarna era o treabă foarte grea. Spălatul rufelor se făcea practic la vale. Locul preferat era cel de la Vale la Uliță.

Rufele erau sortate, cele ce puteau colora, erau puse de regulă la fundul pârlăului, cele mai sensibile se puneau în partea lui superioară. Pârlăul fiind un vas tronconic sprijinit pe trei picioare, pe fundul lui se practica un orificiu pe unde se putea scurge apa.

Rufele erau muiate după masă sau spre seară cu apă caldă, apoi erau așezate în pârlău, până acesta se umplea. Peste rufele așezate în pârlău se realiza dintr-un lipideu sau din alte rufe o gargină (un inel, bordură, guler) apoi peste toate era așezată o pânză, un material din cânepă numit cenușar. Pe acesta se puneau de un lat, două de palmă, cenușă din lemne. Peste cenușă se turna apoi apă fiartă, o căldare sau mai multe, în funcție de volumul pârlăului dar și de gradul de murdărie a rufelor. După ce se turna apa, peste pârlău era pus un acoperământ, menit să păstreze cât mai mult căldura din pârlău.

Apa fierbinte turnată peste rufele murdare se scurgea încet prin orificiul din fundul pârlăului, prin care era trecută o cârpă îngustă ce era legată de un bețișor spre a nu cădea. Aceasta era pișătoarea pârlăului. Dacă se considera necesar, după scurgerea apei (leșiei) din pârlău, se mai turna altă apă fierbinte.

A doua zi, dimineața, rufele erau scoase din pârlău și erau duse cu carul sau un căruț, la vale, spre a fi spălate. Aici rufele erau așezate pentru a fi izbite cu maiul de spălat, pe un scăunaș, care avea numai la un capăt două picioare mici spre a sta înclinat. Uneori nu se utiliza scăunașul, ci se uza de o piatră mai lată care juca, practic, același rol. După ce erau bine bătute cu maiul, erau clătite în apa din vale. Dacă pe vreme mai caldă, acest lucru era plăcut, iarna pe timp de ger era un adevărat calvar, să stai cu mâinile în apa rece, de multe ori după ce în prealabil fusese spartă gheața spre a se ajunge la apă.

Oricum, nevoia de curățenie trupească și sufletească a oamenilor din Bogești-Rădești, a dus la înfrângerea oricăror greutăți [B-42].

Nu putem încheia acest aspect al vieții, fără să remarcăm un fapt sesizat în anul 1990. Pătrunderea la Rădești a curentului electric și a diverselor mașini

gospodărești, a produs și în privința spălăturii rufelor unele mutații. Astfel pâlăul în bună măsură a fost înlocuit cu mașina de spălat rufe, iar cenușa de detergenți. Interesant este că după această, să-i zicem prespălare, rufele sunt duse și spălate clasic, tot la vale, după procedeul expus mai sus, păstrându-se într-un fel tradiția seculară.

ȚESĂTURI DE INTERIOR

Țesăturile de interior sunt în exclusivitate creații ale harnicei gospodine, care prin prezența sa a știut să aducă în casa ei un plus de căldură și intimitate atât de necesare desfășurării vieții de familie.

Prin materia primă folosită, prin tehnica de ornamentare, prin modul de dispunere a câmpurilor decorative, prin cromatica lor, cât și prin modul de expunere în locuință, țesăturile contribuie la definirea trăsăturilor de interior ale așezării.

După materia primă din care sunt confecționate textilele de interior din Rădești, acestea se pot grupa în țesături din lână și țesături din fibre vegetale (câneapă — in — și mai târziu bumbac și misir). Părul de capră s-a folosit mai puțin, iar borangicul aproape de loc, la fel ca și țesăturile din in.

Țesăturile de interior mai pot fi grupate după funcția pe care au avut-o în locuință: țesături cu rol pur utilitar (lipidee, fețe de perină, șterguri), țesături cu rol utilitar și decorativ (cuverturi de pat, numite tot lipidee, căpătâie de perină — fețe de perină, fețe de masă — măsurită etc.) și țesături cu rol pur decorativ (ștergare de perete și de grindă etc.).

Duna (perină mare pentru acoperit), umplută cu pene de gâscă (unele și cu pene de găină), și pernele sunt acoperite cu lipidee țesute din misir și bumbac, îmbinate cu cipcă și ornamentate la ambele capete cu vrăste alese și ornamentate cu fire de bumbac răsucite. Peste ele sunt așezate două rânduri de perne mari, ornamentate la căpătâie. Lipideele și fețele de masă erau țesute în trei sau patru ițe în tăblii (cu pătrățele). Decorul se realiza prin alesături și broderie (Vezi Foto 49).

În cromatica textilă de casa brodat predominau roșul și albastrul. Mai târziu au pătruns verdele, movul, galbenul etc.

Între cele două războaie mondiale, gama tehnicilor de broderie a fost simțitor lărgită.

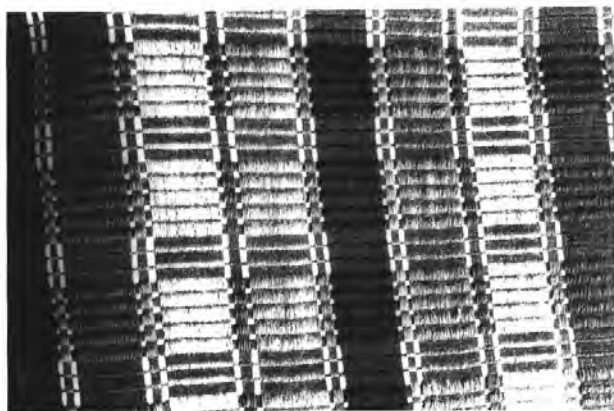

**Foto 49. Cuvertură pentru pat — lipideu —
de observat tăbliile ce se formează prin țesătură**

Odată cu mărirea geamurilor a apărut moda perdelelor albe, ornamentate prin tăieturi. Țesăturile în care albul este preponderent conferă interiorului o notă de simplitate și eleganță.

O pondere însemnată au avut-o țesăturile din lână, folosite mai întâi ca învelitori. Ele erau ornamentate prin dungi dispuse orizontal, realizate prin fire de băteală de o culoare contrastantă cu fondul alb, deși uneori și fondul era de culoare închisă.

Culorile folosite, în general, erau cele naturale: negru, sur, alb. Dar se foloseau și maro, verde, roz etc.

Vrăstele de aceeași lățime puteau să se repete la intervale egale sau inegale, dar păstrând un anumit ritm. O compoziție decorativă mai complexă s-a obținut prin alternarea vrăstelor inegale pe ambele direcții formând tăblii (carouri) (Vezi Foto 49).

Este de remarcă că, deși mobilierul vechi este pe cale de dispariție din interiorul țăranesc, țesăturile se păstrează și astăzi

În cele ce urmează vom reveni asupra ștergarului întrucât el ocupă un loc important în decorația interioarelor.

De formă dreptunghiulară, ștergarul ca și celelalte țesături de interior a fost la început ornamentat cu vrăste roșii, vinete sau alte culori, este cel mai simplu și cel mai vechi element ornamental executat pe țesături. Vezi și Foto 50.

Dar s-au lucrat și ștergare, de mare frumusețe, având mijlocul cu câmp alb iar capetele sunt ornamentate cu motive geometrice „alese” în război. De multe ori canetele erau ornamentate diferit. Vezi Foto 51–54.



Foto 50. Ștergar — ștergură. Un model mai simplu



Foto 51.a. Ștergar mare cu modele diferite la cele două capete. Se utilizează ca decor, la sărbători sau evenimente

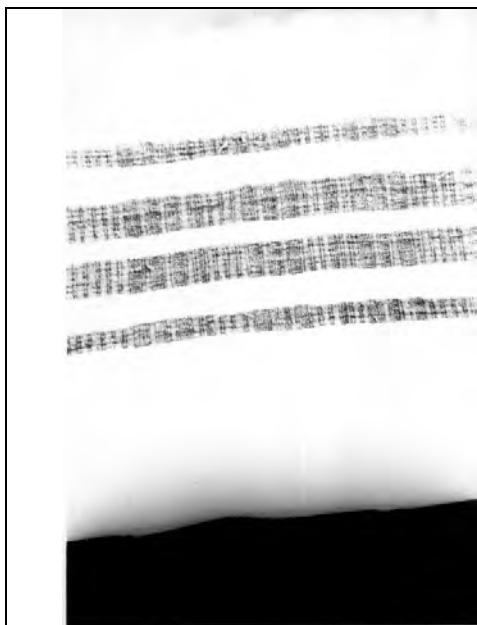

Foto 51.b. Detaliu de ștergar



Foto 51.c. Detaliu de ștergar

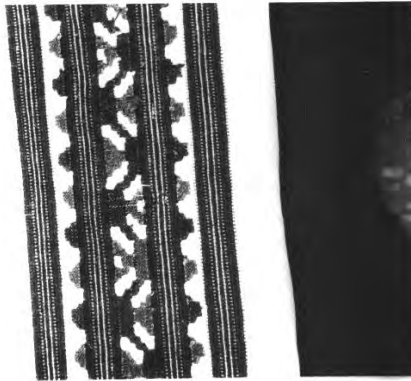

**Foto 52. Ștergar —
ștergură**

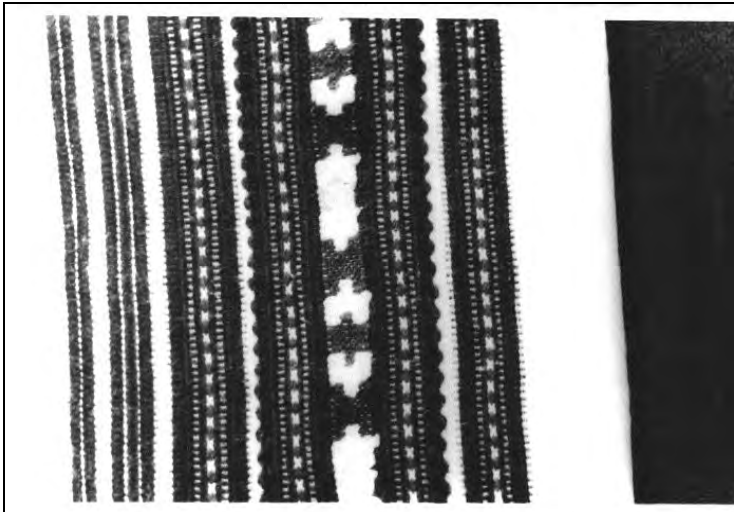

**Foto 53. Ștergar
— ștergură**

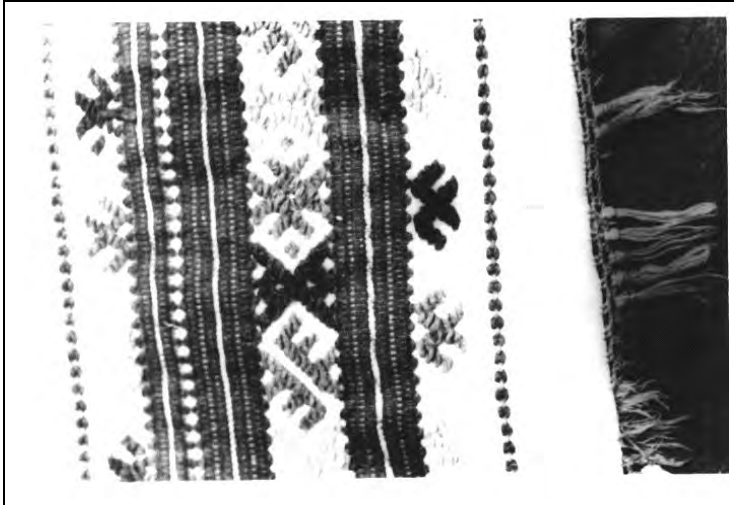

**Foto 54. Ștergar
— ștergură**

Culorile folosite sunt: roșu care predomină, negru, albastru, apoi galben, portocaliu, verde etc. Îmbinarea acestora evidențiază același simț, aceeași măsură, a echilibrului și bunului gust al creatoarelor.

Capetele ștergarelor se termină cu o cipcă (dantelă) sau cu ciucuri colorați în roșu, negru, alb, galben, albastru.

Ștergarele erau folosite la încadrarea blidelor agățate pe pereți, a icoanelor, a oglinzii, a ferestrelor. De altfel numărul ștergarelor varia după posibilitățile materiale ale proprietarului.

Dar ștergarul era folosit nu numai ca piesă de uz curent sau pentru împodobirea interiorului ci și ca piesă de port popular precum și la diferite ceremoniale, obiceiuri etc. De exemplu: coșurile de mână cu care se mergea la târg sau în țarină cu mâncarea se acoperea cu un ștergar ornamentat; la femeia care a născut se obișnuia să se meargă cu „cinstea”, adică cu o farfurie–blid cu plăcinte sau alte produse care erau duse într-un frumos ștergar; la înmormântare se dădeau de pomană ștergare; când se construia o casă nouă se prindea de scheletul acoperișului un leaț, iar

în vârful lui era legată o sticlă cu băutura și un ștergar; ștergarul servea și ca semn distinctiv al imprimătorilor — chemătorii la nuntă; tot la nuntă „geavărul” purta un ștergar de geavăr foarte bogat ornamentat și cu o lungime de peste doi metri. Lățimea ștergarelor fiind de cca. 40 cm [B-44].

COLORANȚI VEGETALI

Este evidentă existența unei concordanțe între statutul socio-profesional, sexul și vârsta sătenilor, pe de o parte și culorile pieselor de îmbrăcăminte tradițională pe de altă parte.

După cum se cunoaște, până la generalizarea întrebunțării coloranților obținuți pe cale industrială, textilele au fost vopsite, în totalitate, cu ajutorul coloranților vegetali. Dacă culorile descoperite de știința modernă sunt mai vii, cele dobândite cu ajutorul plantelor tinctoriale s-au dovedit a avea o trăinicie superioară, o expresivă prospețime și un registru mai întins de nuanțe intermediare. De aceea ni se pare firesc să susținem existența unei „științe populare” a colorării fibrelor textile. Ea implică, mai întâi, acumularea întregului arsenal de cunoștințe transmise de înaintași și conservate la nivelul satului despre plantele cu virtuți tinctoriale, despre însușirile acestora, despre timpul propice recoltării, despre durabilitatea potențelor lor coloristice, despre modul concret al întrebunțării fiecăreia dintre ele etc. Totodată, ea presupunea îndemânare, pricepere, capacitate de a căuta și de a găsi noi soluții practice în domeniul acesta. Așa că știința vopsirii fibrelor textile nu putea fi la îndemâna oricui. Doar unele persoane o stăpâneau exemplar și ele erau solicitate să satisfacă toate nevoile satului. Dar lucruri mai simple puteau, bineînțeles, rezolva toate gospodinele.

Pentru a fi corespunzătoare, plantele tinctoriale trebuiau culese pe timp frumos, uscate la umbră și puse la adăpost în locuri ferite de umezeală.

De regulă în vederea vopsirii se umplea un vas de 15–20 litri cu apă în care se fierbeau plantele sau numai a părților lor cu efecte coloristice. După fierberea în clocot, se scoteau plantele din apă și se adăugau 150–200 grame piatră acră pisată. Abia după aceea se introduceau fibrele textile ce erau lăsate să dea un clocot, fiind lăsate în vopsea un timp bine determinat. Până și zvântarea ori uscarea trebuiau să respecte anumite reguli.

Ca să se asigure durabilitatea culorilor, fibrele textile se fierbeau, uneori, în zer, în usuc de lână sau în urină.

Pentru obținerea unor variante de nuanțe coloristice, intermediare, se obișnuia fierberea asociată a două sau mai multe plante, dozate în cantități corespunzătoare și lăsate la dospit atâta timp cât se aprecia necesar. Până la realizarea culorii preferate, se făceau, adeseori, mai multe probe succesive de amestec al coloranților.

Astfel pentru prepararea culorilor se utilizau printre altele, pentru ROȘU: șovârf putrezit (*Criganum vulgare*); scoarță de arin negru (*Alnus glutinosa*); scoarță de prun (*Prunus domestica*); scoarță de stejar (*Quercus robur*); frunză de măr dulce sau acru; frunze și coajă de corn (*Cornus mas*); vâsc (*Viscum album*); coaja de mesteacăn; rădăcini de măcriș (*Rumex acetosella*); cimbru de câmp și șovârf; scoarță de porumbări, scoarță de prun și șovârf; coajă de fructe de măceș (uscată și fiartă); șovârf, scoarță de prun și cimbrisor; coajă de arin roșu, șovârf și coajă de prun; frunze de măr

pădureț și șovârf etc.

Pentru roșu deschis se foloseau: cireșe coapte; flori de trandafiri roșii; sfeclă; vișine coapte etc.

GALBEN se obținea din: trunchi de drobiță (*Genista tinctoria*); scoarță și frunză de păr pădureț; coajă de mere sălbatic; muguri de răchită (*Oxycoccus quadripetalus*); tulpina de lapte-câinesc (*Euphoria Cyparissias*); tulpina ale alior, laptele cucului (*Euphoria helioscopia*); scoarță și frunză de mestecăn (*Betula verrucosa*); flori de brândușă; frunză de frăgar (dud); semințe de floarea-soarelui (*Helianthus annuus*); tătaiș (*Pubicania disenterica*); gălbinare (*Serratula tinctoria*); mere pădurețe; foi de gutui (*Cydonia oblonga*); podbal (*Tussilago farfara*); bureți de nuc; rostopască (*Chelidomom majus*); spornic-măturică (*Centaurea jurincifolia*); gladiș (*Acer tataricum*); rădăcini de dragavei pisate (*Rumex patientia*); pojarniță – flori de sunătoare (*Hypericum perforatum*); scoarța trunchiului de soc (*Sambucus*); zeamă de urzici cu rădăcini (*Urtica dioica*); frunză de viță de vie; coliantru — buruiana pucioasei.

Galben deschis din: flori de romaniță — mușețel; paie de ovăz etc.

Galben verzui din flori de șofran (*Crocus sativus*).

Galben închis din: foi de ceapă; foi și funie de ceapă.

Galben portocaliu diferite nuanțe din foi de ceapă uscată, rădăcină de ștevie și alior.

ALBASTRU se obținea din: lemn câinesc; gogoși de boz; scoarță de soc; dragavei (ștevie) etc.

Albastru deschis din: șovârf, arin și ceai; dragavei (ștevie) și piatră albastră.

Albastru în diferite nuanțe din usuc (de la spălarea lânii) și piatră albastră.

VERDE din: mătîșoare de răchită; coajă de arin; coajă de măr dulce și alior; frunze de nuc; scoarță de păr pădureț; mac (*Papaver somniferum*) sămânță de floarea soarelui fiartă; dediță (*Anemone silvestris*); tulpină de laptele-câinelui; leuștean (*Levisticum officinale*); frunză de mestecăn; foi de dragavei (ștevie); brândușe (*Crocus heuffelianus*, *Colchicuin autumnale*); salbă moale și calaican; frunze ce lemn câinesc; frunze de nalbă.

Verde spălăcit din salbă moale (căline) și boz (un fel de soc mic).

Verdele prazariu din fire colorate albastru introduse în culoare galbenă.

Verde gălbui din coajă de soc; partea verde a cepei.

Verde închis din flori de romaniță (mușețel); frunze și flori de tei; lobodă.

Verzui cafeniu din spanac.

CAFENIUL se obținea din: foi de nuc; frunză de gutui; scoarță de nuc; scoarță de prun; scoarță de plop; scoarță de piersic (*Persica vulgaris*); mătîșoare de plop; gladiș; cenușă rămasă în urma arderii paielor de grâu; arin negru; căline (salbă moale); flori de româniță (mușețel); floare de șovârf și coji verzi de nuc etc.

Cafeniu diferite nuanțe din: coji de nucă (verzi și uscate); pojarniță — flori de sunătoare.

Cafeniu deschis din floare de tei; foi de dragavei (ștevie).

Cafeniu închis din floare de tei (*Tilia cordata*) și coajă de ceapă.

VIOLET se obținea din: coajă de gladiș; căline (salbă moale) și boz; fragi (dude) negre coapte; semințe de lemn câinesc.

Violet spălăcit din căline (salbă moale) și soc.

Violet deschis din coajă de păr.

Vișiniu din: coajă de cer (*Quercus ceris*) și flori de tei; sau din fire vopsite în roșu și trecute prin negreala dată de scumpie și șovârf.

NEGRU se obține din: scoarță și bobite de arin negru; scoarță de stejar; scoarță de prun; scoarță și frunze de nuc (*Juglans regia*); scoarță și fructe de lemn-câinesc (*Lygustrum vulgare*); scoarță de arțar (*Acer platanoides*); șovârf; păstăi de bob (*Vicia faba*); frunze de boz (*Sambucus ebulus*); scoarță de porumbari; scoarță de gorun (*Quercus petraea*); fructe de corn; coaja verde a fructelor de nuc; coajă de arin, coajă de stejar și floare de șovârf; coajă de nucă; coajă de arin și floare de șovârf.

Negru spălăcit din căline (salbă moale) și calaican; frunză și flori de tei; creață — izmă creață — (*Mentha piperita*); frunze și flori de soc.

Cenușiu din căline (salbă moale) și soc; urzică moartă.

*

* *

Unele plante sau numai părți ale acestora au servit și la vopsirea ouălor. Cel mai des solicitate erau foile de ceapă; tulpina de laptele-câinelui; rădăcinile de urzici; frunzele de viță de vie; mălaiul cucului; semințele coapte de floarea-soarelui etc.

Se poate observa că una și aceeași plantă putea contribui la prepararea mai multor culori. Rezultatul depindea în egală măsură, de cantitatea de plante utilizate și de durata menținerii lor la fiert sau la dospit. Totodată, intervenea priceperea efectuării amestecului de plante și cea a introducerii succesive a fibrelor textile în culori diferite.

Câteodată și unele piese de mobilier erau ornamentate prin folosirea vopselelor naturale — în special lăzile de zestre — aveau unele părți colorate cu dungi alternante de diferite culori.

Coaja de arin a mai fost întrebuințată și la argăsirea pieilor. Și exemplificarea ar putea continua, fiindcă nu avem nici pe departe pretenția de a fi spus totul despre coloranți [B-45 și 45 A].

Note bibliografice
(utilizate pentru cadrul economic)

1. Romulus Vuia, *Studii de etnografie și folclor*, Vol. I, Editura Minerva, București, 1975, p. 50.
2. Paul Stahl, *Planurile caselor românești țărănești*, Sibiu, 1958, p. 22–24.
3. Valer Butură, *Străvechi mărturii de civilizație românească — Transilvania — Studiu etnografic*, Editura Științifică și enciclopedică, București, 1989, p. 63.
4. Tereza Mózes, *Zona etnografică Crișul Repede*, Editura Sport-Turism, București, 1984, p. 121–124; 4. A. Oarcea Maxim a lu Damaschin, Informator, Casa Nr. 44, născut în 1902.
5. Tereza Mózes, *Zona etnografică Crișul Repede*, Editura Sport-Turism, București, 1984, p. 125–126; 5. A. Oarcea Maxim a lu Damaschin, Informator, Casa Nr. 44, născut în 1902.
6. Idem, ibidem.
7. Tereza Mózes, *Zona etnografică Crișul Repede*, Editura Sport-Turism, București, 1984, p. 129–130.
8. Idem, Op. cit., p. 131.
9. Valer Butură, *Străvechi mărturii de civilizație românească — Transilvania — Studiu etnografic*, Editura Științifică și enciclopedică, București, 1989, p. 113–120 passim.
10. Tereza Mózes, *Zona etnografică Crișul Repede*, Editura Sport-Turism, București, 1984, p. 132–134; 10.A, Barbura Tița, Informator, Casa Nr. 134, născută în 1912.
11. Aurel Sasu, *Contribuții la cercetarea și cunoașterea porților țărănești în județul Arad*, în „Ziridava”, Vol. XII, 1980, p. 629–637 passim.; 11. A, Fericean Ștefan, Informator, Casa Nr. 107, născut în 1920.
12. Valer Butură, *Străvechi mărturii de civilizație românească — Transilvania — Studiu etnografic*, Editura Științifică și enciclopedică, București, 1989, p. 88–89.
13. Dr. Radu Octavian Maier, *Arhitectura țărănească și elementele ei decorative în vestul țării*, Arad, 1979, p. 4.
14. Gheorghe Iordache, *Ocupațiile tradiționale pe teritoriul României*, Vol. I, Editura Scrisul Românesc, Craiova, 1985, p. 9–58 passim.; 14.A, Fericean Istiniie, Informator. Casa Nr. 202, născut în 1906.
15. Gheorghe Iordache, *Ocupațiile tradiționale pe teritoriul României*. Vol. I, Editura Scrisul Românesc, Craiova, 1985, p. 115–189 passim.; 15.A, Fericean Istiniie, Informator. Casa Nr. 202, născut în 1906; 15.B, Rada Ioan, Informator, Casa Nr. 2, născut în 1909.
16. Gheorghe Iordache, *Ocupațiile tradiționale pe teritoriul României*. Vol. I, Editura Scrisul Românesc, Craiova, 1985, p. 196–227 passim.; 16.A, Fericean Eva, Informator, Casa Nr. 162, născută în 1915.
17. Gheorghe Iordache, *Ocupațiile tradiționale pe teritoriul României*. Vol. I, Editura Scrisul Românesc, Craiova, 1985, p. 229–242 passim.; 17.A, Fericean Eva, Informator. Casa Nr. 162, născută în 1915.

18. Gheorghe Iordache, *Ocupațiile tradiționale pe teritoriul României*. Vol. I, Editura Scrisul Românesc, Craiova, 1985, p. 244–304 passim.
19. Gheorghe Iordache, *Ocupațiile tradiționale pe teritoriul României*. Vol. I, Editura Scrisul Românesc, Craiova, 1985, p. 305–319 passim.; 19.A, Fericean Istinie, Informator, Casa Nr. 202, născut în 1906.
20. Gheorghe Iordache, *Ocupațiile tradiționale pe teritoriul României*. Vol. I, Editura Scrisul Românesc, Craiova, 1985, p. 321–326 passim.; 17.A, Fericean Eva, Informator. Casa Nr. 162, născută în 1915.
21. Géza Kovách, *Sisteme medievale pentru măsurarea suprafețelor*, în „Ziridava”, Vol. IX, 1978, p. 56–62 passim.
22. Dr. Liviu T. Ghilezan, Deputat, *Contribuții la Noua reformă agrară pentru Transilvania, Banat, Crișana și Maramureș*, Imprimeria Ministerului Cultelor și Artelor, București, 1921, p. III.
23. Șandru Maria, Informator, Casa Nr. 157, născută în 1910; 23.B, Fericean Istinie, Informator, Casa Nr. 202, născut în 1906.
24. Gheorghe Iordache, *Ocupațiile tradiționale pe teritoriul României*. Vol. I, Editura Scrisul Românesc, Craiova, 1985, p. 7–159 passim.; 24.A, Fericean Istinie, Informator, Casa Nr. 202, născut în 1906.
25. Constantin C. Giurescu, *Contribuții la istoria științei și tehnicii românești în secolele XV–începutul secolului XIX*, Editura Științifică, București, 1973, p. 157–160.
26. Tereza Mózes, *Zona etnografică Crișul Repede*, Editura Sport-Turism, București, 1984, p. 107.
27. Valer Butură, *Străvechi mărturii de civilizație românească — Transilvania — Studiu etnografic*, Editura Științifică și enciclopedică, București, 1989, p. 317–318.
28. Idem, *Op. cit.*, p. 321–327 passim.; 28.A, Rada Ioan, Informator, Casa Nr. 2, născut în 1909.
29. Valer Butură, *Străvechi mărturii de civilizație românească — Transilvania — Studiu etnografic*, Editura Științifică și enciclopedică, București, 1989, p. 332–360; 29.A, Rada Ioan, Informator, Casa Nr. 2, născut în 1909.
30. Constantin C. Giurescu, *Contribuții la istoria științei și tehnicii românești în secolele XV–începutul secolului XIX*, Editura Științifică, București, 1973, p. 213–231 passim.; 30. A, Fericean Istinie, Informator, Casa Nr. 202, născut în 1906.
31. Barbura Tița, Informator, Casa Nr. 134, născută în 1912.
32. Dr. Gheorghe Crăniceanu, *Igiena țeranului român — Locuința, încălțăminte, îmbrăcăminte. Alimentația în diferite regiuni ale țării și în diferite timpuri ale anului*, Lito-tipografia Carol Göbl, București, 1395, p. 197–228 passim.; 32.A, Barbura Tița, Informator, Casa Nr. 134, născută în 1912.
33. Șandru Maria, Informator, Casa Nr. 157, născută în 1910
34. Gheorghe Iordache, *Ocupațiile tradiționale pe teritoriul României*. Vol. II, Editura Scrisul Românesc, Craiova, 1986, p. 308–314 passim.; 34.A, Fericean Eva, Informator. Casa Nr. 162, născută în 1915.
35. Gheorghe Iordache, *Ocupațiile tradiționale pe teritoriul României*. Vol. II, Editura Scrisul Românesc, Craiova, 1986, p. 214–242 passim.; 35.A, Fericean Istinie, Informator, Casa Nr. 202, născut în 1906; 35. B, Coșeri Ionel, Informator, Casa Nr. 61, născut în 1929.
36. Gheorghe Iordache, *Ocupațiile tradiționale pe teritoriul României*. Vol. II,

- Editura Scrisul Românesc, Craiova, 1986, p. 246–288 passim.; 36. B. Coșeri Ionel, Informator, Casa Nr. 61, născut în 1929.
37. Gheorghe Iordache, *Ocupațiile tradiționale pe teritoriul României*. Vol. II, Editura Scrisul Românesc, Craiova, 1986, p. 180–207 passim.; 37.A, Fericean Istinie, Informator, Casa Nr. 202, născut în 1906.
38. Tereza Mózes, *Zona etnografică Crișul Repede*, Editura Sport-Turism, București, 1984, p. 46–47; 38. A, Fericean Ștefan, Informator, Casa Nr. 107, născut în 1920.
39. Tereza Mózes, *Portul popular din bazinul Crișului Alb*, Oradea, 1975, p. 39–41 passim.
40. Aurel Sasu, *Textile populare românești din județul Arad*, în „Ziridava”, vol. XIV, 1982, p. 476–486 passim.; 40. A, Rada Catița, Informator, Casa Nr. 2, născută în 1917.
41. Tereza Mózes, *Portul popular din bazinul Crișului Alb*, Oradea, 1975, p. 41–104 passim.; 41. A, Rada Catița, Informator, Casa Nr. 2, născută în 1917; 41. B, Ilea Lucreția, Informator, Casa Nr. 123, născută în 1920.
42. Ferician Livia, Informator, Casa Nr. 157, născută în 1912.
43. Tereza Mózes, *Zona etnografică Crișul Repede*, Editura Sport-Turism, București, 1984, p. 132–134.
44. Aurel Sasu, *Textile populare românești din județul Arad*, în „Ziridava”, vol. XIV, 1982, p. 491–495 passim.
45. Gheorghe Iordache, *Ocupațiile tradiționale pe teritoriul României*. Vol. II, Editura Scrisul Românesc, Craiova, 1986, p. 316–319 passim.; 45. A, Fericean Eva, Informator. Casa Nr. 162, născută în 1915.

Au mai fost consultate:

1. Tudor Pamfilie, *Agricultura în România*, Studiu etnografic, București, 1913.
2. Stela O. Clepea, *Interiorul tradițional*, în „Tibiscus”, Etnografie, 1976–1978, Culegeri de studii și materiale de etnografie și artă populară, Timișoara, 1978.
3. Dr. Nicolae Săcară, *Valori ale arhitecturii populare românești*, Editura Facla, Timișoara, 1987.
4. Henri H. Stahl, Paul H. Stahl, *Civilizația vechilor sate românești*, Editura Științifică, București, 1968.
5. Titus L. Roșu, *Vămi, vaduri și drumuri comerciale bihorene până la jumătatea veacului al XIV-lea*, în „Studii și articole de istorie”, vol. 3, 1961.
6. Ștefan Manciușea, *Câmpia Tisei*, în „Buletinul societății regale române de geografie, Tomul LVII, 1938.
7. G. T. Niculescu-Varone, *Costumele naționale din România întregită*, Editura și tipografia ziarului „Universul”, 1937.
8. Rodica Herlo, *Podoabe populare românești din părțile Aradului*, în „Ziridava”, Vol. XIV, 1982.
9. George Manea, *Elemente pentru deținerea zonelor etnografice ale județului Arad*, în „Ziridava”, Vol. X.
10. Dr. Radu Octavian Maier, *Arhitectura țărănească și elementele ei decorative în vestul țării*, Arad, 1979.

CADRUL ADMINISTRATIV

A) Organizarea — arondarea administrativă

Despre modul de organizare a așezării noastre — Bogești-Rădești — în antichitate și în perioada migrații lor popoarelor nu avem deocamdată date certe.

Despre Bogești-Rădești, sub aspectul arondării administrative, noi vom vorbi în special pentru perioada de după atestarea sa documentară, adică după 1439–1441.

Anterior acestei date strămoșii noștri vor fi făcut parte din cnezate și voievodatele pe care le-am menționat.

Ulterior organizarea administrativă a teritoriului s-a dezvoltat și perfecționat în jurul unor centre de putere, castre, cetăți.

Astfel, în jurul anului 1131 în jurul cetății Aradului i-a ființat comitatul cu același nume și care cuprindea împrejurimile, în special, zona de câmpie.

În anul 1214 e pomenit comitele arădean Paul alături de care apare și comitatul Zarand, acesta ocupând zona mai deluroasă bazându-se pe castrul Zarand. Încet și în timp, ambele comitate își extind suprafața, pe măsura expansiunii feudalismului.

Un alt centru de putere, Cetatea Șiriei, este atestată documentar printr-un document datat 8 septembrie 1531.

Alte centre apar în 1352 când este amintită cetatea Deznei între posesiunile cetății Ineu.

Despre interdependența între centrele de putere (cetăți) și comitate avem o dovadă din 1436 când castelanul Cetății Șiria devine comite suprem al comitatului Zarand.

Această cetate, Șiria, a avut mulți ani un cuvânt greu de spus în problemele administrative din zona noastră, care după 1439 intră sub conducerea ei, până la prima ocupație turcească.

Este de reținut și faptul că la 1540 Transilvania, principat autonom și tributar porții otomane, ia sub controlul său comitatele din vestul țării, în felul acesta și Bogeștiul care era în comitatul Zarand, țineau de Transilvania.

În anul 1566 ocupația turcească se extinde, cucerind și Ineu. Se trece la administrația turcească care creează aici un sangeac ce se întindea pe Criș în sus incluzând și comuna noastră, Bogești.

Odată cu expansiunea otomană, pentru Bogești, dependența administrativă de Cetatea Șiriei scade până la înlocuirea ei totală cu dependența de Cetatea Ineului.

Pentru o scurtă perioadă de timp 1599–1600. Wihai Viteazul reușește prima unire a celor trei țări române, îndepărtând și pe turci. Care, după victoriile lui Mihai Viteazul din 1595 se retrag.

După asasinarea mișelească a lui Mihai Viteazul în 1601, între Imperiul Habsburgic, Imperiul Otoman și Transilvania se dă o bătălie îndelungată pentru stăpânire, printre altele și a Văii Crișului Alb. Teritoriul este ocupat pe rând, când de unii, când de alții, până în 1658 când turcii, după reocuparea Ineului își întind puterea până spre Brad.

În anii următori turcii reintroduc sistemul lor de administrație cu un sangeac la

Ineu, dar și cu o caza la Almaș, deci foarte aproape de Bogești. Nu vom mai insista asupra acestui aspect care a fost prezentat la cadrul istoric.

Conflictele între Habsburgi și Otomani, continuă și pentru noi, care suportam greul, important este faptul că în 1691 Cetatea Ineului capitulează în fața Habsburgilor, iar bogenii s-au trezit cu un alt stăpân, Imperiul.

La începutul secolului următor, comitatele Arad și Zarand (cu excepția Hălmagiului și a zonei montane) vor fi încadrate Ungariei.

Dacă până în 1744, comuna Bogești a făcut parte din comitatul Zarand, din acel an, prin extinderea spre est a comitatului Arad, în dauna comitatului Zarand, în continuare va depinde de comitatul Arad. Comitatul Zarand, redus ca arie în 1744, este apoi desființat în 1876.

După trecerea comunei Bogești și a altora la comitatul Arad, constatăm o subîmpărțire a județului în plăși.

Astfel Bogeștii au aparținut pe rând, la 1848 de plasa Ineu, în 1851 de plasa Buteni, la fel apare și în 1877, pentru ca de prin anul 1896 să țină de plasa Sebiș. Schimbările, după cum se vede, erau destul de frecvente.

În perioada interbelică Rădeștii au ținut tot de plasa Sebiș.

Conducerea nemijlocită a obștii sătești a fost exercitată de către gospodarii aleși de către oamenii din comună. Așa se face că a existat un conducător local, cu autonomie, din timpuri foarte vechi până în anul 1950, când așezarea încetează a mai fi comună, devenind sat component al comunei Almaș, nema mai având un conducător propriu.

Denumirea funcției conducătorului a fost diferită în timp. În 1525 obștea era condusă de un cneaz (pe nume Stan — după cum am mai arătat). Ulterior a fost numit jude sau altfel, atribuțiile sale în esență nu s-au schimbat.

Dintre primarii secolului al XX-lea vom enumera — cu ajutorul lui Fericean Adrian — pe următorii:

–1904	Tomuța Ioan
1904–1918	Fericean Vasile
1918–1919	Rada Ilie
–1919	Barbura Teodor
1920–1928	Rada Adrian
1928–1929	Gâș Vasile
1929–1930	Tomuța Vasile
1930–1940	Fericean Vasile
1940–1945	Dîrlea Teodor
1945–1946	Fericean Ioan [B–I]

În Bogești-Rădești nu au fost notari. Sub acest aspect întotdeauna oamenii au fost nevoiți să se duca în alte localități unde erau arondați, pentru rezolvarea problemelor notariale, financiare sau judecătorești etc.

Așezările unde a fost comuna mai tot timpul au fost Almaș, Buteni și Sebiș.

B) AȘEZAREA (COMUNA)

FORMA AȘEZĂRII

În trecutul îndepărtat gospodăriile ce constituiau așezarea erau risipite pe o arie foarte mare, în crânguri. Ele se mutau în funcție de randamentul dat de pământul înconjurător, pe care gospodarul îl lucra, dar și în dependență de alți factori. Dar aceste aspecte au mai fost arătate. Trebuie însă să reținem cel puțin trei etape, distincte, privitor la dispunerea comunei Bogești, care se desprind din datele ce care dispunem în prezent.

Prima ar fi cea dinaintea anului 1732, an când așezarea intră în marele domeniu al Ducelui de Modena. La aceasta dată răspândirea era foarte mare, începea de la Vârful Drocea și se termina undeva la Ceret. Gospodăriile din spre Vârful Drocea, constituiau un excelent adăpost și ascunzătoare pentru temuții „lotri”. Motive de îngrijorare pentru stăpânire, după cum vedem, erau. Pentru un mai bun control și în special spre a proteja de „lotri”, drumul de creastă de pe coama Munților Zarand, în timpul Ducelui de Modena, se dă o dispoziție de a coborî toți locuitorii așezați în apropierea drumului, sub o anume linie de demarcație, atât la Bogești, cât și în alte așezări apropiate de drum.

Referitor la acest aspect Jurca Rada ne spune: „În anul 1745 în hotarul Bodeștilor a fost trasată o linie de demarcație începând de la Mihalcoși până jos în vale apoi pe partea stângă până la Turcu (N. R.V. — Jurca Rada ia sensul mergând din Rădești spre Vârful Drocea. Ținând seama de cursul pârâului Bodești, datele sunt pe dreapta, deci inverse), această linie s-a numit Gârduț, (N.R.V. — linie care se pare a și fost materializată în teren, sub forma unui gârduț), de aci în sus până la culmea Drocei toți iobagii care locuiau pe acest teren au fost obligați a se muta în termen de doi ani de la acest gârduț în jos până la Capul Dealului —, adică Bica Deal. Astfel toate familiile de aici au fost scutite timp de doi ani de impozite, dar forțați a-și părăsi vetrele lor și formându-și o nouă gospodărie (...).

În această situație s-a aflat familiile: Munteanu care avea casă în câmpul de la Fânuri și Câmpurile spre Drocea și Ciuhă, apoi Prana, Olari, Rada, Cucu, Dudanii care erau așezați în fața Poienii, la Prunășei, Cercezu, Pagina Dudanilor și Cucu” [B-2].

De alt fel denumirea de „Gârduț” apare și pe vechi hărți topografice, pe valea Bogești și chiar în cele de dată recentă, în imediata apropiere și ceva mai la sud ce cota 465 — Vârful Cetetelei.

În plus găsim și un corespondent, în valea Mustești, unde se afla pârâul Gârduț.

A doua etapă a așezării comunei, tot cu casele (gospodăriile) resfirate, o putem considera după această dată, când aria de răspândire se restrânge, iar pe Dâmbul Bisericii, Biserița existentă începe să adune în apropierea ei, tot mai multe gospodării.

După formarea domeniului Almay, acesta trece la aplicarea prevederilor unui ordin al Mariei Tereza, de tragere la linie a satelor, scopul real fiind separarea pământurilor, și pe această cale însușirea unor suprafețe cât mai mari de pământ în dauna iobagilor, concomitent cu un mai bun control al lor. În felul acesta începe, practic, a treia etapă.

În urma măsurătorilor topografice și după îndelungi frământări, pe domeniul Almay au fost realizate planurile pentru trei comune sistematizate: Almaș, Bogești și Cil.

După această sistematizare, realizată în jurul anului 1830, vatra satului a rămas neschimbată. Este un dreptunghi cu lungimea de 1.100 m și o lățime de 750 m.

În afara perimetrului locuibil sunt plasate în partea de vest a așezării, cimitirele (morminții) vechi și noi. Și tot în imediata apropiere, pe latura vestică dar puțin mai la nord se află o pepinieră silvică. Iar în colțul extrem de nord-vest cimitirul

vitelor (o groapă căptușită cu piatră și cărămidă și acoperită).

Față de punctele cardinale așezarea este dispusă cu axa longitudinală pe direcția nord-sud, aproximativ, având o ușoară deviere a axei spre est.

Am arătat locul de dispunere a cimitirelor. În secolul trecut, după așezarea pe actuala vatră, aici au fost înmormântați toți răposații.

În secolul XX, pe măsura dezvoltării bapismului, cimitirele au fost separate.

În cimitirul ortodox, în zona sa mai veche, în special, dar și în cea mai nouă, se remarcă crucile așezate la căpătâiul celor răposați. Ele sunt înalte de peste 1,5 m, unele chiar peste 2 m, realizate din lemn cioplit, ele sunt solide și impunătoare. Deasupra crucii sunt puse sub formă de acoperiș, două scânduri fixate pe vârful și brațele crucii, spre a apăra lemnul de o prea rapidă degradare.

Pe cruci, în afara datelor despre cel dispărut, sunt încrustate felurite modele, unele dintre acestea fiind regăsite pe stâlpi porților de la casele oamenilor. (Vezi și Foto 55 a și b).

Bapțiștii nu au cruce la căpătâi, ci un simplu monument cu înscrisurile corespunzătoare.



Foto 55 a. Aspect din cimitirul ortodox. Se observă crucile din lemn înalte



Foto 55 b. Cruce de mormânt. Detaliu. De remarcat motivele decorației

REȚEAUA DE STRĂZI — ULIȚE

În lungimea sa de la sud la nord, comuna, este străbătută de trei ulițe pe toată lungimea, cea din mijloc fiind și ulița centrală și deci și cea mai largă. Ele împart așezarea în patru părți egale.

În lățime, de la est la vest, comuna este străbătută de două ulițe, care împart așezarea la câte o treime din lungimea sa. Intersecțiile ulițelor este în unghi drept, iar din intersectarea lor, rezultă 12 cvartale de gospodării. (Vezi și Foto 56).

Se cuvine o precizare. Cvatralele din extremitatea sud-estică și e cea din nord-vest, au fost rezervate în principal pentru dezvoltarea ulterioară a așezării, nefiind locuite.

Ulița principală are o lățime de 45–55 m, iar celelalte au aproximativ 35–45 m lățime.

Drumul propriu-zis pe care circulă carele, căruțele și alte mijloace de transport sunt de pământ. Face excepție ulița principală, pe care s-a depus în lungul timpului piatră, pentru a-i îmbunătăți calitatea, dar rezultatele nu sunt de durată. Oricum, acestei ulițe i se dă o atenție sporită și pentru faptul că face parte dintr-un drum comunal, cel ce leagă, de alt fel, Cilul de Rădești și își continuă apoi traseul, cu utilitate agricolă și forestieră, până la poalele Vârfului Drocea. Fiind, de fapt, un drum care face legătura între zona forestieră, așezările amintite și gara C.F.R. Almaș.

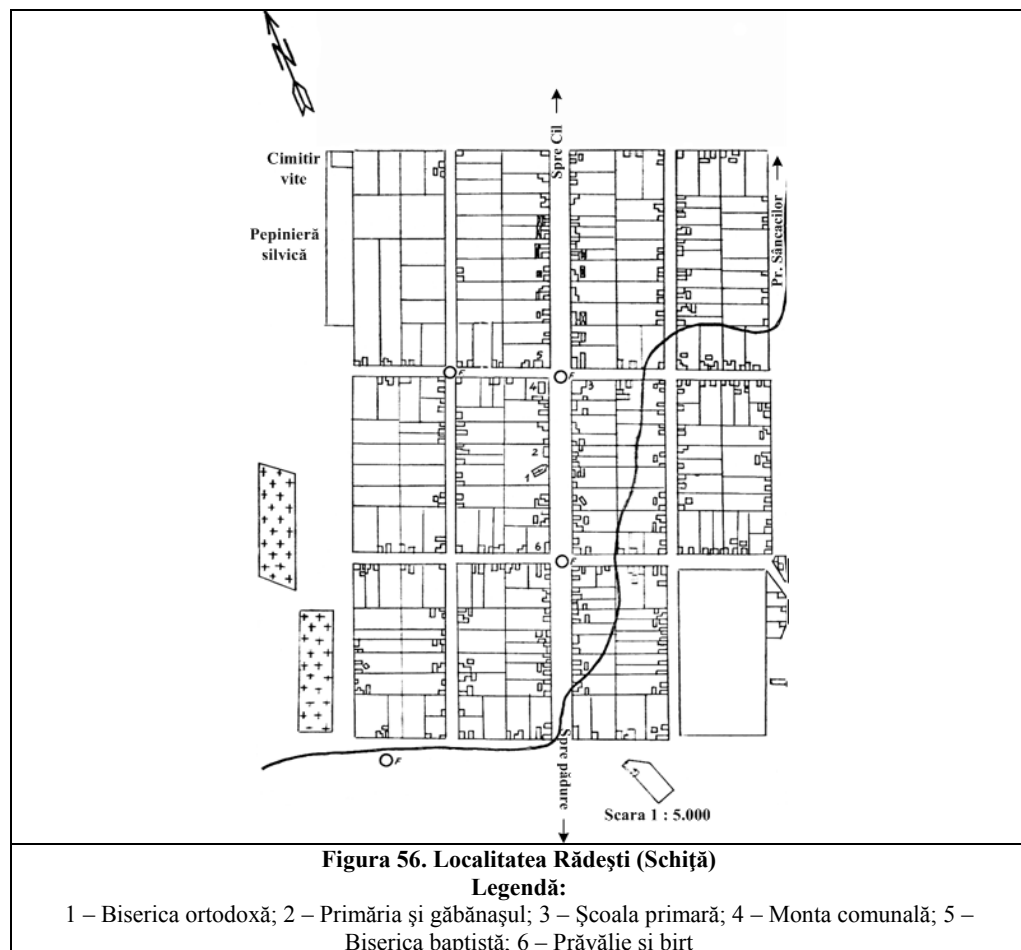

În Rădești lățimea părții carosabile a ulițelor este de cca. 6 m.

Privind o secțiune a ulițelor din Rădești, vom constata că, pornind din axul carosabilului (a drumului), spre frontonul caselor, vom găsi drumul propriu zis, un acostament, șanțul, apoi la câțiva metri un rând de pomi, cel mai frecvent sunt pruni, dar și nuci sau alți pomi fructiferi, urmează un trotuar, practic o calicuță, pe care oamenii s-au străduit să pună ceva piatră mai mărunță sau chiar bolovani spre a ușura mersul și pe cât posibil să se evite noroiul, care mai ales în timpul ploilor și a zăpezii este stânjenitor.

Între trotuar (potecă, calicuță) și casă, în cei câțiva metri care le despart, unii gospodari au mai plantat un al doilea rând de pomi, deși sunt gospodării unde aceștia lipsesc. Oricum, trecătorul pe o uliță din Rădești, are din plin posibilitatea de-a alege spre gustare cele mai felurite fructe. Se evidențiază și în acest fel hărnicia gospodarilor și ospitalitatea lor.

În scopul scurgerii apelor rezultate în urma ploilor și a celor rezultate din topirea zăpezii, am arătat că, ulițele, de ambele părți ale carosabilului au șanțuri. Cele de pe ulița centrală, cu timpul, au fost tot mai bine conturate și întreținute, fiind mai mari și mai adânci.

Aceasta și ca urmare a ridicării constante a carosabilului, prin depunerile periodice de piatră pe el, în scopul îmbunătățirii lui. Pe restul ulițelor din sat șanțurile sunt de dimensiuni mai reduse, suficient însă spre a permite evacuarea apei, scurgerea ei.

Trebuie făcută însă și remarca că, configurația terenului pe care este așezată vatra comunei, într-o ușoară pantă, fiind mai ridicat spre sud (partea către Vârful Drocea), coborând ușor în spre nord, (adică către Cil), respectiv Crișul Alb, ușurează evacuarea apelor de pe vatra comunei, evitând formarea de mlaștini, care sunt atât de nesănătoase mai ales pentru om.

Pentru a trece din drum în gospodărie, mai ales cu carul sau căruța, au fost construite peste șanțuri, podețe. Primele au fost din lemn, ulterior materialul de construcție s-a diversificat trecându-se la piatră, cărămidă, tuburi din beton îngropate, sau chiar podețe din beton turnat. Pe ulița principală, în special, lumina podețelor este destul de mare. În dreptul fiecărei porți a gospodăriilor există un podeț, dar sunt și gospodării care au două podețe. Primul care leagă drumul de casă și anexele ei și un al doilea, care, face legătura cu locul de depozitare a furajelor, lemnului și a grădinii (taleciului) gospodăriei.

Dar vorbind de scurgerea apelor și evacuarea lor, nu putem să nu amintim existența albiei unui pârauș, care cea mai mare parte a anului nu are apă, ce urmează un traseu dinspre sud spre nord în perimetrul comunei, (Vezi și Foto 56. Schema așezării). El urmărește latura sud-vestică a așezării până la ulița principală pe care o traversează aproape de capul satului de unde, apoi, șerpuiește printre cvartalele estice, străbătându-le aproximativ în diagonală, ieșind din comună în partea ei de nord-est.

Ulițele din Bogești-Rădești nu au avut și nu au nume. A existat și sunt și în prezent numai casele numerotate.

Această precizare se impunea, spre a nu se mai repeta greșeala pe care o face Dr. Somogyi Gyula când afirmă, referitor la numele ulițelor că: „Utca nevek: Ulița biserica (templon-utca), Ulița serâcă (szegény- utca), Ulița imăloasă (sáros-utca)” [B-2].

Rezultă deci, după Dr. Somogyi G., că din cele cinci ulițe, trei aveau nume.

Nu știm ce schemă de lucru a avut în vedere, dar acceptând că ulița bisericii se justifică, celelalte două nu au nici o justificare. Să ne explicăm. La vremea când el scria, toate ulițele din comună au fost la fel de „imăloase” și mai sunt, atunci când vremea este rea. Iar o uliță a săracilor nu exista. Am arătat că locurile de casă au fost trase la sorți, deci nu se poate vorbi despre o uliță unde să fi fost grupați săracii și o alta unde erau bogații. După primul război mondial, da, a existat tendința oamenilor mai avuți, de a se trage la drumul mare, unde era și biserica. Mai important de reținut este faptul că, în comună, oameni nu au numit ulițele așa. Indicarea unei ulițe sau a alteia, se făcea și se face, după numele vreunui gospodar care locuiește acolo, sau având în vedere alte repere.

Nu putem, însă, să nu fim întru totul de acord cu Dr. Somogyi Gyula, care face, spre cinstea sa, aprecierea despre comună că este: „Tiszta román község” — adică „Comună curată românească”. Această constatare este făcută după un număr mare de ani de ocupație maghiară și după îndelungate campanii de maghiarizare forțată a românilor.

Să cinstim încă o dată pe strămoșii noștri, care în asemenea vremuri au știut să rămână ei înșiși. Români.

Pământul cuprins în interiorul așezării a fost împărțit în grădini (taleciuri), care au fost apoi destinate oamenilor, în vederea construirii caselor, a gospodăriei și pentru cultivarea de legume, pomi fructiferi etc. Unele loturi au fost repartizate instituțiilor, bisericii, școlii, jandarmeriei etc. Pentru jandarmerie a fost construită prima casă (clădire) din cărămidă, din comună ea rezistând și azi dar cu altă destinație (este gospodărie), fiind amplasată la Nr. 1.

Forma acestor loturi este dreptunghiulară. Cu timpul unele loturi au fost împărțite în două sau chiar mai multe părți și date moștenitorilor.

Delimitarea loturilor s-a făcut cu garduri de diferite feluri: pari înfipti în pământ și uniți între ei cu rudițe de lemn, garduri formate prin îngrămădirea de spini, altele din împletituri din ramuri de alun, ori din alte materiale ce slujeau scopurilor propuse.

Construcțiile ce țin de spațiul de locuit sunt amplasate întotdeauna în partea dinspre uliță, construcțiile fiind aliniate. La așezarea pe noua vatră, locuințele erau așezate — dispuse — cu axul longitudinal perpendicular pe axul uliței. Cu trecerea timpului, când posibilitățile oamenilor au crescut, se trece la construcții noi, începând să apară și case cu axul longitudinal paralel cu cel al uliței.

Dacă la început exista un singur ocol, cu trecerea timpului, gospodarii au început să-l facă și pe cel de al doilea, care era dispus alături de primul sau în spatele acestuia, fiind destinat vitelor și păsărilor de curte. În unele gospodării apare chiar și un al treilea ocol destinat mai mult păstrării furajelor. Indiferent de numărul ocoalelor, acestea au rolul de a proteja culturile din grădină (taleci) și realizarea unui dispozitiv gospodăresc care să îmbine practicul cu ordinea. Nu vom insista prea mult asupra acestui aspect fiindcă l-am prezentat la cadrul economic.

Grija oamenilor pentru protejarea culturilor, din grădină (taleci), sau din țarină era constantă. Gardurile preveneau stricăciunile în propria gospodărie, dar și în a vecini lor. Grija era împinsă însă și mai departe. Așa se explică de ce țarina era și ea ocrotită pe cât posibil. În acest scop, așezarea a fost înconjurată de un gard, menit a nu permite animalelor și păsărilor de casă să ajungă la culturi spre a produce stricăciuni.

Și trebuie să arătăm că gospodarii din Bogești-Rădești aveau multe vite și alte viețuitoare pe lângă casa lor. În plus, acest gard mai oprea și intrarea în comună a unor animale sălbatice.

Realizarea și întreținerea acestui gard, s-a făcut prin hărnicia oamenilor. În principiu, fiecare făcea și se ocupa de integritatea gardului în dreptul lanțului de pământ pe care-l avea în țarină.

Pentru intrarea în țarină, în dreptul uliței principale, au fost realizate vramițe și portițe, pe care cei ce circulau le deschideau pentru a trece cu carul (căruța) sau cu vitele. Dacă oamenii erau singuri, utilizau portița (ușița) alăturată vramiței. Au mai fost și alte vramițe, am arătat acest lucru, precum și locul lor de dispunere.

Gardul ce împrejmuia comuna, era într-un fel, o rămășiță a vechilor întărituri ale așezărilor umane, care vin din trecutul istoric al poporului nostru. Era un mijloc de apărare împotriva vrăjmașilor.

Pentru realizarea gardului au fost îngrămădiți spini și alte materiale asemănătoare, deși, existau unele porțiuni unde gospodarii au utilizat așa zisul gard viu.

La bază gardul avea o lărgime în jurul a doi metri, iar înălțimea sa era aproximativ a unui stat de om. Prin desimea și dimensiunile lui, gardul îndeplinea în bune condiții cerințele pentru care era destinat.

C) HOTARUL COMUNEI

Hotarul comunei a fost întotdeauna spațiul în care oamenii au trăit, au muncit, de care au fost legați prin mii de fire. Cei din Bogești-Rădești au trecut peste milenii legați de valea Bogeștiului. Ea se constituie într-o veritabilă axă, bogenii ocupând teritoriile de la dreapta și stânga ei, până la culmile dealurilor. Hotarul, deci, începe de la Vârful Drocea — de la poalele căruia izvorăște valea Bogeștiului; limitată de linia ce constituie cumpăna de despărțire a apelor, în dreapta, spre Mustești și apoi pe Cerăt-Blajoaia în jos până la linia ce împarte în două distanța dintre Rădești și Cil.

Pe partea stângă, tot pe creastă de la Drocea, la Tri hotare — Tri holâmburi —, Vârful Bustaceu, Vârful Poiana, Vârful Turcu, Vârful Măgureaua și în continuare pe o linie ce trece aproximativ la jumătatea distanței dintre localitățile Almaș și Rădești, spre a se întâlni cu linia despărțitoare dintre Cil și Rădești. Acesta ar fi hotarul comunei.

Pe scurt, hotarul comunei Rădești este limitat în stânga și dreapta de culmile dealurilor ce străjuiesc valea Bodești, iar spre nord până la jumătatea distanței dintre Rădești și Almaș, respectiv Cil.

SURSE DE APĂ POTABILĂ

Aceste surse, din hotarul comunei Rădești, așa cum le-a lăsat în însemnările sale Rada Teodor a lu Rincu (n. 22. august 1900).

„Din cele aflate pe stânga văii Bogești:

1. Două fântâni la Arături
2. Izvorul, zis Ceuș, Ciciușul, jos în colț

3. Izvor la capătul pă râului Bucilor, sub Osoi
 4. Fântâna la Toia, la Vie, în fostul lanț de pământ a lui Rada Teodor a lu Rincu
 5. Izvor tot la Toia, în răzor la lanțul lui Indrei.
 6. Izvor la Ander, pârâul Toii
 7. Fântâna la Fonfiu, zis și Cracuri
 8. Izvor la Baltă, sub Bica Deal
 9. Izvor la Moară la Vale
 10. Izvor la fosta moară de sus
 11. Izvor la Babișu, câmpul întâi
 12. Izvor la Babișu, câmpul doi
 13. Izvor la Babișu, câmpul trei din sus, mai jos de calea ce buie (N.R.V. – coboară), de la câmpul Ienașoc pe partea dreaptă a văii
 14. Izvor la Helgea
 15. Izvor la fosta căsuță la Helgea, casă domnească
 16. Izvor în zmidă, la Piciorușu.
- Pe partea dreaptă a văii Bogești se află mai puține:
17. Izvor la valău lui Nieenea
 18. Izvor la Piciorușu
 19. Un fost izvor dispărut, la fântână la Carpene
 20. Izvor la Deșălătură
 21. Izvor la Ciuhă”.

Sursele, precis sunt mai multe, dar mai cunoscute sunt cele arătate mai sus.

Evident la acestea se cuvin adăugate fântânile săpate în comună pe ulițe și în special în toate gospodăriile.

D) Toponimie

DE SATE

Din multele sate existente, spre mijlocul secolului al XIX-lea, în zona comunei noastre au mai rămas doar așezările Almaș, Bogești și Cil la care se poate adăuga și Căcărău-Joia Mare.

În secolele premergătoare, numărul acestor sate a fost și mai mare. Unele erau mai mari, altele mai mici și din motive asupra cărora nu vom stărui aici, multe dintre ele au dispărut. Vom spune câteva cuvinte despre cele dispărute, încercând să aflăm originea numelui lor.

În afara celor arătate mai sus, care au supraviețuit și și-au păstrat numele, au mai fost satele: Ferice sau Fericeaua, Lunca, Pleș, Plop și Sirbi.

— Ferice sau Fericeaua, și-a luat numele de la o plantă, feriga, care și azi în zonă este numită ferice.

— Lunca, așezată în lunca Crisului Alb, primind numele după zona unde se afla.

— Pleș, așezată pe un deluț, descoperit, fără vegetație, deci pleș, de unde și numele satului.

— Plop, uneori scris și Plopi, așezat în partea din spre Crișul Alb, într-un

loc, unde terenul cu destulă umezeală, dată fiind și albia schimbătoare a Grisului Alb, pe acea vreme, și care favoriza creșterea plopi lor. De la acest copac și numele așezării.

— Sârbi, numele i-a fost dat mai degrabă de locuitorii băștinași noilor veniți (a fost ultimul dintre satele ce s-au format în zonă), o colonie de sârbi și poate români originari din Serbia. Este de reținut și faptul că maghiarii numeau generic pe toți ortodocșii, ca sârbi. Acești sârbi fugiți din fața expansiunii turcești, având și sprijinul despoților sârbi și ai prelaților bisericii, retrași în aceste părți, s-au așezat în această vale. Se pare că ei aveau un plus de cunoștințe bisericesti, din rândul lor ridicându-se mulți slujbași sau slujitori ai ei. De altfel și o altă așezare de pe valea Crișului Alb, Dieci, își are originea numelui tot de la acești refugiați, din rândurile cărora s-au ridicat diecii bisericilor ortodoxe.

Denumirile localităților existente nu se cuvine să le omitem.

— Almaș, vine de la lat. *almus*, care înseamnă de belșug. Este o denumire destul de răspândită în toată țara.

— Cil, are o explicație tot din latină. Aici însă avem două puncte de pornire și anume: de la cili, însemnând prelungire plasmatică și prin extensie, care depinde de ceva. Poate un castru sau altă așezare. A doua explicație o dă Al. Resmeriță, după care ar veni de latinescul *cillum*, care înseamnă geană. Rămâne ca specialiștii să stabilească originea exactă.

— Căcărău — azi Joia Mare. Numele său se pare că derivă tot din latină de la *cacabus*, căldare. Dar nu cu înțelesul de găleată, ci de un loc în formă de căldare, probabil așa a fost asemănat locul unde era dispusă așezarea în acele timpuri, de alt fel și azi putem spune același lucru.

Denumirile latine ale acestor așezări, păstrarea lor până astăzi și dispunerea lor grupată, confirmă odată în plus, continuitatea strămoșilor noștri pe aceste meleaguri.

TOPONIME DIN HOTARUL COMUNEI RĂDEȘTI

Din totdeauna, omul a simțit nevoia de a da, a numi locurile pe care viețuia, spre a putea preciza un loc în spațiu și a se face mai ușor înțeles, cu cât mai mare exactitate. Astfel el indica fie un loc bun de vânat, sau pentru anumite culturi, fie locul gospodăriei cuiva sau alte locuri legate de activitățile oamenilor.

Desigur, în timp, multe dintre denumiri s-au schimbat, destule au fost uitate, altele și-au schimbat sensul, așa că la noi au ajuns un număr mai redus de denumiri și nu întotdeauna cele avute în trecut sau inițial.

În continuare, vom încerca să aflăm de unde ne vin anumite denumiri deși, cu părere de rău, trebuie să recunoaștem că nu vom putea discuta decât un număr relativ mic, în raport cu toate numirile pe care locuitorii din Rădești le folosesc.

Înainte chiar, de a trece la explicarea lor, dorim să facem o constatare. Marea majoritate a denumirilor, vin de la numele unor oameni, și relativ puține, au altă explicație. Astfel:

— Vîrfurile La tri hotare (tri holâmburi), este locul de întâlnire a hotarelor comunelor Chisindia, Rădești și Slatina. Aici erau și niște borne (ridicături), făcute de oameni spre a marca hotarele.

- Deșelătură, o depresiune în formă de șa, sau cum ar fi spinarea unui cal pe care este o mare greutate.
- Pârâu și deal la Făget, nume dat de numărul mare de fagi.
- Pârâu și deal la Captalan, după numele unei plante (brusture) cu frunze foarte mari, ce se găsesc din abundență, mai ales în lungul pârâului.
- Pârâu și dealul Ulmului, de la copacii care dominau zona.
- Pârâu și deal Osiacul (Mare și Mic). Desemnează locuri acoperite cu păduri de stejari.
- Pârâul Oalelor, probabil că în trecut au fost descoperite oale sau cioburi, ca urmare a locuirii acestor locuri. Căutările de dată mai recentă a unor oameni din sat, nu au dus la rezultate palpabile. Căutările au fost la mică adâncime, neținându-se seama de aluviuni și de depunerile naturale pe sol. Fără o cercetare de specialitate nu putem formula aprecieri.
- Deal Bustaceu (cu Vf. Bustaceu 801 m) se pare că numele vine de la un oarecare Busta. Denumirea formându-se ca și în cazul numelui Anca devenit prin adăugarea sufixului -teu, Ancateu.
- Dispunerea dealului în calea curenților ce pătrund dinspre valea Mureșului, face să se audă sunete până în sat, oamenii zicând „Sufală Bustaceul”.
- Pârâu și deal Varniță, loc unde după 1850 au fost construite cuptoare de ars piatră spre a obține var.
- Deal Poiana, loc defrișat pe suprafața căruia, între altele, în trecut se pare că a-a ținut târguri. Au fost și câteva gospodării, dar și loc unde erau duși boii la păscut sau la vânzare.
- Pârâul Colibelor, pe această vale, când a început exploatarea sistematică a pădurii, spre sfârșitul secolului al XIX-lea, moșii sosiți aici pentru tăiatul pădurii, și-au construit colibe pentru a se adăposti.
- Pârâu și dâmb Iernaticul (Iernacicul), constituie un fel de pol al frigului (pentru Rădești). Aici zăpada (neaua) căzută se prinde cel mai repede și este ultimul loc unde se topește. Indicând deci, iarna, de fapt durata ei. Mai este de menționat că și apa izvorului cu același nume, este apreciată ca fiind cea mai rece din acea parte a hotarului.
- Izvor și piciorul unui deal, Piciorușul, care se ridică din acel loc. Izvorul este foarte cunoscut, fiind dispus în imediata apropiere a drumului ce duce din Rădești la Capul Văii, deci la poalele Vârfului Drocea.
- Izvor la Carpeni, de la carpeni, copacii dominanți în zonă.
- Coasta Rea, o coastă bolovănoasă, unde până la primul război mondial, erau căutate pietre pentru mori și râșnițe. Unele dintre acestea au fost expediate pe calea ferată în alte părți ale lumii.
- Pârâul Dudan (Dudanilor), veche vatră a familiei Dudan.
- Dealul Mihaleasa, de la numele Mihalea, familie care a avut aici gospodăria.
- La Tufări, loc unde creșteau tufe de alun, din care bătrânii făceau furcile de lemn precum și diverse împletituri.
- Vârf, izvor și pârâul Turcului. Se povestește că spre sfârșitul secolului al XVII-lea, în perioada când turcii părăseau definitiv acest teritoriu, în apropierea izvorului, un ofițer superior turc, a fost prins și apoi ucis, de către lotrii ce controlau

practic aceste păduri multisekulare.

— Deal la Găurele, a primit numele de la numeroasele găurele pe care o anumită specie de păsărele le realizau pentru ași face cuiburi, în acest deal. Este vorba de prigoare, albinărel — *Meraps apiaster* L. O pasăre de 25–28 cm, frumos colorată. Consumă insecte, mai ales viespi și albine. Este un oaspete de vară, în lunile aprilie până în septembrie.

— Deal și pârâul Cucului, după numele familiei Cucu, care se așezase aici. De fapt și dealul este rotund și singuratic. Este ca un „cuc” de deal, un vârf izolat. Nu e mai puțin adevărat, ce se susține, că aici se aude cucul cântând prima dată. Poate este și o coincidență de nume, formă și fapte.

— Deal la Scaun (Scaune), este un platou orizontal, unde în trecut probabil s-au ținut scaune de judecată, cel puțin la nivelul obștii sătești. Aici a continuat să fie loc de întâlnire, mai ales pentru vânătorii din Rădești și Almaș.

— Deal, izvor și pârâu Helgea, după numele Helgea. În timpul existenței domeniului Almay, aici ființa un canton al pădurarului.

— Dâmb și pârâu Buha —, adânc și îngust, pârâu favoriza amenajarea ascunzișurilor pentru păsările de noapte, a buhelor (bufnițelor). De la numele lor a primit denumirea pârâu și dâmbul.

— Deal și pârâu Cireșoru, de la mulțimea cireșilor sălbatici, aflați în aceste locuri.

— Gâșu, vechi loc de vatră al familiei Gâș.

— Deal, vârf, pârâu și zănoagă Cetățeaua. Vârful Cetățeaua este foarte semeț, ca o veritabilă cetate. Aici au fost descoperite de Prof. Eugen N. Pădureanu, urmele unei cetăți fortificate natural, ce datează încă din eneolitic.

— Legenda atribuie și transportarea unor pietre de dimensiuni mari de către „nezdraveni” (uriași), pe dealul Cetățeaua.

— Secăriște, zonă cândva locuită, unde secara era cultivată cu precădere.

— Vârful Măgulice, poate fi de la măgură, o măgură mai mică, însă noi nu excludem și derivarea de la numele de Măgulea.

— Câmpul lui Toader (Toager), loc folosit de un anume Toader.

— Pârâu la Cugle, în apropierea gurii acestui pârâu și a locului numit Gâșu, pe timpul domeniului Almay, aici a fost construit și un conac etajat, având toate dotările necesare inclusiv personal de serviciu. Acest conac servea și ca loc de agrement grofului și invitaților săi, ca punct de plecare la vânătoare, dar și pentru a juca popice (cugle, cum se zicea), de aici și numele pârâului. „Cuglăria” era amplasată spre acest pârâu.

— Pârâu lui Enasic, poartă numele unui locuitor care se chema Enasic, deși nu excludem ca numele să fi fost Enasie, Enasic fiind un diminutiv (Enasie cel mic).

— Dealul Gibarț, considerăm că numele de persoană a suferit o ușoară transformare de la pronunție la transcriere, în sensul că la origine era Bibarț. Nume răspândit în zona montană. Un Bibarț fiind chiar voievod, iar vechimea amintirii scrise, datează cel puțin din secolele XIV–XV. În hotarul comunei, purtătorul acestui nume, se pare că a sosit la sfârșitul secolului al XIX-lea, când a început tăierea masivă a pădurii seculare, ca urmare a dării în exploatare a C.F., care a pornit de la Arad și în final a ajuns la Brad. Ar fi posibil să fi venit aici chiar cu un secol mai înainte, adică după înfrângerea răscoalei lui Horea, Cloșca și Crișan.

- Pârâul Tuțului, numele vine de la un Tuțu, care și-a făcut o gospodărie aici.
- Pădurea Tarnița, numele și l-a luat credem, de la forma ei ca o șea, mai are însă și sensul de trecătoare, era locul pe unde se trecea din valea Bogeștiului în cea a Almașului.
- Dealul Măgurea, un deal foarte bine evidențiat, de pe vârful căruia s-au făcut în mod cert observații, folosit și ca punct de apărare, aici fiind realizate construcții, probabil succesive. Ultima, dezafectată fiind, a folosit, prin piatra ce o conținea — după anul 1830 — la edificarea conacului și acareturilor acestuia la Cîl, pentru ultimul stăpân feudal. Se spune că tot din Măgurea au fost scoase pietre din care s-au făcut valaie pentru adăpatul vitelor. Numele este comun la români, atâta doar că Măgura — cuvântul de bază — a primit un sufix, ca o alintare în care localnicii, în lungul timpului au pus ceva din căldura sufletului și a dragostei lor față de fiecare palmă de pământ.
- La Valaie, loc numit după valaiele dispuse în apropierea fântânilor, spre adăparea turmelor de vite care erau la păscut în hotarul comunei.
- Pârâul Babișu, nume luat de la familia Babiș.
- Deal Coliba Moțului, în secolul al XIX-lea, un moț s-a așezat în acest loc, fiind venit la lucru, era specializat — se zice — în târșit.
- Pârâul Fagului, a împrumutat numele de la marele număr de fagi din zonă.
- Fântână la Fonfiu, numele vine de la o plantă medicinală ce crește foarte bine în această zonă, numită de localnici fonfiu. Termenul în țară este de Saschiu, merișor, iar cel științific de *Vinea Minor L.*
- Pârâul Toii, un pârâu cu o lungime mai mare. Și-a luat denumirea de la numele lui Toia.
- Vârful Osoi, în acest deal a fost descoperit în secolul al XIX-lea, un os enorm, despre care oamenii povestesc că ar fi fost transportat cu un car tras de patru boi, la Budapesta. Probabil spre a fi cercetat și apoi expus într-un muzeu de științe.
- Deal și vârf Măgura, este acoperit de pădure acum, în trecut probabil aici pădurea a fost tăiată sau mai degrabă arsă, el evidențiindu-se ca o proeminență, de unde îi vine și numele.
- Dosul Morii, versant al dealului aflat în spatele a două mori acționate de apa pârâului Bogești.
- Pârâul Magilor, aici au locuit magii, cei ce într-un fel sau altul se ocupau de sufletele dar mai ales de trupurile strămoșilor noștri, atunci când medicina pentru ei, practic nu era. Prin intermediul magilor se încerca și mai mult se spera în ceva.
- Dealul Băieturi, numele vine de la băi, locul fiind unul din punctele unde s-au făcut încercări de exploatare minieră la suprafață.
- Pârâul Bucilor, se pare că aici, forma terenului a fost cea care a dat denumirea, oamenii apreciind o anumită similitudine cu părți ale corpului uman.
- Câmpul Ogrăzelele Pascului, teritoriu defrișat și extins mereu, prin ogrăzile realizate de un om harnic, numit Pascu.
- Pârâul Oprii, locul gospodăriei familiei Oprea.
- Pârâul la Laz, aici pădurea a fost arsă, lăzuită, de unde și numele locului.
- Fântână la Arături, ea a fost săpată într-o zonă care în acea vreme era

arată, de aici și numele ei.

— Vârf, deal și groapa Buginii (Budinii). Despre acest nume nu avem date certe. Am mai discutat acest aspect, când am prezentat ipotezele privind denumirea așezării. Ar mai fi de menționat un nume de persoană, Bugian Iuon cum apare într-un document din anul 1746, dar el mai de grabă indică faptul că provine de la Bugina, decât că de la el a primit denumirea locul în cauză. Ținând seama și de modul de formare al denumirilor din nume + sufix, Bugi + an, ajungem la Bugian. Și pentru a încheia, într-un fel, discuția despre Bugina, ne socotim datori să amintim că pronunția veche, folosită, și azi la Rădești, a unor silabe, nu poate fi redată în scris rezumându-ne la literele alfabetului. Am avea nevoie ori de litere în plus, ori de semne pe care doar specialiștii le folosesc. Dar în mod obișnuit ele nu pot fi utilizate. Utilizând doar literele, apare scris într-o formă, deși se pronunță altfel. De exemplu se scrie de obicei Bodești, dar cei din zonă știu și-l pronunță oarecum Bogești.

În cazul Bugina — noi credem că ea ar putea proveni de la numele Buda sau Budea, ori Bodea (Bogea), cu terminația -ina, ce indică că — în cazul nostru — locul este „al lui”, sau că „aparține lui” Buda – Budea, de aici Budina sau Bugina. Dr. George Vaida — un reputat traducător, este de părere că Budina (Bugina) înseamnă îngrăditură (țarc) pentru vaci, având în vedere că în limba tracă bud = vacă.

— Coasta Pomului, un teren favorabil creșterii pomilor fructiferi, locul este bine expus soarelui.

— Bica deal, sau cum a început de un timp să i se zică Capul Dealului. Este într-adevăr un cap de deal, locul de unde începe zona deluroasă din hotarul comunei. Denumirea veche de Bica Deal, este însă mai corectă. Aceasta pentru că din documentele urbariului Cetății Șiria întocmit în 1525, aflăm de existența în Bogești, a familiei Bica, care în mod sigur a locuit pe acest deal. De altfel, Fericean Istinie, pe vremea când avea gospodăria pe acest deal, făcând săpături pentru nevoi gospodărești, a găsit adânc în pământ, bârne din lemn cioplit, care nu puteau să nu aparțină gospodăriilor strămoșilor noștri, acestei familii Bica care a dat numele dealului. Este, dacă doriți, o altă dovadă aceasta scrisă, a continuității pe aceste locuri. Altfel nu am avea de unde ști despre denumirea de Bica. Se mai impune o precizare. Bica este un vechi nume românesc și nu are nici o legătură cu forma maghiară de la taur.

— Ciocul lui Vanti, un deluț ce poartă numele familiei Vanti (Vantuț), se pare originară din Mustești.

— La Cotuț, în acest loc valea Bogești face un cot mic schimbându-și ușor cursul.

— La Topile, loc nu prea departe de comună cu teren prielnic, unde au fost amenajate gropile pentru topit cânepa și inul.

— Deal și pârau Teiușu (Ceișu), nume primit de la numărul mare de tei aflați în pădurea ce acoperă zona.

— Dâmbul Lupului, după numele unei familii care a avut cândva gospodăria aici. Dar, după cum spun bătrânii, acesta era și locul unde ieșeau, se adunau lupii.

— Pârau Bouărie, loc unde se odihneau boii ce erau scoși la păscut.

— Deal și platou Cerăt, după numele copacilor de cer care acopereau cândva acest teritoriu.

— Deal și tarla Blajoaia, de la numele de Blaj cu sufixul -oaia (care ține de). Pe acest deal au avut gospodării și familii așezate ulterior, cum a fost Chisândan.

— Pârâul Feher. Pe timpul domeniului Almay, aici a avut ceva pământ un anume Feher. Poate numele lui să fi fost la origine Albu, dar maghiarizat. Așa cum este cazul unei familii din Almaș, (poate chiar aceea) unde, aflăm din documentele Preparandiei din Arad doi frați au fost cursanți, și se precizează că erau „nobili”, pe unul îl chema Albu iar celălalt era numit Feher.

— Dealul Grui, un deal cu o formă oarecum asemănătoare unei movile (un grui, deci o ridicătură mai proeminentă).

— Pârâul Gruieț, și-a luat numele de la dealul la poalele căruia curge. Fiind mic, a primit un nume, care de fapt îi reflectă dimensiunea.

— Gura Pârâielor, locul de întâlnire a mai multor pâraie, confluența pâraielor.

— Suertaș. Un loc sub iartaș. Se pare luat din maghiară, unde iartas arată loc unde se circulă, respectiv coama dealului, în cazul nostru. Deci locul de sub partea de deal pe unde se circula. Însemnătatea acestui loc rezidă în faptul că pe timpul când cerealele păioase se călcau cu animalele, aici erau cel puțin trei arii, destinate acestui scop.

— Pârâul Pietros, denumit astfel după malurile sale pietroase.

— Dâmbul Bisericii, este locul unde, oamenii, știu precis că încă de pe la 1740 a existat o bisericuță ortodoxă din lemn, acoperită cu șindrilă. Era Biserica bogenilor.

— Pârâul Certej, după copacii de cer, care acopereau împrejurimile.

— La Rât, un pământ mai puțin favorabil agriculturii, el fiind și pietros, dar mai ales umed.

— Pârâu Mihalești, după numele unei familii Mihale sau poate Mihalea.

— Tarla Barburești, denumire dată după numele de Barbura.

— Tarla Gep, de la gepiș, ulterior a fost târșit.

— Tarla Olărești, de la numele de Olar. Aici până către mijlocul secolului al XIX-lea, a fost un birt. Ulterior a fost și o moară.

— Tarla Izătură, aici a fost un baraj pe valea Bogești, de unde se ramifica un canal ce ducea la iazul de la Cil.

— Ileştie, de la numele familiei Ile Ilea).

— Fânaț, teren rezervat cu precădere pentru fân.

— Pusta Chira, după numele celui ce a cumpărat acest teren.

— Tarla Fericenești, de la numele Fericean.

— Arinani, acum teren arabil, unde înainte erau mulți arini.

— Pietrari (Cetrari), teren arabil azi, dar locul are numeroase pietre în compoziție, scăzându-i valoarea agricolă.

— Dumbrava, azi teren arabil, pe locul unei păduri nu prea mari, care era favorabilă pentru odihnă și stat la umbră.

— La Vieturi, locuri abrupte, unde, datorită terenurilor degradate și a ploilor mai abundente, se produc numeroase viituri.

— La Ciuhă, proeminență dominantă de pe Vârful Drocea, unde mulți ani, mai ales în trecut, exista un punct de observare, un observator, ulterior a fost construit aici și un punct geodezic.

— Tarla Raba, ar putea fi de la rob = rab din l. maghiară, dar nu este sigur. Explicația necunoscută. George Vaida — traducător, este de părere că explicația vine

de latinescul *rabusculus*, care înseamnă negricios. Este posibil să vină de la *rama* din sanscrită, care prin mutație consonantică (transfonetizare) dă raba, care înseamnă negru. Deci, un pământ mai închis la culoare — negru.

— Tarla Puncel, explicație necunoscută.

— Termenul de Pagina (exemplu Pagina Dudanilor etc.), semnificând un loc obligatoriu de trecere de-a lungul unui deal, cât și dintr-o parte într-alta a sa.

— Munții Zarandului, topicul Zarand pare a fi unul dintre cele mai vechi din țară, originea lui trebuie căutată la populațiile indo-europene.

— Drocea (și Moma) este posibil să facă parte tot din această familie de radicale indoeuropene, după cum este posibil să fie și mai noi, adică dacice.

Fiindcă am amintit de daci, din fondul lexical traco-dacic, fac parte numele râurilor Maris (Mureș) și Crisia (Criș) precum și altele Gruni (și forma Grui, existent și în hotarul de la Rădești), Măgura, Măgureaua și posibil Osoi.

Ce este sigur și de necontestat, este faptul că nu se puteau păstra și transmite până astăzi, aceste topice indo-europene și traco-dacice, dacă teritoriul acesta nu ar fi fost populat și locuit în continuu din cele mai vechi timpuri. Erau suficiente doar câteva decenii ca acest teritoriu să nu fi fost locuit pentru ca toponimele vechi să fi dispărut cu totul. Dar topicile respective s-au păstrat ceea ce demonstrează persistența și continuitatea istorică a populației autohtone, cea care a denumit și a păstrat apoi numele locurilor.

Se poate reține ca topice românești vechi, înțelegând acele topice ce își au originea în limba populară vorbită de populația daco-romană iar apoi de populația românească de pe aceste locuri. În această categorie includem topicile formate în principal până la jumătatea mileniului nostru. Vom cita câteva: Blid(aru) și derivatele din el, Pleașă, Casa, Boian, Codru, Cetate (și derivatele sale), târșă, secătură, arșiță etc.

— Topicul Blidul Lulii, nu semnifică așa cum ne-am fi așteptat, un blid și nici „loc de făcut blide” sau „teren în formă de blid”, ci locuri unde există urme vechi de cultură materială, așa numite „cioburi” de blide, păstrate ca atare (ca locuri) din timpuri străvechi.

Pe Măgurea, partea spre Rădești, a existat o piatră, asupra căreia cu timpul s-a restrâns termenul de „blid”, piatră care din păcate a fost spartă în 1946, fără să fi fost cercetată de oameni de specialitate. Ea avea o scobitură, o adâncitură. Oamenii îi spuneau „Blidul Lulii”. Nefiind cercetată, nu putem, acum, emite decât presupuneri. Piatra putea să fi fost o parte a unui altar, poate să fi fost chiar un sarcofag sau parte din ei, dar nu excludem nici ipoteza de a fi fost o simplă piatră în care s-a încercat o prelucrare spre a-i da o anumită întrebuințare (de exemplu un vâlau). Ea ne mai existând, orice ipoteze rămân simple speculații, motiv pentru care nici nu mai insistăm. Denumirea ei vine de la numele de Lula.

Să reținem faptul că pe acest vârf al Măgurelei, tradiția indică urme de veche locuire umană. Urmele de ceramică pe care le presupune însăși denumirea și construcția demolată după anul 1830, impun necesitatea unei cercetări de specialitate [B-4 A, B și C].

Note bibliografice

(utilizate la cadrul administrativ)

1. Adrian Fericeau, Informator — născut în 1905.
2. Jurca Rada, Istoria satului Rădești, 1978 p 8–9 (Manuscris).
3. Dr. Gyula Somogyi, *Arad Ssab. Kir. Város és Arad varmegye községeknek leirása*, Arad, 1913, III kötet elsőfelének II része, p. 118.
4. Octavian Mândruț, Aurel Ardelean, Elena Gămescu, *Toponimia geografică — mărturie a locuirii străvechi și permanente a teritoriului județului Arad*, în „Ziridava” Nr. 11, p. 225–240 passim.; 4 A, Istinie Fericean, Informator, Casa Nr. 202 născut în 1906; 4 B, Ioan Rada, Informator, Casa Nr. 2, născut în 1909; 4 C, Ștefan Fericean, Informator, Casa Nr. 107 născut în 1920.

Au mai fost consultate

- Nicolae Drăganu, *Românii în veacurile IX–XIV pe baza toponimiei și a onomasticii*, București, 1933.
- C. Martinovici, N. Istrate, *Dicționarul Transilvaniei, Banatului și celorlalte ținuturi alipite*, Cluj, 1922.
- P. C. Modolea, D. Ieșanu, I. C. Nicolau, N. Al. Stoicescu, *Ghid administrativ*, București, 1928.
- Ștefan Olteanu, *Structuri teritorial-politice românești în spațial Carpatodanubiano-pontic în secolele VIII–XI*, în „Revista de istorie”, Tomul 32, Nr. 2, februarie 1919.
- Ștefan Manciulea, *Așezările românești din Ungaria și Transilvania în secolele XIV–XI*, Blaj, 1941.
- *** „Monitorul oficial”, numerele: 259 din 2 Martie 1923 p. 12229; 134 din 16 Noiembrie 1923 p. 9431; 220 din 7 Octombrie 1925. Decretul Nr. 2465 din 25 septembrie 1925 cu împărțirea pe județe și comune ale căror nume a fost schimbat; 223 din 10 octombrie 1925; 277 din 15 Decembrie 1925.
- *** „Buletinul Oficial”, numerele: 1 din 10 ianuarie 1956; 17–18 din 17 februarie 1968; 163–165 din 20 decembrie 1968.

VI CADRUL CULTURAL

A) Limba — subdialectul

„Țările” — printre care și țara noastră a Zarandului —, se caracterizează prin trăsături etnografice și lingvistice proprii. Constituind zone etnologice arhaice cu statutul de vatră etno-culturală, „țările” au contribuit la realizarea continuității etnice și lingvistice.

O zonă etnografică se definește prin similitudinea unor trăsături culturale semnificative: tipul așezărilor, ale caselor și construcții. lor anexe tradiționale. portul, ocupații, tradiții folclorice, obiceiuri și grai etc.

Valoarea comunicativă a graiului vorbit în limitele unei zone constă în faptul că majoritatea elementelor social-culturale se exprimă în fapte de limbă și că graiurile populare constituie forma cea mai semnificativă de afirmare a identității culturale regionale.

„Țările” păstrează, de cele mai multe ori, un număr mai mare de arhaisme decât celelalte regiuni.

Dialectologii au relevat, în comparație cu graiurile vorbite în celelalte regiuni, caracterul conservator al graiurilor din Transilvania — provincia cu numărul cel mai mare de zone depresionare, numite țări: Țara a Maramureșului, Țara Oașului, Țara Lăpușului, Țara Chioarului, Țara Crișurilor, Țara Moților, Țara Zarandului, Țara Bârsei, Țara Făgărașului, Țara Hațegului [B-1].

Țara Zarandului unde este cuprinsă și așezarea Rădești, se subdivide în două subzone Brad și Gurahonț.

Spre a înțelege mai bine cum s-a ajuns la limba noastră cea română de azi, să aruncăm o privire în urmă, în timp, spre a vedea evoluția ei.

„Istoria latinei transplantate în Dacia, la începutul secolului al II-lea (N.R.V. — după unii autori acest transplant a început chiar mai devreme, în rândurile conducătorilor, negustorilor, meșteșugarilor etc.), se prezintă în următoarele șase faze: daco-latina, daco-romana, proto-româna, vechea română, româna modernă și româna contemporană.

Dinamica constatată în istoria limbii se explică (este determinată) printr-o seamă de factori lingvistici și, mai ales, extralingvistici, care, schimbându-se în raport cu contextul economic, politic, social, religios, cultural al comunităților umane implicate în aceste procese, impun o anumită direcție evoluției sistemelor lingvistice respective. Pornind de la definiția genealogică a limbii române, în perspectivă geografică, primul strat lingvistic care trebuie luat în considerare este elementul autohton, adică idiomul (sau idiomurile — N.R.V. — limba; dialect; grai) vorbite de populațiile din provinciile dunărene supuse procesului de romanizare.

Este locul să precizăm că în studiul etnogenezei românești nu pot fi admise și susținute pozițiile extreme care încercau să impună ideea unei exterminări a populației autohtone de către romani, în urma războaielor din 101–102 și 105–106, fie ideea

părăsirii totale a Daciei de către romani, prin retragerea lui Aureliam (271).

Din această primă încrucișare în istoria limbii române — între latina populară (vorbită, vulgară) și idiomul (idiomurile) autohton — a ieșit învingătoare latina.

În ceea ce privește ultimii autohtoni care vorbeau limba lor originară, se poate presupune că o parte dintre aceștia a putut fi românizată fără a fi fost în prealabil romanizată: anumite trăsături particulare ale Maramureșului și Crișanei „țări” ale dacilor nesupuși (liberi) ar putea fi eventual imputate absenței acestei faze intermediare a romanizării.

Unitatea latinei vorbite — care variază după clase sociale, timp și loc — se menține atâta timp cât Roma beneficiază încă de prestigiul necesar impunerii normei sale, adică secolul al IV-lea, pentru Orient, sfârșitul secolului al VI-lea (al VIII-lea), pentru Occident.

Latina vorbită, transplantată în provinciile dunărene romanitate, a evoluat, trecând, în decurs de 3–4 secole (secolele II–IV), prin fazele semnalate mai sus, la unicul idiom romanic conservat până astăzi în aceste părți ale Europei, limba română.

Concluzia că în secolul al VI-lea, odată cu venirea slavilor în aceste părți, limba română era constituită în trăsăturile ei fundamentale, este întărită și consemnată documentar de cunoscuta frază „torna, torna, fratre”, exclamată de un soldat din armata bizantină, în cursul unei expediții din anul 587.

În fapt, se consideră că fraza menționată reprezintă „cea mai veche urmă de limbă străromână”.

Din acest moment (secolele VII–VIII) începe deci epoca românei comune (...), care durează aproximativ până în secolul al X-lea, când are loc despărțirea definitivă în cele patru dialecte (nord- și sud-dunărene).

Și pentru acest stadiu — româna comună — s-a remarcat caracterul unitar al civilizației și al limbii române.

Unitatea limbii române comune se explică prin omogenitatea socială la acea dată (civilizație de tip rural, agricol și pastoral), formele tip de viață comunitară, mișcările de populație determinate de ocupația păstoritului, creștinismului, factorii geografiei — Carpații, Dunărea —, care au facilitat, de regulă, contactele între diferitele grupuri etc. a poporului român și prin conștiința apartenenței la același neam, atestată de timpuriu și în permanență.

Pe măsura intervenției celorlalți factori ai fărâmițării dialectale — constituirea „țărilor”, a primelor formațiuni statale (cnezate, voievodate etc.), factorii de polarizare a vieții politice și economico-sociale, influențele diferite exercitate în zonele limitrofe cu alte popoare sau pe cale culturală, inovațiile datorate unor centre de iradiere — la Rădești, Munții Apuseni — se ajunge la structura sa actuală.

Daco-româna este singura varietate dialectală românească, care și-a creat o limbă literară și s-a ridicat la rangul de limbă națională. Asistăm, astăzi, la influența tot mai variată și mai profundă a limbii literare (scrise și vorbite, mai ales prin canalele audio-vizuale) asupra graiurilor populare, concretizată în anumite condiții, prin apariția interdialectului.

Unitatea limbii române, în totalitatea manifestărilor ei spațiale, inclusiv dialectele românești sud-dunărene este un fapt concludent, care s-a impus definitiv în conștiința lingvistică a tuturor românilor din cele mai vechi timpuri și s-a întărit conținut, cu fiecare încercare căreia a trebuit să-i facă față de-a lungul secolelor, în

această parte a Europei, adevărată încrucișare de limbi, popoare și state, civilizații și religii.

Istoria nu ne spune nici când și nici cum a fost realizată această unitate lingvistică. Ea există însă și nimeni n-o poate tăgădui [B-2].

Sistem lingvistic bine individualizat — remarcat ca atare din primele cercetări privind repartitia dialectală a dacoromânei — subdialectul crișean se caracterizează atât prin păstrarea unor arhaisme specifice, cât și prin existența unor inovații proprii care conferă în cea mai mare măsură, nota diferențiatoare acestei arii dialectale, pe fondul comun al dialectului daco-român.

Subdialectul crișean este vorbit în nord-vestul teritoriului daco-român, la nord de Mureș, în Crișana și vestul Transilvaniei (județele Arad — partea aflată la nord de Mureș —, Bihor, Sălaj, Satu Mare, sud-vestul județului Maramureș, vestul județului Cluj, nord-vestul județului Alba, nordul județului Hunedoare [B-3].

Pe noi ne interesează în mod special, principalul grai de tranziție ce se află în partea de sud-est a Crișanei, spre subdialectul bănățean. Acest grai se întinde în nord până pe valea Crișului Alb, în vest până spre Ineu, Șiria, Arad, înspre Transilvania până la est de Brad și Deva, iar în sud până la Mureș. În partea sud-estică, însă, graiul de tranziție la care ne referim cuprinde și nord-estul Banatului și o mare parte din Tara Hațegului [B-4].

După cum se poate constata graiul vorbit la Rădești, se circumscrie acestei arii subdialectele.

Bogăția subdialectului — graiului a atras chiar de la începuturile dialectologiei românești numeroși cercetători care au publicat o serie de glosare dialectale consacrată diferitelor graiuri crișene.

Graiul reprezintă, în fond, un patrimoniu cultural inestimabil. În acest scop ar fi fost de dorit să evidențiem cât mai bine acest patrimoniu. Dar autorul a fost oprit, fără voia sa și spre regretul său, de-a pune în aplicare buna intenție, de faptul că ortografia — sistemul de notare a sunetelor limbii prin semne scrise — are în vedere, întotdeauna, rostirea literară. Dar inventarul de semne (litere etc.), respectiv de combinații de semne, al oricărui sistem ortografic, se dovedește insuficient pentru reproducerea exactă a rostirii dialectale. Pe scurt nu avem suficiente litere pentru toate sunetele. De exemplu, noi scriem „cinci”, dar știm cu toții că se pronunță și se aude puțin diferit. Nu avem însă la dispoziție literele care să redea sunetele așa cum se aud.

Spre a înlătura acest neajuns, dialectologiei, specialiștii și-au constituit un sistem de transcriere fonetică, cu ajutorul căruia rezolvă multe probleme, chiar dacă nu pe toate. Noi ca nespecialiști nu avem această capacitate. Este motivul pentru care suntem nevoiți să renunțăm la prezentarea unui număr de reguli specifice graiului de la Rădești, și deci la o exemplificare concretă.

Cu toate impedimentele nu vom renunța total, încercând să dăm câteva elemente care particularizează graiul de la Rădești.

Fiind o arie conservatoare, arhaică vom menționa doar câteva din aceste cuvinte, utilizate: grumaz, mal, rânză, sarbăd etc.

Studiile au relevat o seamă de cuvinte de origine latină sau sensuri ale unor cuvinte latinești păstrate, cum sunt:

- ai „usturoi” (lat. *allium*)
- cute-cuce „gresie” (lat. *cotem*)

- (a) la „a spăla” (lat. *lavo*)
- nime „nimeni” (lat. *nemo*)
- păcurar „cioban” (lat. *pecorarius*)
- pănură „dimie, aba” (lat. *paenula*)
- pană „floare (naturală sau artificială)” (lat. *Pinna*)
- vale „pârâu, apă curgătoare” (lat. *vallia*)
- (a) crunta „a stropi eu sânge” (lat. *cruentare*)
- foale „burtă” (lat. *follem*)
- hoară „păsări de curte” (lat. *ovaria*)
- (tăt) natul „toată lumea” (lat. *natus*)
- lemn „copac, arbore” (lat. *lignum*).

S-au dezvoltat uneori sensuri noi la cuvintele moștenite:

- a (se) cânta „a (se) jeli” (lat. *canto, cantare*)
- gheață-giață „grindină” (lat. *glacia*)

— aitură „sos cu mult usturoi” (de la ai) șirul exemplilor ar putea continua.

Evoluția graiului a evoluat în această bază, ca și în urma împrumuturilor efectuate în epoca mai târzie, din limbile cu care am venit în contact.

Din slava veche (v. sl.) amintim:

- citov „întreg, sănătos”
- stână (v. sl. *stana*)
- tină (cină) „noroi” (v. sl. *tina*)

Din influența sârbo-croată (deși unele pot fi de origine turcă):

- capară „aconto, arvună”
- lopaciță „spată, omoplat”
- podrum „beci, pivniță”
- a potopi „a (se) îneca”
- șumari „pădurar”).

Împrumuturi din limba maghiară:

- arșeu „cazma (magh. *árso*)
- barșon „catifea” (magh. *bársony*)
- birău „primar” (magh. *biró*)
- cipcă „dantelă” (magh. *csipke*)
- dărab „bucată” (magh. *darab*)
- hibă „defect” (magh. *hiba*).

Din limba germană:

- (a) fărbus „a vopsi”
- sfeter „jachetă, pulovăr”
- șlaier „voal (de mireasă)”
- șpais „cămară”
- dinstui „fierb înăbușit, cu puțină apă și la foc mic”.

Se poate observa că împrumuturile au afectat în special anumite domenii de activitate (ocupații).

Este de reținut în graiul nostru și o frecvență mare a derivatelor cu sufixele -aș, -ău, -uț, uță, -oc, -oacă. De exemplu: mereuaș, valău, cartuț, casuță, codoc, băltoacă.

Se mai poate constata existența sinonimelor celor două graiuri în contact (crișean și bănațean), de exemplu:

- pojînari, jeb, „buzunar”
- jîr, fag, „jir”.
- Sparg, crăp, „crăp (lemne)” etc.

Tot ca sinonimice apar sub influența limbii literare un număr mare de cuvinte, vom da doar câteva: a arunca — a țîpa, chibrite — bucele, dud — frăgar, slănină — clisă etc.

Nu putem omite a sublinia folosirea frecventă a perfectului simplu.

Chiar și din aceste puține date prezentate putem constata, o dată în plus, unitatea limbii române, în care graiul vorbit la Rădești și în comunele vecine, ocupă un loc bine definit în harta graiurilor românești.

B) Școala

Secole de-a rândul condițiile istorice vitrege, au făcut practic imposibil accesul țăranilor la învățătură, la anume fel de cultură. Pe lângă factori obiectivi erau și cei subiectivi, care se împotriveau accesului la cultură, la învățătură. Iar atunci când totuși se va ajunge să se poată face ceva școală, s-a făcut cu multă luptă și cu imense sacrificii pentru strămoșii noștri.

În secolul al XVIII-lea, după 1720 se înregistrează în părțile Aradului o creștere masivă a nobilimii. De la 9 câți erau în 1700, la 225 în 1785. Nobilimea a devenit o sprijinitoare a politicii imperiale de răspândire a catolicismului, dar și o frână în calea unor acțiuni inițiate de Curtea din Viena pentru progresul cultural al maselor românești.

„Nobilimea s-a opus tendințelor de promovare a activității școlare manifestate de absolutismul luminat. Prin rescriptul din 16 august 1783 împăratul Iosif al II-lea a dispus ca iobagii să fie liberi să învețe și să exercite meserii, iar prin patenta imperială din 22 august 1785 a desființat dependența personală. În anul următor — 1786 — printr-un nou rescript imperial în comitatul Arad erau înființate 48 de școli triviale. Beneficiarul activității acestei instituții era iobăgimea (...).

Școlile din părțile Hălmagiului întâmpinau dificultăți mari tocmai în regiunea unde ele erau mai necesare. Rapoartele înaintate de Nicolae Adamovici episcopiei din Arad ne dezvăluie o parte din suferințele pe care moșii le îndurau. Condițiile de viață erau grele: robota mare, munca grea în pădure, greutate de aprovizionare cu produse alimentare, măsurile abuzive ale administrației. Toate acestea determinau apariția unor epidemii și creșterea mortalității. În rapoartele în care se arată numărul deceselor anuale la rubrica „luări de seamă” apar informații cutremurătoare: „de foame au murit” sau „boală necunoscută”, „Fames” și „morbus ignotus” se repetă an de an, din sat în sat, decimând populația vrednică și plină de demnitate a acestui ținut” [B-5].

„Situția școlilor triviale românești din dieceza Aradului se conturează din conscripția din 1772, aflată în fondurile Arhivelor provinciale ale Voivodinei din Sremski — Karlovici, Jugoslavia”. În tabelul publicat de prof. V. Popeangă apare o școală la Almaș, înființată în anul 1747 și având 13 elevi, dar face observația că

localitatea este dispărută. Alte date care urmează, ne fac, însă, să credem că școala amintită era Almașul de lângă Bogești și nu la Almașul din apropiere de Șiria, care într-adevăr a dispărut [B-6].

„Răscoala lui Horea a readus în preocupările Curtii din Viena problemele școlare. Consiliul locotenențial analizează situația școlilor românești și în 12 decembrie 1786 ia decizii menite să stimuleze dezvoltarea învățământului românesc. Aceste acțiuni erau unele din consecințele imediate ale răscoalei românilor. Pentru a preîntâmpina o nouă izbucnire a nemulțumirii maselor populare” [B-7].

„În 26 martie 1789, cancelaria aulică a înaintat spre aprobare contractele următoarelor 48 școli elementare din comitatul Arad: (...), 46 — Buteni, 47 — Bonțești, și 48 — Almaș”.

Iosif al II-lea a aprobat în 6 mai 1789 aceste contracte și în recomandările făcute consiliului locotenențial notează că: „educația tineretului român este una din cele mai importante și mai urgente afaceri de stat” [B-8].

Dar „acțiunea de dezvoltare a școlilor românești se va izbi de adversitatea nobilimii din comitat. Împrejurările politice de după 1790 îi vor sprijini politica dusă de ea în comitate pentru zădărnicierea activității de dezvoltare a școlilor elementare românești. În 1790, aflat pe patul de moarte, Iosif al II-lea revocă ordinele pe care le dăduse în anii săi de domnie, în afara edictului de toleranță și a celor privind reglementarea treburilor preoțimii și iobăgimii [B-9].

Revenim la amintita conscripție din 1772, pentru a arăta că ea ne mai furnizează și alte informații. Astfel, unele dintre aceste școli — Almaș, Sebiș etc. — dispuneau de clădire proprie, ceea ce înseamnă că activitatea școlară nu avea un caracter temporal, ci unul statornic, iar școala intrase în tradiția vieții sociale”.

Este și motivul pentru care credem că școala ce exista în 1747, în timp, ajunsese să aibă o clădire proprie și nu să dispară.

De altfel în conscripția din 1791 se vedește această continuitate, fiindcă, printre școlile ce funcționează sunt și cele de la Almaș și Bonțești [B-10].

Dacă am insistat mai mult asupra școlii din Almaș, este pentru că în zona noastră, aici, au început primii elevi să descifreze tainele învățaturii. Printre aceștia și copiii ai celor din Bodești.

Despre aceste școli aflăm și din instrucțiunile elaborate în 1792, pentru inspectorii școlilor naționale că: „Copii care frecventau școala erau împărțiți în două grupe: prima grupă cuprindea elevii care începeau să citească, iar grupa a doua elevii care aveau formate deprinderile de citire. Prima grupă venea la școală dimineața de la 8–10, iar a doua după masa de la 12–15 sau 13–16. Școlariilor din prima grupă li se predă: învățarea literelor, silabisirea, citirea literelor de tipar, scrierea literelor și a silabelor, exerciții simple de aritmetică și calcul inițial. Dacă elevii și-au format în doi ani de zile deprinderile de muncă la aceste obiecte, atunci ei erau trecuți la grupa a doua, căreia i se predă religia, citirea, caligrafia, ortografia, dictarea, cunoștințe de morală, aritmetică și compunere. În unele ore elevii erau familiarizați cu efectuarea unor activități casnice: torsul lânii și al cânepii, țesutul pânzei, diferite împletituri etc.” [B-11].

Să reținem că la Cilul de Jos apare în anul 1811 o școală frecventată de 10 elevi.

Pentru anul școlar 1814–1815 din copii între 6–12 ani în situație apar la

Almaș 264 copii din care frecventau școala 27, iar la Cilul de Jos din 140 doar 6 urmau școala.

Frecvența pentru 1817–1818 era de 15 elevi la Almaș și 6 la Cilul de Jos.

În 1818–1819 scad la 5 pentru Almaș și la 4 pentru Cilul de Jos.

Iar în 1819–1820 apar 15 la Almaș și 13 la Cilul de Jos.

În 8 noiembrie 1816, I. Püspöki informa deputația școlară de la Pesta despre candidații propuși de comunitățile românești pentru postul de director local. Astfel, la Almaș, fusese propus Timpa Toader [B–12].

În raportul învățătorului din Almaș pe anul școlar 1813–1814 sunt precizate obiectele care a-au predat. Ne aflăm în fața unui plan de învățământ care avea următoarea structură:

1.	Cunoașterea literelor și silabisirea	5 ore
2.	Citirea	5 ore
3.	Aritmetica	4 ore
4.	Catehismul	4 ore
5.	Exerciții de scriere	4 ore
6.	Cântece rituale	3 ore
	Numărul total al orelor	25 ore

În darea de seamă se precizează că predarea s-a făcut în limba română.

Planul de la Almaș, era planul unei școli elementare, care funcționa cu un singur învățător [B–13].

După cum s-a mai arătat, la Almaș, „școala este înregistrată în conscripția din 1791. Autoritățile școlare, considerau că în această localitate ar trebui construită o nouă clădire școlară. La această școală erau școlarizați și copiii din satele Căcărău, Lunca, Pleș, Bodești, Cilul de Sus, Cilul de Jos, Plopi și Sârbi. Învățătorului i se fixase un salariu de 120 fl., 12 stânjeni de lemne și fân. La începutul secolului al XIX-lea numărul copiilor care frecventau cursurile școlare se menține scăzut. Învățătorul Iov Iovici avea o vechime de 19 ani în învățământ în anul 1818. În Plopi nu funcționa școală, în schimb în Cilul de Jos întâlnim în 1815 pe învățătorul Iosif Bărbătei, cu 20 de ani vechime în activitatea școlară, nu frecventase cursurile pedagogice. În Cilul de Sus nu era școală și nici învățător. În anul 1818–1819 la școala din Almaș, a funcționat învățătorul Demetriu Ioanovici, iar la cea din Cil Petru Rista. În anul școlar următor D. Ioanovici își va continua activitatea tot la Almaș, îngrijindu-se de instruirea unui număr de 24 elevi, dintre care 15 frecventau cu regularitate școala. În același an, la Cil a funcționat învățătorul Nicolae Bădicean, ale cărui lecții erau ascultate de 20 de copii. Nicolae Bădicean a funcționat la Cil numai în anul școlar 1819–1820. Succesorul său a fost P. Rista. D. Ioanovici și-a continuat activitatea și în 1820–1821. În toamna anului 1822 era încadrat la școala din Almaș Iosif Albu absolvent al Preparandiei din Arad promoția 1821. Decedând, în locul său a fost numit fratele său Ioan Albu. Acesta a fost invitat să urmeze cursurile Preparandiei din Arad. Dând curs invitației, el urmează cursurile pe care le-a absolvit în anul 1826. O precizare: acest Albu este nominalizat ca nobil. Edificiul școlar era nou.

La Cil, învățătorul P. Rista avea un stagiu de 3 ani. Era bine pregătit și manifesta grijă pentru progresul școlii. Fuseseră recenzați 57 băieți și 53 fete de vârstă

școlară, dar cursurile erau frecventate numai de 21 băieți, care obținuseră rezultate bune la învățătură [B-14].

În anul școlar 1820-1821 la Almaș, învățătorul Dem. Ioanovici avea ca elevi: în clasa I — 3, clasa a II-a — 9 și clasa a III-a — 2. Din aceștia 2 erau fii de nobili și 12 fii de plebei (din popor). Ca frecvență toți 14 erau diligenți.

Tot atunci la Cilul de Jos învățătorul Rista Perva avea ca elevi: în clasa I — 21 iar în clasa a II-a — 5. Din aceștia: 1 era fiu de nobil iar 25 fii de plebei. La frecvență se arată că 12 erau diligenți și 14 nediligenți [B-15].

Pregătirea învățătorilor a fost asigurată în secolul al XVIII-lea prin cursuri de inițiere metodică. Primele au fost organizate la Timișoara în anul 1776 și aveau o durată de patru luni. Cursurile au continuat și în anii următori.

Acest mod de pregătire a învățătorilor nu mai era corespunzător începutului secolului al XIX-lea, când, ca urmare a progreselor științei și a ideilor iluministe promovarea culturală a poporului a devenit o acută problemă de stat. În Banat și Crișana se simțea nevoia sporirii numărului învățătorilor care să se îngrijească de dezvoltarea școlilor. Dezvoltarea rețelei școlare românești devenise un obiectiv al luptei de emancipare națională a românilor. Curtea din Viena și-a dat asentimentul pentru înființarea școlii preparandiale pentru români, la Arad. Așa că episcopul Pavel Avacumovici al Aradului a înștiințat pe credincioșii săi despre deschiderea cursurilor la 3/15 noiembrie 1812. Susținerea materială a școlii era asigurată de către masele populare românești, care erau chemate ca duminică de duminică să doneze bani pentru constituirea fondului preparandial [B-16].

Preparandia din Arad a fost o instituție angajată în lupta românilor din Transilvania pentru emanciparea lor națională, făurirea statului național unitar și consolidare a lui după unirea Transilvaniei cu România.

Școala a pregătit cadre didactice pentru școlile sătești, contribuind la progresul cultural al românilor. Ei au cultivat în satul românesc, asuprit de deținătorii puterii politice, dragostea de limbă și de istorie. Cu fervoarea modelatorilor autentici de conștiințe, învățătorii pregătiți în cadrul Preparandiei din Arad au cultivat aspirațiile de unitate națională ale tinerelor generații. În cadrul Preparandiei din Arad a existat o atmosferă de prețuire a valorilor etice și culturale, de cultivare a dragostei față de națiunea română. Într-un asemenea mediu axiologic caracterizat prin cultul istoriei naționale, al moralității și valorilor umane au fost formați elevii Preparandiei din Arad [B-17].

Dintre absolvenții Școalei normale (Preparandiei) cursuri de doi ani, din zona noastră, vom aminti mai jos, câțiva din cei ce au încheiat cursurile până la Marea Unire, arătând anul absolvirii, numele și localitatea.

- 1821 — Albu Iosif din Almaș
- 1826 — Albu Ioan (nobil) din Almaș
- 1851 — Tomuț Vasiliu din Cilul de Sus
- 1840 — Tomuța Vasiliu din Bodești
- 1841 — Tomuța Ioan din Cil
- 1855 — Lucaci Nicolau din Almaș
- 1855 — Dăliman Mihaiu din Căcărău
- 1855 — Pâncotan Pavel din Căcărău
- 1857 — Feier Vasile din Almaș (N.R.V. — probabil un Albu maghiarizat)

- 1863 — ZacoIU Teodor din Cil
- 1865 — Popovici George din Almaș
- 1873 — Creț Cornel din Almaș
- 1873 — Vancu Ioan din Cil
- 1878 — Florea Ioan din Bodești
- 1881 — Boșcaiu Nicolau din Sebiș
- 1896 — Bărbăteni Ștefan din Almaș (N.R.V. — probabil Bărbătei)
- 1896 — Șandor Ioan din Bodești (N.R.V. — probabil Șandru)
- 1906 — Oarcea Vasile din Almaș
- 1908 — Florea Ioan din Bodești
- 1915 — Boșcaiu Sever din Bodești
- 1915 — Groza Vasile din Almaș
- 1915 — Timpa Lazăr din Almaș [B–18].

Lazăr Timpa va fi unul dintre eroii care și-au dat viața pentru unitatea noastră națională. A fost dus în gara Pădureni-Arad, unde l-au bătut și schingiuit până și-a dat sufletul, iar cadavrul a fost îngropat pe terenul gării, în var. Abia după venirea armatei române, i s-a făcut slujba de înmormântare, în cimitir [B–19].

Să revenim la școlile noastre, în anul școlar 1834–1835, cam în perioada când satele noastre, de acum sistematizate, începeau să se așeze pe noua lor vatră.

La Almaș, găsim învățător pe George Cociuba care avea șapte ani de serviciu, iar numărul elevilor era: în clasa I — 18 elevi, în clasa a II-a — 7, iar în clasa a III-a — 2. Frecvența: 21 diligenți și 6 nediligenți.

La Cilul de Jos, învățătorul Nicolae Barbura, cu trei ani de serviciu, avea: în clasa I — 10 elevi, în clasa a II-a — 5, în clasa a III-a — 5. La frecvență 18 diligenți și 2 nediligenți. Școala funcționa în locuința învățătorului.

Apare în documente și Cilul de Sus, unde învățătorul Ioan Tomuța, care avea șapte ani de serviciu, îndruma în clasa I — 13 elevi, în clasa a II-a — 12 și în clasa a III-a — 2. La frecvență apar 12 diligenți și 19 nediligenți [B–20].

Și la Bodești, după așezarea și organizarea pe actuala vatră a satului, se trece la rezolvarea problemei școlii. Probabil că școala a început să funcționeze imediat după mutare. Facem această afirmație pornind de la conscripția școlară din 1873, unde se arată că: „La Bodești școala avea local propriu construit din lemn în anul 1844”. Școala presupunem că a fost construită concomitent cu gospodăriile oamenilor sau imediat după aceea. Deci, în 1873 cursurile școlare erau urmate de 28 de băieți și 4 fete dintr-un lot recenzat de 35 de băieți și 16 fete. Baza materială a școlii era slabă. Comitetul parohial asigura învățătorului un salariu de 64 fl. și bunuri materiale de 150 fl. Învățătorul Ioan Popa absolvise în 1840 Preparandia din Arad și avea 25 de ani vechime în învățământ. Director local era George Lușșa (preotul) [B–21].

De reținut că încă de la început școala a fost confesională, deci ea funcționa prin grija bisericii ortodoxe și a oamenilor din comună.

Dintr-un document datat 21 februarie 1869, aflăm situația din anul 1868. Astfel la Bodești, ni-se spune, că erau „833 locuitori români ortodocși, că învățător era atunci Ioan Bumbu, iar numărul elevilor se ridica la 66” [B–22].

Despre programul de învățământ și repartizarea orelor în cele vremuri, aflăm câte ceva, dintr-un plan care a fost elaborat de conferința învățătorilor ținută la

Bârzava la 19–20 august 1871. Programul orar prevedea ore de la 8–11 și 14–16. Materiile se derulau astfel:

— Luni: Aritmetică, Geografie, Gramatică română, Citirea și scrierea și în fine Biblia.

— Marți: Istoria naturală, Citirea și scrierea, Drepturi și datorii, Citirea maghiară și Economia.

— Miercuri: Aritmetica, Gramatică românească, Catehismul, Citirea și scrierea, Cântarea.

— Joi: recreație.

— Vineri: Citirea și scrierea, Citirea maghiară, Elemente de istorie, Citirea cu chirilice, Biblia.

— Sâmbăta: Aritmetica, Citirea și scrierea, Catehismul, Cântarea, Rugăciune [B–23].

Din 1877 aflăm că la Bodești cei 617 locuitori ai satului susțineau o școală care funcționa într-o clădire construită din lemn. Lotul de copii obligați de școală, era compus din 74 copii în vârstă de la 6–12 ani și 48 în vârstă de la 12–15 ani. Cursurile școlare erau predate de preotul George Lupșia. La examenul de sfârșit de an din iunie 1877 s-au prezentat 15 elevi din clasele I–IV [B–24].

Nevoile curente și sporirea numărului celor ce doreau să urmeze școala, în paralel cu uzarea construcțiilor vechilor școli — la Bodești era veche, din lemn construită în 1844 —, au condus spre noi construcții: Astfel se consemnează faptul că „în unele localități au fost construite localuri noi: Bocsig și Bonțești (1875), Văsoaia și Păiușeni (1876) Aldești și Joia Mare (1877), Almaș (1878), Honțișor (1880), Mădrigești, Bodești și Buceava-Șoimuș (construcții începute în 1880) [B–25].

Cultura își face loc în satele noastre datorită preoților, învățătorilor și școlii. Aflăm din rapoartele protopopiatului Buteni pe 1883 că „funcționau coruri în localitățile: Buteni, Chisindia, Almaș, Bodești, Bîrsa” [B–26]. Vezi și Foto 57.



Foto 57. Un cor bărbătesc îmbrăcat în frumosul costum de vară

La începutul anilor '80 ai secolului al XIX-lea, a început să-și desfășoare

misiunea la Bodești învățătorul Nicolae Boșcaiu, a cărui activitatea, cu totul remarcabilă, am evocat-o la personalitățile comunei. Aici la Bodești și-a instalat și familia. Activitatea desfășurată pe multiple planuri, se constituie într-un extraordinar exemplu de muncă și dăruire pentru o cauză atât de nobilă. Prezența sa pe durata a peste 40 de ani a fost folositoare și necesară pentru întreaga comună.

Școlile trebuiesc însă și întreținute. Și în acele vremuri, când statul maghiar nu se prea grăbea în a acorda ajutor, decât rar și condiționat, dacă nu se împotriva chiar, întreținerea era o treabă deosebit de grea. Erau timpuri în care bieții oameni căutau orice surse de a face rost de bani și cele necesare întreținerii școlii. În acest sens, cei din Bodești au fost un exemplu de urmat, cum vom vedea mai jos.

„Sinodul eparhial din 1900 decide să se constituie fonduri din care să se susțină școlile românești. C. Gurban prezintă o experiență inedită din cercul Butenilor, unde în aproape 30 de localități sărace au fost înființate așa numitele „magazine” sau „fonduri de bucate”, din care erau ajutate școlile. Magazinul din Bodești avea peste 1.000 de șinice de produse și „un grânariu cu etaj” (N.R.V — gabanașul) din veniturile căruia se asigura întreținerea școlii” [B-27].

Prioritatea bogenilor este justificată prin faptul că „fondul de bucate” ființa la Bodești încă din anul 1870.

Condițiile grele de viață ale țăranilor se reflecta și în prezența copiilor la școală. În anul școlar 1904–1905 la Bodești, numărul copiilor de 6–12 ani obligați să frecventeze școala era reprezentat de 39 băieți și 39 de fete. În total 78 copii. La examenul din 1905 au fost prezenți 28 băieți și 10 fete, în total 38 de copii. Învățător era în continuare Nicolae Boșcaiu [B-28].

Nicolae Boșcaiu a continuat să fie dascăl până la moartea sa în anul 1926.

O problemă dificilă pentru țărani era și darea culturală, care în mod normal trebuia să reprezinte 5 % din valoarea dării directe către stat. În realitate lucrurile stăteau cu totul altfel. Așa se face că în Protopopiatul Buteni, procentele medii „în anul cultural” 1906 era de 31,7, în 1912 de 49,1, în 1916 de 63, iar în 1917 de 66 %. Să reținem însă că aceste procente erau medii. Satele sărace erau și mai solicitate. De exemplu la Căcărău (viitoarea Joia Mare) procentul era de 89 % și exemplele ar putea continua [B-29].

Erau eforturi mari, chiar foarte mari și totuși oamenii le făceau.

În condițiile războiului, în anul școlar 1917–1918 la Bodești, unde 538 locuitori ortodocși întrețineau școala, erau recenzați un număr de 95 copii, între 6–12 ani. Din aceștia 31 s-au prezentat la examenul din iunie 1918. Învățător era tot N. Boșcaiu. Este nominalizat ca suplinitor și învățătorul V. Farca, care era mobilizat [B-30].

În toamna anului 1926 a venit la Rădești, unde a rămas până la pensionare și apoi la moartea sa, ca învățător și apoi director al școlii Ioan Ardeoiu.

În anul școlar 1942–1943 la școala primară mixtă din Rădești „sunt 80 elevi înscriși iar învățători sunt Ardeoiu Ioan, inv. II și Botiș Nădeja învățătoare” [B-31].

C) Biserica

BISERICA ORTODOXĂ ROMÂNĂ

Primele trei secole

Pe teritoriul patriei noastre au existat creștini încă din primele trei secole, învățătura lui Hristos fiind adusă aici prin ucenici ai Sfinților Apostoli (specialiștii spun că Apostolul Andrei a propovăduit în sudul țării), prin unii coloniști, soldați sau negustori veniți din diferite părți ale Imperiului roman sau prin captivi aduși de goți din Asia Mică și din Peninsula Balcanică. De altfel scriitorul bisericesc Tertulian ne spune că „în cei dintâi ani ai veacului al III-lea, numele lui Hristos și credința în el a ajuns la toate neamurile între care înșiră: Britani, Germani, Sciți, Sarmați, Daci și alții” [B-32].

Analiza cuvintelor cu înțeles creștin din limba română ne arată că principalii termeni sunt de origine latină mulți creați pe loc prin misionari și creștini veniți din răsărit cu ajutorul poporului care vorbea limba latină. Deci argumentul lingvistic atestă cu deosebită forță vechimea creștinismului nostru și mai ales originea lui răsăriteană. Poporul român este singurul popor de origine latină la care s-a impus creștinismul ortodox, românii născându-se creștini.

Numeroase cuvinte cu înțeles bisericesc din limba noastră sunt de origine latină, îndeosebi cele care privesc noțiunile de bază ale credinței. Acestea constituie o dovadă în plus asupra pătrunderii creștinismului la noi încă din vremea când Dacia era provincie romană, căci o serie de termeni legați de organizarea bisericească i-am împrumutat mai târziu, de la slavi, în perioada conviețuirii cu ei.

Terminologia creștină de origine latină din limba noastră arată că aproape toate numirile de bază ale credinței și unele forme ale cultului creștin sunt create în secolele IV-V, poate chiar în secolele II-III. Cercetând acești termeni, constatăm că o parte din ei au fost împrumutați din lumea romană păgână, dar primind un conținut nou, al credinței creștine, iar alții au fost creați anume pentru exprimarea noilor noțiuni de credință, având de cele mai multe ori, nuanțe și înțelesuri specifice creștinismului răsăritean. Alți termeni provin din limba greacă.

A) TERMENI DIN LUMEA ROMÂNĂ PĂGÂNĂ

După unii cercetători, cuvântul biserică vine din latinescul *basilica*. Aceasta servea la romani ca loc de judecată. Cu timpul, înțelesul păgân al bisericii a evoluat spre cel creștin. După părerea altor cercetători, încă din secolul I d.Hr. se construiau în casele particulare încăperi anume pentru săvârșirea slujbelor, care se numeau împărătești (în grecește). Construirea unor asemenea locașuri de închinare s-a generalizat, încât sub împăratul Constantin cel Mare (306-337) locașul creștin de cult era cunoscut, în latinește, sub numele de *basilica*. Deci, din acest cuvânt la început de origine grecească, s-a format și cel românesc de biserică. Cu timpul, noțiunea s-a extins de la locașul de cult asupra întregii comunități creștine.

Dumnezeu vine din *Domine Deus*, iar în vechea formă populară fără *i*, *Domne Deus*, veche invocatie păgână, adoptată și de creștini.

Cuvântul Crăciun derivă, după părerea celor mai mulți cercetători din *calatio* (acuzativ *calationem*). La romani, anunțarea sărbătorilor în templu, la începutul

anului, se numea *calatio*, și cum în primele veacuri creștine Nașterea Domnului se prăznuia o dată cu Boboteaza, la 6 ianuarie, atunci se anunțau Paștile și alte sărbători mișcătoare de peste an.

Floriile poartă numele unei sărbători păgâne de primăvară, *Florilia*, o sărbătoare a florilor.

Rusaliile poartă numele vechii sărbători păgâne *Rosalia*, o sărbătoare a pomenirii morților, prăznuită în timpul primăverii, când înfloreau trandafirii (*rosa*).

Cuvântul sărbătoare vine de la (*dies*) *servatoria*, prescurtare din *conservatoria*, adică ziua închinată zeilor care apărau și păstrau trupește și sufletește pe om.

B) TERMENI CU ÎNȚELES EXCLUSIV CREȘTIN

Din aceștia vom enumera: a ajuna (din *ajunare*), altar (*altare*, acuzativ *altarem*), a boteza (*baptizare*, luat din grecește), cer (*caelum*), cășlegi (*caseum ligare*), a crede (*credere*), creștin (*christianus*), a cununa (*coronare*), cruce (*crux*, *crucis*), a cumineca (*comunicare*), duminică (*dies dominica*, ziua domnească), a închina (*inclinare*), înger (*angelus*), luat din grecește, a jura (*jurare*), lege (*lex*, *legis*), păcat (*peccatum*), părinte (*parens*, acuzativ *parentem*), preot (*presbiter*), a răposa (*repausare*), a se ruga (*rogare*), rugăciune (*rogatio*, acuzativ *rogationem*), tâmplă (*templum*), sânt pentru sfânt, din *sanctus*, păstrat în numirile populare ale sărbătorilor (Sântion, Sântoader, Sâgeorgiu, Sânedru ș.a.).

Trebuie subliniat și faptul că unii termeni de credință au fost făuriți pe loc, cu ajutorul poporului de limbă latină. Așa avem cuvintele: împărăția lui Dumnezeu, făcătorul luminii, Treime, credință, ființă, înviere, răscumpărare, iertare, înălțare, fecioară (pentru Sfânta Fecioară).

Deși bogată în ce privește noțiunile de bază ale credinței și cultului, terminologia creștină de origine latină este foarte săracă în ce privește organizarea Bisericii. Faptul este explicabil, căci organizare bisericească în ținuturile nord-dunărene s-a făcut mai târziu.

Trebuie remarcat faptul că toți acești termeni de origine latină sunt complet deosebiți de cei folosiți de Biserica apuseană. Aceasta înseamnă că strămoșii noștri n-au fost evanghelizați de misionari veniți din Apus, cum au crezut unii istorici, căci în acest caz Biserica apuseană ne-ar fi impus termenii ei, mai ales că aveam aceeași limbă.

C) TERMENI CU SENS RELIGIOS DE ORIGINE GRECEASCĂ

Pătrunse în limba noastră într-un timp care nu se poate determina precis: apostol, har, patimă, mir, icoană, liturghie, azimă, tămâie, smirnă, candelă, episcop, diacon, călugăr, sihastru, mănăstire, chilie și altele. Mai târziu au pătruns cuvinte slave, privind mai ales organizarea Bisericii și a cultului [B-33].

Secolele IV–VI

În părțile Dunării de jos, atât la nordul ei cât și la sudul ei, unde locuia pe atunci o populație daco-romană, creștinismul era cunoscut existând chiar și o organizare bisericească. Așa se explică numărul destul de ridicat al celor ce au pățit moartea martirică pentru Hristos și Evanghelia Sa. Dacă în secolele anterioare creștinismul era cunoscut în mod sporadic, în secolul al IV-lea el se generalizează.

După retragerea administrației și legiunilor romane din Dacia, în timpul Împăratului Aurelian (271), ea a rămas un timp sub dominația goților, iar după plecarea lor s-au așezat aici, rând pe rând, hunii, gepizii și avarii. Partea de sud a Munteniei și Olteniei de azi a fost reocupată, dar pentru scurt timp, de împăratul Constantin cel Mare (306–337).

După retragere, dar mai ales după promulgarea edictului de la Mediolan de către Constantin cel Mare (în 313), creștinismul s-a putut răspândi liber în Dacia, câștigând tot mai mulți adepți daco-romani pentru noua învățătură a lui Hristos. Răspândirea creștinismului pe teritoriul de azi al Patriei noastre e confirmată, între altele, de numeroase mărturii arheologice.

Din simpla înșiruire a acestor mărturii arheologice. (N.R.V. — pe care noi nu o vom face aici), se poate ușor desprinde constatarea că în secolele IV–VI creștinismul prinsese rădăcini adânci în Dacia Traiană și în Sciția, având legături frecvente cu Răsăritul creștin. Toate aceste monumente și obiecte sunt în același timp mărturii grăitoare ale continuității populației daco-romane de pe teritoriul de azi al patriei [B–34].

Secolele VII–X

Strămoșii noștri daco-romani au continuat să trăiască și să muncească în regiunile noastre, lucrând pământul și dând noilor stăpânitori dijmă, adică o parte din produsele câmpului și din vite. Legăturile dintre nordul și sudul Dunării n-au fost întrerupte nici acum, căci romanii (apoi bizantinii) mai aveau încă unele cetăți pe țărmul stîng al Dunării, iar negustorii pătrundeau până în Transilvania cu mărfurile lor, fapt dovedit de numeroase tezaure monetare din acel timp, descoperite în diferite regiuni din Patria noastră.

Dintre toate popoarele migratoare, doar slavii au avut o influență asupra formării poporului român și a limbii române. Ei ne-au influențat sub raportul limbii, al organizării sociale și de stat, sub raportul cultural și bisericesc.

În această perioadă s-a introdus și la strămoșii noștri ritul slav, adică limba veche slavă în cult, păstrată în Biserica Ortodoxă românească până în secolul al XVII-lea. Ea a trecut de asemenea în manuscrisele, mai târziu în cărțile tipărite în țările române.

Această pătrundere a ritului slav la români unii o explică prin faptul că legăturile noastre bisericești cu țărmul drept al Dunării, existente mai înainte, au continuat și după venirea și încreștinarea bulgarilor. Preoții noștri ortodocși au continuat să fie sfințiți de episcopii de pe malul drept al Dunării, textele bisericești să fie aduse tot de aici. Lucrul acesta a fost ușurat și prin faptul că în ținuturile noastre mai erau unele grupuri de slavi care nu fuseseră asimilați încă de strămoșii noștri. De asemenea se poate să fi venit în părțile noastre ucenici ai Sfinților Chiril și Metodie,

care, găsiind o populație slavă, au putut introduce ușor ritul slav la ei, de la care l-au luat și românii.

Mai târziu, când a-au întemeiat statele feudale românești, limba slavă din biserică a devenit și limba oficială a Statului, toate actele interne și externe fiind scrise în slavonește.

Simbioza slavo-românească a dus la introducerea în limba noastră a numeroase cuvinte privind cultul și organizarea bisericească. Între acestea se numără: blagoslovenie, cazanie, ceaslov, jertfă, maslu, molitvă, pomană, post, pravilă, praznic, predoslovenie, prohod, taină, tipic, utrenie, vecernie, apoi: chivot, mitră, odăjdii, prapor, prestol, schit, strană, troiță, precum și duhovnic, mucenic, stareț, vlădică. Deci această terminologie se referă în special la organizarea Bisericii și a cultului, spre deosebire de cea de origine latină, care denumește noțiunile fundamentale ale cultului și credinței.

Toate acestea arată continuitatea pe teritoriul Patriei noastre a strămoșilor daco-romani, care au fost atât de viguroși încât au putut să asimileze mase întregi de slavi, dar și continuitatea în privința răspândirii creștinismului. Poporul român nu are o dată precisă de încreștinare, cum au toate popoarele din jur. Creștinarea lui s-a făcut prin convertiri individuale în secolele II–VI, fiind un proces paralel cu etnogeneza sa.

Cu alte cuvinte putem spune, fără teama de a greși, că poporul român s-a născut creștin [B–35].

Credința creștină era tovarășul cel mai iubit a Românilor în acest timp.

Organizarea bisericească la români în aceste prime veacuri de creștinism era rudimentară. Bisericile erau făcute din lemn, cum se fac până în ziua de astăzi în ținuturile muntoase, și un gard de nuiete tencuit cu pământ. Preoții nu se deosebeau de credincioșii lor decât prin darul preoției sfințiți de vreun oarecare episcop din sudul Dunării, care se mai putuse menține (...). Limba bisericească — la începuturi — era cea latină. Preoții învățau slujba bisericească și rugăciunile prin memorizare de la înaintașii lor, sau printr-o oarecare pregătire ce o făceau la episcopul unde erau hirotonisiți. Atât organizarea cât și cultul bisericesc se mărginea la strictul necesar.

Cultul se reducea la câteva rugăciuni; până și săvârșirea tainelor (botezul, cununia), a înmormântării și a slujbelor principale (liturghia) se săvârșeau toate într-o formă simplă, nu cum s-a făcut pe urmă prin influența slavonă [B–36].

Secolele X–XIII în Transilvania

Către sfârșitul secolului IX s-au stabilit în câmpia Panonică ungurii, care migraseră aici din sudul Ucrainei de azi, sub conducerea lui Arpad. La răsărit de Tisa, ei au dat peste populația română, alături de care trăiau unele grupuri de slavi, având și unii și alții mici organizații politice numite cnezate și voivodate.

Ungurii venind în contact cu românii și slavii, au fost influențați de aceștia la primirea creștinismului de rit răsăritean, după cum dovedesc unele cuvinte românești și slave din limba maghiară privitoare la diferite practici religioase. Ei au fost încreștinați oficial la Bizanț în ritul răsăritean, înlocuit la scurt timp cu cel apusean. În urma acestei schimbări, a început o acțiune de asupraire a Biserici Ortodoxe Românești, susținută de papi și de regii Ungariei. Aceste lucruri sunt pentru noi dovezi prețioase ale continuității poporului român în Transilvania și a Bisericii sale Ortodoxe. [B–37].

Secolele XIV–XV în Transilvania

După ocuparea treptată a Transilvaniei de regii feudali ai Ungariei, a început o prigoană puternică împotriva Bisericii Ortodoxe Românești, pornită de către reprezentanții Bisericii romano-catolice, ajutați de papi și de regii Ungariei. Această prigoană a continuat și secolele XIV și XV. Astfel, regele Ludovic al Ungariei, în 1366 și regele Sigismund, în 1428, porunceau dregătorilor lor să nu admită în Banat biserici și preoți „schismatici”, adică ortodocși, iar pe cei ce erau să-i alunge din țară. Faptul că regele Sigismund poruncise să nu se admită ortodocșilor dreptul de proprietate sau titluri nobiliare, a făcut ca mulți nobili și cnezi români din diferite părți ale Transilvaniei să treacă la catolicism, înstrăinându-se în același timp și de poporul din care făceau parte.

Cu toată prigoana îndreptată împotriva Bisericii și a preoților ortodocși, poporul român a rămas și pe mai departe strâns legat de credința strămoșească.

Din această perioadă sunt și numeroase biserici românești de piatră care au dăinuit până azi, unele din secolul al XIII-lea, altele din secolul al XIV-lea. Între acestea se numără o seamă de biserici din județul Hunedoara: Densuș (secolul XIII, poate chiar mai veche) pictată de zugravul Ștefan, în 1445, Strei (secolul XIII), Strei Sângeorgiu, ctitorită în 1408–1409 de jupanul Cârdea Lațcu și soția sa Nistora, Bârsău, Gurasada, Criscior, ridicate de voivodul Bălea și soția sa Vișa, Râbița, ctitorită de jupânii Vladislav și Miclăuș (1416–1417).

Cea mai veche mănăstire despre care avem date sigure este cea din Peri, în Maramureș, cu hramul Sf. Arhanghel Mihail (...) au închinat această mănăstire Patriarhiei din Constantinopol, în 1391.

Primii preoți ortodocși români cunoscuți, despre ei aflăm din faptul că „în anul 1360 este amintit un scaun de judecată al românilor din districtul Hațeg, din care făceau parte 12 cneji, 6 țărani și 5 preoți, în frunte cu protopopul Petru din Ostrov, (preoți Zampa din Clopotiva, Dalc din Densuș, Dragomir din Tuștea și Bale din Peșteana).

Cel dintâi episcop ortodox din Transilvania, cunoscut cu numele, este Ioan, venit din Caffa Crimeii înainte de 1456 și așezat în orașul Hunedoara. El sfințea preoți ortodocși români în împrejurimi, îngrijind de viața duhovnicească a credincioșilor din aceste părți.

Putem afirma cu certitudine că poporul român a viețuit în permanență pe aceste meleaguri, având preoți, protopopi, egumeni și vlădici, biserici și mănăstiri, deci o organizare bisericească proprie. Încercările făcute pentru atragerea românilor ortodocși la catolicism au rămas fără rezultat, ei rămânând statornici în credința ortodoxă [B–38].

Secolul XVI în Transilvania

Biserica Ortodoxă Română din Transilvania a putut, în secolul XVI, să-și desfășoare activitatea ei datorită în primul rând ajutorului care îi venea de la domnii Țării Românești și ai Moldovei. O efemeră stare de înflorire a cunoscut sub marele domnitor Mihai Viteazul. Încercările calvinilor de a atrage pe români la confesiunea lor s-au dovedit cu totul zadarnice, cum se întâmplase și cu ale catolicilor în secolele

anterioare.

Pentru că noua doctrină a lui Calvin fusese primită de însuși principele Transilvaniei și de marea nobilime, s-a ajuns până acolo că Dieta țării, întrunită în 1556 a desființat Episcopia romano-catolică din Alba Iulia, secularizându-i averile, iar preoții și călugării catolici au fost alungați din Transilvania. De atunci, propaganda catolică printre români poate fi considerată încheiată pentru un veac și jumătate, locul ei fiind luat de propaganda calvină [B-39].

În zona noastră influența a fost mai mică, datorită faptului că ea coincidea cu perioadele de ocupație turcească.

Este totuși bine de reținut că în aceste „vremuri de năvăliri și bejenie, se întâmpla ca o gură (gaură) de peșteră, o lespede de piatră să servească drept altar, o singură cruce, un copac — în zona noastră Fagul Popii — cu icoană să ție locul bisericii; de atunci a rămas obiceiul crucilor la drum, ca loc de odihnă, de pomenire și de rugă.

Cele dintâi biserici erau niște căsuțe de gard lipite cu lut, sau erau făcute din lemn. fără turn și fără clopote; toacele de lemn chemau pe credincioși la rugăciune, fiindcă clopotele erau foarte rare și scumpe.

Unele bisericuțe se așezau pe tălpi de sanie, ori pe niște roate, ca să fie mutate din loc în loc; și în vremuri de bejenie erau târâte prim poieni ascunse” [B-40].

Secolul XVII

În prima jumătate a secolului al XVII-lea, vlădicii transilvăneni au avut de luptat cu propaganda calvină, sprijinită de principii Transilvani ei. Cu toate vitregiile timpului, ei au izbutit însă să-și păstreze credincioșii în credința ortodoxă. Din rândurile lor a ieșit și un martir al credinței strămoșești, Sf. Ierarh și mărturisitor Ilie Iorest [B-41].

Dezbinarea Bisericii ortodoxe din Transilvania între anii 1698-1701

În anul, 1688, Transilvania, din principat independent sub suzeranitate turcească, cum fusese timp de un veac și jumătate, a fost cotropită de trupele habsburgice și inclusă în granițele imperiului austriac.

Împăratul din Viena a întărit de la vechile rânduieli din Transilvania, recunoscând drepturile celor „trei națiuni” (nobili maghiari, sași și secui) și ale celor „patru religii recepte” (catolică, luterană, calvină și unitariană). Românii și Biserica lor ortodoxă au rămas în starea de mai înainte, adică „tolerați”, lipsiți de drepturi, în afara legii, în propria lor țară.

Îndată după ocuparea Transilvaniei de trupele habsburgice, a început o puternică acțiune în vederea întăririi stăpânirii acestora aici. Și pentru că împărații Habsburgi erau catolici, au început să lucreze pentru atragerea românilor la Biserica apuseană, ca în felul acesta să crească numărul catolicilor, care scăzuse mult sub principii calvini Prin „unirea” românilor se urmărea însă și ruperea legăturilor cu ierarhilor, domnitorii și credincioșii din Tara Românească și Moldova, care i-au întărit și ajutat în cursul veacurilor să-și păstreze credința ortodoxă strămoșească.

La 14 aprilie 1698 împăratul a dat o diplomă, prin care arăta că preoții ortodocși români erau liberi să se unească cu una din religiile „recepte” sau să rămână în credința lor. Cei care acceptau să se unească cu una din religiile recepte, urmau să se bucure de toate privilegiile religiei respective, subliniind în mod special că aceia care se vor uni cu Biserica romano-catolică, recunoscând pe papa drept cap al Bisericii, se vor bucura de privilegiile clerului catolic. Cei care nu-și părăseau credința ortodoxă rămâneau în situația apăsătoare de până atunci.

La 2 Iunie 1698, arhiepiscopul de Esztergom din Ungaria, cardinalul Coloniei, a adresat un manifest către preoții români prin care le arată că numai aceia se vor bucura de privilegiile pe care le aveau preoții și bisericile catolice, care vor accepta patru puncte din învățătura Bisericii romano-catolice și anume: 1. Papa este capul întregii Biserici; 2. Sfânta împărtășanie se poate face și cu pâine nedospită (azimă); 3. Duhul Sfânt porcede și de la Fiul (filioque); 4. În afară de rai și iad mai există un loc curățitor numit purgatoriu.

Pe baza acestor două manifeste, ale împăratului și al lui Coloniei, iezuiții au pornit acțiunea de atragere a românilor ortodocși la unirea cu Roma.

Așa se face că 38 de protopopi, care înclinau spre unirea cu Roma, au iscălit un act, scris în limba română, purtând data de 7 octombrie 1698, prin care declară că se unesc cu „Biserica Romei cea catolicească”, însă condiționat. Dar Baranyi și iezuiții au falsificat acest act.

Baranyi a prezentat Dietei traducerea latinească a actului unirii, dar nefiind crezut, Dieta a rânduit să se facă o cercetare la sate, ca să se vadă ce răspund ele și preoții la apelul împăratului. În cursul lunii ianuarie 1699, Dieta a primit rezultatul cercetărilor, constatând că nici un sat și foarte puțini preoți doreau unirea.

La sfârșitul lui februarie 1699, s-a publicat așa numita diplomă întâia leopoldiană (după numele împăratului Leopold), prin care se prevedea înființarea Bisericii unite, averile și preoții ei fiind scutiți de dări, în schimbul primirii întregii învățături romano-catolice.

La 19 martie 1701, împăratul a dat o nouă diplomă (numită diploma a doua leopoldiană), cu 15 articole, prin care se întăreau scutirile preoților uniți, făgăduindu-se că mireni care vor trece la unire se vor bucura de drepturile pe care le aveau fiii altor „națiuni”. În schimb, se formulau anumite datorii pentru episcopul unit. În primul rând se preciza că el era supus arhiepiscopului romano-catolic maghiar de Esztergom, și că va fi controlat în toate actele, scrisorile și hotărârile sale de un teolog iezuit. Așadar, Mitropolia ortodoxă independentă a Transilvaniei era desființată creându-se în locul ei o Episcopie unită dependentă de Arhiepiscopia romano-catolică de Esztergom.

Fostul mitropolit, Atanasie, a fost instalat din nou ca „episcop unit” în catedrala lui Mihai Viteazul din Alba Iulia, în ziua de 14/25 iunie 1701. Cu acest prilej, s-a citit, în latinește, diploma de instalare, din care ascultătorii n-au înțeles nimic. Chiar în ziua instalării, reprezentanții brașovenilor și făgărășenilor au protestat împotriva înscăunării unui episcop unit într-o biserică zidită de un voievod ortodox. A doua zi, ei au înaintat un memoriu în scris împotriva „unirii”.

Au fost atunci mulți alții care au protestat împotriva „unirii”.

Așa s-a ajuns la dureroasa dezbinare a fiilor aceluiși popor român și ai aceleiași Biserici, prin amăgiri, falsuri și făgăduințe deșarte [B-42].

La scurt timp după săvârșirea acestei dezbinări, clerul și credincioșii care

îmbrățișaseră uniația și-au dat seama că toate făgăduielile făcute de împăratul din Viena în ce privește îmbunătățirea stării lor materiale nu erau decât vorbe goale. Își dădeau acum seama că prin „unire” erau amenințați să-și piardă legea strămoșească. Drept aceea, îndată după 1701 a început lupta împotriva uniației.

La Bogești în acel timp, după cum rezultă din însemnările lui Rada Teodor a lu Rincu reținem că „în 1740 exista o biserică pe Dâmbul Bisericii. Ea era din lemn, acoperită cu paie și avea un clopot”.

Credincioșii aveau căsuțele împrăștiate pe dealuri.

Dr. Silviu Dragomir arată și el că în 1755 exista o veche biserică din lemn, având hramul Cuvioasei Paraschiva. Biserica era dispusă pe Dealul Bisericii, de unde în 1825 a fost mutată pe locul actualei biserici. Aici a dăinuit până în 1926, când a fost demolată, în locul ei fiind construită actuala biserică din zidărie.

La rândul său, Dr. Szentkláray Jenő confirmă că în Bogești, la 1786 exista o biserică și parohie românească [B-43].

Biserica ortodoxă din Transilvania între anii 1761–1845

În urma multor frământări religioase ale românilor transilvăneni, împărăteasa Maria Tereza a trimis în Transilvania pe generalul austriac Adolf Bucow, în calitate de comandant militar spre a consolida uniația.

În anul 1761, acest general a luat măsuri ca toate mănăstirile ortodoxe din lemn să fie arse, iar cele din piatră dărâmate. Au fost distruse cu tunurile peste 150 de mănăstiri ortodoxe, între care și Prislopul și Sâmbăta de Sus, clădite de domnii Țării Românești, alungând pe călugări din ele.

Către sfârșitul secolului al XVIII-lea și începutul celui de al XIX-lea, în sânul Bisericii unite a început lupta pentru păstrarea neschimbată a legii strămoșești, amenințată de catolicizare. Ea era dusă, printre alții, de cei trei învățați reprezentanți ai Școlii ardelene: Samuil Micu, Gheorghe Șincai și Petru Maior. În scrierile lor, ei au arătat împrejurările adevărate în care s-a făcut uniația, au combătut primatul papal, au cerut păstrarea soborului mare pentru conducerea treburilor episcopiei, au criticat înnoirile introduse de unii vlădici în Biserica lor. Cu alte cuvinte, ei au luptat pentru păstrarea neschimbată a credinței strămoșești. Samuil Micu a tradus o seamă de lucrări ale Sfinților Părinți răsăriteni, a revizuit traducerea Bibliei, care a fost tipărită la Blaj în 1795. Pentru atitudinea lor, ei au fost prigoniți de episcopul unit Ioan Bob și de cei din jurul său, fiind nevoiți în cele din urmă, să părăsească Blajul.

În 1798, cu prilejul împlinirii a 100 de ani de la uniație, s-a făcut o încercare de reunire a celor două biserici românești. Cererea a fost adresată Guvernului austriac, dar a rămas fără urmare [B-44].

Se cuvine amintit, pentru această perioadă, că în așezările din jur erau cunoscuți în protopopiatul Buteni, după statistica din iunie a anului 1767, următorii preoți:

- Gheorghe Popovici, la Cil, născut la Cil
- Onu Popovici, la Sârbi, născut la Bonțești
- Ioan Popovici, la Cilul de Jos, născut la Bonțești.

Nu lipsita de importanță sunt și cărțile vechi — din această perioadă — păstrate în biserici. Astfel la Rădești este semnalat „Catavasier” (fragment) copiat pe

la 1770 în ținutul Hălmagiului.

Cartea are legătura din scoarțe de lemn învelit în piele maro ornată pe prima copertă cu un chenar sumar, în colțare și câmpul central câte un ram floral, iar pe coperta ultimă cu benzi în trei linii ce alcătuiesc triunghiuri, dreptunghiuri și romburi. A fost realizată în a doua jumătate a secolului al XVIII-lea în partea Hălmagiului, prilej cu care s-a alăturat cărții și fragmentul datorat copistului (N.R.V. — Prof. Florian Dudaș crede a fi Ioan din Hălmagiu, care a activat în zona noastră pe la 1760–1780. Precizare făcută autorului în discuția purtată la Oradea), alcătuit, credem, din mai multe file conținând „sedealme”, din care se mai păstrează astăzi doar o filă (restul au fost rupte) cuprinzând un text „La Adormirea Precis(tei)”. Fragmentul se păstrează alăturat unui exemplar al Catavasierului imprimat la Râmnic în 1750, de la Biserica Ortodoxă română din Rădești” [B–46].

Și tot despre cărți ni se mai spune că: „Și era atâta de mare nevoie de cărți și evlavia de a scrie (când nu era tipar de ajuns), că plecau călugării, preoții, diecii (dascălii), meșteri de scrisori, prin sate și ținuturi depărtate. Purtau în desagi sfintele cărți după care copiau și hârtia de scris, cum și materialul și uneltele pentru legatul lor.

Se opreau în satele unde meșteșugul lor avea căutare, erau ținuți pe mâncare de preotul satului până isprăveau scrisul; mai făceau ceva școală de cetire și scriere în amvonul bisericii, o lună, două; și după ce-și primeau mica răsplată, porneau în alt sat” [B–47].

Viața bisericească în părțile Aradului până la mijlocul secolului al XIX-lea

Eparhia Ineului și Lipovei. În părțile Aradului întâlnim de asemenea câteva nume de vlădici ortodocși în orașele Lipova și Inopole (azi Ineu).

Astfel, în 1563 apare la Lipova un episcop cu numele Daniil. Prin 1606–1627 era episcop în Lipova-Ineu Sava, care în 1606 recucerea cetatea Lipova de la turci. După 1628, a păstorit la Ineu-Lipova „mitropolitul” Longhin Brancovici, unchiul viitorului mitropolit al Transilvaniei, Sava Brancovici.

Prin 1651, era „mitropolit” al Lipovei Sofronie, care în acel an făcea un drum în Rusia, după milostenie. El își avea reședința la mănăstirea Hodoș-Bodrog (la 15 km de Arad), existentă, după unii din secolul al XV-lea, poate chiar mai veche).

Nu știm cărui neam i-au aparținut acești vlădici. Dar chiar dacă unii din ei au fost sârbi, este lucru indiscutabil că ei au păstorit peste credincioși români, căci ortodocși sârbi erau destul de puțini în comparație cu cei români, cu toate imigrările lor în aceste părți.

Episcopia Aradului. Despre o organizare și jurisdicție a unei ierarhii ortodoxe sârbești în aceste părți se poate vorbi numai după 1690, când patriarhul Arsenie Cernoevici așează aici un mare număr de sârbi. În locul fostei episcopii de la Inopole-Lipova se organizează o episcopie ortodoxă sârbească la Arad în primul deceniu al secolului al XVIII-lea, primul episcop fiind Isaia Diacovici. A păstorit puțin la Arad, căci în 1708 a fost ales mitropolit al ortodocșilor sârbi (a murit însă în același an).

Lui Isaia i-au urmat în scaun alți episcopi sârbi, până în 1815.

Facem aici o paranteză, spre a arăta că pe lângă multe greutăți și nedreptăți,

întâmpinau dificultăți românii și în ce privea construcția lăcașurilor de cult. După 25 mai 1755 se interzice românilor să-și construiască biserici „fără permisiune specială de la împărăție”.

Dar după multe insistențe ale lui Ioan Inocențiu Klein, împărăteasa Maria Tereza dă rescriptul (în 10 puncte) de la 9 septembrie 1743 care prevedea printre altele dreptul la loc pentru biserică și casă parohială în fiecare sat „dacă așa cere numărul românilor”. Deci tot cu condiții [B-48].

Să revenim la episcopii sârbi, care păstoreau peste credincioși care în marea lor majoritate erau de neam românesc. Dacă la început episcopii sârbi au fost un sprijin pentru românii ortodocși din aceste părți, cu timpul păstoria lor s-a schimbat într-o dureroasă apăsare, fiind mai mult în folosul dominației Imperiului Habsburgic, spre paguba vieții politico-naționale și bisericești a românilor. Din această pricină, a început o mișcare puternică printre românii din Banat și Arad pentru așezarea unui episcop din neamul lor la Arad, mișcare încununată de izbândă. În 1812 ei au putut să deschidă un institut pedagogic la Arad, căruia i s-a adăugat în 1822 și o secție de teologie.

La teologie după un început cu școlarizare de durată mai mică, „în anul școlar 1826-1827 nu absolviră elevi, din motivul că ridicându-se cursul teologic la trei ani, cei din cursul al II-lea sunt promovați în cursul al treilea.

Dintre absolvenții acestor cursuri din zona noastră îi amintim pe următorii:

În anul școlar 1837-1858	— Coloja Porfir din Cil
1841-1842	— Iacob Demetriu din Cilul Mare
	— Ioan Pâncotan din Căcărău
1843-1844	— Popovici Ioan din Ferice
1844-1845	— Tomuța Vasilie din Bodești
1858-1859	— Fericean Iosif din Bodești
1864-1865	— Butar Nicolae din Bodești (probabil cel de lângă Hălmagiu)
	— Oprea Lazăr din Căcărău
1876-1877	— Stefea Ioan din Sârbi
1882-1883	— Florea Ioan din Bodești
1892-1893	— Lupșa George din Bodești [B-49].

La acest institut au activat profesori distinși, ca Paul Iorgovici, Dimitrie Țichindeal și Constantin Diaconovici-Loga, fruntașii luptei pentru episcop român la Arad.

În 1814 fruntașii românilor au adresat Curții habsburgice de la Viena un memoriu, prin care au arătat starea de plâns în care au ajuns credincioșii ortodocși români sub păstoria episcopilor sârbi, cerând un episcop din neamul lor. Cererile și delegațiile la Viena au continuat și în anii următori, mai ales că în 1815 murise ultimul episcop sârb. Între cei care au ostenit mai mult, trebuie pomenit învățatul Moise Nicoară, care a stat ani de zile la Viena pentru înfăptuirea dorinței românilor.

Curtea din Viena a amânat mereu lucrurile, încât abia în 1829 a fost numit ca episcop arhimandritul Nestor Ioanovici, de la mănăstirea Bezdin de lângă Arad. Era român, originar din Făgăraș [B-50].

Biserica construită la Bogești după mutarea comunei, se pare că a fost

terminată în 1828. Era acoperită cu șindrilă, iar construcția din zidărie. Dispunea de trei clopote. Unul mare bărbătesc, unul femeiesc și unul pruncesc, mai mic [B-51].

În anii următori și la Bogești se intensifică problemele create de cei ce doreau uniația. Așa se face că „În primăvara anului 1835 Jalba Clerului și Poporului din eparhia Aradului către rege, împotriva silniciilor unioniste este semnată și de Petrus Popovics Par. Almaș, Ioannes Feier Par. Almaș și Ignacz Tomuczka Cap. Bodeștiens” [B-51].

Probleme și abuzuri erau de tot felul. Spre exemplificare în 1836 „preotul Gavril Coloja dela Bodești se vaieră, că oficialii domeniului dela Cil: Rodiczky, Gláczy și Ruszay pun la lucru în ziua de întâi de Rosalii pe Românii ortodocși, pe care preotul îi oprise dela lucru în acea zi. Din această pricină, preotul a fost citat înaintea diregătorilor domeniali, cari au voit să-l aresteze, dar preotul s-a împotrivit și la urmă, a fost târât de ei, prin noroi. De aceea preotul cere intervenția episcopului și să i se exopereze satisfacția cuvenită” [B-52].

În tot trecutul zbuciumat al Bisericii noastre strămoșești preoții au fost alături de credincioșii lor, împărțâșind alături de ei bucuriile dar și necazurile. Uneori erau ei înșiși iobagi ca și credincioși. Alții erau meșteșugari, zugravi de biserici sau cu alte îndeletniciri. În viața satelor românești, preotul fiind uneori singurul știutor de carte, a îndeplinit adeseori și slujba de dascăl al copiilor din sat, școala fiind în tinda bisericii sau chiar în casa sa.

Având îndeobște ocupații ca păstoriții, se înțelege că și păstoriții și preotul român au avut de îndurat aceleași împilări din partea celor puternici. Era firesc atunci ca preoții să fie alături de popor în toate răbufnirile — ca în timpul lui Horea, și Avram Iancu sau cu alte prilejuri — și a revendicărilor lui pentru o soartă mai bună. Ei au fost de asemenea prezenți și în luptele duse de poporul nostru pentru independența națională [B-54].

Dar nu numai la acțiunile de luptă ci și la cele pentru o viață mai bună, biserica a fost prezentă.

Din însemnările de pe o *Evanghelie* aflăm că: „Fondațiunea de bucate (cucuruz) s-a înființat la anul 1870 prin (...) sub numele de Fondațiunea de bucate a bisericeii gr. or. din Bodești”. Scrisam în anul D. 1878 G. Lupșia — preot”.

Această fundație avea scopuri multiple. Prin Fondul de bucate se creaa un stoc de rezervă în caz de secetă, calamități etc., de ajutorare a celor nevoiași și de a procura fondurile necesare întreținerii școlii confesionale etc.

Tot pe aceeași *Evanghelie* mai este o însemnare, referitoare la ceremoniile religioase prilejuite de vizita Episcopului Ioan Mețianu, în luna Rusaliilor din 1878, unde au participat preotul G. Lupșia „și cu corulu de 25 inși din Bodești...” [B-55].

Este și această însemnare o dovadă a vechimii corurilor la Bodești.

După moartea lui Andrei Șaguna (1875) până la 1918

Andrei Șaguna moare la 16/28 iunie 1873. Până în anul 1918, anul desăvârșirii unității statale a poporului român, Biserica Ortodoxă din Transilvania, Banat, Crișana și Maramureș și-a desfășurat activitatea potrivit rânduieilor Statutului Organic șagunian. Condițiile politice erau acum schimbate, căci în 1867 s-a constituit o monarhie dualistă, Austro-Ungaria, împăratul Austriei fiind în același timp și rege al

Ungariei. Fiecare din cele două țări își avea guvernul său, cu excepția câtorva ministere. Marele Principat al Transilvaniei a fost anexat la Ungaria. Se înțelege că în astfel de împrejurări viața Bisericii Ortodoxe din Transilvania s-a desfășurat în condiții destul de vitrege, simțindu-se în repetate rânduri amestecul guvernului din Budapesta în alegerile de mitropoliți și de episcopi sufragani sau în problema școlilor confesionale.

În ce privește preoții români, atât cei ortodocși cât și cei uniți, s-au alăturat poporului român sprijinind revendicările naționale și mișcările culturale românești. Astfel, în 1892 când s-a trimis la Viena cunoscutul Memorand al românilor transilvăneni, prin care se cereau drepturi politice pe seama românilor, acestei acțiuni politice i s-au alăturat numeroși preoți români. Iar peste doi ani, în 1894, printre cei implicați în proces și condamnați la închisoare pentru Memorand, se aflau și mulți preoți și profesori de teologie, între care Vasile Lucaci, Nicolae Cristea, Daniil Popovici-Barcianu și alții. În cadrul Astrei, la a cărei înființare au contribuit și Andrei Șaguna, Timotei Cipariu, G. Barițiu și alții, au avut roluri de conducere și unii reprezentanți ai clerului român. În cursul primului război mondial, mulți preoți au avut de suferit prigoana statului austro-ungar din pricina sentimentelor lor naționale. Dar și până atunci, atitudinea patriotică a preoților români a fost pedepsită cu asprime de autoritățile austro-ungare.

Biserica prin reprezentanții ei au adus o contribuție prețioasă la realizarea unirii Transilvaniei cu vechea Românie, proclamată la Alba Iulia, la 1 decembrie 1918 [B-56].

Pentru perioada de care amintim, se cuvine arătată inițiativa înalt Preasfinției sale Arhipăstorului Ioan Mețianu, pentru edificarea noului palat seminarial. Prin circulara nr. 1925 din 20 iulie 1883 se deschide o colectă benevolă, în fiecare dieceză adunându-se 55.000 fl. v.a.

Piatra fundamentală s-a pus la 15 iulie 1884 și a fost sfințit în 8 septembrie 1885.

„Comunele bisericești: (...) Bodești, Buteni (...), Dieci (...) au donat minimul de două sute fl. v. a. pentru marea idee a Preasfinției sale...” [B-57].

Tot pentru acea perioadă vom aminti pe baza însemnărilor lui Rada Teodor a lu Rincu, că: „Pe la anul 1905 a fost luată șindrila de pe Biserică și a fost înlocuită cu ciripă. (N.R.V. — țigla).

„În 1916 au fost luate cele două clopote mari (bărbătesc și femeiesc) rămânând numai cel mic, pruncesc. Ele au fost luate pentru nevoile armatei austro-ungare”.

Biserica ortodoxă română din 1918 până după al doilea război mondial

Actul unirii Transilvaniei cu România de la 1 decembrie 1918, care consemna desăvârșirea unității de stat a poporului român, a dus la o serie de schimbări și în viața bisericească. Mulți se așteptau ca în 1918 o dată cu unitatea politică să se facă și unificarea bisericească a românilor transilvăneni, prin reînțoarcerea uniților în sânul Bisericii Ortodoxe strămoșești. S-au ridicat atunci multe glasuri care au cerut acest lucru, apoi, pe parcurs, zeci de parohii unite, în frunte cu preoții lor au revenit la

Ortodoxie. Mișcarea de revenire a fost însă împiedicată mereu de conducătorii Bisericii unite și de diferiți politicieni uniți.

La 18 decembrie 1919 în scaunul de mitropolit primat al Bisericii autocefale a României a fost ales episcopul Caransebeșului Miron Cristea, înscăunat la 1 ianuarie 1920.

În ședința sa din 4 februarie 1925 Sf. Sinod a hotărât să se înființeze Patriarhia Ortodoxă Română, prin înălțarea mitropolitului primat la rangul de patriarhi. Parlamentul a votat Legea pentru înființarea Patriarhiei, promulgată la 25 februarie 1925 [B-58].

Despre uniții din Bodești, sau greco-catolici cum mai apar în documente, aflăm următoarele. În „Schematismus venerabilis cleri diocesis Csanadiensis”, anuar ce aparținea bisericii catolice, uniții apar în anul 1870. Deși numărul lor pare a fi binisor umflat, cifrele sunt următoarele: în 1870 25 de credincioși la un număr de 925 de ortodocși. Între anii 1870 și 1916 numărul oscilează de la 11 la 50. Dar trebuie reținut că aceste cifre sunt foarte relative. Totuși după anul 1900, când datele statistice sunt mai aproape de adevăr, apar la 1900 și la 1910 câte 30 de credincioși, în 1913 11, iar în 1916 12 credincioși. Aceștia erau dintre localnici, în marea lor majoritate din cei ce dețineau diferite funcții la domeniu sau în comună (moașa comunală sau un morar, de exemplu) fiind nevoiți să treacă la greco-catolici, ei și familiile lor, altfel ne putând ocupa aceste funcții.

Clădire propriu-zisă în Bodești nu au avut, dar li se pusese la dispoziție o casă unde venea un preot să țină slujba, iar autoritățile ordonaseră primarilor să sprijine această credință prin toate mijloacele și cu toată autoritatea lor.

După Marea Unire, ne mai fiind constrânși să țină de uniți, până la începutul anului 1927 unul după altul uniții s-au înapoiat la Biserica ortodoxă. Se pare că printre ultimii care „au trecut înapoi la biserica mamă”: (au fost) Ioan Barbura, Traian Buda, Ana Tomuța și Vasile Tomuța, toți cu întreaga familie, astfel că uniți nu mai sunt în comuna noastră [B-59].

Ortodocșii în acești ani s-a trudit la construirea unei biserici corespunzătoare în locul celei vechi aduse din Dâmbul Bisericii. Terminarea lucrărilor s-a încheiat în anul 1926 (Vezi și Foto 58 a și b).

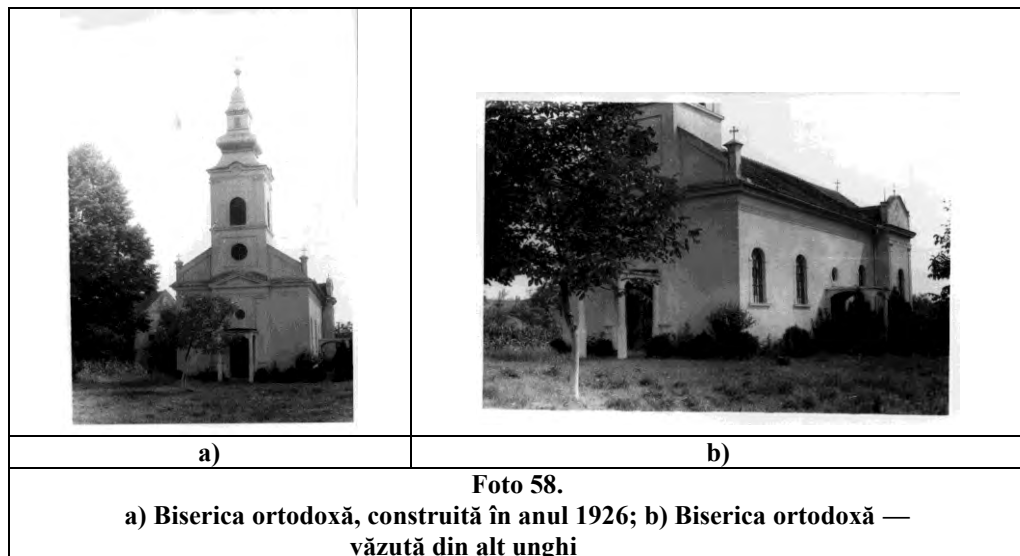

Sfîntirea noului lăcaș s-a făcut, vineri 14 octombrie 1927 de către Pr. Sf. Sa Părintele Episcop Dr. Grigorie Gh. Comșa devenind un mare praznic, prilej de bucurie generală și de înălțare sufletească pentru drept credincioși.



Foto 59. Fereastră cu obloane, de la casa nr. 94 nou. Înainte de anul 1925 a fost fereastră bisericii ortodoxe vechi, adusă de pe Dâmbul Bisericii

„La Priceasnă preotul local Avram Giurgiu citește raportul despre istoricul și situația parohiei Rădești. Accentuiază că poporul a așteptat cu mare dor venirea P. S. Sale ca să se sfîntească biserica. Comuna Rădești a fost așezată pe actualul teren le anul 1826.

Preotul — laudă jertfa poporului care pentru construirea bisericii a cheltuit 1.017.071 lei. În această sumă se cuprind și diferitele ajutoare de 110.000 lei.

În sfârșit mulțumește P. S. Sale pentru dragostea și bunăvoința cu care a grăbit să se sfîntească biserica rugându-l să primească omagiile de recunoștință ale poporului dorindu-i mulți fericiți ani.

P. S. Sale i s-au alăturat membrii suitei, protopopul Cornel Lazăr, primarul comunal Rada Adrian și alții.

A surprins foarte plăcut că țărani din comuna Aldești, dela o depărtare de 26 km, au venit cu fanfara” [B-60].

În anul 1926 au fost cumpărate două clopote, unul bărbătesc și unul femeiesc, în locul celor luate pentru nevoile armatei austro-ungare [B-61].

Participarea oamenilor dintr-o comună la activitățile altor comune a fost largă, însuflețită și desfășurată sub semnul celei mai bune înțelegeri și armonii.

„La misiunea religioasă de la Bonțești din 21-23 noembrie 1930, din Rădești, alături de părintele Avram Giurgiu a fost și corul bisericesc care a cântat la sf. liturghie alături de corul din Bonțești, condus cu pricepere de harnicii învățători tineri” [B-62].

Misiuni religioase au avut loc și la Rădești. Iată ce se scrie despre una dintre acestea: „Prea Sf. Sa Episcopul nostru Grigorie, stăpânit de dorul de a da cât mai multă hrană sufletească credincioșilor, a trimis pe misionarul eparhial, păr. Z. Brădean, în comuna Rădești (Gurahonț) ca să împărtășească credincioșilor învățăturile Mântuitorului. Prea Sf. Sa a făcut aceasta cunoscând ogorul sufletesc al enoriașilor acestei comune dornici de multă hrană sufletească.

Misiunea religioasă s-a fixat pe ziua de 23 Oct. 1932. C. sa păr. A. Giurgiu, preot în Rădești și președinte al cercului religios Almaș — pentru a da un mai mare fast acestei misiuni — a convocat, tot în această zi cercul religios, în această comună.

Sâmbătă în 22 Oct. s-a săvârșit vecernia, după care s-a făcut introducerea misiunii prin preotul locului. Seara s-a făcut privegherea, după care a cuvântat C. sa păr. A. Florea, misionar popesc, despre pocăință. S-a mărturisit bărbați și femei.

Duminecă la orele 9 1/2 s-a început sf. liturghie în sobor, de către preoții: Z. Brădean, A. Florea, I. Popoviciu, S. Stănijan, E. Tomșa, A. Micluția, I. Iancu și Gh. Cereant. La priceasnă s-au împărțășit preoții apoi mai mulți bărbați și femei. C. sa păr. misionar eparhial a predicat cu multă căldură sufletească despre premenirea sufletului prin credință și fapte bune. Predica a fost ascultată ce deosebită atenție de către credincioși (...). Răspunaurile liturgice au fost cântate de corul plugarilor din loc, condus, cu destulă dibăcie, de T. Tomuța plugar.

După masă la orele 3 s-a săvârșit vecernia și sf. taină a maslului. Înainte de sf. maslu C. sa păr. V. Bulz, misionar popesc, a vorbit despre taina sf. maslu. La sfârșit a C. păr. A. Giurgiu mulțumește păr. misionar și P. Sf. Sale pentru bunăvoința ce au arătat-o ajutându-i la binevestirea învățăturilor Mântuitorului. La aceasta C. sa păr. misionar răspunde cu o alocuțiune, care a mișcat inima celor prezenți” [B-65].

Anul 1936 a adus tristețe în biserica din Rădești. „În ziua de 16 septembrie 1936, a încetat din viață după o scurtă suferință în sanatoriul Bega din Timișoara, preotul din Rădești Avram Giurgiu în etate de 64 ani, după o activitate preoțească de 32 ani în Hodiș și Rădești.

Om integru, preot vrednic, păstor bun și naționalist înflăcărat, s-a bucurat de dragostea și stima enoriașilor și a colegilor săi. Fiindu-i recunoscută munca și apreciată activitatea de cei în drept, a fost decorat cu „Meritul pentru Biserică cl. II” și cu „Coroana României” în gradul de cavaler.

Petrecerea în calea veșniciei i-a fost demnă, prohodul a fost slujit de părintele protopop dr. P. Țurca cu asistența preoților V. Popovici, M. Șora, C. Vuia, Gh. Gănescu, A. Borza, D. Ganea apoi din protopopiatul Gurahonț colegii: I. Popovici și Gh. Cereanț din Almaș, E. Tomșa din Holt, I. Iancu din Dieci și diaconul A. Bocșanu din Timișoara.

Cuvintele de adio și de mângâiere le-au rostit: păr. p. p. dr. P. Țurca, apoi preotul I. Popovici din Almaș în numele colegilor săi din protopopiatul Gurahonț și învățătorul I. Ardeoiu în numele enoriașilor săi din Rădești, de unde o delegație de enoriași a depus pe mormântul preotului lor o cunună de flori udată cu lacrimi de durere.

Solemnitatea a fost împodobită cu duioase cântări a corului mixt din Timișoara, condus de diaconul A. Bocșanu.

În urma răposatului preot rămân nemângâiați: soția, fii și fiice [B-64].

«Pentru îndeplinirea parohiei Rădești devenită vacantă prin moartea preotului Avram Giurgiu, în baza ord. Ven. Consiliu Eparhial Nr. 6459/936 se publică concurs cu termen de 30 de zile dela prima publicare în „Biserica și Școala”» [B-65].

Concursul a fost câștigat de preotul Traian Precupaș, care-i succede astfel lui Avram Giurgiu.

Pentru cinstirea eroilor căzuți în primul război mondial, dintre locuitorii comunei Rădești a fost înălțat un monument al acestor eroi în fața bisericii din

Rădești. Și iată ce se scrie despre aceasta:

«Sfințirea monumentului eroilor s-a făcut duminică 6 Noiembrie 1938, în parohia Rădești, cunoscut nucleu de baptism, prin jertfele multiple ale pr. Traian Precupaș s-a ajuns să se inaugureze Monumentul celor 37 eroi având colaborarea învățătorului I. Ardeoiu și a consiliului parohial.

Datorită timpului excelent, 600 persoane, nu numai ortodocși ci și bapțiști s-au postat, imediat după sf. liturghie, în jurul Monumentului eroilor, unde s-a făcut sfințirea, un parastas pentru eroii căzuți și s-a executat un program frumos, în cadrul „Cultului Eroilor”.

Au cuvântat pr. Tr. Precupaș și înv. Ioan Ardeoiu» [B-66].

În anul 1939 preotul Traian Precupaș pleacă din Rădești și-l urmează preotul Aurel Jiva. El va rămâne în Rădești până în anul 1959.

Anii de război care au dus la plecarea multor învățători de prin sate sub arme. Învățătorii constituiau grosul ofițerilor de rezervă și mulți, foarte mulți dintre ei au dat suprema jertfă pe altarul Patriei, viața.

Suplinirea acestora a revenit în principal preoților.

Episcopul Andrei Magieru și Ic. Stavr. Caius Turicu, consilier, ref. eparhial semnează un act cu Nr. 204 din 23 aprilie 1944, în care se arată că: „Satisfăcând hotărârea Adunării Eparhiale Nr. 44 din 1945, aducem mulțumiri C. Preoți cari au supliniit pe învățătorii plecați la datorie patriotică”.

Dăm aici câteva nume din lista acelor care se învrednicesc de această cinstire (...):

— Darie Faur din Joia Mare

— Aurel Jiva din Rădești [B-67].

După război biserica din Rădești a fost renovată. Într-un document dactilografiat și datat 16 iunie 1946, Preotul Aurel Jiva, ne spune cum s-a desfășurat sfințirea Bisericii din Rădești, din acel an:

„1 La orele 9 dimineața sosește P. S. Sa Părintele Episcop Andrei Mageriu.

2. În drumul de țară la Cil este întâmpinat de un banderiu de călăreți (11).

3. La intrarea în sat s-a aranjat o poartă triumfală. Este întâmpinat de pretorul plasei Tiurbe Gheorghe, care îi rostește cuvintele de bun sosît, de primarul Fericean Ioan — 156 și toată populația comunei, alături de tineretul școlar în frunte cu înv. Ardeoiu Ioan și Prahnischi Sergiu. După cuvântul pretorului corul bisericii din localitate condus de cântărețul Atanasie Tomuța cântă *Mulți ani trăiască*. O fetiță din partea tineretului școlar îi înmânează P. S. Sale un buchet de flori și îi face o urare. Dela intrarea în sat P. S. Sa vine pe jos urmat de întreaga asistență.

4. La casa parohială este așteptat c-o procesiune de un sobor de preoți. Protopopul Constantin Lazăr în numele protopopiatului îl întâmpină. La casa parohială se îmbracă. Este condus la biserică.

5. La poarta triumfală dela grădina bisericii este întâmpinat cu crucea și evanghelia de preotul locului Aurel Jiva care îl întâmpină în numele păstorîților. P. S. Sa sărută crucea și evanghelia. Corul cântă *Întru mulți ani stăpâne*.

6. Se face încunjurarea și sfințirea Bisericii.

7. Răspunsurile liturgice sunt date de corul bisericii din loc sub conducerea lui Atanasie Tomuța.

8. La priceasnă P. S. Sa rostește o frumoasă cuvântare.

9. La sfârșitul serviciului preotul locului Aurel Jiva face raportul cuvenit.

10. Dela biserică P. S. este condus cu procesiune la casa parohială.

11. La casa parohială se servește masa luând parte alături de P. S. preoți, aproape toți intelectuali prezenți. Din partea consiliului parohial au luat parte Rada Ioan nr. 2 și Tomuța Atanasie nr. 149.

12. Prezenți: P. S. părintele episcop Andrei Mageriu episcopul Aradului.

Constantin Lazăr protopop Gurahonț

Lipovan Octavian diacon și prof. Arad

Ungureanu Ioan preot Arad

Ioan Popoviciu preot Almaș, Roman Popa preot Bonțești, Gheorghe Cereanț preot Almaș, Constantin Farcaș preot Pleșcuța, Pavel Ghilea preot Vidra, Nicolae Malița preot Cil, Andrei Mitroi preot Mustești, Aurel Jiva preotul locului și Iancu Ioan preot Dieci.

Tiurbe Gheorghe primpretorul plasei Gurahonț.

Dorca Savu dir. școlar pens. Almaș, Dr. Paul Iva cu D-na medic Sebiș, Ștefaniu Aurel inginer silvic Gurahonț, Dr. Oancea Aurel avocat Gurahonț, Crișan Sinesie inginer agronom Gurahonț, Ardeoi Ioan înv. Rădești, Prahinschi Sergiu înv. Rădești, Lorinț Petru înv. Cil, Popescu Paraschiva înv. Cil și alții.

13. După masă în cadrul unei serbări populare dată de corul bisericii din loc. a vorbit părintele Ioan Ungureanu din Arad” [B–68].

După o nouă renovare și zugrăvire sub preotul paroh Ioan Dărău, când au fost făcute eforturi deosebite realizându-se picturi excepționale, demne de o catedrală, a fost sfințită biserica la data de 16 august 1981.

Pictarea bisericii este rodul strădaniei lui Vasile Nițulescu din Brașov, căruia se cuvine să-i purtăm cea mai aleasă prețuire pentru această operă pe care ne-a lăsat-o.

Nume de preoți care au păstorit la Bodești-Rădești.

— La începutul secolului al XIX-lea este amintit Popa Vesa, nu dispunem de date certe.

— Gavril Coloja era deja la 1834 preot, a răposat la 23 aprilie 1839.

— Ignatie Tomuța apare ca al doilea preot din 1835, apoi după decesul lui Gavril Coloja, singur până la 1846.

— Porfirie Coloja este primul preot absolvent al Seminarului teologic de trei ani, care a păstorit la Bogești. A absolvit în anul 1837–1838. Iar din anul 1840 apare în documente la Bogești. Sigur până la 1852, dar se pare că a fost până în anii 1870.

— Vasilie Tomuța absolvent al Seminarului teologic în anul 1844–1845. Apare sigur în documente între anii 1850–1852 și probabil în continuare.

Între anii 1834–1852 au mai slujit și preoții:

— Ioan Miculescu în 1842 (ocazional).

— Simion Grozav în 1846 (ocazional).

— George Lupșia, în anii 1870, sigur era în 1878.

— Nicolae Ilica a fost mulți ani în Bogești, se pare că îi succede lui George Lupșia până în 1916, când fiind bolnav pleacă din Bogești.

— Avram Giurgiu păstorește între 1919 și 1936. A decedat la 16 septembrie 1936.

— Traian Precupaș preot între anii 1937–1939.

— Aurel Jiva între 1939–1959.

— Alexandru Richițean din 1959–1969.

— Ioan Dărău își începe păstoria în 1969 și în anul 1991 este în plină activitate.

BISERICA CREȘTINĂ BAPTISTĂ DIN RĂDEȘTI

Primele idei baptiste au fost aduse în Ardeal de croitorul ungur Antonie Novak, pe la anul 1870. În Bucovina și în vechiul Regat ideile baptiste au pătruns după anul 1918 [B-69].

În zona noastră este cunoscută activitatea de propagandă, mai ales la Bonțești, între 1896–1902 a ungurului Mihai Kornyai.

Pentru Rădești, istoricul Bisericii Creștine Baptiste ne arată că:

„Pe măsura pătrunderii creștinismului baptist în țara noastră au fost trimiși misionari și în satul Rădești pentru încolțirea credinței.

În 1898 în casa lui Barbura Ioan (Mielu) a fost formată prima biserică care cuprindea 7 membrii.

În anul 1898–1899 prin majorarea numărului de membrii, biserica a fost mutată în altă parte la un oarecare Terenti, într-un grajd transformat.

Din 1900–1915 biserica a fost mutată la Jurca Rada pe o grădină. Rada Jurca a dat grădina și lemnul necesar construcției localului.

În 1914 până în 1947 biserica a fost mutată pe locul cumpărat de la Boc Ilie.

În această perioadă biserica a cunoscut mari progrese în creșterea numărului de membrii.



**Foto 60. Casa de rugăciune —
Biserica baptistă din Rădești.
Construită în anul 1918**

Membrii

În 1898 în prima biserică existau 7 membrii și anume: Rada Ioan, Fericean Fila, Tomuța Terenti, Lazăr a lui Pandor și Rada Ilarie. (N.R.V. — doi nu sunt nominalizați).

Din anul 1901 până în 1913 biserica a crescut la 150 membrii.

Între 1912–1920 a numărat în jurul a 160 membrii și 30 aparținători.

Între 1918–1920 biserica a fost închisă.

Între 1920–1944 biserica a numărat 170 membrii și 40 aparținători.

Între 1944–1945 biserica a fost închisă.

Între 1945–1960 biserica are 180 membrii și 40 aparținători.

Comitet și pastori

- 1898–1945 Rada Ioan, responsabil și pastor
- 1945–1958 Jurcuța Vasile, responsabil și pastor
- 1958–1971 Jurcuța Vasile, responsabil
- 1958–1960 Fasole Ilie, pastor
- 1960–1971 Stoica Dumitru, pastor

Seminariști

- Bilgradeanu Avram între 1923–1927
- Bilgrădeanu Constantin între 1928–1929
- Cornel Pascu între 1933–1937
- Daniel Ficuț între 1950–1951
- Costea Petrică între 1952–1953
- Lăzău Iuliu între 1953–1956
- Pășteanu Vasile între 1959–1960

Membrii comitetului, aproximativ

- Pacșa Ioan între 1904–1940
- Mecea Vasile între 1904–1940
- Rada Toma între 1904–1940
- Pacșa Ștefan între 1904–1940
- Oarcea Toma între 1904–1940
- Jurcuța Teodor între 1940–1971
- Fericean Ilie între 1940–1970
- Fericean Ștefan între 1940–1971
- Gâș Toma între 1940–1971
- Hălmăgean Ioan între 1940–1971
- Rada Fănică între 1940–1971.

Formațiuni muzicale

— 1907–1913. În 1907 a fost format primul cor mixt care cuprindea un număr de 27–28 coriști instruiți de către Fericean Ștefan și Gâș Toma.

— 1920–1926. În acest timp a fost formată a doua etapă a corului sub instruirea lui Mecea Teodor cu un număr de 30 coriști.

— 1926–1934. În această perioadă biserica dispune în medie de 55 coriști iar ca instructor avea pe Fr. Farcaș Petru.

— Din 1933 și în prezent corul bisericesc a fost ridicat la un număr de 50–60 coriști. Ca instructori în această perioadă au fost Fr. Rada Loja, Fr. Jurcuța Teodor și

Fr. Fericean Vasile.

În 1928 a fost cumpărată fanfara bisericii, ca urmare a dărnicii credincioșilor. Ca instructor al ei a fost Fr. Tentea Ioan din comuna Buteni. Pe măsura consolidării fanfarei a fost numit ca dirijor Fr. Rada Jurca și Fericean Ioan.

În anul 1959 luna ianuarie a fost însă nefericita ocazie că a fost confiscată, pe motivul că s-a făcut deplasarea la înmormântarea Fr. Șandru zis Grasu.

La 13 iulie 1968 a fost formată orchestra bisericească. Formarea s-a făcut sub instruirea Fr. Pășteanu Vasile. Orchestra număra 25 de tineri [B-70].

ROMANO-CATOLICI

Apar în Bogești după formarea domeniului Almay, reprezentând de fapt personalul adus și angajat permanent sau temporar. Erau maghiari sau germani, ce aveau funcții legate de domeniu.

Numărul acestora, după datele din „Schematismus venerabilis cleri diocesis Csanadiensis”, document despre care am mai amintit, dar care trebuie privite cu anumite rezerve, cifrele nu pot fi decât orientative și am arătat motivul. Oricum numărul lor este foarte mic, chiar și după aceste documente întocmite de biserica catolică.

Rezultă că între anii 1836 și 1916 numărul romano-catolicilor a variat între 4 și 11 credincioși. În majoritatea anilor fiind de 6, ei nefiind băștinași, ci veniți în comună ca angajați pe domeniu. Nu au avut biserică în Bogești. Participau la slujbele ce se țineau la Cil.

Raportat la cei aproximativ 800 de ortodocși, în medie, rezultă practic, un procent mai mic de 1 %.

IUDAICI

Aparținătorii la această religie, apărută prin 1852, țin de o singură familie aceea a negustorului și birtășului din comună. Au fost de fapt 3-4 credincioși.

Putem spune fără teama de a greși că strămoșii noștri, care s-au născut ca popor creștin, popor ce nu a trebuit să fie creștinat, și-a purtat cu demnitate și dârzenie credința în care s-a născut.

Din păcate în lungul timpului, interesele economice și politice au fărâmițat creștinismul, au spart unitatea poporului nostru, unitate ce a contribuit la supraviețuirea sa peste milenii. Avem totuși speranța că adevărata credință în Dumnezeu și-n cele scrise în Sfânta Biblie va triumfa, că toate divergențele vor fi înlăturate, că toți creștinii se vor reuni, din nou, într-o singură biserică. Marea Biserică Creștină.

D) Folclor

Prof. Vasile Oarcea publică în 1972 *Poezii populare din Țara Zarandului*. Printre aceste nestemate ale celor din Zarand, o parte este contribuția celor din Rădești. Că ele sunt cântece, mai vesele sau mai triate, că sunt strigături, de dragoste sau satirice, ele fac parte din viața oamenilor care și în felul acesta și-au cântat bucuria și-amarul.

Vom prezenta mai jos o parte dintre aceste versuri pe care le-au gândit și le-au cântat strămoșii noștri. Vom prezenta și numărul lor de ordine și de la cine au fost culese de către Prof. V. Oarcea.

Începem cu o *Paparudă*.

17

„Paparudă — rudă,
Vină și ne udă
Să vină pe dată.
O ploaie curată.
Ploaie, Doamne, ploaie,
Locul să se moaie;
Holda să rodească
Și rodul să crească;
Iarba să-ncolțească,
Frunza să-nverzească.
Unde dai cu sapa,
Să meargă ca apa;
Unde treci cu plugul,
Să meargă ca vântul.
Grâul să-nfrățească,
Cât omul să crească;
Spicul cât voinicul,
Paiul gros ca dricul,
Să-ngreune rodul
Și să umple podul”.

Rada Adrian, 53 ani

DIN CÂNTECUL SOCIAL

50

„Săracă inima mea,
Străină mai îs de ea
Săracă inimă bună,
Cum nu te-am avut de-o lună
Nici de-o lună, nici de un an,
Nici acuma nu te am.
De știam că n-am noroc,

M-aruncam de mică-în foc,
Să-mi ardă mijlocul tot
Și brâncile pîn' la cot!
Cătu-i muntele de nalt,
Tot omătul s-a luat,
Numa la inima mea,
Ce s-a pus nu se mai ia,
Că s-a pus cu jurământ,
Să mă bage în mormânt”.

Șandru Veronica, 64 ani

CÂNTECELE DE CĂTĂNIE ȘI RĂZBOI

76

„Draga mea, măicuța mea
Îmi cresc o floare rea,
Îmi cresc o floare neagră,
Bine-n lume să nu-mi meargă;
Din luzie, din pruncie,
Încă din copilărie,
Ca să nu mân oi la stână
Și să nu am moarte bună,
Ci să mor în cătănie,
În tranșeu, în bătălie,
Pe un pat de piatră sacă,
Când pădurea se dezbracă!...
Popii să știu că mi-or fi
Norii negrii și corbii;
În loc de colac de grâu,
Sânge negru pân' la brîu;
Bate valul sângelui
Până-n pieptul calului;
Lumină albă de ceară
Mi-o fi drumul cel de țară
Și în loc de copârșeu,
Mi-o fi plumbul din ageu!
Când ageul se sloboade,
Maică, lumea se prăpăde.
Ieși, măicuță, pân-afară
Și te uită peste țară.
Te uită pe scăpătat,
Că-ntr-acolo am plecat.
De-i vedea un noruț greu,
Să știi, maică, că mi-i rău;
De norul s-o limpezi,
Să știi, maică, c-oi trăi;

De-o rămâne încruntat,
Să știi, maică, c-am picat.
De-o pune-mpăratul pace,
M-oi trage lângă cetate
Și ți-oi scrie, maică, carte,
Ca să știi, să fii pe pace.
Carte-n patru cornurile,
Să citești, Maică, cu jele;
Pe de laturi, cu banaturi,
De dorul meu să te saturi;
În mijloc, slovă de foc,
Că nu am avut noroc! ...”

Șandru Veronica, 64 ani,

ALTE CÂNTECE, VESELE, TRISTE SAU DE DOR

106

„Sărară inima mea,
Străină mai îs de ea
Săraca inimă bună.
Cum nu te-am avut de-o lună;
Nici de o lună nici de-un an,
Nici acuma nu te am.
De știam că n-am noroc,
M-aruncam de mică-n foc,
Să-mi ardă mijlocul tot
Și mâinile pân'la cot! ...
Cătu-i muntele de nalt
Tot omățul s-a luat,
Numai la inima mea,
Ce s-a pus, nu se mai ia,
Că s-a pus cu jurământ,
De-nstrăinată ce sunt! ...”

Șandru Veronica, 64 ani

„Bădița din Saturău
Se uită la mine rău
Nu ști că l-am iubit eu.
Și se uită încruntat,
Gândești că eu l-am lăsat
Și că eu l-am blăstămat.
Și se uită dușmănește,
Să văd că nu mă iubește —
Și să nu mai trag nădejde.
Da eu l-am iubit o dată
Și i-am dat dragostea toată,

Fără prea multă socoată;
L-am iubit de-atâtea ori
Și-am fugit de alți feciori.
Da, zo, nu m-oi cătrăni,
Dacă nu m-o mai iubi,
Că drăguț tot m-oi găsi”.

Șandru Veronica, 64 ani

178

„Câte fete au mărgele
Toate-s drăguțele mele;
Câte fete-s cu zgărduțe
Pe toate le am drăguțe;
Câte fete au cercei
Toate cunosc ochii mei.
Câte fete-au răsărit
Pentru mine-au înflorit.
Cum aș face dreaptă lege,
Că pe toate le-aș culege?
Le-aș culege dimineață,
Da îs cu rouă pe față;
Le-aș culege când îi cald,
Da mă tem de scuturat;
Le-aș culege pe răcoare,
Până nu-s arse de soare;
Le-aș lăsa mai pe-nsărat,
Da m-i frică de furat!

Șandru Veronica, 64 ani

179

„Codreniță, Codreniță,
Nu purta sumnă pestriță,
Ci poartă sumnă cu flori,
Să fii dragă la feciori.
Codreniță, Codreniță,
Floare mândră-n poieniță,
Nu purta sumnă cu pană,
Că pleacă badea cătană.
Poartă sumnă cu fodruță,
Să le fii la mulți drăguță.
Codreniță, Codreniță,
Floare mândră-n păduriță,
Nu purta sumnă vărgată,
Că nu ai să fii cătată;
Poartă numa sumnă verde,
Să fii dragă cui te vede.

Codreniță, Codreniță,
Floare mândră-n poieniță
Nu purta cârpă pestriță
Când ieși ziua pe uliță;
Poartă cârpă aurie,
Să-mi fii dragă numa mie,
Numa mie pe vecie! ...”

Farcaș Vasile, 62 ani

180

„Colo-n vale-n poieniță,
Doarme-o dragă copilă.
Vine-un voinicel călare
Și-o întreabă cu glas tare:
— Ce ești fată ori nevestă
Ori tu ești din cer picată?
— Nu sunt fată nici nevestă,
Nici nu sunt din cer picată,
Numa-s floare de pe mare
Cine mă sărută moare.
M-a sărutat un băiat,
De trei ori a leșinat.
M-a sărutat un voinic
Și lui nu i-a fost nimic.
M-a sărutat un fecior,
După el era să mor”.

Farcaș Vasile, 60 ani

198

„Fă-mă, Doamne, ce mi-i face,
Fă-mă, Doamne-un mândru brad
Cu crengile peste-Arad.
Peste Arad, peste cazarmă,
Să văd pe badea cu armă;
Peste-Arad, peste Cetate,
Să văd pe badea ce face.
Să văd sară ce-o cina,
Cât de greu s-o alina;
Cum mai duce dragostea
Și concediu când i-o da
Fă-mă o frunzuță ușoară,
Să mă ia vântul, când zboară;
Să mă lase unde vreau,
Pe umăr la badea meu.
Când o ieși cu trupa.
Să îmi sărut gurița;

Și când s-o-ntoarce-napoi
Și obrazii amândoi”.

Șandru Veronica, 64 ani

214

Frunză verde de dudău,
Câte mori sunt pe părau,
La toate-am măcinat eu.
La morișca cea din jos
Măcinai grâul frumos,
La morișca cea de sus
Măcinai grâu de mult dus;
La morișca cea din vale
Morărița-mi iese-ni cale
Și m-abate pe la moară,
Nu mă pun cu ea în poartă;
La morișca de sub salcă,
Moraru caru-mi descarcă,
Că-l silește morărița,
Numa să-i sărut gurița.
Câte mori îs pe părau
Mă știu toate că am grâu,
Câte roți îs cu măsele
Macină boabele mele;
Morărițele-s pe plac,
Și toate de rând îmi fac”.

Șandru Veronica, 64 ani

342

„Zis-a hâda d-îngă noi,
Ileană-Leană, Leană,
S-o pețesc că-mi dă doi boi.
Ileană-Leană!
Lângă boi îmi dă și-o vacă,
Ileană-Leană, Leană
Lângă vac-mi dă și-o capră,
Ileană-Leană!
Borii, vaca îmi crăpară,
Ileană-Leană, Leană,
Capra lupii o mâncară,
Ileană-Leană!
Numa-așa ca într-o doară,
Ileană-Leană, Leană,
Rămăsei cu hâda iară,
Ileană-Leană!
— Du-te, hâdă, de la noi,

384

Ileană-Leană, Leană,
— Baiu, zo, că ți-am dat boi,
Ileană-Leană!
— Du-te, hâdă, de-te-acasă,
Ileană-Leană, Leană,
Baiu, zo, că ți-am dat vacă,
Ileană-Leană!
— Du-te, hâdă, du-te odată,
Ileană-Leană, Leană,
— Baiu, zo, că-s cununată,
Ileană-Leană!
— Du-te, hâdă, de la mine,
Ileană-Leană, Leană,
— Baiu, zo, că-mi șade bine,
Ileană-Leană!

Rada Adrian, 54 ani (1968)

Strigăturile, își au locul lor bine definit în viața spirituală a satelor noastre. Ele nu au lipsit nici la Rădești.

Iată câteva strigături de dragoste:

979

„Spune, bade, spune, da!
De te doare inima,
C-a înflorit crenguța
Și te-a lăsat mândruța?”

980

„Toată lumea-mi apune mie
Că nu-s om de omenie;
Că am iubit însurat
Și oi muri cu păcat;
D-am iubit bujor rotat
Și-oi fi iertat de păcat”.

981

„Auzit-am de demult
Că dragul nu ține mult
Și dragul mult nu petrece,
Azi îl ai și mâine trece”.

982

„Nu știu, bade, tu ce crezi,
De iubești pe cine vezi;
Hai să-ți placă una-două,
Da, tu bade, ai și nouă”.

983

„Mi-a trimis bădița carte
Să nu port sumnă cu roate;

Eu nu port numa cu flori,
De-i bag în draci pe feciori”.

984

„Fă-mă, Doamne, ce, mi-i face,
Fă-mă pană de bujor,
La bădița-n podișor,
Să mai văd sara ce cină
Și cu cine se alină...”

985

„Lasă, mândră, dragostea
Că te faci ca și frunza;
— Ca frunza de-oi galbeni,
De iubit oi mai iubi!”

986

„Leliță cu ciupii lați,
Care uliți le mai bați
Și de-a lungul și de-a latul
Să nu te prindă bărbatul?”

987

„Nici aceea nu îi drept:
Nana cu taleri la piept
Și la mine în poșnari
Nu găsești nici un crițari”.

988

„Cât fi vara până-n toamnă,
Nu sărutai rug de doamnă,
Da, la vară de-oi trăi,
Sărut douăzeci și tri”.

989

„Cine-și teme rău muierea
Mai bine-și pierde vederea;
Că leac poate-o mai avea,
Da nu-ngroapă dragostea”.

990

„Țucu-ți, mândră, buzele,
Că-s subțiri ca frunzele;
Țucu-ți, mândră, ochii tăi,
Bine s-ar lovi, cu-ai mei”.

991

„Dragu-mi-i gardul de spini
Și bădița din vecini;
Mi-i drag și de scânduri late
Și bădița de departe”.

992

„Pe badea cu ochii negri
Nu-i păcat să-l mânce cerbii,

C-are ochii ca murele
Și strică muierile”.

993

„Vai de mine, cum m-aș duce
Pe pârâu cu piatră luce,
Sara la guriță dulce
Pe pârâu cu pietricele
Sara la mândrele mele”.

994

„De când beau și nu mă-mbăt,
S-a făcut vinul oțet
Și vinarsul mustuț dulce,
La mândra nu mă pot duce”.

995

„Firicel de cânepă,
Vină, bade, sâmbătă,
Că-s acasă singură
Și-oi putea să-ți dau gură”.

Farcaș Vasile, 60 ani

1287

„Măi mândruță, ochii tăi
Mâncară boiții mei;
Mândră sprâncenele tale
Mâncară-mi casa din vale!...”

1288

„Mândra care-mi place mie
N-are șură nici moșie,
Da-i năltuță și frumoasă,
Gândești că-i din ladă scoasă!”

1289

„Mândra, de făloasă tare,
Nu poate merge pe cale;
Când îi ud, alunecă,
Când îi cald, se-mpiedică!”

1290

„Morăraș de pe vâlcele,
Pune moara pe măsele
Și macină mândrii mele,
C-are bob de dor și jele!...”

1291

„Drag mi-i cârpa cu juriță
Cumpărată pe guriță;
Dragă mi-i cârpa cu pene
Cumpărată pe sprâncene”.

1292

„Fetele de pe la noi
Țin drăguți tot câte doi.
Tot umblă să se mărite,
Numa să fie-nvelite”.

1293

„Fă, Doamne, pădurea șes,
Să aibă cale de mers,
S-o bat cu bădița toată
Și nime să nu mă vadă”.

1294

„Vină, bade, nu veni,
Mie tot una mi-o fi;
Vină, bade, șezi acasă,
Mie tot atâta-mi pasă”.

1295

„Du-te, bade-n sărăcie,
Că nu mi-ai luat rochie;
Lasă altul să iubească
Ce ști să mă prețuiască”.

1296

„Mare câine-i bădița,
Poarte-i dracu doloama;
A lui și-a cui l-o dori
Și-a mea de l-oi mai primi”.

1297

„— Mândruliță cu cercei,
Dragu-mi de ochii tăi;
— Știu și eu da n-am ce-ți face
Că și mie mulți îmi place...”

1298

„Drag mi-i la ospete mari,
Fără popi, fără jandari,
Unde mândrile se-mbie
Și aleg ce-mi place mie...”

1299

„Bădița care-l iubești
Îl cinstești,
Îl omenеști,
Nu-l ții numa cu povești”.

1300

„Zi, bade, cu fluierul,
Că ți-oi coase gulerul
Cu pupiți și floricuțe,
Numa să mă ții drăguță”.

1301

„Are badea coamă mare,

Da nici pace nu mai are;
Are badea clop de paie,
Da-i tot gata de bătaie”.

1302

„Frunză verde și-un brăduț,
Nu stă lumea-ntr-un drăguț;
Frunză verde și-o frăguță,
Nu stă lumea-ntr-o drăguță.

1303

„Tot am zis și m-am jurat
Că n-oi merge noaptea-n sat
Da nevestele-s de vină
Că nu merg eu pe lumină”.

1304

„Țucu-te, mândruță-n doi
Când treci sara pe la noi.
Țucu-te, mândruță-n patru
Sara când așterni tu patu!”

1305

„Frunză verde, lasă, lasă,
Slobozi-mă, mândră-n casă
Pentru dragostea rămasă,
C-afară plouă și varsă”.

1306

„Lelița rău învelită
Dă numa la bărbat pită;
Lelița-nvelită bine
Mă hrănește și pe mine...”

1307

„Frunzuliță de pom rar,
Tot mă-ncearcă un jandar,
Da mai are de-ncercat,
Gura me-i scumpă de dat”.

1308

„Supăratu-i bădița,
Că mi-a cerut gurița,
Da nu i-am dat nici un pic
Pentru că-i om de nimic”.

1309

„Trece badea cu tractorul
Pe unde îl duce dorul;
Vine badea cu brazda
Unde-l duce dragostea”.

1310

„Mă făcu mama-ntr-o parte,
Să iubesc fetele toate;

Pe toate nu le-oi putea
Și moartea de le-o lua”.

1311

„Tot așa mi-a spus badea,
Că la toamnă m-o lua,
Când s-o coace cânepa,
Dacă nu-i, l-oi și lăsa!”

1312

„Dragă-mi-i mândra cu ciup,
Dacă mă lasă s-o pup;
Dragă-mi-i mândra-nvelită,
Că-mi dă gura neplătită”.

1313

„Dă-i, Doamne, badii noroc,
Ca sămânța-n busuioc;
Dă-i, Doamne, badii putere,
Ca la lună între stele...”

1314

„Am două mândre vecine
Amândouă țin la mine;
Aș chema una să vină
Da cealaltă suspină...”

1315

„U-iu-iu, și iacă, iacă!
Am și mândră, am și vacă;
Toată casa mi-i sătulă
Și de lapte și de gură”.

1316

„Măi bădiță, dragule
Răsădi-ți-aș numele
Prin livezi și prin grădine,
Să te prindă dor de mine”.

Șandru Veronica, 64 ani (1963)

STRIGĂTURI SATIRICE

1820

„La ospăț, la veselie
Nevestele se îmbie;
Numa vara, la săpat,
Nu se pot scula din pat”

1821

„Fetele cele buzate,
Doamne, cum s-ar da legate
Să mânce iarbă și frunze,
Să se subție la baze”.

1822

„La nana cu poale crețe
Fuioarele-s pe cotețe.
Descrețiți-i poalele
Și-i toarceți fuioarele”.

1823

„Lelea harnică la lucru
Mai are noroc cu cucul,
Că se-ndură de-i mai cântă,
Să nu mai doarmă flămândă”.

1824

„Bată-l focu de bărbat,
Blăstămat l-am căpătat:
Eu trudesec în câmp la soare
El stă-n crâșmă la răcoare”.

1825

„Măi bărbate, nu mă bate,
Că eu nu-s ca celelalte,
Să dau cânepa în parte
Câtă pot atâta torc,
Câtă nu, o pun pe foc”.

1826

„Fetele din Saturau
Nu știu băga în pârâu
Da când mergi să le pețești
Întreabă că gazdă ești...”

1927

„Mândra mea-i tare făloasă
Că-i frumoasă și ști coasă,
Da pe unde dă cu acul
Poate scoate mâța capul”.

1828

„Ce folos, fată, de tine:
Că te gata mă-ta bine?
Mergi la joc, nu te ia nime,
Vini acasă bosumflată,
Dai cu hainele de vatră,
Că n-ai jucat niciodată”.

1829

„Fetele, până îs fete,
Nu le vezi la crâșmă bete
Da cum Doamne se mărită,
Trag la birt ca și la pită”.

1830

„Asta-i nana rumânită,
N-are bai că n-are pită;

Asta-i nana cu ciupiți,
N-are bai că nu-s boiți...”

1831

„Asta-i mândra mândrelor,
Țesătoarea pânzelor;
Țese-un cot și fuge-n pod,
Țese-un lat și sare-n pat...”

1832

„Feciorii din satu nost
Stăpâni la joc nu au fost;
Da mereu se duc pe sate
Pe la fete lăudate,
Și vin cu capur’le sparte”.

1833

„Mămăligă cu unsoare
Umblă tata să mă-nsoare;
Da măicuța nu mă lasă
Să-i aduc pe dracu-n casă”.

1834

„Asta-i fata de pețit;
Cu cojocul muzgutit,
Cu cuptorul dezlipit
Și cu mălaiul cojit”.

1835

„Cu muierea cea făloasă
Nu te ajungi să-ți faci casă,
Se gătește, se albește,
De casă nu pomenește”.

1836

„Astă-vară, la Rusale,
Era mândra fată mare,
Pețitorii n-aveau cale;
Da nici după sărbători,
Nu-i fac năcaz pețitori”.

1837

„Proastă-i nana, cum o vezi:
S-omoară, făcând scoverzi.
De o mai luăm de minte
S-omoară, făcând plăcinte...”

1838.

„Doamne, mândră-i lelița,
Că-i aproape pocica.
Că dac-ar fi în alt sat,
Lelea-ar fi de speriat”.

1839

„Copere-ți, bade, casa,

Să nu-ți plouă nevasta,
Da de-o plouă-o mai albi,
Mai puțin s-o rumâni”.

1840

„Iese lelea din colibă
Cu ochii de mămăligă;
Iese lelea din ocol,
Cu capul cât un poșor”.

1841

„Cătu-i țara-n jos și-n sus,
Neamuri ca a mele nu-s;
Și frumoase și bogate,
Da n-au nici capre de lapte”.

1842

„M-a făcut mama la foc,
Ușurel și bun de joc.
M-a făcut mama la șură;
Ușurel și bun de gură”.

1845

„Nana cu sumnă cu fodră
N-are spor la lucru-n holdă.
La cea cu sumnă cu fir
,Noată cucuruzu-n pir...”

Farcaș Vasile, 60 ani [B-71].

JOCUL (HORA)

Dacă cântecele erau o manifestare a simțămintelor ce se puteau exprima și într-un cadru mai restrâns, sau chiar când omul era singur, în țarină, în pădure acasă etc., apoi, strigăturile, erau zise cu de veselie ele aveau darul de-a spori veselia de a spune indirect sentimentele și chiar de a încerca să corecteze anumite deprinderi, pe care societatea noastră sătească nu le agreea.

Am amintit de joc. El era un prilej nimerit ca după o perioadă de muncă intensă să mai descrețească frunțile, să-i mai înveselească pe oameni, să-i ajute a se cunoaște mai bine.

Flăcăii din sat care organizau, de regulă, jocul unde se dansau învârtitele și horele, învățate din moși strămoși, nu aveau un loc anume unde se juca. El era stabilit și funcție de anotimp dar și de anumite interese urmărite de organizatori. El putea fi în aer liber sau într-una din construcțiile din comună.

Ar fi aici locul, să subliniem un aspect care socotim că nu este lipsit de o anumită semnificație.

Atunci când se construia o casă nouă și încă nu se trecuse la dușumele din lemn sau mai târziu chiar la parchet, în încăperi pe jos era pământ. Acest pământ trebuia să aibă o anumită consistență. Necesita o bună bătătorire. Și un prilej foarte potrivit, era organizarea jocurilor în aceste case, mai ales când afară nici timpul nu era tocmai potrivit. Așa se îmbina plăcutul, adică jocul, cu utilul, bătătorirea pământului

din vatră în timpul jocului.

Cântecele de joc erau de regulă susținute de un număr redus de instrumentiști. Un vioarist, un toboșar și mai rar un trompetist sau clarinetist. Mai demult s-a folosit cimpoiul și țitera. Muzicanții erau locuitori ai comunei. Instrumentiști de meserie nu au fost în Rădești.

Totuși, la unele evenimente care se doreau a fi marcate în mod deosebit, se făcea apel la unele comune din jur de unde se aduceau trupe mai numeroase de muzicanți, cu o mai mare varietate de instrumente în compunere, aceste formațiuni fiind și mai sonore. Sonoritatea fiind absolut necesară atunci când erau reunite zeci sau sute de persoane, cum era cazul la nunți sau alte mari sărbători.

Am putea concluziona că folclorul muzical la Bogești-Rădești era legat de:

- ☼ obiceiurile de iarnă (colinde, cântece de stea, mai rar irozi, vicleeme etc.)
- ☼ obiceiuri de primăvară, vară (paparuda etc.)
- ☼ de nuntă (cântecul miresei)
- ☼ rit funebru (bocetul)
- ☼ folclor neocazional, cel mai bogat, cu
 - cântece propriu zise
 - jocul „instrumental”
 - jocul „vocal”.

În afara instrumentelor muzicale amintite nu putem să nu arătăm că se foloseau fluier, drâmbe și multe alte instrumente. Dar de o frumusețe cu totul deosebită erau melodiile cântate din frunză, solzi de pește sau mai târziu din bucățele de celuloid. Seara mai ales, după o zi rodnică de muncă, la întoarcerea acasă, în special, flăcăii cântau de parcă s-ar fi luat la întrecere. Și spre cinstea lor, mulți ajunseseră la o măiestrie egală cu perfecțiune. Era o încântare să-i asculți. Era de fapt, o unitate indisolubilă frunza, codrul și românul.

MEDICINA POPULARĂ

Și la Rădești, problemele de sănătate ale omului și chiar a animalelor ajungeau în atenția oamenilor, cu sau fără voia lor. Nici în timpurile noastre, încă nu am ajuns să avem un medic în comună. Și azi sunt arondați locuitorii la circumscripții cu reședința la Almaș sau în altă parte.

Înainte de apariția medicinei moderne, bazate pe date științifice, tratarea oamenilor și nu numai a lor, o făceau persoane care aveau anumite cunoștințe, mai mult sau mai puțin corecte, de medicină populară, empirică. Acestea nu arareori făceau combinații de practici vrăjitoarești, cu utilizarea unor plante sau extrase din plante, cu diferite produse animaliere și cine mai poate ști azi, aceste practici, ne având nimic scris, iar cercetări sistematice nu s-au făcut, pentru ca pe această cale să se descopere ceva care ar putea aduce cât de cât lumină în această problemă.

Un fapt este însă sigur și tradiția orală îl atestă. Cunoștințele de utilizare în scopuri medicale a plantelor, fructelor, anumitor produse animaliere etc., a crescut, cu rezultate tot mai bune, până când a început să pătrundă și să se extindă medicina științifică precum și utilizarea din ce în ce mai mult a medicamentelor. Așa se face că, multe dintre practicile medicinei populare au fost în timp abandonate, deși unele dintre acestea își mențin și azi integral proprietățile curative.

Toponimia locală ne indică existența unui pârâu numit al „Magilor”. Este o confirmare în plus a practicilor mai sus amintite. Acești magi, își transmiteau din generație, în generație, cunoștințele atât cele vrăjitorești de care probabil nu erau străini, cât și anumite cunoștințe de medicină populară. Nu ne îndoim nici o clipă, că în caz de necazuri, de boală a oamenilor sau a vitelor lor, se făcea apel la acești magi.

Despre modalitățile prin care au încercat oamenii în lungul secolelor să se trateze, am arătat la prezentarea *Plantelor și fructelor medicale*” și chiar unele date arătate la *Cadrul natural*, când am prezentat vegetația actuală.

E) Obiceiuri

Aceste reguli nescrise, care aplicate continuu și îndelungat, transmise din generație în generație, sunt considerate ca având o forță care în anumite împrejurări are putere de lege sau unele chiar s-au transformat în lege, mai ales când aceste obiceiuri au început a fi scrise și prezentau interes major.

Noi nu ne vom referi aici la obiceiuri care au devenit legi, o lăsăm pe seama juriștilor. Ne vom ocupa de câteva obiceiuri de familie, apoi vom trece și la altele.

OBICEIURI DE NUNTĂ

Pentru descrierea lor ne vom folosi de mărturia scrisă lăsată nouă de Rada Teodor a lu Rincu, casa Nr. 56, precum și de câteva precizări făcute de Joldea Teodor (Dodu lu Duca).

Spre a nu altera cu nimic însemnările despre nuntă, așa cum se desfășura ea prin 1920, dar și mai înainte și chiar după această dată, vom transcrie, fără nici o intervenție în textul lui Rada Teodor, care ne spune:

«Nunta la ortodocși, cum se decurge. Din partea mirelui. Mirele are așa, un stegari și doi imprimați sau mai mulți.

Acești imprimați sunt la ordinul gazdei cu nunta, gazda le dă ordin pe cine au să cheme la nuntă, și ei au să execute întocmai, să nu treacă pe nici unul cu vederea din cei chemați și propuși de gazdă.

Tata feciorului și tata fetii. După ce s-au înțeles, bun înțăles, la legarea pruncilor la olaltă și după facerea târgului, se hotărăște când să fie nunta și cum.

Mirele — feciorul — își propune un stegar și doi imprimatori, la fel și fata, își cheamă doi imprimatori.

Mă refer la mire. Mirele înainte de ziua fixată a nunții, cu trei zile, cheamă feciorii care sunt pentru stegari și imprimați. La imprimați le dă ordin pe cine să cheme la nuntă pe ziua fixată. Imprimații după ce au primit ordinul pleacă în sat.

Ce au să zică imprimații.

De îndată ce intră în casă la omul pe care îl poștește la nuntă, mai întâi dau bunețele. Omul le mulțumește frumos, iar din aceștia doi imprimați unul care zice întâi cuvintele, după cum urmează:

Joi. Primul zice:

Cu mare bucurie și veselie

Am intrat azi în casa Dumneavoastră

Întâi cu ajutorul lui Dumnezeu
A doua cu vorbă de la gazda noastră (zice numele gazdei).
Mirele nost, sara s-au culcat
Dimineața s-au sculat,
Pe față s-au spălat
Lui Dumnezeu s-au rugat
Pentru ce s-au rugat, Dumnezeu ia dat.
Zi de căsătorie, în ceas bun să fie.

În ziua nunții. Al doilea:

Să nu gândiți Dumneavoastră
Că noi suntem niște încelăi, sau niște probălăi
Că suntem cu semne împărătești
Precum și dumneavoastră vedeți
Cu fir de busuioc, cum are și mirele nostru în colop.

III

Urmează, după ce au zis, imprimatorii cuvintele acestea, atunci închină către gazdă cu oluțu, cu răchie și zic: „Să trăiască mirele nost la mulți ani!”

Gazda primește oluțul cu răchie și zice: „La mulți ani!” Se bea de două ori din fiecare oluț. Și pleacă imprimatorii.

Această chemare se face joia și în ziua nunții, iar merg imprimații, dar împărțiți, unul pe o parte celălalt pe alta.

Imprimatul zice:

Pentru aceea am venit astăzi în casa D-vs.
La nunta ce ați fost chemați
Să nu vă apărați
Că și Hristos la nunți au fost chemat
Și nu s-au apărat
În loc de apă, vin a dat.
La un loc de odihnă și la un pahar de băutură
Și la multă voie bună.

Se închină cu oluțul cu răchie. După ce a băut gazda, imprimatorul pleacă, până ce termină cu toți câți are de chemat.

Așa dară. Mirele își propune un fecior mai solid, pentru a fi stegar și doi feciori, pentru a fi imprimați.

Acești băieți sunt obligați a căpăta primele (N.R.V. — panglici de diferite culori) dela fete care au prime frumoase. Ei le adună și le păstrează bine, până în seara când se fixează de mire ca să fie imprimați.

În acea seară, mirele cheamă mai multe neamuri cu nevestele lor, care să pricep la imprimat, altele la făcut de steag.

Feciorul care e propus a fi stegar este obligat să fie prezent la facerea steagului.

După ce s-au făcut toate lucrurile, bine, stegariul ia steagul și-l controlează dacă este bine cusut și făcut să nu se desfacă în timpul mersului.

Stegariul răspunde de el dela primirea lui, și până la predare. El nu dă steagul din mână la nimeni. Numai la om bizuit, în seara când se face steagul, stegarul, lasă steagul la Mire, până în ziua de nuntă.

În ziua de nuntă — În zori zilei.

Vine stegariul și ia steagul și-l pune în streșină la casă semn că aici este nunta.

Vin și imprimății și-și iau bătele imprimate și oluțul plin cu răchie, și pleacă în sat după cum sunt împărțiți. Și vor zice, după cum scrie mai sus, în ziua nunții.

Vreau să amintesc că gazda mai are doi oameni aleși, din care unul care este însărcinat cu conducerea nunții dela început și până la terminarea ei.

Acest om ales, are obligația a supraveghea tot ce se petrece în timpul nunții, așa ca nunta să meargă în condiții foarte bune. El dă ordini la stegar. Stegarul transmite imprimatorilor și așa toți sunt la ordinul omului ales până și socăcițele, zis bucătăreșele de la oale sunt la ordinul lui, cu un cuvânt toate.

Acum chemații sunt adunați împreună cu cumetri mari, și muzicanții încep distracția nunții. Omul ales, este prezent la datorie, el îndeamnă chemații la veselie și bucurie și la joc.

După un timp se pregătesc să plece la cununie. Omul ales dă ordin să vină căruțele, după ce au sosit toate căruțele numite, omul ales, roagă pe toți cei prezenți să poftească în casă.

În primul rând mirele însoțit de cumătri mari, intră după masă toți, după ce or intrat toți, Omul ales, le ține o cuvântare în care cuprinde plecarea și mersul până la Primărie și înapoi în bune condiții și după ce au terminat bunele sfaturi, el îi roagă să fie oameni înțelegători, să păstreze cinstea și omenia, să dăm dovadă că fim oameni înțelegători.

După aceste cuvinte, omul ales, zice, acum înainte de a pleca, avem datoria să facem o rugăciune după care vom pleca la cununie. Omul ales zice rugăciunea, după care, Mirele iese întâi și cumetrii, urmați de ceilalți.

În prima căruță se suie Mirele, cumătrii, stegarul și imprimății. Când toți sunt suiți în căruță, Omul ales merge la fiecare căruță să vadă dacă nu sunt prea mulți într-una și în alta prea puțini. Apoi roagă pe fiecare conducător în parte, să mâne caii cum se cade, să nu ne facem de rușine.

După aceia, Omul ales zice, vom merge să ne împreunăm cu chemații Miresei.

Omul ales dă ordinul de plecare.

Întâi pleacă căruțele cu mirele și după acea pe cum urmează. Muzica înapoi. Merg să ieie Mireasa.

Căruțele Miresei sunt gata de plecare, aranjate de oamenii pe care tata fetei i-a încredințat de a conduce nunta, din partea Miresei.

De la Mireasă, merge căruța Mirelui întâi și după aceasta căruța Miresei, apoi una a mirelui, una a miresei, până la Primărie. Aici tinerii vor fi cununați prin lege. După cununie toți oamenii se suie care unde a fost și pleacă înapoi, tot în acea rânduială, până în sat, la biserică unde vor fi cununați de Preot după legea Bisericească.

Bun înțales cumătrul primește dela Primărie o dovadă prin care dovedește că tinerii s-au cununat (după lege), după legea civilă.

Preotul intră în Biserică, după el tinerii și lumea toată care ia parte la nuntă.

Stegariul se pune alături de ușă și ține steagul sus ca să poată trece toți pe sub el, dar el nu dă voie la nimeni să ieie măcar o frunză din el. După ce au intrat toți în Biserică stegarul împătură steagul și intră și el în Biserică.

Preotul cheamă tinerii și Cumătrii mari, cum le zice în fața altarului. După ce

au ajuns Preotul le cere actul, cumătrul dă imediat actul Preotului.

Preotul, mai întâi întrebă pe Mire, dacă cu voie sau nesilit de cineva, ia de soție pe ... la fel întrebă și pe fată, până de trei ori. Preotul îi binecuvântează cu un cuvânt acestea se fac în fața altarului.

După aceasta, tinerii împreună cu cumătrii se întorc de la altar în mijlocul Bisericii, unde se află masa de serviciu.

Preotul înaintea lor, întrebă pe Mire și pe Mireasă dacă au cărpele de logodnă, tinerii predau cărpele Părintelui, acesta ia cărpele și le schimbă, pune mâna pe mâna dreaptă a tânărului și ia mâna dreaptă a fetei și le pune peste olaltă și leagă cu cărpele acelea semn să fie legați unul de altul până la moarte.

Preotul începe serviciul ce se face la cununie. Cantorii din strană cântă după Preot.

Preotul, după serviciul făcut, ia cununile în mână și zice, cunună-se robul lui Dumnezeu (...) cu roaba (...) și face cu cununa semnul crucii pe față la tineri de trei ori, apoi le pune cununele pe capuri la amândoi.

Cumătrii stau înapoia lor cu o lumânare aprinsă în mână, fiecare.

Preotul face înconjurarea de trei ori după sărutare, în timp ce cantorii cântă Isaia dântuiește și celelalte cântări, după care vine Apostolul.

Preotul citește evanghelia după care urmează luarea cuminecării, pâine cu sare, de trei ori le dă Preotul să muște, după care le dă vin, tot de trei ori.

Preotul ia cununele de pe capetele tinerilor și zice cuvintele ce trebuie să zică, apoi, îi dezleagă. Preotul le ține o cuvântare în legătură cu cununia, cu viața ce urmează, la tineri, după care ei își fac cruce și sărută Evanghelia amândoi.

După aceea tinerii iau lumânările dela Cumătrii și pleacă spre ușa Bisericii, Cumetrii după ei.

Stegarul ține steagul sus și ei ies pe sub el, la fel imprimatorii și tot poporul. În fața Bisericii se joacă o horă după care se face plecarea.

De aici se despart tinerii.

Omul ales zice: Onorați meseni, chemații Mirelui, pleacă împreună cu toții până la locul de unde am plecat; iar către muzicanți, înainte.

Stegarului, îi zice: De acasă și până la Primărie, ai doinit steagul după cum ați cântat, fără să-l întorci. După ce tinerii s-au cununat la starea civilă, după lege, întorcându-ne înapoi, ai întors steagul odată, iar după ce s-au cununat tinerii și la Biserica, de aici ai dreptul să întorci steagul de două ori.

Stegariul și imprimații, după muzică și apoi Mirele între cumătru și cumătră și în urmă poporul cântând și bând, bun înțeles, dacă mai au ce.

Ajunși acasă intră cu toții în casă. Mirele ocupă locul după masă între Cumătrii și Omul ales, lângă ei; se scoală în picioare și zice; „Onorați meseni, întâi mulțumim lui Dumnezeu că ne-a ajutat de am mers în pace și ne-am întors tot în pace”. După rugăciune, Omul ales zice: „Muzica să zică, poftiți la joc”.

În timp ce poporul joacă câțiva oameni organizează mesele pentru mâncare. Când mesele sunt aranjate toate, Omul ales merge la Socăcițe, Bucătărese, se interesează dacă mâncarea este gata ori ba; când mâncarea este gata, Omul ales, roagă pe toți chemații, să poftescă la masă. Bun înțeles mai întâi cei străini, după acea ceilalți.

După ce or intrat toți la mese, Mirele, în fruntea mesei, cu Cumătrii mari, se pune pe mese vinarsul pentru băut.

Omul ales ia o sticlă cu vinars și zice: „Să trăiască gazda nost, să trăiască Mirele nost, să trăiască Cumetrii mari împreună cu toți mesenii dimpreună și la nuntă voaia bună, la Mulți ani!” și închină cu sticla.

Și beau și cântă la masă și mesenii în cor zic: Să trăiască la mulți ani! De aici începe veselia și bucuria.

Omul ales, supraveghează cum se veselesc toți și când el crede că trebuie mâncarea pusă pe masă, el merge la Bucătărese, să pregătească ca să fie pusă pe masă.

Se aleg niște neveste care duc mâncarea pe mese. Una stă în fața mesei și primește dela cele care aduc mâncarea, și o înșiră cum trebuie pe masă.

După ce s-a terminat cu pusul, Omul ales, se scoală în picioare dela masă și zice: „Onorați meseni, înainte de a gusta din mâncare, facem o rugăciune. Rog pe toată lumea să se scoale în picioare la masă și bărbații să fie descoperiți în timpul rugăciunii”.

După rugăciune, mesenii sunt invitați să mănânce. După ce or mâncat toți, se face încă o rugăciune. După aceea ies toți la joc. Muzica le zice, joacă câteva jocuri, după ce se veselesc, Omul ales face planul de plecare după Mireasă.

Plecarea după Mireasă

Omul ales roagă pe toți mesenii să intre în casă și Mirele și Cumătrii mari, iau locul după masă și Omul ales zice: „Onorați meseni, suntem gata de plecare după Nevastă, dar vă rog să ne purtăm cinstiți, mergând până acolo. Și acolo ne vom întâlni cu oameni străini, să-i respectăm, ca să fim respectați. Și mă adresez stegarului să fie vigilent să nu-i fure careva steagul, să fie atent”.

Omul ales, zice: ne vom ruga, și după aceea vom pleca,

Omul ales, dă ordinul de plecare. Muzica înainte, stegarului și imprimații și atunci Mirele și Cumătrii și tot poporul, încep cântări din partea oaspeților.

Nevestele cele mai bune de gură, fac descântece frumoase în timpul mersului. După ce au ajuns, din partea Miresei ies afară în întâmpinarea noastră și oamenii însărcinați din partea miresei, cu conducerea nunții.

Ei stau în poartă și porțile lor toate închise bine, să nu intre nimeni acolo din partea noastră, până ei vor da voie. Ei așteaptă în poartă.

Omul ales și cu ortacul lui se prezintă în fața lor. Oaspeții se apropie.

Omul ales zice: „Noroc fraților, și întinde mâna. Ceilalți le mulțumesc și le dau mâna, oamenii din partea miresei.

— Dar încotro fraților? răspund.

— Omul ales: Venim de departe, foarte departe și am vrea să mergem mai departe”. Omul ales zice: „Venim dinspre răsărit, în fața D-voastră am sosit.

Și bun noroc v-am dăruit

Și frumos mulțam am primit

Foarte frumos v-am ruga,

- să binevoiți a ne da
Un pic de scut
Pentru un termen foarte scurt.
- Omul fetei: „Să nu vă fie cu supărare
Că, noi suntem o familie mare
Și avem căsuțe foarte rele
Și n-om încăpea toți în ele”.
- Omul ales: „În căsuțe nu vom intra
Numai în ocol vom sta
Un ceas, două, până la nouă,
Și iar vom pleca”.
- Omul fetei: „Atunci vă primim cu bucurie
Dar să fiți oameni de omenie”.
- Omul ales: „Noi oameni buni am fost
Și oameni cinstiți vom fi,
Până cu D-voastră vom locui
Nainte de a intra, ne rugăm a ne scuza
Acum vă spunem noi, ce am adus cu noi,
Am adus așa: niște epșoare și niște căruțioare
După ce vom intra, în primire le vom da
Dar să nu îndrăznească care-va
Căruțele a ne le strica.
Ca pe când ne vom întoarce,
Căruțele să nu mai poată merge!”.
- Omul fetei: „Nu vă fie frică fraților
Că după ce ați intrat în ocol
Le punem pe fiecare, la locul lor
Să fie păstrate, până la a D-voastră plecare”.

Omul fetei, dă ordin să se deschidă toate porțile să intre toții chemații Mirelui.

Omul ales, conduce Mirele și Cumetrii mari înainte și intră în ocol, din ocol în sobă și intră după masă, cu toții.

Mirele caută Mireasa

Omul ales, din partea mirelui, zice, să vină doi oameni din partea miresei, în fața mesei.

Oamenii se prezintă în fața mesei și dau bună seara.

Omul ales, le mulțumește frumos.

Oamenii își iau cuvântul și zic: „Fim prezenți fraților și fim gata să vă facem totul ce ne este cu putință”.

Omul ales, zice: „Fraților, noi suntem oameni străini și nu cunoaștem locurile bine, și nici oamenii, de aceea, ne-au lipsit niște oameni de omenie, ca să ne servească la ce om cere noi, și le-om plăti foarte bine ca să fie mulțumiți din partea noastră”.

Omul din partea Miresei zice: „După cum vedem noi, D-voastră, vă lipsesc oameni de serviciu, cum s-ar spune niște slugi. Noi ne-am băga și sclugi, dar D-voastră aveți mari pretenții. Dar dacă plătiți bine ne-om băga”.

Omul ales zice: „Plată bună vom da, fiți atenți la plată: plata e o păreche de

cisme cu foi cu rosătira înapoi și Buhaie cu ciucuri și cu oglinzi napoi și plata imediat după ce ați terminat serviciul, primiți plata?”

— Auzi mă frate, ce zici, ne băgăm ori cum să facem. — Plata-i bună, foarte bună, dar să întrebăm câți ani o fi serviciul acesta? — Da, să întrebăm. — Apoi zi tu. — Ba zi tu că ești mai în vârstă. — N-o lasă pe mine.

— Ascultă gazdă, noi ne-am hotărât să ne băgăm sclugi la D-voastră. Plata am auzit dar cu anii nu fim în clar. Vrem să știm și asta și gata.

Omul ales, zice: „La noi anul este de trei zile. Atâta tot și plata. Să ne aduceți la fața de masă ce vom cere noi”.

Omul fetei: „Ce cereți D-voastră să vă facem?”

Omul ales, zice: „Căpitanul nostru e foarte supărat din cauză că dânsul, a avut pe cineva lângă D-lui și a dispărut. Și m-a rugat pe mine, să mă interesez pentru dânsul. Dumnealui au avut o ființă de parte femeiască, cum se spune, adecă o fetiță în cosițe, adecă mai clar să înțelegeți și D-voastră, o fată cu numele și pronumele... are semne pe cap, o cunună cu flori diferite. Acestea sunt semnele după care o puteți recunoaște. Dar înainte de a vă da ordinul de plecare, avem să vă dăm în primire iepșoarele noastre. Pre cum v-am spus, la poartă, că noi avem cu noi niște iepșoare și căruțioare și trebuie să le dăm în primire. Iată aici pe masă toate sticlele cu care am venit, toate le-am strâns. Bun înțeles goale. Atâtea sunt la număr. Astea le dăm în primire și le-om primi la plecare. Și acum fraților, noroc și cale bună. Dacă vă dăm merinde de drum, o sticlă plină cu răchie la unu una, la altu, alta și acum cred că știți despre ce a fost vorba”.

— Da!, zic oamenii fetei. Vom pleca și om căuta și la fața de masă vom prezenta”.

Ei se duc și aduc o femeie mascată la fel și o prezintă în fața mesei.

— „Poftiți gazdă, am găsit cu mare greutate. Credem că vă place și D-voastră și mai mult D-lui Căpitan”.

Omul ales, zice: „Pentru mine ie foarte bună, dar vedem pe D-l Căpitan că-i foarte supărat! Căutați D-voastră mai bine că veți găsi, așa precum v-am spus mai înainte o Fecioară cu numele... și cu semne pe cap!”

Ei iau persoana adusă și o scot afară. Și iau fata înbălțată și cu lumina în mână intră cu ea în casă, cântând voioși, și se opresc în fața mesei. Cei de după masă se scoală toți în picioare.

Mirele primește mireasa

Omul ales, zice: „Da, acum v-ați făcut datoria, deocamdată”.

Mirele dă mâna la Mireasă și o trece peste masă, și o pune lângă el.

Omul ales se apleacă spre Mireasă ca și când i-ar spune ceva al ureche.

Omul ales, zice: „Da, am înțeles”, apoi îndreptându-se zice: „Oh! Fraților, iată ce îmi spune D-ei, că D-voastră ați luat-o cam prin surprindere și a uitat să ieie tot ce a avut. Și așa mă roagă pe mine să vă spun să faceți bine, să mergeți înapoi și să căutați lada pe care am stat eu, adică Mireasa, acolo sunt două șterguri alese zise cingeie, cu patru capete, la fiecare capăt are o alesătură frumoasă. Puteți pleca, clar, să nu zăboviți mult”.

Oamenii din partea miresei zic: „Vom încerca și de data asta și atunci urmează plata”.

Și pleacă. Ei găsesc două cicee zis săcuri, le iau și le prezintă la fața de masă

și le pun pe masă și zic: „Iacă am găsit gazdă!”

Omul ales, zice: „Foarte bune pentru noi de-a merea cu ele la târșat, dar nu vedeți D-voastră, că aistea nu au alesătură cum v-am dat ordin să aduceți. Meriți numai și căutați în ladă că veți afla!”

Și iară pleacă oamenii miresei și aduc unul una și una celălalt. Și iar se prezintă la fața de masă și zic: „Acum credem că ne-am făcut datoria”. Și pun o ștergură pe masă și o împătură, făcându-i patru colțuri. Apoi numără: „Unu, doi, tri, patru, bine-i gazdă?”

Omul ales, zice: „Stați să număr eu”. Și pune mâna pe ștergură și o întinde pe masă, și numără: „Unu, doi capiți și mai trebuie una”, zice Omul ales. „Caută nu cumva ai pierdut-o pe cale venind și în urmă o fi găsit-o ortacul. Întreabă-l. Dar el poate nu o spune. Dar D-tale caută-l și ai s-o găsești”.

După aceste vorbe, Omul miresei îl întreabă pe ortacul lui, dacă au găsit ceva în urma lui. Ortacul se face că n-au găsit nimic. Dar acesta îl caută și găsește ștergură la ortac. De aici se iau la ciartă, puțin și prezintă ștergură la fața de masă.

Omul ales o ia și le pune pe masă în semnul crucii. Apoi ia o sticlă cu vinars și zice: „În numele tatălui și stropește puțin, și al fiului și iar stropește și al Sfântului Duh, și iar stropește, Amin și iar stropește”.

Omul ales, zice către Mire și către Mireasă: „Să-și însemne (N.R.V. — desemneze) un om ca să-l cunoască, din ieștelalți oameni, că vor avea mare lipsă de el”.

Mirele se scoală în picioare și ia o ștergură și-l leagă de la dreapta la stânga, peste umeri. Urmează Mireasa ea legându-l de la stânga la dreapta.

De aici Omul ales poartă numele de giavăr.

Giavărul dă mâna cu Mirele, cu Mireasa și cu Cumătrii mari.

Giavărul cheamă stegariul și-i dă ordin ca toți imprimații să se prezinte în fața mesei și toți tinerii, pentru a cânta la tinerii după masă.

După ce s-au adunat toți Giavărul începe cântarea însoțit de alții:

Giavărul: „Bine-ți se șede Fecioară, bine ți se șede”

Corul: „Și iară daina, fecioaro aina și daina”

Giavărul: „La fața de masă, Bis, Fecioaro, la fața de masă”

Corul: „Și iară daina, fecioaro, aina și daina”

Giavărul: „Cu mirele tău, Bis, Fecioaro, cu mirele tău”

Corul: „Și, iară daina, fecioaro aina și daina”

Giavărul: „Trăirea-i cu el, Bis, Fecioaro, trăirea-i cu el”

Corul: „Și iară daina, fecioaro aina și daina”

Giavărul: „Cu Cumătrii ai tăi, Bis, fecioaro, cu cumătrii ai tăi”

Corul: „Și iară daina, fecioaro aina și daina”

Giavărul: „Trăirea-i cu ei, Bis, Fecioaro”

Corul: „Și iară daina, fecioaro aina și daina”

Giavărul: „Cu meseni ai tăi, Bis, Fecioaro”

Corul: „Și iară daina, fecioaro aina și daina”

Giavărul: „Trăirea-i cu ei, Bis, Fecioaro”

Corul: „Și iară daina, fecioaro aina și daina”

Giavărul: „Fiți în voie bună, Bis, Fecioaro, fiți în voaie bună”

Corul: „Și iară daina, fecioaro aina și daina”

Giavărul: „Ști tu ce Ț-am spus, Fecioaro, și tu ce Ț-am spus”
 Corul: „Și iară daina, fecioaro aina și daina”
 Giavărul: „Să ne te preumbli fecioaro, Bis, să ne te preumbli”
 Corul: „Și iară daina, fecioaro aina și daina”
 Giavărul: „Pe ulița noastră, fecioară, pe ulița noastră”
 Corul: „Și iară daina, fecioaro aina și daina”
 Corul: „Oluri zărăind, fecioaro, Bis”
 Corul: „Și iară daina, fecioare aina și daina”
 Giavărul: „Păpuci tropocind, fecioaro, Bis”
 Corul: „Și iară daina, fecioaro aina și daina”
 Giavărul: „Dragă i-ai căzut fecioaro, Bis”
 Corul: „Și iară daina, fecioaro aina și daina”
 Giavărul: „Mirel te-a văzut (scuzare se zice, întâi la Cil de Sus) ”
 Corul: „Și iară daina, fecioaro aina și daina”
 Giavărul: „Și te-au încredințat, fecioaro, Bis, și te-au încredințat
 Corul: „Și iară daina, fecioaro, aina și daina”
 Giavărul: „Și te-au dâmbălțat, fecioaro, Bis, și te-au dâmbălțat”
 Corul: „Și iară daina, fecioaro aina și daina”
 Giavărul: „Și te-au încununat, Cununa, Bis, și, te-au în cununat”
 Corul: „Și iară daina Cununa, Bis, aina și daina”
 Giavărul: „Fiți în voie bună, Cununa, Bis, fiți în voie bună”
 Corul: „Și iară daina Cununa, Bis, aina și daina”
 Giavărul: „Haideți să plecăm, Cununa, Bis”
 Corul: „Și iară daina Cununa, Bis, aina și daina”.

Cei de după masă se scoală în picioare să plece. Fata și cu Mirele, la Mire acasă.

Oamenii fetei, roagă pe Giavăr să le deie voie să cânte și ei Mirelui, înainte de-a pleca.

Giavărul, le dă voie să cânte; iar ei se pun pe scaun jos, cu toții, cei de după masă.

Oamenii fetei, împreună cu un cor încep cântarea:

Oamenii Fetei (= O.F.): „Bine-ți se șede mireleo, Bis, bine ți se șede” Corul: „Aina și daina, mireleo, Bis, aina și daina”

O.F.: „La fața de masă mireleo, Bis”

Corul: „Aina și daina, mireleo, Bis, aina și daina”

O. F.: „Cu mireasa ta mireleo, Bis, cu mireasa ta”

Corul: „Aina și daina, mireleo, Bis, aina și daina”

O.F.: „Trăirea-i cu ea, mireleo, Bis”

Corul: „Aina și daina, mireleo, Bis, aina și daina”

O.F.: „Cu Cumătrii ai tăi, mireleo, Bis”

Corul: „Aina și daina, mireleo, Bis, aina și daina”

O.F.: „Trăirea-i cu ei, mireleo, Bis”.

De aici Oamenii fetei încuie mirele.

Omul Fetei, zice: „De aici nu-ți eși mireleo, Bis, de aici nu-ți eși

Corul: „Aina și daina, Mireleo, Bis și iară daina

Până nu-ți plăti mireleo, Bis

Atunci și nici atunci mireleo, Bis
Până nu-ți găci, găcitoarea noastră, Mireleo, Bis
Ce urmă e mai mare, Mireleo, Bis
Ce umbră e mai groasă, Mireleo, Bis
Ce înflore noaptea pe răcoare
Atunci și nici atunci, Mireleo, Bis
De aici nu-ți eși Mireleo, Bis
Până nu-ți plăți, 100 Mireleo, Bis
Că noi vom închide, Mireleo, Bis
În casă de lemn, Mireleo, Bis
Ușile de fier, Mireleo, Bis
Cu zevoară, Mireleo, Bis
De aramă, Mireleo, Bis
Și de aici, nu-ți eși, Mireleo, Bis
Până nu-ți găci, Mireleo, Bis
Găcitoarea noastră, Mireleo
Atunci și nici atunci
Până nu-ți plăți 100 lei, Mireleo, Bis
De aici nu-ți ieși, Mireleo, Bis
Că ați cutezat, Mireleo, Bis
Și în gredina noastră, Mireleo,
Ați intrat, Mireleo, Bis
Și v-ați ales, Mireleo,
Floarea, Florilor
Floarea cea Frumoasă
Floarea cea aleasă, Mireleo, Bis
Și de aici nu-ți eși, Mireleo, Bis
Până nu-ți găci, Mireleo, Bis
Găcitoarea noastră, Mireleo, Bis
Atunci și nici atunci, Mireleo, Bis
Până nu-ți plăți, Mireleo, Bis
Nu veți putea ieși, Mireleo, Bis
O sută de lei, Mireleo.

Oamenii fetei, au terminat cântarea, așteaptă rezultatul.

Giavărul liberează Mirele.

Giavărul, zice: „Fiți în voie bună fecioaro, Bis”

Corul: „Și iară dainam, fecioaro, Bis, ainam și dainam

Că noi vom eși fecioaro

Și nu vom plăți, fecioaro

Că găcitoarea vom găci, fecioaro

Ce urmă-i mai mare: Urma plugului

Ce umbră-i mai groasă: Umbra stogului

Ce floare înflore noaptea pe răcoare: Floarea grâului

Și ne-ați închis, fecioaro

În casă de lemn, fecioaro

Uși de fier, fecioaro,

Zevoară de aramă, fecioare, Bis
Noi ne vom ruga
Zeu lui Dumnezeu
Să ne deie un vânt călduț
Dinspre răsărit, fecioaro
Vântul au venit, fecioaro
Și în uși au lovit,
Zăvoarele or sărit,
Și noi am eșit,
Și nu am plătit
Haideți să plecăm, fecioaro,
Creanga s-o tăiem, fecioaro
Drumul să-l scurtăm”.

Înainte de a pleca Giavărul cere iepșoarele, care le-au dat în primite la Oamenii fetei. Aceștia le dau și le înmânează și uieșile pline cu vinars.

Mirele ia fata de mână și trece masa. Și cumetrii Mari și Giavărul.

În ușă este pusă o furcă, ce fata au tors pe ea. Mirele și Mireasa o rup, și ies toți după Miri. Se pleacă spre casa Mirelui. Muzica întâi și stegariul și imprimații și tot poporul cântând în urma lor.

Ajunși acasă aici în ocol, în mijloc un ciubăr cu apă se află pus pe un scăunuț. În ciubăr, un mănunchi de busuioc. Tinerii intră în ocol și merg la ciubăr. Se întorc de trei ori roata după ciubăr și la a treia întorcătură, fata ia busuiocul și stropește peste tot poporul în semnul crucii.

Apoi pleacă cu Mirele de mână spre sobă.

În prag aici așteaptă Mama feciorului, cu pâine și sare și o fingeana (N.R.V. — cană, ceașcă) de lapte, și le dă la amândoi să mănânce și să beie.

Apoi intră în casă, după masă și Cumetrii Mari și Giavărul.

Giavărul începe cântarea:

„Bine ți-se șede, fecioaro, Bis
La fața de masă, fecioaro, Bis
Cu mirel al tău, trăirea-i cu el,
Cu Cumătrii ai tăi, trăirea-i cu ei,
Cu toți mesenii, fecioaro
Haida să placăm, fecioaro
Portul să-l schimbăm”.

(Notă R.V.: Din manuscrisul original lipsește o filă. Am încercat să reconstituim conținutul filei lipsă, cu ajutorul Anuței Șandru Nr. 134 născută în 1934):

«Mireasa și Mirele însoțiți de Cumetrii lor, trec într-o cameră alăturată, spre a schimba portul Miresei.

Mirele ia loc pe un scaun, iar Mireasa se așează pe genunchii lui.

Cumătra piaptână Mireasa, apoi Mirele cu o monedă îi face o cărare pe mijlocul capului. După aceea cumătra împletește două chici, îi pune conciu și odată terminate toate aceste pregătiri, o învelește cu două cârpe. Adică ciapța și cârpa de după cap.

Cumătra ia oglinda și o dă proaspetei neveste (fosta mireasă) să se privească. Întrebându-l pe mire:

— Finule, mândră-i fina?

Mirele răspunde: — Mândră.

Este întrebată la rândul ei nevasta:

— Fină, mândru-i finul?

Nevasta răspunde: — Mândru.

Cumătra le spune să se sărute. După ce s-au sărutat, cu toții, se întorc la nuntași.

În tot acest timp, nuntașii își petrec. La un moment dat, Giavărul trimite slugile să-i aducă „Pământ fără capăt”.

La sosirea nevestei se cântă, cu o ușoară modificare, cântecul Miresei în sensul că în loc de fecioaro, acum se zice nevasto.

„Bine-ți șede nevasto, Bis

La fața de masă, nevast-o, Bis

Cui mirel al tău, trăirea-i cu el,

Cu cumătri-ai tăi, nevasto, trăirea-i cu ei,

Cu toți mesenii tăi, nevasto, Bis”.

Slugile plecate după „Pământul fără capăt”, în funcție de fantezia lor, aduc la început, brazde de pământ în diferite forme, Giavărul însă îi trimite să aducă ce le-a cerut el”»

(Nota R.V. — De aici revenim la textul scris de Rada Toadar a lu Rincu).

«Iar Giavărul, le zice: „Mergeți că veți găsi”. Și ei pleacă și se întorc cu o bucată de pământ săpat și-l prezintă la fața de masă.

Iar Giavărul le zice: „O fraților nu de acesta v-am spus să-mi aduceți. El e tot cu capiți și cu margini. Mergeți și căutați mai bine și veți găsi așa cum v-am spus”.

Se iau slugile și se duc și caută un tânăr frumos și-l aduc la fața de masă și-l predau gazdei lor.

Și Giavărul le zice: „Da! acesta-i pământul fără capăt. Acuma fiți cu răbdare, că urmează plata. Dar un lucru vă mai rog. Să faceți bine, ca toți mesenii să vină să plătească la fața de masă”.

Giavărul zice: „Onorați meseni! toți chemații Mirelui și a Miresei sunt rugați ca să plătească 5 lei de bucată, care vor mai mult se primește bucuros”.

Mai întâi pune Giavărul banii în taneri și atunci poporul. Iar slugile invită mesenii să plătească.

După ce or plătit toți, Giavărul strigă banii încasați și zice:

„No-iară, dară, iară-i cuvânt bun

Așa dară, gazda nost și cu găzdărița noastră

Bunul D-zeu le-a dăruit un fiu

Și dâșșii s-au bucurat foarte

Văzând feciorul crescând mare

Și ei s-au hotărât să-l căsătorească”.

Și așa Giavărul grăiește banii încasați la Mireasă.

După ce au dat banii îi pune în giolgi la Mireasă.

După aceasta ies la jocul Miresei. Întâi o joacă Mirele. Un joc gratis. Iar celelalte pentru bani. Doi lei de joc.

Giavărul are o bâtă și după ce s-a îndălit jocul, el e atent. Când crede că ar fi destul un joc, bate în grindă și zice „Unul” și așa mai departe, cât voiește cel ce va

juca Mireasa. După ce or jucat toți cei ce vor a juca Mireasa, banii iar vin donați Miresei.

După jocul miresei și după ce s-au strigat banii petrecerea merge în continuare, până la mâncare.

Giavărul se interesează la bucătărese să fie gata mâncarea. La ordinul lui mesele se încheie una lângă alta și tot Giavărul roagă pe toți mesenii să intre la mese, la mâncare.

După ce au intrat toți, Giavărul zice: „Să bem cu toții în cinstea tinerilor noștri, să trăiască la mulți ani! Și ia o sticlă de vinars și închină zicând: „Să trăiască și Cumătrii mari cu toții dimpreună, la multă voie bună”.

Și beu vinars până când crede Giavărul că ar fi destul. Atunci el merge la bucătăreasa șefă și îi dă ordin să aducă mâncarea pe mese.

După ce a fost adusă mâncarea pe toate mesele Giavărul roagă pe toți mesenii să fie atenți ca înainte de mâncare să se facă o rugăciune de mulțumire.

Giavărul roagă pe toți să se scoale în picioare la masă și să descopere pentru rugăciune. Apoi începe rugăciunea, după terminarea căreia, tot el zice: „Acum toată lumea să mănânce!”

După ce or mâncat și toți s-or săturat, Giavărul le zice: „Onorați meseni! să fiți atenți că se face rugăciunea de mulțumire către D-zeu, că am beut și am mâncat, de am astâmpărat foamea noastră”.

Giavărul începe rugăciunea, după ce au terminat rugăciunea, zice: „Acum sunt liberi iar la joc și petrecere”.

Giavărul și cu unul din sclugi propune strigarea cinstelor aduse de nuntași. Ei anunță toți care au cinstea să le aducă la fața de masă.

După obicei, cinstesc întâi tinerii pe cumetrii, cu doi colaci mari de grâu și cu bani.

După aceea cinstesc Cumătrii mari, finii, cu doi colaci și cu ceva stufe de sumnă și un giolgi frumos la Mire. Mai cinstesc cumătrii cu doi colaci mai mici pe muzicanți și cu ceva bani, și mai cinstesc cumătrii mari și pe Giavăr și pe ortacul lui, zis (mincinoși) cu doi colaci mai mici și cu bani.

Iar ceilalți, cinstesc care cum vine la masă. Aici stă Giavărul și cu ortacul lui. Lor li se predau cele aduse, apoi Giavărul spune de la cine și ce anume daruri au fost făcute.

Pe vremea aceea cinstele se compuneau din: ciurici (N.R.V. — aluat copt în untură), alții aduceau colăcei, alții un blid cu brânză, cu ouă înroșite, alții plăcintă cu mnere de prune. Acestea au fost cinstele în anul 1920.

După strigarea cinstelor, numai să petreacă Cumătrii mari. Și nunta e pe terminate.

Giavărul anunță plecarea cu Cumătrii mari. Muzica înainte. După muzică, stegariu și imprimații și atunci Mirele și Mireasa cu luminile aprinse în mâini, între cumătru de-o parte și de alta cumătra. În urma lor tot poporul cântând „Doi cumătrii mari”. Toți cântă în cor. Iar nevestele bune de gură descântă, (N.R.V. — se zic strigături), mergând.

Ajunși la cumetrii acasă, înainte de a intra în casă se joacă un joc, apoi sunt rugați toți să intre în casă. După ce or intrat se așează la masă. Cumătrul imediat aduce vreo câteva litre de vinars și închină, urând: „Să trăiască Mirele și Mireasa, la mulți

ani!”

După ce or băut se pleacă înapoi cu Mirii până la casa Mirelui.

Aici Giavărul, mulțumește întâi lui D-zeu că i-a ajutat de-a ajuns la capătul serviciului încredințat. Mulțumește după aceea gazdei, mulțumește la toți mesenii că l-au ascultat, de nu s-a făcut nici o neplăcere, o mers dela început și până la terminat, tot numai bine. Apoi mulțumește Mirelui și Miresei, foarte frumos și le dorește mulți ani fericiți. Le mai zice: „D-stră m-ați legat, iar D-stră mă dezlegați”.

Mirele se scoală în picioare și-l dezleagă întâi. Mireasa, după el, îl dezleagă și ea.

Apoi dau mâna laolaltă și își iau rămas bun.

Și nunta s-a terminat.

Așa s-au petrecut nunțile, înainte, prin anul 1920.

Scrisă de mâna lui Rada Teodor Rădești nr. 154 vechi/56
nou. Scris în 25 febr. 1966».

„Aș dori să arăt cum s-au schimbat darurile, donațiile

Cei chemați la o nuntă, făceau și o cinste. Ea era: plăcintă cu mnere de prune, colăcei, ciurici, sau brânză de vacă pe un taneri și pe deasupra ouă roșite. Aceste daruri au fost aduse la nuntă și dăruite la fața de masă până pe la anul 1945.

De atunci încoace, au pierit plăcintele cu mnere, treptat a dispărut și brânza și ouăle roșii, deși, erau locomoase, și s-or înlocuit cu prăjituri mai bune puțin, și puse tot pe tăneri, și pe un colac de grâu și așa dăruite la fața de masă.

Pe la anul 1950 dispar și colăceii și ciuricii și apare tortele. Și acestea sunt puse pe tavă, și fără colaci de grâu. Au dispărut și colacii.

Anul 1954, dispar și tortele. Rămân numai la Cumătrul mare, torte mari. Iar cei chemați la nuntă duc stofării și alte mărfuri și obiecte care să cinstească la fața de masă, și bani”.

Scris de Rada Teodor, 12 aprilie 1966 [B-72].

Față de cele arătate de Rada Teodor, ni se fac câteva precizări și completări privind stegariul și imprimatorii, de către Joldea Teodor, care ne spune că: „Imprimatorii se aleg dintre vârstașii mirelui și a miresei. Ei pot fi ca număr 2, 4 sau chiar 6 Adică 2-2 de la mire și același număr de la mireasă.

Stegariul este ales separat, el are rolul de a purta și a juca steagul în tot timpul nunții. Dar și paza acestuia.

Steagul se face joia seara, din ceptele de la neveste. Se realizează din patru cepte, câte două la fel alăturate, spre a prezenta pe fiecare parte a steagului, numai fața. Cele două modele sunt solidarizate între ele și apoi sunt fixate pe ruda steagului.

Ruda, lemnul pe care urmează să fie fixat steagul, este în prealabil înfășurat cu o cunună împletită din iederă.

În timpul confecționării — lucrului — se mănâncă și se bea, participanții înveselindu-se.

După terminare, joia seara, steagul este fixat la streșina casei mirelui, de către stegar, care-l va păzi. Se vor face încercări să fie furat steagul. În caz de reușită, stegariul este obligat să iasă prin jugul de vite. Este o ispășire a lipsei sale de vigilență, ce-i aduce o mare rușine și multă umilință.

Imprimatorii pleacă joia dimineață, atât de la mire cât și de la casa miresei pentru a chema nuntași.

Imprimatorii sunt îmbrăcați de sărbătoare. Au pe ei și laiberele pe care sunt cusute primele (panglicele) de toate culorile, având lungimea de la piept până la genunchi.

Spre a se ști ai cui sunt imprimatorii, cei ai mirelui poartă o coroniță de busuioc, pe când cei ai miresei, au coronița din prime (panglici).

Imprimatorii poartă cu toții un baston înfășurat și acesta cu prime colorate. În capul bastonului se pun, o gură de leu, un pumn etc.

Fiecare imprimator poartă un ulcior de pământ a cărui parte de sus se termină cu o sticlă, unde se pune un dop de plută în care este practicată o găurică mică prin care curge vinarsul din ulcior. De fapt, se scurg 2, 3 picături de vinars. Într-un asemenea ulcior încap de regulă între jumătate și trei sferturi de litru.

Ulciorul, la rândul lui, este împodobit cu prime, busuioc și iederă.

Imprimatorii, plecând de la casele mirilor, împodobiți cum am arătat, spun o rugăciune. Apoi pleacă să anunțe pe toți cei înscriși pe liste, pe invitații la nuntă.

Acestor imprimați, unii le mai zic și imprimatori sau chemători”.

Joldea Teodor ne mai spune că la jocul miresei, cei ce nu pot juca, sau nu vor, în loc de a plăti pentru un joc, sărută mireasa și plătesc pentru sărut.

Înainte vreme, când nunțile erau modeste, la masă erau servite chiar produsele aduse de meseni (plăcinte, ciurici, brânză etc.), gazdei rămânându-i sarcina să pună pe masă numai zama în care intra și carnea.

OBICEIURI LA ÎNMORMÂNTARE

În lungul timpului este greu de spus, acum, care au fost obiceiurile. Este sigur, însă, că unele din practici s-au transformat, altele transmise din generație în generație au ajuns la noi intacte.

Au existat perioade, chiar până spre anul 1800, când preotul lipsea. Preoți erau puțini, de multe ori și condițiile erau mai grele și mormântarea se făcea fără slujba preoțească.

În ultimul secol sigur, poate chiar și mai demult, după cum ne spune Joldea Teodor, obiceiul era următorul: După săvârșirea din viață, decedatul era spălat și era îmbrăcat cu haine curate. Apoi era așezat într-un sicriu, ce era așezat pe două scaune în mijlocul casei.

Preotul și cantorul făceau un scurt serviciu religios.

Spre seară, se adunau pentru priveghi, neamurile, prietenii și cunoștințele celui decedat.

Odată adunați, pentru trecerea timpului și poate și pentru risipirea atmosferei sumbre, dintre tineri, unii mai hâtrii reluau vechi obiceiuri și organizau diferite modalități de a se distra. Am zice diverse jocuri. Unul este **cămila**.

Pentru desfășurarea lui, doi tineri se așezau spate la spate, după care erau legați la mijloc cu o curea sau funie, spre a nu se putea desface (depărta unul de altul). Peste ei se puneau acoperitoare, șube, căciuli etc., cu scopul de a realiza o cât mai bună mascare.

La capul unuia din cei legați se constituia capul cămilei, mascat la rândul lui.

Acesta purta un hăț pe care era așezată o oală de lut (pământ) de asemenea mascată. Celălalt tânăr, forma coada cămilei. El purta o mătură cu care „mătura” pe cei rămași spectatori, ori de câte ori cămila se învârtea sau se mișca.

Peste cei doi, pe cocoșa „Cămilei” stătea gazda — stăpânul cămilei. Și el deghizat. Acesta purta între dinți un bucel (un băț de chibrit) sau o bucățică de lemn etc., pentru a-și crea dificultăți când vorbea, spre a nu fi înțeles clar și recunoscut totodată, sporind astfel amuzamentul.

Din asistență unul, încerca să cumpere cămila de la stăpân. Și „cumpărătorul” era tot mascat, tot cu o procoviță, cu haine vechi, căciuli în toarse pe dos, orice, fantezia este liberă, spre atingerea scopului, acela de a nu fi recunoscut și a fi cât mai amuzant.

Se începea târgul. „Cât ceri pe cămilă?” În continuare, în funcție de fantezia interpreților, dialogul improvizat, se purta spre hazul celor prezenți. În timpul dialogului, se mai și căuta cămila dacă are lapte, aceasta în mișcarea ei mai și zvârlea (dădea cu piciorul), uneori mai cădea stăpânul de pe cocoșa cămilei și alte întâmplări menite să înveselească pe cei prezenți, care nu erau, în tot acest timp, scutiți de mătura „cămilei”. Dialogul se purta până când stăpânul supărat, și ne vrând să sloboadă (să lase) din preț, zicea: „Decât să ți-o dau cu prețul acesta, mai bine îi sparg capul și-o omor”, cu acestea zise, lovea cu un băț „capul cămilei” — de fapt, oala de lut —, care bineînțeles, se spărgea. După aceasta ieșeau din încăpere. Cel cu coada continuând să măture totul în calea lor.

Jocul cu **vâjla** (o ștergură de cânepă sau in, tare, având la un capăt făcut un nod zdravăn, mare. Celălalt capăt rămânând neînodat, în lungime de o palmă bună, pentru a putea fi bine apucată și ține de ea).

Cei ce voiau să joace se așezau pe două lavițe dispuse paralel, la o distanță de aproximativ 70 cm.

Pe fiecare din lavițe — bănci, se așezau câte șase tineri, câte trei cu fața spre mijlocul laviței și călare pe aceasta.

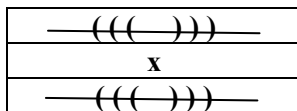

Între cele două lavițe, în mijloc se așeza un voluntar (x) — care se simțea mai voinic — dintre cei ce jucau.

Jocul începea după ce fiecare își ocupa locul. Cei de pe bănci ascundeau vâjla și căutau să profite de poziția și neatenția celui din mijloc, pentru a lovi zdravăn peste spate.

Cei din mijloc trebuia să descopere unde este vâjla și cel care era prins cu ea intra la mijloc, schimbând astfel locurile, dar și rolurile.

Pentru a distrage atenția celui din mijloc, în timp ce își treceau vâjla, unul, altuia, pe ascuns, pe sub laviță și pe sub picioare, ziceau: „Ad-o, ad-o; Na-o, na-o”, deci unii o cereau, alții o dădeau și totul trebuia făcut în așa fel, ca cel din mijloc să nu observe, iar cei de pe lavițe să-și creeze poziții cât mai bune pentru a putea lovi. Vâjla circula pe la ocupanții unei lavițe, care în momente favorabile transferau vâjla, ocupanților de pe cealaltă laviță.

Jocul se încheia, când jucătorii se plectiseau.

Jocul „De-a berbecii”

Pentru acest joc doi tineri se aplecau, fiind sprijiniți de un al treilea care stătea în picioare, drept, în fața lor. Dintre participanții la joc, alți doi trebuiau să sară în (pe) spatele câte unuia din cei aplecați. Cei ce săreau trebuiau ca după încălecare, fără să se țină de cei aplecat — pe care l-a încălecat —, să bată de două ori din palme, fără să cadă.

Cel ce nu reușea, lua locul celui pe spatele căruia nu a reușit să se mențină

Un alt joc era „De-a palmele”

Pentru joc, unui tânăr care întindea palmele în spate, un altul îi ținea bine acoperiți ochii pentru a nu putea privi. În spatele său se îngrămădeau mai mulți tineri ce urmau să participe la joc. Jocul începea când unul, cu palma lovea pe cel ce ținea mâinile la spate. Acesta trebuia să ghicească cine l-a lovit. Cel ghicit îi lua locul. Dacă nu ghicea, jocul continua până la descoperirea celui ce a lovit.

Desigur că mai sunt și vor fi fost multe alte jocuri, sau modalități pentru trecerea timpului, pe care noi nu suntem în măsură a le prezenta.

Cum la priveghi nu participau numai tineri, ceilalți mai trecuți prin viață, îi priveau, discutau între ei, se mai spuneau glume, iar unii jucau cărți (septic, 21, 66 etc.).

La priveghi, după miezul nopții, gazda dădea puțină mâncare. Se servea clisă — slănină, alte produse de porc, etc., cu roșii, ardei, sau altceva, în funcție de anotimp și de starea materială. Se mai dădea și de băut, mai ales vinars, mai rar vin — că nu prea era — acestea pentru pomana răposatului.

După înmormântare, la poarta cimitirului, se aduceau și se împărțeau colaci și vinars.

Celor invitați acasă, la pomană, li se servea, cel mai des mazăre (fasole) și varză [B-74].

Nu putem să nu remarcăm, mai ales nota veselă de la priveghi, care, parcă ar fi o satisfacție, că cel plecat a scăpat de toate grijile, greutatețile, amărăciunile și suferințele de pe lumea asta. În același timp însă ne duce și cu gândul la strămoșii noștri daci, care se bucurau când unul dintre ei se ducea în împărăția lui Zamolxis.

OBICEIURI DE PESTE AN

Dintre obiceiurile de iarnă, vom reține câteva iarna fiind mai multe sărbători, și în lipsa activităților multiple, cum sunt cele din anotimpurile mai calde, oamenii dispun de mai mult timp. Sunt întrunite toate condițiile de a ține sărbătorile.

În ajunul Crăciunului

De dimineață, cât mai de vreme, copiii își iau câte o straiță și grupați 2-3 sau chiar mai mulți, pleacă pe la casele oamenilor, după pizarăi (N.R.V. — niște pâinișoare, făcute pentru acest scop). Ajunși la casa gospodarului, încep a striga:

„Buna dimineața lui Ajun
Da-i mai bună a lui Crăciun,
Că-i miei și cu purcei
Fuge baba după ei.
Copți is nană pizarăii?”

Ne dați, ori nu ne dați!
Colacul crescut cât casa
Cârnațul de lung, cât masa
Ne dați, ori nu ne dați!
Colac și cârnați!”

Gospodarii care i-au primit, le dau ce au, apoi copiii mulțumesc și pleacă spre casele altor gospodari.

Uneori, se mai întâmplă și mici încăierări între copii, determinate de ceea ce au primit. Fiecare vrând să aibă el cât mai mult și cât mai frumos, să-și asigure o recoltă cât mai mare, cu care, apoi să se mândrească. Dar mici incidente se întâmplau nu numai în sânul cetei, ci și între cetele plecate prin sat. Cauza era de fiecare dată aceeași. Fără urmări serioase. Poate un orgoliu „rănit”.

În ziua de Crăciun

Se mergea cu steaua. Copiii se adunau la Biserică, formând o trupă de vreo șapte persoane, care erau costumați în Baltazar, Irod, Cioban, ostaș etc.

Plecau de la Biserică, după terminarea serviciului divin, unde ei spuneau textul (luat de la Preot), și se duceau la casele oamenilor spre a colinda.

Gospodarii unde colindau, le dădeau de obicei bani.

În ajunul Anului Nou

Se mergea cu „Mulți anii”. Urarea se făcea cu începere, aproximativă, de la orele 12 a zilei de ajun, până în ziua de Anul Nou.

Se formau mai multe cete, în grupuri de 3–6 sau chiar mai mulți, care urau pe la casele oamenilor. Cu această ocazie se utilizau și instrumente muzicale, de la o vioară, până la fanfară.

Ajunși la casa gospodarului ei cântau la ușă:

„Mulți ani trăiască
La mulți ani,
Și mai mulți ani
Să trăiască
La mulți ani”.

Dacă erau primiți în casă, li se oferea băutură (vinars, mai rar vin). După ce închinau cu gazda și-i mulțumeau, plecau la casele altor gospodari.

Dacă după ce cântau de 2–3 ori melodia, nu erau primiți, plecau mai departe, la alte gospodarii.

În ajunul Bobotezei

În această zi Preotul merge cu crucea pentru sfințirea caselor.

Spre seară, după terminarea sfințitului caselor se adună toți copiii într-un, loc (de regulă, în fața Gabanașului sau a școlii) pentru „Suralexa”.

Ne permitem aici să facem o paranteză. Atunci când am auzit prima dată, zicându-se „Suralexa”, am încercat un sentiment straniu, care mă ducea cu gândul la o maximă latină. Si, spre surprinderea mea, în munca de documentare pentru această monografie, am găsit publicate de Rusalin Mureșan, care se pare a încercat aceleași sentimente, următoarele rânduri: «...ne jucam în curtea școlii unde de dragul ritmului

repetam la nesfârșit un distih din folclorul local pe care nu-l înțelegea nimeni dar avea o sonoritate bizară. Mult mai târziu mi-am dat seama că distihul fusese la început o maximă latină. Noi ziceam:

„Duralexă, lexă
Ciorile pe Vecsa”.

Pentru noi era un fel de „Ala-bala-portocala”. Dar distihul avea înțelesul său ascuns și implicit era o dovadă despre existența gintei noastre pe aceste locuri. Descifrându-l cu meticulozitatea maturității am aflat că „Duralexă-lexă” acel cuvânt fără nici un înțeles nu-i altceva decât celebrul: *Dura lex sed lex* (Legea e dură, dar e lege), rămas pe aici de pe vremea romanilor. Versul al doilea l-au adăugat generațiile de copii de dragul rimei.» [B-75].

La Rădești, timpul a operat, ce-i drept, în cuvântul inițial din Duralexă în Suralexă, dar această modificare, nu are darul de-a ne împiedica întrevederea sensului său real.

Închidem aici paranteza, spre a reveni la desfășurarea obiceiului la Rădești.

„Odată copiii adunați, se formau echipe de 4-5 copii, fiecare dotat cu clopote, zurgălăi și orice altceva ce poate produce zgomot. Echipele își stabileau ulițele pe care urmau să meargă și apoi se pornea.

Se striga tare, se agitău tot timpul clopotele și zurgălăii, făcându-se o larmă cât mai mare.

La început și de regulă se striga:

„Suralexă, lexă
C-o murit Alexa”

dar, după ce spiritele se mai animau, unii mai ziceau în continuare:

„Pe-o scândură lată
Cu gura căscată”.

Ajunși la casele oamenilor, deschideau poarta și strigau. Gospodarii ieșeau din casă și le aruncau nuci, mere, prune uscate etc., pe care toată echipa se repezea să le culeagă. Fiecare străduindu-se să adune cât mai mult.

Erau, însă și situații, când unii gospodari, mai șugubeți, profitând și de întunerecul care se lăsa, le aruncau, jucându-le câte o festă, în loc de cele așteptate, primeau căcăreze de capră.

Dar când desfășurarea era în toi, și se mai și întuneca, se mai strigau și versuri, ce nu erau chiar academice. Totuși le vom spune. La versurile inițiale

„Suralexă, lexă
A murit Alexa”

replica care venea din grup era:

„Las-să moară
Pup-o-n cur
C-o mâncat
Mălai destul”

sau altă replică:

„Pe scândură lată
Cu puța crăpată” [B-76].

Asupra semnificației acestor obiceiuri se cuvine să mai reflectăm. Și avem

convingerea că oamenii de specialitate ne vor oferi, în viitor, explicațiile necesare.

Noi considerăm, că era, poate, o derogare, o abatere de la lege, de la ordinea și disciplina impusă de legile scrise și poate nescrise, care guvernau obștea un an de zile. Ele se racordau perfect și la timpul când însăși natura se transforma, când începea renașterea, când lumina învingea întunerecul, când, într-un cuvânt, se pornea spre viitor, haosul cedând locul ordinii și întunerecul, luminii și speranței.

Înainte de a trece mai departe, dorim să reținem atenția, cititorilor asupra unui aspect care ni-se pare interesant.

La Rădești se fac și dau pizarăi. Se mai zice a pizara, a merge după pizarăi. Dar nu putem să nu facem legătura cu termenul din limba italiană „pizza”, care, are mai multe înțelesuri, printre care și acela de „plăcintă din mălai”. Credem că originea este comună și pornește de la noțiunea de plăcintă. În cazul nostru plăcintele au fost înlocuite cu pizarăii, care de fapt nu sunt plăcinte, termenul însă, ca și obiceiul s-a păstrat. Se pare că vechimea lui este mare, din moment ce este comun în cele două limbi de origine latină. În plus, el constituie încă o dovadă a continuității noastre pe aceste meleaguri.

CREDINȚE — SUPERSTIȚII

Credințele și superstițiile nu sunt străine nici unui popor, nici poporului român și nici nouă, celor din Rădești.

Ele vin din negura timpurilor, peste veacuri și sunt practic o componentă a personalității noastre. În contact cu viața, cu natura, strămoșii noștri mai ales pe baza observațiilor directe și-au formulat anumite credințe dar și unele superstiții, potrivit căreia anumite întâmplări sunt socotite ca purtând influința sau determina evenimente din viața oamenilor.

Dintre primele lor observații oamenii au constatat că la răsăritul soarelui începe ziua, iar asfințitul soarelui este începutul nopții.

Mai târziu au împărțit anul în anotimpuri așa fel că avem aici la mijlocul fiecărui anotimp câte o sărbătoare, care-i marchează mijlocul. Astfel: mijlocul primăverii este de ziua Cucului (Blagoveștenie), a verii de Sânziene, a toamnei de ziua Crucii iar cea a iernii la Crăciun.

Astrul zilei și aștrii nopții au fost numiți în raport cu peisajul material și spiritual în care au trăit oamenii. Ca exemple din cele pe care le știe fiecare, vom numi Carul Mare, Carul Mic, Drumul Robilor etc.

Oamenii au observat nu numai cerul, ci și tot ceea ce îi înconjură. Astfel au constatat că:

Cucul stă pe la noi între 25 martie și 24 iunie. Cu cântecul lui prevestește venirea primăverii. Dar și norocul omului pe acel an.

Când cineva auzea pentru prima dată în anul respectiv, cucul cântând, îl întreba „Cucule câți ani mi-i da? Apoi număra de câte ori cânta, socotind că atâția ani va mai trăi. Dacă-l auzi dimineața înainte de a mânca, se zicea că „Te-a spurcat cucu”.

Cucul se zice că pleacă îndată ce aude bătutul și fâșăitul coasei. Dacă

încetează a mai cânta cu mult înainte de Sânziene, e semn că vara va începe cu căldură și apoi va fi secetos.

Cocostârcul (Barza). Dacă pleacă din vreme, se zice că iarna va fi grea și lungă; dacă pleacă târziu, iarna va fi scurtă și călduroasă. Se crede că va fi mare noroc în casa pe care barza își face cuibul. Când oamenii văd o singură barză, zic că rămân singuri (mai cu seamă cei necăsătoriți). Dacă se aprinde undeva o casă, vestește oamenii, prin tocănitul cu ciocul lor. Și acesta este un motiv în plus spre a nu strica cuiburile berzelor.

Cocoșul. Cu mii de ani în urmă, popoarele aflate în diferite colțuri ale lumii au ales același orologiu: cocoșul.

Ei se duc cu soarele la culcare și la a patra veghe iarăși cheamă oamenii la griji și la muncă.

Cocoșii indică cel puțin trei momente principale ale nopții:

- miezul nopții la primul cântat
- trei ore înainte de ziuă, la al doilea cântat
- și crăpatul de ziuă, când cântă mai des.

Cântatul lui pe prag anunță sosirea musafirilor etc.

Lupul. O semnificație deosebită trebuie să fi avut lupul din moment ce și la sfârșitul secolului XIX și începutul secolului al XX-lea, se „țineau” peste 30 de zile, legate de lup, concentrate mai ales toamna și iarna, cum ar fi ziua Lupului (13 noiembrie), Cilipii de Toamnă (14–21 noiembrie), Cilipii de Iarnă (25–31 ianuarie) etc.

Lupul trebuie să fi avut un rol mare în viața strămoșilor noștri, care fiind și crescători de animale, aveau nu o dată de pățimit de pe urma lor.

Și azi pentru a amenința și speria copiii, părinții sau bunicii, mai pronunțau formula, probabil milenară: „vine lupu!”

De altfel Mircea Eliade este de părere că dacii se numeau ei înșiși „lupi” sau cei care „sunt asemenea lupilor”. Dacii erau desigur conștienți de raportul între lup și război, dovadă simbolismul stindardului lor.

La **insecte și reptile.** S-a observat că ele stau ascunse de la 14 septembrie — Ziua Crucii și până la 17 martie — Alexă.

De insecte, dar nu numai de ele, se leagă o ingenioasă practică de prevedere a timpului calendaristic prin observarea, la 1 septembrie, a stadiului dezvoltării larvelor din mere și a viermilor din gogoșile de stejar.

Dacă viermele va fi zburat pe această vreme, e semn că anul va fi secetos, uscăcios.

Dacă viermele va fi cu aripă, anul va fi potrivit în roade.

Dacă aripile nu-i vor fi crescut, încă, anul viitor va fi bogat în roade.

Pentru reptile anul se încheie între 6 august, Schimbarea la față și 14 septembrie.

Dezmorțirea are loc în jurul datei de 17 martie — Alexă.

Și **florile**, au partea lor de contribuție la mesajele transmise de natură omului.

Ghiocelul a devenit simbolul primăverii.

Brândușa de primăvară vestește și ea, sfârșitul iernii și începutul primăverii. Brândușa de toamnă vestește sfârșitul toamnei și începutul iernii. Acestei brândușe, i se mai zice și Ceapa ciorii, fiind ultima plantă care înflorește.

Sânzienele. Ziua lor, 24 iunie, marchează miezul verii. Puse sub pernă se zice că-ți vei visa ursitul. Din observarea atentă a inflorescenței și tulpinii, oamenii apreciau dacă vremea e înaintată sau întârziată pentru diferite lucrări agrare.

Există și un orologiu social, poate am putea spune cromatic. Pentru diferențierea vârstei funcționează un cod al culorilor. Guloarea albă domină îmbrăcămintea primei părți a copilăriei. Treptat își fac apariția culorile care devin din ce în ce mai aprinse în preajma căsătoriei și care capătă mai multă sobrietate după căsătorie, paleta multicoloră reducându-se la cumpăna dintre tinerețe și bătrânețe la alternanța alb-negru (simbolul arhaic al scurgerii timpului, al alternanței zilei cu noaptea, al tinereții cu bătrânețea, al vieții cu moartea) și stingându-se spre apusul vieții, din nou în alb.

Sacrificiul porcului. Ritualul tăierii porcului amintește de jertfele aduse în antichitate zeităților care apăreau și dispăreau, se nășteau și mureau în perioadele de înnoire a timpului calendaristic.

Tăierea porcilor avea loc într-o zi, în jurul Ignatului (20 decembrie) și într-un anumit moment al zilei de obicei în zori sau dimineața.

La tăiere nu trebuia să stea nimeni primprejur dintre cei care sunt miloși din fire, căci se credea că porcul moare cu mare greutate; carnea unui astfel de porc nu va fi bună. Pe porc să nu-l vaite nimeni.

În lungul timpului au fost practicate și acte de profilaxie și purificare, ce cuprindeau un întreg arsenal de practici arhaice; trecerea vitelor prin foc, sărirea peste foc, fumigații, arderea rășinei și a unor produse urât mirositoare, stropirea cu apă, ungerea cu ai (usturoi) a ușilor, ferestrelor, vitelor și oamenilor, producerea zgomotelor cu ajutorul bicelor, tălăngilor, strigătelor etc., acestea erau menite să alunge spiritele malefice.

Interesul pentru previziuni meteorologice, era viu la strămoșii noștri ai căror existență era legată de mersul vremii, care influența recolta. De aceea în noaptea de Anul Nou, uneori de Crăciun sau Bobotează, se întocmeau calendare meteorologice din foi de ceapă, unii știau și cu coji de nucă.

De ritualul creștin se legau o serie de obiceiuri și practici.

Joia din săptămâna patimilor se numea Joia Mare sau Joia Patimilor.

Ramurile de salcie, simboluri ale vegetației de primăvară, erau la loc de cinste; se aduceau la biserică pentru a fi sfințite, se foloseau, chiar și pentru farmece și descântece, căpătau chiar valoare de medicament pentru vindecarea diferitelor boli, se păstrau pentru a preveni la nevoie grindinile și furtunile distrugătoare, pentru a fertiliza cu ele stupii și vitele etc.

Legat de anul agricol exista credința că, totuși, se pot face previziuni privind timpul și roadele anului.

Dacă îngheață pământul spre ziuă de 40 de sfinți, se zicea că toamna nu vor fi brume, și oamenii pot semăna cucuruzul (porumbul) cât de târziu, că tot se va coace foarte bine. Iar dacă nu îngheață apoi toamna pică bruma devreme și din cauza aceasta oamenii trebuie primăvara să semene cât mai devreme.

În dimineața zilei de 23 aprilie — Sfântul mare mucenic Gheorghe — feciorii alergau din casă în casă pentru a uda cu apă fetele. Se udau însă și oamenii mai în vârstă, „să crească, să înflorească, să se spele de toate relele, să rămână curați și să fie iuți ca apa de munte primăvara”.

De mare importanță era semănatul. El era legat nu atât de o anumită dată

calendaristică, cât de încadrarea acestei importante activități agrare într-o anumită fază de creștere sau descreștere a lunii. Roadele care se fac în pământ, precum sunt cartofii, să fie semănate la Lună Veche, adică atunci când e luna plină, iar cele ce se fac deasupra păpântului, cum sunt cerealele, la Lună Nouă.

Așa se credea că sămânța tare (secară, grâu, porumbul) s-o semeni în pământ uscat, când luna e în creștere; altfel dai mâna cu sărăcia.

Pe cele moi (în, cânepă, ovăz) în pământ moale, când Luna este în descreștere. Legat de semănatul cânepii, Fericean Eva ne transmite o credință veche. Astfel înainte de semănat, în sămânța de cânepă se introducea un ou, o lumânare și un cui. În felul acesta se credea că va fi bobată ca oul, galbenă ca lumânarea și tare ca fierul.

Experiența repetată, cu reușitele și neîmplinirile ei, a ajutat omul să-și fixeze, în funcție de condițiile geografice locale, repere diverse care să-i indice momentele cele mai potrivite pentru semănatul plantelor. La Rădești, în principiu:

- porumbul se semăna începând de la Bunavestire și până la Ispas
- grâul de toamnă „între Sântămării (15 august–8 septembrie), de unde și zicătoarea „toamna să semeni în colb (praf) iar primăvara în cină (noroi)”, acestea vizând în special grâul, secara, orz etc.

- mazărea (fasolea) în jurul lui 1 mai
- cânepa la sfârșitul lui aprilie, începutul lui mai
- ludaia (bostanul) la o sută de zile de la Crăciun (aproximativ în același timp cu porumbul).

Tot de zile de sărbători se legau, printre alte practici tradiționale și culegerea anumitor plante de leac și tinctoriale. Multe fiind în perioada echinocțiului de primăvară (la Florii, Joia Mare, Sângeorz), altele în preajma solstițiului de vară (Ispas, Sânziene, Sf. Ilie, iar altele la echinocțiul de toamnă (Sântămărie Mare, Sântămărie Mică și ziua Crucii).

Stupii au avut și ei, în timp, partea lor de atenție, cu totul justificată, de altfel. Stupii erau scoși la vârat între Alexii (17 martie și Bunavestire (25 martie).

Roitul stupilor era așteptat între Dumnica Mare și Sânpetru sau, dacă iarna se prelungea în primăvară, între Sânpetru și Sântilie.

Recoltatul mierii se făcea cam între Sântilie (20 iulie) și schimbarea la față (6 august).

Pregătirea pentru iernat al stupilor începea cam la jumătatea lui septembrie, și dura iernatul, după cum am arătat până la mijlocul lunii martie (după 17 martie).

Dar stuparii urmărind cu atenție comportamentul albinelor în perioadele de schimbare a vremii, au obținut date meteo foarte utile pentru prevederea timpului:

- Dacă albinele se grăbesc dis-de-diminează să culegă miere și nu zboară departe, ci îndată se întorc, e semn de ploaie.

- Dacă huiesc albinele ziua și noaptea la stup, înseamnă că timpul frumos se va schimba în posomorât, ploios și furtunos.

- Dacă albinele se îndepărtează puțin de stup sau intră cu grămada înăuntru mai înainte de a se însera, aceasta anunță furtună și ploaie.

- Când albinele se fac rele, când năvălesc la om și-l mușcă, e semn că vremea se va strica, va ploua.

- Când albinele vin cu grămada de pe câmp și altele nu mai pleacă, e semn că ploaia e gata.

— Când albinele astupă toamna urdinișul (locul de intrare a albinelor în stup) e semn că iarna va fi grea și timpurie.

— Trântorii când umbă pe dinaintea stupului, e semn de ploaie.

Pomicultori de îndelungată tradiție, strămoșii noștri au reținut anumite repere calendaristice legate de măr.

— Înflorirea mărului marca limita maximă de timp când se mai putea semăna porumbul.

— Ramura de măr pusă în apă, la geam, într-o anumită zi a lunii decembrie înflorește până la Anul Nou, când era folosită de copiii ce mergeau să facă urări. De fapt, apărea și în colindele noastre, în refrenul „florile dalbe”, florile de măr.

— A fost și obiceiul de a arunca prima scaldă a noului născut la rădăcina unui pom, în special măr „care înflorește și rodește”, practică ce poate fi interpretată ca o vrajă pentru sănătatea copilului.

Legat de creșterea animalelor s-a reținut că împerecherea oilor și caprelor începe în preajma Sâmedrului, la 14 octombrie. Și după o gestație de 21 de săptămâni mieii și iezii sunt fătați toți în luna martie.

Separarea mieilor și iezilor, de oi și capre pentru a se hrăni singuri avea loc la Sângeorz. Astfel anul este împărțit în două: fertil, între Sâmedru și Sângeorz și steril, când se hrănesc pentru a supraviețui, între Sângeorz și Sâmedru.

O altă credință era că ramura verde, creanga de stejar sau fag pusă de flăcăi în porțile fetelor și ale sătenilor în noaptea de Sângeorz; era considerată ca având funcția de oprire a forțelor potrivnice ca și rugul sau brazda înierbată.

Creanga era păstrată până se coceau și se secerau grânele sau până se măcina grâul nou, ori, uneori până cădea de la sine.

Fiindcă am amintit de Sângeorz, vom arăta și credința că în această noapte este timpul cel mai favorabil pentru descoperirea comorilor, după alții ar fi la Rusalii. Atunci se însemna locul spre a se ști unde să sapi. Celor ce săpau, le era cu desăvârșire interzis, ca în timpul lucrului să vorbească între ei sau să scoată vreo exclamație măcar. Încălcarea interdicției ducea sigur la pierderea comorii.

Sărbătoarea Sinzienelor (24 iunie) era și ea legată de anumite practici și credințe.

Atunci se împleteau din flori, în special din flori de sânziene coronițe, care apoi erau aruncate pe casă sau în ocolul vitelor, dar se puneau și pe un cui la poarta casei. Coronița se făcea, de regulă, înainte de răsăritul soarelui. Dacă coronița era aruncată de o fată și de ea apoi se apropia o vită tânără, ursitul va fi tânăr, dacă se apropia una bătrână, el va fi mai în vârstă.

Dacă cununa-coronița se oprește pe acoperiș, celui a cui e cununa îi va merge bine, va avea bucurii. Dacă cădea, însemna că îi va merge rău sau chiar va muri.

Fetele poartă în păr, în sân etc., floare de sânziene pentru a visa peste noapte ursitul. Unele puneau floarea sub perna pe care dormeau.

Oamenii credeau și în existența strigoilor și relelor pe care aceștia le pot face. Timpul se deteriorează neîncetat ajungând în noaptea de 29 spre 30 noiembrie, în Noaptea Strigoilor, la starea simbolică de haos, cea de dinaintea creației. Era o noapte

de spaimă, întrucât se credea că spiritele morților ies din morminte și, împreună cu strigoii vii se iau la bătaie prin diferite locuri mai ales cele necurate. Bătălia se prelungește până la cântatul cocoșilor, când spațiul se purifică și duhurile și sufletele revin în trupurile părăsite.

Cei ce nu au cu cine se război vin la casele oamenilor. Pentru a nu se apropia de casă — e grija gospodinelor mai ales — să mănânce ai (usturoi), în această seară se ung pe corp cu ai mai ales pe frunte, pe piept, pe spate și la încheieturile trupului. La casă se ung cercevele ferestrelor, pe unde ar putea să intre sau să se uite în casă, făcându-se semnul crucii și tot astfel urmează la ușă și la horn.

Se considera că nici un alt moment al anului nu era atât de prielnic pentru transformarea oamenilor în priculici, oameni cu înfățișarea de lupi sau câini, ca în ajunul și în ziua de Sântandrei [B-77, A, B, C și D].

Nu putem încheia acest șir de Credințe, fără a prezenta o credință pe care tot Fericean Eva ne-a transmis-o. Se numește „Cămașa de izbândă”, și ar putea constitui pentru o legendă, un minunat subiect.

„Cămașa de izbândă, trebuia să fie rodul muncii a șapte fete, care într-o noapte de (marți spre miercuri), începând de marți seara, trebuiau să o realizeze. Nu era a treabă lesne de făcut, dacă avem în vedere că trebuia cânepa melițată, toarsă, înălbită și țesută, după care se confecționa cămașa. De îndată ce era terminată, era dată spre a fi folosită celui pentru care a fost destinată.

Un bolnav dacă o îmbrăca se credea că se va vindeca. Cămașa putea fi destinată și cuiva care urma să întreprindă acțiuni deosebit de periculoase, fiindu-i dată cu credința că va izbândi.

JOCURI DE COPII

Timpul de joacă al copiilor era relativ puțin. Viața satului fiind destul de grea, cu sarcini multiple, impunea ca fiecare membru al familiei, pe măsura puterilor sale, să-și aducă contribuția la bunul mers al gospodăriei Copii de cum creșteau mai mărișori erau trimiși să păzească vitele, sau mergeau înaintea acestora la plug și multe alte ocupații, care le lua timpul de joacă.

Cu toate acestea copiii își mai făceau timp și pentru jocuri, mai ales atunci când erau cu vitele la păscut. Cei ce se întâlneau organizau câte un joc, era firesc pentru vârsta lor.

Vom aminti aici câteva jocuri practicate de multe generații, cu modestele lor mijloace, bătele, care-i ajutau și la supravegherea animalelor. Mîngea sau alte jucării au pătruns târziu, practic, după cel de-al doilea război mondial.

Un joc vechi este **Ciorgoiu**

Se juca de 6-7 băieți, dar numărul nu era fix. Pentru joc erau folosite bețe în lungime de circa un metru, practic bețele care serveau la supravegherea animalelor.

Dintre copiii unul era la aruncat iar ceilalți erau la lovit. La bătaie, cum se mai zice.

Cel ce era la aruncat, azvârlea bățul în sus, iar cei de la bătaie, pe rând, încercau să-i lovească bățul aruncat, înainte ca acesta să atingă pământul.

Dacă primul din cei de la bătaie nu reușea, urma al doilea și așa mai departe, până când unul îl nimerea. Acesta lua locul celui de la aruncat, care, trecea în rândurile celor de la bătaie.

Astfel joaca continua până se plictiseau și o abandonau, aceasta bineînțeles dacă nu se întâmpla ceva cu animalele ce le păzeau și ar fi reclamat intervenția lor. În acest caz jocul se întrerupea, pentru îndeplinirea obligațiilor [B-78].

Un alt joc **Bobarna**

Erau utilizate tot bețele eu care păzeau animalele. Numărul participanților era variabil, dar farmec avea de la trei în sus. Jocul este ceva mai pretențios. El cerea o oarecare dexteritate, un bun simț în aprecierea distanței și o dozare cât mai bună a forței de izbire a bățului în pământ pentru al propulsa spre înainte.

Pentru desfășurarea jocului se alegea un teren cât mai neted și cât mai puțin înclinat. Participanții se așezau pe pământ, în partea mai ridicată a terenului, dacă nu se găsea un loc orizontal. Unul dintre ei, de regulă se oferea singur, pune masa. Masa fiind propriul său băț. Era așezat pe pământ, la aproape doi metri în fața celor ce participau la joc, și paralel cu linia de dispunere a jucătorilor. Pentru început cel așezat în extrema dreaptă deschidea jocul. El își trimitea bățul său spre înainte în așa fel ca el să atingă masa și să lunece cât mai departe de locul unde sunt așezați. Bățul rămânea pe locul unde s-a oprit. Operația este continuată de toți participanții. După ce ultimul a făcut încercarea, masa este mutată la nivelul celei mai reușite aruncării. După aceea cel ce ține masa adună și restituie bețele jucătorilor. Și jocul continuă, păstrând ordinea jucătorilor, dar de data aceasta și până se termină jocul, bățul este apucat de undeva din apropierea capătului mai subțire, care este și mai elastic, și-l izbește în pământ în așa fel ca bățul să fie proiectat în spre înainte, unde este masa, pe care trebuie să o atingă. După oprirea lui, cel ce ține masa o mută la nivelul capătului din față a bățului celui ca a jucat și-i restituie bățul. Urmează încercările celorlalți copii. Cei ce nu reușesc să atingă masa ies din joc. Activitatea se derulează până în momentul când și ultimul ratează atingerea mesei. Acesta, din urmă, este considerat a fi câștigătorul jocului.

Dar, jocul se reia prin schimbarea celui ce ține masa cu participantul care a ieșit primul din joc.

De multe ori se ținea socoteala numărului de jocuri câștigate, spre a-l desemna pe cel mai bun pe ziua respectivă.

Ne vom opri aici cu descrierea jocurilor pentru copii, deși, evident, ele sunt mult mai numeroase, și putem spune că în concordanță cu inventivitatea copiilor, care nu este de loc mică.

Note bibliografice
(utilizate la cadrul cultural)

1. Victorela Neagoe, *Țări, vetre lingvistice. Centre de iradiere* (Studiu), în *Tratat de dialectologie românească*, Editura Scrisul Românesc, Craiova, 1984 (Coordonator dr. Valeriu Rusu), p. 139–42 passim.
2. Valeriu Rusu, *Considerații asupra locului, datei și condițiilor în care au intervenit diferitele etape ale fărâmițării dialectale a domeniului romanic, cu privire specială la limba română* (Studiu), în *Tratat de dialectologie românească*, Editura Scrisul Românesc, Craiova, 1984, p. 157–161.
3. D. Urișescu, *Subdialectul crișean* (Studiu), în *Tratat de dialectologie românească*, Editura Scrisul Românesc, Craiova, 1984, p. 284.
4. Idem, *Op. cit.*, p. 286.
5. Vasile Popeangă, *Un secol de activitate școlară românească în părțile Aradului. 1721–1821*, Arad, 1974, p. 279–280.
6. Idem, *Op. cit.*, p. 75.
7. Idem, *Op. cit.*, p. 25.
8. Idem, *Op. cit.*, p. 27.
9. Idem, *Op. cit.*, p. 30.
10. Idem, *Op. cit.*, p. 76.
11. Idem, *Op. cit.*, p. 36.
12. Idem, *Op. cit.*, p. 82.
13. Idem, *Op. cit.*, p. 57–58.
14. Idem, *Op. cit.*, p. 105.
15. Idem, *Op. cit.*, p. 86–87.
16. Colectiv, *Episcopia Aradului — Istorie, viață culturală, monumente de artă*, Arad, 1989, p. 173.
17. Idem, *Op. cit.*, p. 182–184.
18. Dr. Teodor Botiș, *Istoria Școlii normale (Preparandiei) și a Institutului Teologic Ortodox-Român din Arad*, Editura Consistoriului, Arad, 1922, p. 422–495 passim.
19. Preot Dr. Mircea Păcurariu, *Politica statului Ungar față de biserica românească din Transilvania în perioada dualismului (1867–1918)*, Sibiu, 1986, p. 208.
20. Vasile Popeangă, *Rețeaua școlilor confesionale ortodoxe din Banat și Crișana în anul 1834–1835*, în „Ziridava”, Nr. 15–16 p. 298.
21. Idem, *Școala românească din părțile Aradului în perioada 1867–1918*, Arad, 1976, p. 103.
22. Idem, *Op. cit.*, p. 221.
23. Idem, *Op. cit.*, p. 160.
24. Idem, *Rețeaua școlară din zona Ineu-Buteni în anul 1877*, în „Catedra” — culegeri de studii, Arad, iunie 1976, p. 248.
25. Idem, *Școală românească din părțile Aradului în perioada 1867–1918*, Arad, 1976, p. 149.
26. Idem, *Op. cit.*, p. 183.
27. Idem, *Op. cit.*, p. 17.
28. Idem, *Op. cit.*, p. 239.

29. *** *Școala noastră poporală și Darea culturală*. Un raport oficios, Arad, 1918, p. 32.
30. Vasile Popeangă, *Școala românească din părțile Aradului în perioada 1867–1918*, Arad, 1976, p. 250.
31. *** „Anuarul învățământului primar-normal 1942–1943”, Timișoara, 1943, p. 22 Anexe.
32. Ștefan Meteș, *Istoria bisericii și a vieții religioase a românilor din Ardeal și Ungaria*, Vol. I. *Până la 1700*, Arad, 1918, p. 3.
33. Preot Dr. Mircea Păcurariu, *Istoria Bisericii ortodoxe române*, Sibiu, 1972, p. 18–21 passim.
34. Idem, *Op. cit.*, p. 28–33 passim.
35. Idem, *Op. cit.*, p. 42–44.
36. Ștefan Meteș, *Istoria bisericii și a vieții religioase a românilor din Ardeal și Ungaria*, Vol. I. *Până la 1700*, Arad, 1918, p. 21–23.
37. Preot Dr. Mircea Păcurariu, *Istoria Bisericii ortodoxe române*, Sibiu, 1972, p. 47 și 51.
38. Idem, *Op. cit.*, p. 66–69 passim.
39. Idem, *Op. cit.*, p. 115–116.
40. Cronicarul Cremene, *Cum trăiau strămoșii noștri*, Vol. 2, București, 1927, p. 83–84.
41. Preot Dr. Mircea Păcurariu, *Istoria Bisericii ortodoxe române*, Sibiu, 1972, p. 160.
42. Idem, *Op. cit.*, p. 202–207 passim.
43. Dr. Szentkláray Jenő, *A Csanad-egyházmegeyi Plebaniák története*, Vol. 1, Timișoara, 1898, p. 575.
44. Preot Dr. Mircea Păcurariu, *Istoria Bisericii ortodoxe române*, Sibiu, 1972, p. 258 și 262.
45. D. Suci, R. Constantinescu, *Documente privitoare la istoria mitropoliei Banatului*, Editura Mitropoliei Banat, Timișoara, 1980, p. 299–300.
46. Florian Dudaș, *Manuscrise Românești din Bisericile Bihorului*, Partea a II-a. *Literatura medievală și Catalogul manuscriselor*, Editura Episcopiei Ortodoxe Române a Oradiei, Oradea, 1986, p. 328.
47. Cronicarul Cremene, *Cum trăiau strămoșii noștri*, Vol. 2, București, 1927, p. 74.
48. Ioan Godea, *Monumente de arhitectură populară din nord-vestul României*, Vol. 2, Muzeul Țării Crișurilor, Oradea, 1974, p. 28.
49. Dr. Teodor Botiș, *Istoria Școlii normale (Preparandiei) și a Institutului Teologic Ortodox-Român din Arad*, Editura Consistoriului, Arad, 1922, p. 678–714 passim.
50. Preot Dr. Mircea Păcurariu, *Istoria Bisericii ortodoxe române*, Sibiu, 1972, p. 275–277.
51. Teodor Rada a lu Rincu, *Însemnări*. Manuscris, păstrat de familie. Ana Rada, Rădești, Nr. 56.
52. Dr. Gheorghe Ciuhandu, *Episcopii Samuil Vulcan și Gherasim Raț — Pagini mai ales din istoria Românilor Crișeni (1830–1840)*, Tipografia Diecezană, Arad, 1935, p. 555.
53. Idem, *Op. cit.*, p. 278 — Protocolul ședințelor Consistoriului seria 563–836.
54. Preot Dr. Mircea Păcurariu, *Istoria Bisericii ortodoxe române*, Sibiu,

- 1972, p. 297.
55. *** *Evangelhia*, tipărită în 1844, aflată la Biserica ortodoxă română din Rădești.
 56. Preot Dr. Mircea Păcurariu, *Istoria Bisericii ortodoxe române*, Sibiu, 1972, p. 335 și 338–339.
 57. Iuliu Vuia, *Fragmente din Istoricul pedagogicului conf. gr. or. Român din Arad, Studiu istoric-pedagogic*, Panciova, 1887, p. 25–26.
 58. Preot Dr. Mircea Păcurariu, *Istoria Bisericii ortodoxe române*, Sibiu, 1972, p. 343–344.
 59. *** *Revenirea la biserica ortodoxă*, în „Biserica și Școala”, Anul LI, Arad, 13 mart. 1927, Nr. 11, p. 6. Sfințirea Bisericii din Rădești.
 60. Pr. Gh., *Misiuni religioase la Bonțești*, în „Biserica și Școala”, Anul LI, Arad, 23 oct. 1927, Nr. 43, p. 3.
 61. Teodor Rada a lu Rincu, *Însemnări*. Manuscris, păstrat de familie. Ana Rada, Rădești, Nr. 56.
 62. Arhim. P. Mureșan, *Misiuni religioase la Bonțești*, în „Biserica și Școala”, Anul LIV, Arad, 14 dec, 1930, Nr. 50, p. 2.
 63. Pr. Gh., *Misiuni religioase la Rădești*, în „Biserica și Școala”, Anul LIV, Arad, 13 nov. 1932, Nr. 46, p. 6.
 64. *** *Preotul Avram Giurgiu*, în „Biserica și Școala”, Anul LX, nr. 39, Arad, 27 sept. 1936, p. 7.
 65. *** *Concurs*, în „Biserica și Școala”, Anul LX, Nr. 47, Arad, 22 nov. 1936, p. 8.
 66. Cor, *Sfințirea monumentului eroilor*, în „Biserica și Școala”, Anul LXII, Nr. 47, Arad, 20 nov. 1938, p. 403–404.
 67. *** *Mulțumiri*, în „Biserica și Școala”, Anul LXVIII, Nr. 18, Arad, 30 aprilie 1944, p. 152.
 68. Preot Aurel Jiva, *Notă* — adăugată la urma *Sfintei Evanghelii* păstrată în Biserica din Rădești (Notă dactilografiată)
 69. *** *Enciclopedia României*, București, 1938, p. 440.
 70. *** *Istoricul Bisericii Creștine Baptiste*, Rădești, 1971 (După exemplarul păstrat de Jurca Budea)
 71. Vasile Oarcea, *Poezii populare din Țara Zarandului*, Editura Minerva, București, 1972.
 72. Teodor Rada, *Tradiții de la nuntă*, Manuscris, datat 1966, autorul născut la 22 august 1900, manuscrisul se păstrează la familia sa în comuna Rădești, Nr. 56.
 73. Joldea Teodor, Dodu lu Duca, Informator, născut în 1925.
 74. Idem, *Ibidem*.
 75. Rusalin Mureșan, *Satul copilăriei*, în „Flacăra roșie”, Arad, anul XXV, nr. 7325, Duminică, 17 martie 1968, p. 3.
 76. *** Informator Anuța Șandru, născută 1934, casa 134.
 77. Ioan Ghinoiu, *Vârstele timpului*, Editura Meridiane, București, 1988, p. 72–113; 143–177; 205–238; 263 și 286 passim.; 77 A, Ioan Rada, Informator, născut 1909, Rădești, nr. 2; 77 B, Adrian Rada, Informator, născut 1905, Rădești; 77 C, Eva Fericean, Informator, născut 1915, Rădești, nr. 162; 77 D, Istinie Fericean, Informator, născut 1906, Rădești, nr. 202.
 78. Idem, *Ibidem*.

VIII ÎNTÂMPLĂRI MAI PUȚIN OBIȘNUITE

Influența fenomenelor metrologice asupra activității fiecăruia dintre noi, are o anumită importanță. În funcție de aceasta ne organizăm viața; ne îmbrăcăm, facem sau nu focul în casă și multe altele. Dar pentru cei ce lucrează pământul importanța fenomenelor meteo, este cu mult mai mare. De acestea depinzând atât organizarea muncii în câmp cât și rezultatul muncii și mai ales recolta.

Vom încerca să aruncăm o privire, spre a vedea cu ce s-au confruntat strămoșii noștri. Ne va ajuta N. Topor, care ne propune și o anumită împărțire privind datele meteo, după cum urmează:

a) Date posibile cuprinse în perioada dintre anul 1.000 î.Ch. și 1460.

b) Date certe dar subiective (perioada 1461–1650)

c) Date certe obiective (pentru perioada de după 1851) ele sunt bazate pe determinări instrumentale și vizuale meteorologice făcute sistematic și continuu în țara noastră.

a) Date posibile

—	212 î.Ch.	—	An secetos
—	298 î.Ch.	—	An bogat în ploi
—	226 î.Ch.	—	Șase luni căldură mare și secetă
—	70	—	Mare secetă în Europa centrală
—	375	—	După o iarnă lungă și grea secetă mare
—	409	—	Secetă mare
—	484	—	Mare secetă în Africa și Europa; toate izvoarele și râurile seacă
—	590	—	Sept.–Oct.–Nov., ploi mari și inundații
—	591	—	Din ianuarie și până în septembrie foarte mare căldură și secetă
—	595	—	Secetă și călduri mari în primăvara și vară
—	598	—	Mare secetă timp de 9 luni
—	605	—	Mare căldură și secetă
—	674	—	An foarte uscat
—	678–681	—	Perioadă de mare secetă
—	684	—	Furtuni și inundații dese
—	738	—	Vară caldă și secetoasă în toată Europa
—	764	—	În urma iernii ne mai auzit de grea 763/764, când la 1 oct. au înghețat deodată toate râurile și mările, chiar și Marea Neagră cu Dardanelele, a urmat o secetă mare
—	832	—	Vară foarte umedă și răcoroasă

—	872	—	Vară foarte caldă și secetoasă
—	895–896	—	Multe ploi și inundații
—	944	—	Vară ploioasă
—	988–1000	—	Perioadă cu veri secetoase și neobișnuit de călduroase
—	989	—	Primăvara mari inundații în Europa centrală, vară foarte uscată și caldă, toamna ploioasă
—	994	—	Vară excepțional de caldă și secetoasă. așa încât seacă aproape toate fluviile Europei
—	999 și 1000	—	Două veri de o căldură și secetă ne mai auzite; toate apele și izvoarele din Europa seacă
—	1005	—	An bogat în furtuni
—	1012	—	Multă ploaie; mare revărsare a Dunării și a Rinului
—	1026–1028	—	Perioadă secetoasă cu veri calde
—	1035	—	După o iarnă grea a fost o vară foarte caldă și uscată
—	1037	—	Vară secetoasă
—	1067	—	An secetos
—	1092	—	Furtuni foarte violente și vijelii
—	1093	—	Din octombrie și până în aprilie 1094 a plouat mereu; a fost numit „anul ploios”
—	1116	—	Toamna, încă din august foarte ploioasă
—	1130	—	Căldură și secetă excepțională în Europa
—	1151	—	De la 24 iunie până la mijlocul lui august mult prea multă ploaie; vreme aspră
—	1152	—	Vară caldă secetoasă
—	1156	—	Vară foarte ploioasă. Foarte multe inundații mai în toate țările Europei
—	1158	—	Secetă mare
—	1159	—	Secetă mare din mai până în aprilie 1160
—	1178	—	De la 3 iulie până la sfârșitul anului plouă continuu
—	1188	—	Vară fierbinte și uscată
—	1193	—	An foarte ploios
—	1195	—	An ploios
—	1221	—	Vară foarte ploioasă
—	1232	—	Vară ploioasă; în iulie-august, revărsarea Dunării
—	1236	—	Cinci luni de secetă vara
—	1243 și 1244	—	Secetă mare
—	1252	—	An ploios
—	1260	—	Secetă mare
—	1269	—	Vară bogată în ploi
—	1290	—	Vară și toamnă ploioasă. În întreaga Europă centrală căderi de grindină în mărime de 2 sau 3 pâini când ar fi omorâți în total 60.000 oameni
—	1304	—	Secetă și vară fierbinte. Dunărea se poate trece cu piciorul
—	1310	—	Luna mai foarte ploioasă
—	1313–1317	—	Ani extraordinari de umezi

—	1313	—	Vara e neobișnuit de ploioasă și rece
—	1314	—	În iulie și august plouă neîntrerupt
—	1315	—	Din mai până în iarnă ploaie fără încetare și mari inundații
—	1317	—	În întreaga Europă numeroase inundații mari și păgubitoare
—	1342	—	An foarte ploios cu extraordinar de dese și câteodată foarte mari inundații
—	1355	—	În mai multă ploaie, apoi până în mijlocul lui octombrie, secetă mare
—	1359	—	De la 24 iunie până la 8 septembrie va fost ploios
—	1362	—	Vară fierbinte și uscată
—	1370	—	An ploios cu inundații mari
—	1371	—	Vară fierbinte și uscată
—	1374	—	Vară ploioasă
—	1375	—	Vară fierbinte și uscată
—	1379	—	Vară caldă și ploioasă
—	1385	—	Vară fierbinte și uscată
—	1387	—	Vară extrem de caldă și uscată; de la 28 februarie până la 19 septembrie în Elveția și Europa centrală a plouat numai de 6 ori. Arșița este așa de extraordinară încât mai multe sute de ani vara este numită „vara cea bătrână (și) fierbinte”
—	1393	—	Secetă mare
—	1397	—	An uscat
—	1401	—	An ploios; de la 12 martie până la 17 septembrie în continuă ploaie, furtună, grindină și inundații
—	1402	—	Iunie foarte ploios
—	1404	—	În vară, multă ploaie și inundații
—	1405	—	Vară și toamnă ploioase cu mari inundații
—	1406	—	An ploios cu inundații și vijelii mari.
—	1417	—	An uscat
—	1427	—	Primăvara și toamna calde și uscate
—	1428	—	An ploios
—	1433	—	Primăvară și vară până în septembrie foarte fierbinți și uscate
—	1434	—	De la 31 mai, până în toamnă foarte ploios
—	1442	—	Vară caldă și uscată
—	1447	—	Vara, toamna și iarna foarte uscate
—	1456	—	Vara ploioasă
—	1457	—	Iunie foarte ploios, cu multe vijelii și trăsnete
—	1460	—	Primăvara, vara și toamna foarte uscate
b) Date certe subiective			
—	1462	—	Iunie cald și secetos
—	1467	—	Vara fierbinte și uscată
—	1468	—	Secetă mare în sud-estul Europei și mai ales în Polonia
—	1473	—	An extrem de uscat și cald, poate cel mai uscat an, care a fost vreodată, secetă mare, de la 20 iunie până la 20 septembrie; Dunărea se poate trece cu piciorul în Ungaria pădurile ard de căldură; în noiembrie se găsesc cireși coapte a doua oară în an
—	1475	—	Vară ploioasă

—	1477	—	Vară caldă și uscată
—	1479	—	Mai și iunie foarte ploios, iar după aceea secetă până la 1 noiembrie
—	1484	—	Vară uscată
—	1490	—	Mai, iunie și iulie cu ploi mari și furtuni stricătoare
—	1491	—	Vară uscată
—	1501	—	An ploios; mari inundații în Europa centrală
—	1503	—	Vară foarte fierbinte și uscată; patru luni de zile aproape nici un pic de ploaie
—	1504	—	Vară ploioasă
—	1508	—	Vară foarte umedă din mijlocul lui mai până la 24 august; mari inundații în Ungaria, Transilvania și Moldova
—	1539	—	Vară caldă și uscată. „În zilele acestui domn Ștefan Vodă (Lăcustă) au fost foamete mare în țara Moldovei și Ungurească că au venit lăcuste multe de au mâncat toată roada: și pentru aceea l-au poreclit și i-au zis Lăcustă Vodă
—	1549	—	Din aprilie și aproape tot anul, secetă mare, de secară fântâni și râuri și se aprinseră pădurile
—	1585	—	An secetos
—	1595	—	În tot acest an au fost multe inundații și ploi continue peste măsură. În august mari inundații
—	1599	—	Vară ploioasă cu multe furtuni și trăsnete
—	1603	—	Mare secetă și o foamete fără precedent
—	1605	—	Iulie ploios
—	1607	—	A fost o vară așa de călduroasă că în multe locuri pământul s-a aprins
—	1608	—	Vară scurtă și umedă
—	1615	—	De la 22 mai și până la 26 iulie nu trece zi sau noapte fără să nu plouă
—	1617	—	A fost anul acesta o secetă cumplită precum rar s-a văzut
—	1618	—	Iunie și iulie se caracterizează prin ploi mari și ruperi de nori cu inundații, care aduc pagube pământului. În septembrie și octombrie, mare secetă de a crăpat pământul
—	1633	—	Septembrie și octombrie foarte mare secetă
—	1649	—	În iulie a plouat mult și recoltele s-au prăpădit
—	1667	—	În iulie ploi multe, grele, păgubitoare, cu furtuni și trăsnet
—	1668	—	De la 26 iulie până la 15 august plouă. Un potop ne mai auzit și ne mai văzut, care face mari pagube.
—	1669	—	Secetă mare, de la 6 august până la 6 noiembrie în toată Transilvania n-a căzut o picătură de apă. Pământul e ca fierul
—	1670	—	În iunie și iulie cad ploi mari ce distrug recoltele
—	1671	—	Vară umedă cu ploi multe încât grânele sunt stricate de mană
—	1672	—	Secetă cumplită
—	1699	—	Septembrie–octombrie secetă mare
—	1700	—	De la sfârșitul lui aprilie secetă mare de s-a uscat frunza pe pomi
—	1708	—	De la 21 august la 11 octombrie nu cade o picătură de ploaie. Dar au venit lăcustele
—	1709	—	Vară uscată, toamnă ploioasă cu ruperi de nori
—	1710	—	An uscat, au secat multe râuri

—	1711	—	Vară secetoasă
—	1714	—	Din 28 februarie până în 20 iunie nici n-a nins, nici n-a plouat, din care cauză s-au uscat grânele
—	1716	—	Primăvară și vară ploioasă
—	1717	—	Secetă excepțională
—	1718	—	Vară secetoasă
—	1723	—	An ploios și extraordinar de îmbelșugat cum nu s-a mai pomenit
—	1724	—	Secetă mare
—	1728	—	An foarte secetos
—	1733	—	A fost mare secetă
—	1759	—	Iulie foarte ploios
—	1779	—	Iulie ploios cu inundații mari
—	1794	—	Primăvara și vara neobișnuită arșiță
—	1804	—	Toată vara a plouat
—	1805	—	Vara și toamna foarte nefavorabile pentru fân și culesul roadelor
—	1813	—	Vară aproape că nu a fost fiindcă aproape tot timpul a fost ploios, vânt și frig
—	1820	—	Primăvară foarte rece și ploioasă. Albinele mor
—	1824	—	Uscăciune mare în august; porumbul s-a aprins
—	1829	—	Primăvară ploioasă
—	1830	—	Vară foarte călduroasă și mult uscată
—	1832	—	Primăvară ploioasă
—	1834	—	În mai mare secetă și mare căldură
—	1837	—	Vară rece, umedă cu ploi multe și mari
—	1844	—	Ploi mari primăvara
c) Date certe obiective			
—	1849	—	Vară caldă 31°–35°C la umbră, secetă și lăcuste
—	1850	—	Primăvară ploioasă
—	1852	—	Foarte cald în ianuarie
—	1853	—	An cu ploi multe în iunie și cu secetă în septembrie
—	1855	—	Toamnă lungă și secetoasă
—	1857	—	Mai ploios și toamnă secetoasă
—	1858	—	An foarte ploios exceptând ultimele două luni din toamnă, care au fost secetoase
—	1859	—	Primăvară secetoasă iar toamna ploioasă
—	1860	—	An foarte ploios din martie până în noiembrie
—	1861	—	An secetos din primăvară până în iarnă
—	1862	—	O vară ploioasă, după o iarnă foarte grea, din decembrie până în aprilie zăpadă mare
—	1863	—	An cu o secetă teribilă
—	1864	—	An foarte ploios din martie până în septembrie
—	1865	—	Secetă în martie, aprilie, iulie și septembrie
—	1866	—	Secetă în iunie și septembrie
—	1867	—	Primăvară secetoasă
—	1869	—	Ploios vara și secetos toamna
—	1871	—	Vară și toamnă ploioase
—	1872	—	Primăvară și toamna secetoase

—	1873	—	Toamnă foarte secetoasă în toată țara
—	1874	—	Vară secetoasă
—	1875	—	Toamnă secetoasă
—	1876	—	Mai și iunie foarte ploios și rece, iar octombrie secetos
—	1877	—	Primăvara inundații, în iulie și august secetos, iar toamna ploioasă
—	1878	—	Vară ploioasă
—	1879	—	Vară secetoasă
—	1880	—	Primăvară secetoasă
—	1881	—	Primăvară ploioasă
—	1882	—	Vară ploioasă
—	1883	—	Iarna a ținut până după Sf. Gheorghe așa încât oamenii au descoperit grajdurile de au dat la marhă, că nu aveau fân; iar cucuruzul nu s-a semănat până după Sf. Gheorghe. Primăvara a fost ploioasă
—	1884	—	Martie și mai secetos, iar vara ploioasă
—	1885	—	Primăvară secetoasă, până la mijlocul lui iunie nu a plouat
—	1886	—	Vară ploioasă, toamnă secetoasă
—	1887	—	Primăvară secetoasă
—	1888	—	Primăvară ploioasă
—	1889	—	Primăvară ploioasă
—	1891	—	Toamna secetoasă și iarnă grea
—	1892	—	Vara ploioasă și toamnă secetoasă
—	1893	—	Sfârșitul primăverii și vara foarte ploioase
—	1894	—	An foarte secetos și mai ales vara și toamna
—	1895	—	Iarna a fost excepțional de ploioasă
—	1896	—	Iarna a fost săracă în precipitații
—	1897	—	Primăvara și vara au fost extraordinar de ploioase cum odată la mai multe secole se poate întâlni. Inundațiile și distrugerile produse de aceste ploi au fost excepțional de grave. Ploi în aprilie, mai, iunie și iulie. Crișul Alb s-a revărsat și el
—	1898	—	Lunile aprilie, iunie și iulie au fost ploioase
—	1900	—	Ploi în mai, iunie și iulie și secetos în septembrie
—	1901	—	Mai secetos, august ploios și septembrie secetos
—	1903	—	Ploios în aprilie în restul anului secetos
—	1904	—	An secetos, cu producție agricolă slabă
—	1906	—	Am călduros ca o recoltă excepțională
—	1907	—	An secetos, cu un martie foarte rece
—	1908	—	An călduros și secetos în prima jumătate și răcoros și ploios în a doua jumătate
—	1912	—	An foarte ploios în special în septembrie–octombrie–noiembrie din care cauză porumbul, recolta de toamnă, au fost compromise
—	1916	—	An secetos și mai călduros decât în mod normal. Iarna a fost extraordinar de călduroasă
—	1917	—	Vremea călduroasă și secetoasă. Iarna caldă și secetoasă
—	1918	—	Timp foarte călduros și foarte secetos
—	1919	—	An răcoros și foarte ploios
—	1920	—	Acest an a fost ceva mai rece decât în mod normal
—	1921	—	O lungă perioadă de secetă la sfârșitul verii și până toamna târziu

—	1922	—	Timp foarte schimbător în acest an
—	1925	—	An secetos în a doua jumătate a verii și toamnă și o iarnă îndelungată
—	1924	—	Iarnă geroasă urmată de secetă și căldură
—	1926	—	Primăvară friguroasă, ploi mari în iulie și o toamnă frumoasă cu un noiembrie extrem de secetos. În acest an au fost mari inundații ale Crișului Alb și ale Mureșului
—	1927	—	Vară secetoasă și călduroasă. În ziua de 2 iulie s-a abătut și asupra noastră grindina, de felul căreia încă nu s-a mai pomenit în anele acestui județ. A distrus culturile de cereale, grădinile și alte culturi. A fost un veritabil uragan
—	1928	—	An răcoros în prima parte și ploios în mai
—	1929	—	Iarna rece cu precipitații abundente. Primăvara răcoroasă și mai secetoasă
—	1930	—	Vara a fost secetoasă tare
—	1931	—	Ploi abundente în martie
—	1932	—	A plouat în ianuarie și-n primăvară, care a fost răcoroasă. Crișul Alb și Mureșul s-au revărsat Toamna a fost caldă și secetoasă
—	1933	—	Vara rece și foarte ploioasă
—	1934	—	Iarna a fost foarte rece și foarte secetoasă, primăvara caldă și excesiv de secetoasă
—	1935	—	Vara foarte secetoasă; la fel toamna. Dar în noaptea de 2 spre 3 mai, temperatura a coborât brusc, rămânând așa și în zilele de 3, 4 și 5 mai. S-a ajuns la -7°C , iar pe alocuri, de exemplu la Șofronia, la -9°C , încât toate culturile cu avut de suferit
—	1936	—	Iarnă cu timp foarte călduros și foarte ploios
—	1937	—	An călduros și ploios
—	1938	—	Vara caldă și secetoasă
—	1939	—	Toamna caldă și excesiv de ploioasă
—	1940	—	An rece și foarte ploios
—	1941	—	An răcoros și excesiv de ploios
—	1942	—	An rece și secetos. Iarna foarte rece, aspră și lungă și foarte bogată în precipitații
—	1943	—	An secetos vara chiar excesiv de secetoasă
—	1944	—	Toamna un timp călduros și excesiv de ploios
—	1945	—	Primăvara și vara excesiv de secetoase
—	1946	—	An călduros și foarte secetos, primăvara și caldă și excesiv de secetoasă
—	1947	—	Iarna rece și excesiv de ploioasă, primăvara și toamna caldă și excesiv de secetoasă
—	1948	—	Iarnă foarte caldă și foarte ploioasă, iar primăvara și toamna excesiv de secetoase
—	1949	—	Iarna excesiv de secetoasă, primăvara de ploioasă iar vara ploioasă
—	1950	—	Secetos. Mai ales vara a fost excesiv de secetoasă [B-1].

OBSERVAȚII ASTRONOMICE SAU ALE CERULUI

Dintre fenomenele cerești mai puțin obișnuite, putem spune, fără a greși prea mult, că eclipsele de Soare au beneficiat în mod constant de faima de aducătoare de nenorociri. Știrbirea Soarelui, dar mai ales dispariția sa completă pentru câțva timp, a însemnat pentru majoritatea omenirii, vreme de multe veacuri, fie că pronia divină și-a închis ochiul, fie că vârcolacii încercau să înghită astrul dătător de lumină și căldură, fie că Dumnezeu, întristat de răutățile lumii, s-a hotărât să-i pedepsească pe oameni. Astăzi știm care este de fapt explicația.

În cele ce urmează vom încerca să punctăm câteva din eclipsele de soare, de lună, să menționăm câteva comete și meteoriți sau alte fenomene atmosferice identificate sau neidentificate pe care strămoșii și moșii noștri le-au putut observa și de care, nu ne îndoim, au fost profund impresionați

Pentru că unii ani ar putea fi dați de la „facerea lumii”, considerăm util să arătăm cum se obțin anii erei noastre. Pentru aceasta din numărul anilor de la „facerea lumii”:

- se scade 5.508, dacă data despre care este vorba, se găsește între 1 ianuarie și 31 august;
- și 5.509 dacă data respectivă se găsește între 1 septembrie și 31 decembrie.

Cu această precizare, să vedem câteva **eclipse de soare**.

— În 6897, la 1 ianuarie s-a întunecat soarele (1 ianuarie 1389).

— În anul 6941 s-au întunecat soarele și era întuneric și se vedea stelele ca noaptea. Iulie în 17, într-o miercuri (17 iulie 1433).

— La 16 martie 1485 a avut loc o eclipsă totală de soare.

— La 31 iulie 1590 s-a văzut o mare (parțială) eclipsă de soare.

— La 5 octombrie 1595, s-a produs o eclipsă parțială de Soare.

— La 12 august 1654 a fost o groaznică eclipsă de soare și s-a văzut lângă soare o stea slabă.

— 1661 la 30 martie, între orele 12 și 1 la prânz, a fost o mare eclipsă de soare, totală, și a fost atât de întuneric încât nu se putea citi nici scrisul tipărit și a durat cât ai coace un ou uriaș.

— Se poate spune pe drept cuvânt că eclipsa totală care s-a produs la 23 septembrie 1699 i-a impresionat profund pe privitori.

— Fenomenul a avut loc la 14/25 iulie 1748, văzută ca o eclipsă totală de soare.

— La 8 ianuarie 1750 a fost rândul unei eclipse parțiale de soare.

— Vineri 2/13 iunie 1760, a avut loc o eclipsă totală de soare. Faza maximă a eclipsei a fost în jurul orei 10 și 13 minute.

— O eclipsă parțială s-a văzut la 4 iunie 1788.

— Tot parțială a fost și eclipsa din 5 septembrie 1793. Faza maximă la orele 15 și 58 minute.

— La 11 februarie 1804 a avut loc o eclipsă numai parțială. Acest fapt n-a făcut însă, fenomenul mai puțin impresionant, căci la ora 13 și 25 de minute, momentul fazei maxime, o porțiune foarte mică din discul solar rămăsese neacoperit de Lună.

— Eclipsa totală de soare din 19 noiembrie 1816 (faza totală la orele 12 și 9

minute) a făcut o impresie deosebită. Unii povesteau că s-a întunecat lumea foarte, cât nu să vedea om cu om.

— La 9 octombrie 1847 a fost vizibilă o eclipsă parțială de soare. În momentul fazei maxime, la ora 11 și 8 minute, privitorii nu mai puteau distinge decât o seceră subțire din discul Soarelui.

— Încheiem seria eclipselor de soare, cu cea produsă la 6 martie 1867. A fost o eclipsă inelar centrală, faza maximă a avut loc la orele 11 și 38, de minute [B–2].

În comparație cu eclipsele solare, cele de Lună sunt fenomenal mult mai puțin spectaculoase; iată de ce atenția acordată lor de către popor nu a fost la fel de mare. În plus după truda zilnică oamenii dormeau. Iar de informare asupra fenomenului ce urma să se petreacă nici nu putea fi vorba. Totuși nu putem spune că, în decursul veacurilor, ele au trecut neobservate, sau că privitorii nu le-au dat importanța cuvenită. În general eclipsele au fost interpretate ca semne rele. Credința în vârcolaci care încearcă să înghită Luna plină, atunci când ea dispărea în parte, sau total, era cea mai răspândită superstiție, atât la români, cât și la alte popoare. De asemenea, culoarea roșcată a Lunii în timpul eclipselor era privită ca semn de viitoare războaie sau tulburări sângeroase.

Dăm mai jos câteva din **eclipsele de Lună** care ar fi putut fi văzute de strămoșii noștri.

— La 5 iulie 1563 o eclipsă totală de lună, mijlocul eclipsei fiind la orele 22 și 42 minute.

— la 16 august 1598. Totalitatea eclipsei a ținut de la 20 și 16 la 21 și 18 minute. Iar cronicarul apune că după „o groaznică eclipsă de lună, care a durat peste trei ore, după aceea întreaga toamnă, în foarte multe locuri din Ungaria și din alte provincii, a urmat o epidemie de vite atât de puternică, cum nu s-a mai văzut niciodată în vremea noastră și cum nu vom vedea nici de acum înainte, domnul să aibă milă de noi”.

Este evident că fenomenul, dată fiind ora destul de timpurie la care a avut loc, s-a bucurat de atenția a numeroși martori oculari.

— La 9 decembrie 1620 o eclipsă totală de Lună, ea intrând complet în umbră la orele 18 și 28 minute. Eclipsa totală s-a încheiat la 20 și 6 minute.

— Noaptea de 20 spre 21 ianuarie a anului 1628 a adus o eclipsă totală de Lună. Faza de totalitate a început la orele 22 și 41 și s-a încheiat la 0 și 19 minute. A durat destul de mult.

— În noaptea de 21/22 decembrie 1684 a avut loc o eclipsă parțială de Lună, la mijlocul eclipsei (ora 0 și 41 minute), umbra nu se întindea pe mai mult de vreo două treimi din discul Lunii.

— În noaptea de 18/19 mai 1761, într-o luni, eclipsă totală. A durat de la 23 și 26 minute la 0 și 58 minute.

— Eclipsa totală de duminică 11 Octombrie 1772. Totalitatea a durat de la 18 și 25 de minute până la orele 20 și 3 minute.

— La 12/23 noiembrie 1779 eclipsă totală de Lună. Între orele 20 și 57 la 22 și 59 minute a avut loc faza de totalitate.

— O altă eclipsă, petrecută în noaptea de 14/15 februarie 1794. Totalitatea eclipsei a fost de la ora 23 și 32 minute până la 1 și 14 minute.

— Tot o eclipsă totală la 4 decembrie 1797. Contactele interioare — la 5 și 30,

respectiv 7 și 10 minute. Așa dar Luna a rămas complet întunecată vreme de 100 de minute.

— La 11 iulie 1805 eclipsa totală a Lunii a fost între orele 22 și 22 minute până la 23 și 48 minute.

— În seara zilei de 14/26 ianuarie 1823, totalitatea eclipsei a durat între orele 18 și 34 până la 20 și 16 minute.

— La 2/14 noiembrie 1826 altă eclipsă totală, între ora 17 și 11 minute până la 18 și 43 minute.

— O eclipsă totală de mai lungă durată a fost în noaptea de 26/27 decembrie 1833. Faza de totalitate a durat de la 20 și 42 la 0 și 22 minute.

— În noaptea de 19/20 martie 1848 eclipsa totală a început la 22 și 23 minute, ținând până la 0 și un minut.

— Iată și o eclipsă mai interesantă. Cea din dimineața zilei de 7 ianuarie 1852, când Luna „s-au întunecat toată” era ora 7 și 23 minute. Faza de totalitate s-a încheiat la 9 și 3 minute, dar la acea oră Soarele deja răsărise, așa că sfârșitul eclipsei nu s-a putut vedea din țara noastră. Dar așa cum s-a spus „luna au sfințit întunecată”.

— Ultima eclipsă de Lună, pe care o vom mai aminti, este cea din seara zilei de marți 15/27 februarie 1877. Totalitatea a durat de la orele 20 și 29 până la 22 și 9 minute.

COMETELE

De la primele apariții consemnate și până relativ recent cometele au fost privite cu teamă, considerate cel mai adesea, prin prisma superstițiilor, prevestitoare de nenorociri. Nu exagerăm afirmând că și în secolul al XX-lea și, ce-i drept mai rar, chiar în zilele noastre, unii oameni consideră cometele drept semne rele. Aproape întotdeauna aparițiile spectaculoase de comete au fost puse de cronicari în legătură cu diferite evenimente contemporane sau ulterioare.

Pe cerul de la Rădești, probabil, că au fost văzute printre altele și următoarele comete:

— În anul 1338, a început să se vadă prin aprilie. Cometa se iveau pe cer spre vest, seara, după asfințitul Soarelui. În fiecare noapte ea se urca tot mai mult deasupra orizontului.

— În 1382 și-au făcut apariția pe firmamentul două comete; una în luna martie, cealaltă în august. Aceasta din urmă n-a fost văzută multă vreme, numai 14 zile.

— Începutul secolului al XV-lea a constituit un veritabil eveniment astronomic, căci în anul 1402 și-au făcut apariția pe cer, una după alta, la un interval de numai câteva luni, două dintre cele mai strălucitoare comete cunoscute.

- 1402 a, a început a fi văzută spre mijlocul lui februarie. Ea a devenit cu timpul atât de strălucitoare, încât vreme de o săptămână, între 22 și 29 martie, s-a putut vedea și ziua. A fost observată până pe la jumătatea lunii aprilie;
- 1402 b, a doua cometă a anului 1402 și-a făcut apariția în luna iunie. Se vedea în prima jumătate a nopții. Era atât de strălucitoare, încât putea fi observată cu o bună bucată de timp înaintea asfințitului Soarelui. Coada ei era orientată vest-est. Cometa se vedea foarte bine îndată după apusul

Soarelui și era mai strălucitoare decât luna plină. A putut fi observată vreme de aproximativ patru luni.

— În jurul datei de 8 iunie 1456 probabil că a început să fie văzută o cometă. Ea a fost vizibilă aproximativ o lună. Această cometă care va reveni cu o anumită periodicitate, descoperită în 1705 de Edmund Halley, va primi numele acestuia.

Apariția acesteia în 1456 este legată și de ciuma ce a bătut în acel an și l-a răpus la 11 iunie 1456 pe Iancu de Hunedoara

— După un an, în 1457 apare o nouă cometă. Perioada în care trebuie să fi fost impresionantă este cuprinsă între sfârșitul lui iunie, când prezenta deja o coadă lungă, și începutul lui august.

— În vara anului 1531 și-a făcut din nou apariția pe cer, după 75 de ani, cometa periodică Halley. A fost văzută mai bine în luna august.

— Cometa care a apărut pe cerul nostru la începutul lunii martie a anului 1556, a primit numele lui David Fabricius — care a făcut observații asupra ei. Ea a fost urmărită în martie și aprilie, când strălucirea sa era destul de mare.

— Una dintre cometele remarcabile ale secolului al XVI-lea a apărut în luna noiembrie 1569. A fost văzută puțină vreme, numai vreo trei săptămâni. Lumina sa avea o nuanță gălbuie. Coada era foarte strălucitoare și avea o lungime neobișnuită.

— Spre sfârșitul anului 1577 apare o mare cometă în jurul datei de 10 noiembrie 1577, la apariție ei strălucea atât de tare încât era vizibilă când Soarele nu apusese încă. Mai mult după lăsarea întunericului lumina sa pătrundea chiar și prin stratul subțire de nori care acoperea cerul, astfel că mulți privitori au crezut că se vede Luna. Odată cu sosirea anului 1578, cometa a devenit din ce în ce mai puțin impunătoare.

— O cometă nu prea spectaculoasă a putut fi văzută la sfârșitul lunii iulie 1596.

— În toamna anului 1607 se reîntoarce cometa periodică Halley. Ea fiind văzută slab la sfârșitul lui septembrie.

— În a doua parte a lunii noiembrie 1618 până la începutul anului 1619 a putut fi observată cometa 1618 II. Ea a impresionat prin lungimea insolită a cozii astrului.

— De pe la jumătatea lunii ianuarie 1665 și până la începutul lunii februarie a fost văzută iarăși o stea cu coadă mare. Era cometa Hevelius.

— În 1668, zice cronicarul, „la 14–19 martie, s-a văzut o mare cometă la apusul Soarelui și puțin după apusul Soarelui (...). Rezultatul acestei comete a fost o mare secetă și apoi la recoltă mari ploi și inundații...”

Era de așteptat ca ivirea unei comete cu o coadă atât de impunătoare pe cerul românesc să fie notată în cronicile vremii.

— Între lunile decembrie 1680 și februarie 1681 a strălucit pe cerul nostru o mare cometă cu o coadă de culoare albă, lată, foarte lungă (acoperind aproape jumătate din bolta cerească) și curbată, îndreptată spre sud-vest. Până la 18 decembrie s-a văzut dimineața, la 18 decembrie s-a văzut în timpul zilei, pe la orele 11–12, iar după această dată a început să apară seara, după apusul Soarelui, prezentând o coadă și mai lungă decât înainte și răsfirată. Nucleul se distingea net, având aspectul unei stele. Cometa a rămas pe cer timp de aproape opt săptămâni și se mișca printre constelații către nord. Era marea cometă 1680 Kirch, una dintre cele mai frumoase din secolul al

XVII-lea. Ultima dată înainte de 1680, cometa lui Kirch a trecut prin apropierea Pământului cu peste șapte mii de ani înainte de Hristos.

— După 23 august 1682 a fost văzută o cometă vreme de 14 zile lângă polul „ceresc”. Era cometa Halley.

— Și în martie 1742 a putut fi observată cometa periodică Grigg Mellish.

— În 1744 a fost văzută cea mai frumoasă cometă apărută în secolul al XVIII-lea, Klin Kenberg.

Strălucirea cometei a fost excepțională, mai ales în februarie, pe măsură ce astrul se apropia de periheliu. Ura spectacol uluitor a oferit însă cometa după trecerea sa la periheliu, la 1 martie. Ea prezenta atunci șase cozi enorme, de lărgime totală peste 45° fiecare având lungimea cuprinsă între 30 și 44° și lărgimea de aproximativ 4°. În afară de acestea se mai vedeau încă vreo cinci cozi mai mici. Totul creând un tablou de o rară frumusețe.

— În a doua jumătate a lunii august 1769 a fost observată o cometă. Ceea ce a caracterizat-o a fost lungimea insolită a cozii sale. Ea a fost văzută și în luna septembrie.

— În toată luna octombrie 1807 a fost văzută o cometă numită Giovanni. Ea s-a caracterizat printr-un nucleu strălucitor și o coadă relativ scurtă.

— Anul 1811 a oferit privitorilor spectacolul uneia dintre cele mai mari și mai frumoase comete ale veacului al XIX-lea. Era cometa 1811 I Flaugergues vizibilă pe cer vreme de aproape un an și cinci luni. Dimensiunile astrului erau impunătoare. În octombrie., capii avea un diametru aparent de aproape jumătate de grad (numai cu puțin mai mic decât diametru aparent al Soarelui) și prezenta, o nuanță verde-albăstrie. Din cap se desprindeau două cozi una dreapta, cealaltă curbată, mai lungă și de o lărgime de aproximativ 7°.

Vorbind despre mărimea cometei, nu putem trece cu vederea dimensiunile uriașe ale capului său. Între lunile septembrie și noiembrie 1811, diametrul capului atingea 1.700.000 km. De notat faptul că diametrul Soarelui nu atinge decât aproximativ 1.400.000 km.

— În august 1812 pe la jumătatea lunii se vedea bine cu ochiul liber o cometă. În special nucleul, cu aspect de stea, înconjurat de nebulozitatea coamei, atrăgea atenția. Astrul a putut fi zărit până spre sfârșitul lunii septembrie 1812.

— O altă cometă a fost văzută prin a doua jumătate a lunii februarie 1821.

— De la începutul lunii ianuarie 1824 și până la sfârșitul lunii a putut fi zărită o cometă.

— În toamna anului 1835 reapare cometa Halley, a fost văzută la sfârșitul lui septembrie și începutul lui octombrie. Coada cometei a ajuns să acopere pe cer 20–25°, fiind largă de aproximativ 1°.

— La sfârșitul lunii februarie 1843 a fost văzută o cometă. Strălucirea sa excepțională, ca și lungimea deosebit de mare a cozii, au făcut din 1843 I una dintre cele mai impresionante comete apărute în secolul al XIX-lea.

— Începând cu a doua jumătate a lunii august 1858 și până pe la jumătatea lunii octombrie a fost văzută o altă cometă.

— Un cronicar însemna că în 1861, în luna iunie 27, s-au arătat o stea cu coadă destul de mare spre miez-noapte și au ținut numai 10 zile, apoi au început să se înalțe în sus și se micșora până ce abia se vedea.

— După data de 22 iunie 1881 a început să fie văzută o cometă strălucitoare. Cu trecerea timpului, cometa devenea din ce în ce mai puțin impunătoare. A fost văzută până la începutul lunii septembrie.

— Lista aparițiilor cometelor pe cerul nostru o vom încheia cu menționarea unui reprezentant cu adevărat excepțional al acestei clase de corpuri cerești: marea cometă 1882 II.

Cometa a fost una dintre cele mai strălucitoare cunoscută în istorie. Ea a produs o impresie deosebită privitorilor. La 5 septembrie cometa răsărea cu aproape două ore înaintea Soarelui și se vedea încă o bună bucată de vreme și după răsăritul acestuia. Ea a fost văzută pe cer spre răsărit și nu se ridica prea mult deasupra orizontului. A fost văzută până la sfârșitul anului [B-4].

FENOMENE DE OPTICĂ ATMOSFERICĂ

Apariția pe cerul nostru a halourilor, a crucilor de lumină, a sorilor falși și lunilor false, a flăcărilor aurorelor a stârnit un viu interes privitorilor. Că asemenea fenomene au avut loc deseori stă mărturie numărul mare de știri care le descriu. Din păcate, ele nefiind vizibile de obicei, decât de pe o arie restrânsă, subliniem numai probabilitatea observării lor și din Rădești. Vom prezenta, deci, câteva din fenomenele care ar fi fost posibil să fie văzute:

— La 28 februarie 1600 s-au văzut 3 sori pe cer. Fenomenul atmosferic se pare, i-a impresionat mult pe privitori; ivirea pe cer a mai multor sori în același timp. Condițiile atmosferice au fost, probabil, favorabile producerii fenomenului vreme destul de lungă și pe o întindere mare, căci Soarele triplu a putut fi observat de dimineața până seara, în întreaga Transilvanie. În acest caz spectacolul ceresc a fost urmărit de o mulțime de oameni din diverse locuri. Că fenomenul a impresionat puternic e inutil s-o mai spunem.

— Semnul ceresc apărut în noaptea de 19 spre 20 septembrie 1604 a fost o auroră polară. Durata mare (aproape întreaga noapte), culoarea roșie, înfățișarea asemănătoare cu a unui „cort de război” (ducându-ne cu gândul la „draperiile” aurorale). Semnul a produs — se pare — întâi mirare, care apoi s-a transformat în îngrijorare.

— În câteva nopți din noiembrie 1613 de asemenea ar fi fost posibil să fi fost văzute câteva aurore polare.

— În 1631 la 5 septembrie, cam pe la ora 12 noaptea, a fost văzut un cerc foarte mare de culoare sângerie, pe când luna strălucea foarte viu. Era vorba de un halou lunar, în acea noapte de 5/6 septembrie.

— La 30 iunie 1646 au fost văzuți trei sori, de la ceasurile 4 la 6 (deci între orele 16-18).

— La 17 octombrie 1657 alături de astrul zilei străluceau trei parhelii. Practic au fost văzuți patru sori [B-5].

În 1572 s-a văzut o nouă stea în Cassiopea. Astrul a început să strălucească brusc în toamna lui 1572. Este vorba de celebra supernovă din 1572.

Unele stele slabe, fără a fi înainte subiect de variații ale luminozității, încep deodată să crească foarte rapid în strălucire. Cauza acestei transformări rapide pe care o suferă nova este acumularea de energie în straturile de adâncime mică ale stelei și apoi degajarea acestei energii prin explozie. La explozia noiei se degajă o cantitate de energie egală cu cea pe care ar emite-o Soarele în 10.000–100.000 de ani.

Uneori, însă, violența exploziei este greu de imaginația se petrece în straturile adânci ale stelei și degajă într-un timp extrem de scurt o energie comparabilă cantitativ ce cea pe care Soarele n-ar putea să o emită decât în câteva miliarde de ani. Materia, reprezentând câteva procente din masa astrului, este azvârlită în spațiu cu imensa viteză de 6.000 km/s. Luminozitatea crește brusc de miliarde de ori. O astfel de stea este numită supernovă. Așa ceva au putut vedea strămoșii noștri, în toamna anului 1572.

— Spre sfârșitul lui octombrie 1604 a fost văzută o prveliște asemănătoare, deci, o altă supernovă.

Pe cer, la Rădești, au fost văzute, în timp, multe fenomene pe care oamenii nu au putut să și le explice. Unele dintre aceste fenomene nu și-au găsit explicația nici la ora actuală, dată de oameni de știință.

Unul dintre aceste aspecte îl vom prezenta mai jos. În anul 1924, pe timpul aratului, spre amiază, a fost văzut trecând din spre Almaș, spre Mustești, deci oarecum pe direcția S.E. spre N.V., un obiect de formă cilindrică, de culoare roșietieă cu reflexe albăstrie și cu un fel de coadă care era ca focul. Obiectul se deplasa cu o viteză destul de mare și fără a face nici, cel mai mic zgomot. Zborul său nu a fost la înălțime prea mare [B–7].

EPIDEMII

De holeră

Au fost mai multe valuri. Primul, la noi, a început la jumătatea lunii iulie 1831 și se pare, că a durat până în 1832. Al doilea a fost prin iulie 1873 [B–8].

De ciumă

Epidemiile de ciumă au fost mai numeroase. Noi vom aminti aici doar marea epidemie de „ciumă neagră” din 1348–1349 care probabil i-a afectat și pe strămoșii noștri.

Dintre ultimele au fost cele din anii 1710, 1733 și 1739.

Vom mai aminti și un cutremur. El a fost simțit la 27 martie 1893 ca venind dinspre est spre vest [B–9].

Note bibliografice
(utilizate la Întâmplări mai puțin obișnuite)

1. N. Topor, *Ani ploioși și secetoși în R.P. Română*, C.S.A. Institutul Meteorologic, 1963, p. 9–55 passim.
2. Vasile Mioc, Damaschin Mioc, *Cronica observațiilor astronomice românești*, Editura Științifică și Enciclopedică, București, 1977, p. 21–59 passim.
3. Idem, *Op. cit.*, p. 69–86 passim.
4. Idem, *Op. cit.*, p. 97–220 passim.
5. Idem, *Op. cit.*, p. 282–296 passim.
6. Idem, *Op. cit.*, p. 319–522 passim.
7. Livia Fericean, Informator, născută 1912, Rădești nr. 157.
8. Prof. Dr. Gh. Tătatanu, Dr. Corneliu Ieniștea, *Prelegeri de epidemiologie ținute în anul 1946–1947*, p. 252 și 255.
9. Elena Rodica Colta, *Însemnări de pe cărțile vechi românești, documente ale veacurilor trecute*, în „Ziridava”, Nr. 11/1979, p. 1069–1070.

VIII PERSPECTIVELE AȘEZĂRII

Prin poziția sa, așezarea Rădești, se află la 1,5 km de drumul național (D.N. 79 A). Legătura cu acesta o face drumul comunal (D. C. 35), care are în carosabil, depuneri de piatră, ceea ce-i dă un plus de calitate. Calea ferată Arad-Brad, este relativ aproape. Deservirea așezării fiind făcută de stația C.F. Almaș, aflată la aproximativ 4,5 km de Rădești. Aceste căi de comunicare, fac ca localitatea să aibă largi posibilități de legături, de schimb și de participare activă la viața economică a județului și implică a țării și a lumii.

Hărnicia oamenilor, îndemânarea lor și inventivitatea, sunt cheazășii sigure a prosperității așezării.

Ocupațiile tradiționale, pot și trebuie să aibă o nouă dimensiune. Este veche preocuparea, accentuată în perioada interbelică, de creștere a unor vite de rasă. Condițiile de la Rădești sunt excelente pentru asemenea întreprinderi aducătoare de însemnate venituri. Ea trebuie continuată și în viitor, dar la o scară mai mare, având și sprijinul specialiștilor veterinari.

Aceleași condiții locale favorabile, pot face din pomicultură, o ramură importantă de activitate și de venituri.

Cu cheltuieli relativ modeste se pot realiza ciupercării și ele aducătoare de venit. Dar, câte nu se pot face, și se vor face, când oamenii înțeleg că prin muncă, poate să le meargă mai bine atât lor, cât și celor cu care vin în contact.

Dacă înainte, casele oamenilor erau modeste și reduse ca dimensiune iar despre confort ce să mai vorbim. Perspectivele, însă, sunt foarte promițătoare. A sporit continuu spațiul util al locuințelor. În loc de pământ pe jos, s-a trecut nu numai la dușumele ci chiar la parchet.

Au apărut casele etajate complet sau parțial și numărul lor va spori în viitor. Dar nu numai etajarea ci și dotările fac, practic, concurență locuințelor orășenești.

Din Rădești, mai ales în ultimi 50 de ani, au plecat pentru muncă sau instruire, la orașe mulți tineri. Este adevărat, dar alături de bătrâni au rămas destui tineri care pot asigura un viitor cert așezării. O parte din cei plecați, fac naveta, nu sunt, deci, ruți cu totul de sat. Oricum, mobilitatea sporită a oamenilor, prin mijloacele de transport moderne, inclusiv autoturismele personale, precum și accesul la cultură și altele, au deschis un larg orizont de cunoaștere a oamenilor și noi aspirații. În același timp a sporit considerabil și s-a diversificat sfera preocupărilor.

Electricizarea localității s-a făcut prin anii 1965 și 1966, după cum a însemnat Teodor Rada a lu Rincu (n. 22 august 1900), „la 9 decembrie 1965, ora 18,00 (ora 6 seara) s-au aprins becurile în Rădești, pentru prima oară, în jumătatea de sat de la drum spre răsărit.

Iar după un an, la 10 dec. 1966, s-au aprins luminile-becurile în tot satul Rădești”.

Alături de iluminat, a pătruns radioul, televiziunea și în felul acesta, oamenii au fost racordați la lumea largă.

Electricitatea a permis și o va face și mai mult în viitor, să se folosească diferite unelte și scule acționate electric. Vom face o paranteză spre a arăta, că și înainte gospodarii își rezolvau singuri un număr mare de activități în gospodărie, reparații, confecționarea unor lucruri noi etc.

Pe măsura trecerii timpului, aproape fiecare gospodărie, și suntem convinși că în perspectivă, toate, vor avea câte o încăpere ce este practic un atelier complex, unde gospodarii își pot etala măiestria și inventivitatea, reparând sau creând noi obiecte necesare gospodăriei sau altor scopuri.

Pentru început, printre altele, electricitatea, a făcut să prolifereze mica industrie a maselor plastice. Viitorul însă, va aduce noi ocupații care să sporească aria preocupărilor, dar și veniturile acestor oameni harnici.

Se va trece, în aceste ateliere, suntem convinși, de la soluționarea unor probleme curente pentru propria gospodărie, la o anumită specializare menită a satisface nu numai nevoile proprii, ci și a comunei și chiar pe o arie mai largă. Civilizația presupune un număr mult mai mare de specializări, pentru reparații sau producție.

Măiestria înăscută a femeilor le recomandă în realizarea de obiecte de artizanat, mai ales vestimentare, putând deveni un centru important în acest domeniu. Iar veniturile realizate nu ar fi de neglijat.

Valea Bodeștilor-Rădeștilor, și împrejurimile sunt de o mare frumusețe. În prezent acest cadru și aerul pur, încă, nu sunt suficient valorificate. Dar în perspectivă, există pe Vale, mai ales lângă Vârful Cetățelei, un loc ideal pentru a se crea chiar o stațiune de tratament și recuperare mai ales pentru cei suferinzi de boli de plămâni și cei cu nevroze.

Sporirea simțitoare a spațiului disponibil în casele oamenilor, constituie o bază materială foarte bună pentru anumite forme de turism și o sursă suplimentară de câștig.

Bine gândite și realizate de oameni pricepuți în meserie, tot pe Vale, ar putea fi construite câteva cabane care să asigure toate cerințele unui turism modern.

Realizarea unei case muzeu la Rădești, sau cel puțin a unei încăperi cu această destinație, ar spori atractivitatea pentru așezarea noastră și în același timp posibilitatea unei mai bune cunoașteri a valorilor create în comună. Poate în casa Nr. 94 a lui Rada Ștefan-Codru.

Credem că o cercetare arheologică de calitate în hotarul comunei Rădești, ar scoate la iveală lucruri interesante, ce ar putea, în afara îmbogățirii datelor științifice, să conducă și la înscrierea așezării în circuitul de valori, de interes mai larg, chiar național.

Nutrim speranța că numărul mare al celor care s-au născut în Rădești și au plecat, nu-l vor uita cu desăvârșire. Ne gândim în special la cei cu studii superioare și la cei care au o bună stare materială, că își vor aduce partea lor de contribuție la propășirea acestei așezări multimilenare, spre a fi la înălțimea strămoșilor noștri, care merită din plin recunoștința și omagiul nostru.

Pentru tot ce au făcut și vrem să subliniem, încă odată, admirația noastră pentru înțelepciunea de care au dat dovadă la alegerea vetrei satului, ducând o luptă acerbă în acest scop.

Vatra aleasă a demonstrat cu prisosință corectitudinea opțiunii, inteligența și prevederea strămoșilor noștri. Ea a ferit așezarea de inundații, de alunecări de teren și de multe alte rele.

Noi, urmașii, le mulțumim din toată inima!

GLOSAR

A		
abrac	=	grăunțe pentru vite
ai	=	usturoi
aitură	=	sos cu mult usturoi (din usturoi)
albele	=	alife de față
(a) aldui	=	a binecuvânta
arșeu	=	cazma
astară	=	astăseară, de seară
B		
bai	=	necaz, pagubă
barim	=	Măcar
barșon	=	catifea
băbură	=	apărătoare din bârne deasupra vetrei focului
băgau	=	tutun, mai ales scos din pipă și care se ținea în gură
beciag	=	bolnav
bică	=	taur
birău	=	primar
bărnaci	=	brunet
blastamat	=	înrațit, netrebnic
blid	=	vas de lut (pământ)
bociolie	=	gămălie
bolind	=	nebun, prost
borș	=	mazăre
boțit	=	șifonat, îndoit
brâncă	=	mână
bucate	=	cereale (termen general)
bucele	=	chibrite
(a) bucica	=	a da peste cineva, a întâlni sau a nimeri
(a) buduli	=	a căuta ceva (mai ales într-un loc îngust)
bui	=	a coborî, a se da jos
bumb	=	nasture
bumbuleu	=	rotund (bombat) ca nasturele
C		
camniță	=	vatră liberă, unde se făcea focul
canță	=	cană mare de ceramică (mai nou și din metal), cu gâtul larg, cu sau fără cioc
capară	=	arvună, aconto
captalan	=	brusture
caput	=	poarta de la uliță, folosită pentru car, căruță
carce	=	scrisoare
carfiol	=	conopidă
cată	=	caută, privește
ceapță	=	cârpă mică cu care nevestele-și leagă părul
ceie	=	cusătură îngustă și mărunță, care leagă piesele de pânză laolaltă (cămăși, izmene etc.)
cică	=	chică (cozile fetelor)
(a se) cici	=	a se găti frumos
cingă	=	blană (scândură) de la marginea patului
cină	=	noroi
ciopor	=	grămadă, grup
cios	=	paznic de câmp

cipcă	=	dantelă croșetată din ață
ciripă	=	țiglă, pentru acoperitul caselor
cisaliță	=	fiertură de prune
ciufuli	=	(a) batjocori, defăima
ciuhă	=	vârf înalt, loc de observare
ciurdă	=	cireadă, turmă de vite
ciurici	=	aluat tăiat cu model și copt în untură
civitură	=	tiveală
(a se) cânta	=	a (se) jeli, a se plânge
cârpă	=	basma, sau cu destinația ce se precizează (de încins, după cap, pe cap etc.)
clanet	=	clarinet
clisă	=	slănină
coamă	=	freză, dar și păr bogat
cocie	=	căruță
cocorei	=	gogoși
colnă	=	adăpost acoperit pentru unelte, car, furaje etc.
colop	=	pălărie
copârșeu	=	coșciug
coptoriște	=	locul, în general în tindă, unde era cuptorul (N.R.V. — unii pronunță cuptoriște)
corlan	=	apărătoarea împotriva scânteilor la casele acoperite cu paie
coșariță	=	coș din nuiele împletite pentru transportat diferite produse. Are un mâner
cotarcă	=	patului unde se păstrează porumb
cotoane	=	anexele gospodăriei (cămări, colne, grajd etc.)
credeț	=	bufet
crițari	=	bani de mică valoare
(a) crunta	=	a stropi cu sânge
(a) cucăi	=	a moțâi
cuce (cute)	=	gresie pentru ascuțit coasa
curici	=	varză
cursurău	=	cunună de grinzi puse pe pereții casei pe care se așezau căpriorii acoperișului (haizașu)
cusurău	=	excrescență a plinii coapte în cuptor, (așteptată cu nerăbdare de către copii)
D		
dabalat	=	pleoștit
darab	=	bucată
desfăca	=	a curăța boabele de porumb de pe știuleți
dinstui	=	fiert înăbușit, cu puțină apă și la foc mic
doloamă	=	haină mai lungă (trei sferturi), uneori îmblănită
doscă	=	scândură
drâglu	=	instrument de lemn (fier) pentru scos cărbuni (jarul) din cuptorul de pâine
drugă	=	sucitoare
dube	=	1) pive cu ciocane mari de lemn, cu ajutorul lor îngroșându-se și muindu-se pânura de șube etc.; 2) tobe muzicale
ducean	=	prăvălie
duhan	=	tutun
dună	=	pernă mare folosită pentru acoperit
F		
fălos	=	mândru, semeț
(a) fârbui	=	a vopsi

ferice	=	ferigă
feștea	=	vopsea
fingeană	=	căniță, ceașcă
floc	=	sertar
firez	=	fierăstrău
foale	=	burtă
fodră	=	motiv popular pe poale sau rochie din ață colorată sau panglică, volănaș
fonfiu	=	saschiu, plantă erbacee cu frunze mici și flori mici albastre
frăgar	=	dud
fușcei	=	drugi din lemn sau metal
G		
galan	=	șnur, panglică
gazdă	=	stăpân, om avut
(a se) gida	=	a se obișnui
gilău	=	rindea
gioabă	=	vas din doage, înalt și mai îngust (cca. 5 litri)
giolgi	=	batistă
gâb	=	gârbov
gligan	=	porc mistreț
grindă	=	bârnă de susținere, pusă în lungimea construcției
groși	=	bârne subțiri de la târnaț
grui	=	vârf, coastă de deal
grumpe	=	cartofi
gurgui	=	vârful ridicat al opincilor
H		
hamiș	=	șiret, fals
hăizaș	=	scheletul de lemn al acoperișului caselor
hibă	=	neajuns, lipsă, defect
higigiș	=	lăutar
hoară(e)	=	păsări de curte
holâmb	=	movilă, semn de hotar
hudă	=	gaură (groapă adâncă)
hului	=	a (se) dărâma, prăbuși
I		
iorgovan	=	liliac (plantă)
iosag	=	animal
Î		

învăli	=	a transforma o față în nevastă
înblaci	=	a bate plantele cu un înblaciu sau băț, pentru a scoate grâul, fasole etc.
împănat	=	ornament cu flori
J		
jeb	=	buzunar
jirebie	=	păpușă de cânepă sau lână legate
jolj	=	pânză albă de fabrică (mai fină)
jumătate	=	vas din lemn = 3 gioabe sau 15 litri
jurat	=	membru în consiliul comunal, ajutor de primar
L		
laibăr	=	pieptar țărănesc din postav, vestă
lașcă	=	tâiței
laviță	=	scaun lung din lemn în 4 picioare, uneori cu spătar
leasă	=	împletitură de nuiete de diferite forme și destinații
lespige	=	tablă de metal sau o piatră dură, pe care se coace aluatul, semințele etc.
leațuri	=	șipci de lemn (se folosesc la acoperișul caselor, garduri etc.)
lipigeu	=	cearșaf de pat
lothe (lodbe)	=	bârne cioplite, fasonate la o anumită grosime
loitre	=	părțile laterale ale căruței, carului
lopaciță	=	spată, omoplat
lotru	=	nesupus autorități lor, haiduc, tâlhar
lubeniță	=	pepene verde
ludaie	=	dovleac
M		
mai	=	unealtă din lemn de diferite forme cu care se izbește (la spălatul rufelor, la bătutul parilor în pământ etc.)
majă	=	chintal, 100 kg
marhă	=	vită
măsură	=	unitate de măsură = 2 jumătăți sau 30 litri
matușoi	=	soțul mătușii (deci rudă prin alianță)
mazăre	=	fasole
măltărit	=	tencuit
mănușă	=	cantitatea de cânepă (paie) cât se putea prinde în mână la recoltat (sau la acoperit casa când erau folosite paietele)
măsăriță	=	fața de masă
măștihoai	=	mamă vitregă
măștihoi	=	tată vitreg
(a) me	=	a merge
meșter-grindă	=	grinda principală de susținere pe toată lungimea construcției
misir	=	bumbac tors de fabrică, fin
mâță	=	pisică, dar și dispozitiv metalic asemănător unei ancore cu ajutorul căruia se scoateu lucruri căzute în locuri adânci, fântână etc.)
mnere (de prune)	=	magiun
modru	=	chip, fel
mojer	=	piuliță pentru mărunțit diferite produse

morcon	=	morcov
morminți	=	cimitir
murui (t)	=	a da peste vatra din pământ cu un amestec de balebă cu apă
musai	=	neapărat, necesar
muzgurit	=	mânjit, murdărit
N		
neauă	=	zăpadă
nealcoș	=	fălos, mândru
O		
obloc	=	fereastră
oblanic	=	ștergar făcut colac și pus pe cap de către femei, atunci când transportă greutăți (coșuri etc.)
ocol	=	curte, ogradă
ol (oluri)	=	ulcior, ulcioare
olcuț	=	ulcioraș
olcuță	=	cană, oală mică
P		
pană	=	floare, sau motive ornamentale florale
pasulă	=	făsole
pazătură	=	mâncare pregătită prin fierbere
păcurar	=	cioban
pănură	=	postav (țesut în 4 ițe îndesat la dube — piuă)
păsălit	=	bine potrivit, îmbinat
(a) pica	=	a cădea
pițulă	=	monedă austriacă de 10 creițari
pizarău	=	colăcel — pânișoară mică ce se dă copiilor cu ocazia sărbătorilor
pânză învalită	=	pânza țesută în casă din bumbac (sau misir) și fuior de cânepă
pârlău	=	vas de doage cu 3 picioare în care se opăreau rufele ce erau pregătite pentru lăut (spălat)
pârlui	=	a opări rufele cu leșie în pârlău
păs	=	zeamă de prune, mere, pere etc., uscate și afumate fierte. Zeama se mânca cu mălai
plevărie	=	1) locul unde se depozita pleava; 2) atelier unde se prelucra tabla (plevul)
plotog	=	bucată de piele mai groasă
poale	=	piesă vestimentară femeiască din pânză de cânepă sau in, purtată înainte la vedere iar mai târziu sub fustă
pocică	=	farmacie
podîșor	=	dulap mic, dispus aproape de foc
poliță	=	etajeră din scândură
podrum	=	pivniță
pogace	=	pâine nedospită, turtă
pojnar	=	buzunar
porție	=	dare, impozit
poșor	=	o cantitate de fân sau paie adunate; demult era și o unitate de măsură pentru ce se ridica pe acoperișul casei spre a o acoperi
prăbăli	=	a încerca
primă	=	panglică, se utilizau mai demult de către fete pentru a se împodobi
pudări	=	pudra
puiul mesei	=	sertarul mesei
pumnari	=	manșetele la cămașă cu motive populare

pup	=	boboc, mugur
R		
ras		plin, umplut la maximum
ratută		omletă, papară
răzor		fâșie îngustă de pământ între două proprietăți
rânză		stomac
romaniță		mușetel
roșceie		gratii metalice de protecție la ferestrele caselor vechi, mai apoi, grătar din lemn care oprea intrarea într-un anumit loc
rudă		prăjină, corp din lemn mai lung
rug		trandafir
rumânele		vopsele de față
S		
săgeată		bârnă de sprijin la partea superioară a târnațului
(a) sbici		a uscata, zvânta
scheză		dubă — piuă
scovardă		clătită
sfeter		jachetă, pulover
sfărtai		sfert
sobă		odaie de locuit
socăciță		bucătăreasă
spatoi		cămașă, bluză pentru femei din cânepe sau in
stavar		cel ce păzea stava de cai
stean		Stâncă, loc cu pietre
stelaj (e)		poliță cu mai multe rafturi
stânjen		unitate de măsură austriacă = 1,896 m
strujac		saltea umplută cu paie sau sușorci de porumb
sumnă		fustă din diferite materiale
Ș		
șatră		tejghea de piață (târg) acoperită
șinic		unitate de măsură = 4 măsuri sau 120 litri
șogor		cumnat, dar și ortac de dragoste
șpaiț		cămara de alimente
șpir		spirt
șpor (șpohert)		cuptor pentru gătit
șoși		stâlpii de la colțurile caselor, folosiți pentru realizarea pereților
ștrimfi		ciorapi purtați când se încălță papuci
șubă		haină (de lână) lungă, suman
șumari		pădurar
șuștar		vas în care se mulg animalele
T		
talam		lipsit de pofta de a face ceva, dar și lene
taleci		grădină
taler		ban, monedă de argint
talpa casei		bârne de lemn de la fundamentul casei
taner (talger)		farfurie de porțelan, blid
tarhat		povară, greutate
târnaț		coridor pe unul sau doi pereți ai casei, susținuți de stâlpi, sub același acoperiș cu casa, utilizat pentru diferite scopuri gospodărești
tolcer		pâlnie
tomna		tocmai
turcele		turte colorate, ce se vând la târguri
Ț		

țâpa		a arunca
țâpele		pantofi (femeiești)
țol		unitate de măsură austriacă = 2,4 cm
țuca		săruta
U		
uiagă		sticlă
urzeală		tort pe război în care se face țesătura
urzoi		unealtă casnici pentru urzitul firelor
uncioaie		soția unchiului (deci rudă prin alianță)
V		
vaitău		vas din lemn, unitate de măsură = 3 litri
vaiugă		amestec de pământ cu paie, pleavă, pus în forme, nears, apoi uscat la soare folosit în construcții
valău		vălău — jghiab pentru hrănit și adăpat animalele
vandroac		nestatornic, care umblă fără rost
vacali		a tencui
varușană		verișoară
vinars		țuică, rachiu
vramiță		poartă, de regulă cu un canat, care desparte terenurile locuite de cele cultivate
Z		
zableac		neștiutor, copil prost
zacatoare		locul unde se odihneau animalele scoase la păscut
zagie		șorț cu motive populare
zamă		supă
(a) zapși		a observa pe cineva, de regulă, pe ascuns
zdrăviet		a vântura cereale etc., aruncându-le în sus, în bătaia vântului, după care cădeau într-un vas, albie; dar și strănut
(a se) zgodi		a se nimeri
zângălău		clopoțel
zlot		monedă de aur sau argint
zobon		bluză femeiască scurtă, din postav
(a se) zoli		a se trudi, a depune efort
zvânta		(a se) usca

După cum se observă majoritatea cuvintelor prezentate mai sus, se referă la ocupații mai noi sau la lucruri intrate în uz de dată relativ apropiată în timp, de noi. Este un fenomen firesc, care se petrece și azi în limbă, sub ochii noștri, când denumirile noutăților în tehnică, vestimentație, cele culinare etc., îmbogățesc fondul de cuvinte. Fondul de bază al limbii, însă, rămâne nealterat.

Și o ultimă observație. Adoptarea termenilor s-a făcut urmărind concizia. Un cuvânt să definească ceea ce este de spus. Putem zice că a fost urmărită economia de cuvinte.

Strămoșii noștri prețuiau cuvântul, se pare că, fără a fi taciturni, erau adepții ideii: să vorbească faptele.

BIBLIOGRAFIE SELECTIVĂ

1. Almay Oliver, A romn kérdés megoldása de baptistákkal (Document aflat la Biblioteca județeană Timiș, Secția documentare).
2. *** A magyar korona országainak Mezőgazdasági statisztikája, Elsökötet, Budapest, 1897.
3. *** A magyar szent korona országainak 1901–1910 évi. Népmozgalma községenkint. Vol. 46, Budapest, 1913.
4. *** A magyar szent korona országainak 1910 évi Népmozgalma. Első rész. A népesség főbb adatai, Vol. 42, Budapest, 1912.
5. *** „Anuarul învățământului primar-normal 1942–1943”, Timișoara, 1945.
6. *** Anuarul „Soccec” al României Mari, 1925–1926.
7. *** Arad vármegye tövénnyhatásági szabályrendeletei és közérdekü határozatai, 1896.
8. *** Aradul permanentă în istoria Patriei, Arad, 1978.
9. Arhivele Statului Arad, Fond 45. Serviciul Agricol al jud. Arad, Dosar Nr. 17/1922.
10. Idem, Fond Prefectura jud. Arad, Serv. Administrativ, Dosar Nr. 3/1925.
11. Idem, Fond 45. Serviciul Agricol al jud. Arad. Dosar Nr. 28/1925.
12. Idem, Fond Prefectura jud. Arad, Acta Congregationum Nr. 1006/1825.

13. Mircea Barbu, Ed. Ivanof, Studii privind istoria Aradului, Editura Politică, București, 1980.
14. Mircea Barbu, Eugen Glück, A. Caciora, Ed. Ivanof, Studii cu privire la istoria Aradului în perioada feudalismului timpuriu, Arad, 1978.
15. Traian Birăescu, Banatul sub turci, Editura revistei „Vreamea”, Timișoara, 1934.
16. *** „Biserica și Școala”, Anul LI, Arad, 13 mart. 1927, Nr. 11; Anul LI, Arad, 23 oct. 1927, Nr. 43; Anul LIV, Arad, 14 dec. 1930, Nr. 50; Anul LVI, Arad, 13 nov. 1932, Nr. 46; Anul LX, Arad, 27 sept. 1936, Nr. 39; Anul LX, Arad, 22 nov. 1936, Nr. 47; Anul LXII, Arad, 22 nov. 1938, Nr. 47; Anul LXVIII, Arad, 30 aprilie 1944, Nr. 18.
17. Cornelia C. Bodea, Cetatea Deznei, în „Hotarul” , anul IV 1937, martie, Arad, Nr. 2.
18. Marin Bodea, Eugen Glück, Nicolae Roșuț, Mihai Viteazul și Aradul, Arad, 1975.
19. Liviu Borcea, Studiu, publicat în „Crisis”, Oradea, 1974, Nr. 4.
20. Dr. Teodor Botiș, Istoria Școlii normale (Preoarandiei) și a Institutului Teologic Ort. Român din Arad, Editura Consistoriului, Arad, 1922.
21. Valer Butură, Străvechi mărturii de civilizație românească. Transilvania, studiu etnografic, Editura Științifică și Enciclopedică, București, 1989.

22. Andrei Caciora, Nicolae Roșuț, Aradul în lupta pentru eliberare socială și națională. Documente I, Arad, 1978.
23. A. Cacioara, E. Glück, Cnezate și voievodate românești arădene, în Studii privind istoria Aradului, București, 1980.
24. *** Călători străini despre țările române, Vol. 1, Editura Științifică, București, 1968.
25. *** Idem, Vol. 2, București, 1970.
26. Dr. Gheorghe Ciuhandu, Episcopii Samuil Vulcan și Gherasim Raț. Pagini alese din istoria Românilor Crișeni (1830–1840), Arad, 1935.
27. Idem, Românii din Câmpia Aradului de acum două veacuri, Arad, 1940.
28. Idem, Schițe din trecutul Românilor arădeni din veacul al XVIII-lea, Arad, 1934.
29. Stela C. Clepea, Interiorul tradițional, în „Tibiscus”, Etnografie 1976–1978. Culegeri de studii și materiale de etnografie și artă populară, Timișoara, 1978.
30. Prof. Ion Gh. Costinescu, Relieful României. Din cele mai străvechi epoce geologice până în prezent, București, 1925.
31. Maria Comșa, Studiu, în „Studii și cercetări de istorie veche”, Tomul 18, nr. 3, 1967.
32. P. Coteș, Depresiunea Zarandului, în Probleme de geografie, Vol. IV, Editura Academiei, București, 1957.
33. Dr. Gheorghe Crainiceanu, Igiena țeranului român. Locuința, încălțăminte, îmbrăcăminte. Alimentația în diferite regiuni ale țării și în diferite timpuri ale anului, Litotipografia Carol Göbl, București, 1895.
34. Cronicarul Cremene, Cum trăiau strămoșii noștri, Vol. 2, București, 1927.
35. Ion Horațiu Crișan, Origini, Editura Albatros, București, 1977.
36. Dr. Csánki Dezső, Magyarország történelmi földraiza a Hunyadiak korában, Vol. 1, Budapeșt, 1890.
37. Colectiv, Cu viața zid la trecători, Editura Militară, București, 1986.

38. Nicolae Densușianu, Dacia preistorică, București, 1913.
39. *** Documente referitoare la Episcopia ortodoxă a Aradului, Arad, 1986.
40. Dr. Silviu Dragomir, Studiu, în „Transilvania”, Anul XLVIII, 1 iunie 1917, Nr. 1–6.
41. Nicolae Drăganu, Românii în veacurile IX–XIV pe baza toponimiei și a onomasticii, București, 1933.
42. Florian Dudaș, Descoperiri de monede și tezaure monetare romane în vestul și nord-vestul României, în „Gaudeamus — Alma Mater Crisiensis”, Oradea, an II, Nr. 1–2.
43. Idem, Manuscrise Românești din Bisericile Bihorului. Partea II. Literatura medievală și Catalogul manuscriselor, Editura Episcopiei Ortodoxe Române a Oradei, Oradea, 1986.
44. Idem, Lotrii Zarandului, în „Magazin istoric”, Anul VII, Nr. 3 (72) martie, 1973.
45. Idem, Studiu, în revista „Orizont”, Anul XXVI din 12 sept. 1975, Nr. 37

(396).

46. Idem, Studiu, în „Revista Muzeelor”, Nr. 4/1970.
47. Idem, Zarandul — chipuri și fapte din trecut, Editura Albatros, București, 1981.
48. Dvorzsák Ianos, Magyarország helységnévtára, Vol. 1 și 2, Budapest, 1886.

49. *** Enciclopedia geografică a României, Editura Științifică și Enciclopedică, București, 1982.
50. *** Episcopia Aradului. Istoric, viață culturală, monumente de artă, Arad, 1989.

51. Fabian Gabor, Arad vármegye leírása historiai geographiai és statistikai tekintetben, Buda, 1835.
52. Fényes Elek, Magyarország geographiai szótára Vol. 1–2, Pest, 1851.
53. Dr. Alexandru Filipașcu, Studiu, în „Transilvania”, Anul 74, Nr 1, ianuarie 1943, Sibiu.

54. Dr. Gaal Jenő, Aradvármegye és Arad szabad királyi város közigazdasági, közigazgatási és közművelődési, állapotának leírása, Arad, 1898.
55. *** „Gazeta Oficială” publicată de Consiliul Dirigent al Transilvaniei, Banatului și ținuturilor Românești din Ungaria, Nr. 13–15 Sibiu, 5–8 februarie 1919.
56. Eduard I. Găvănescu, Un interesant recensământ al Domeniului regal și cameral al Aradului, în revista „Hotarul”, Arad, 1933, Anul I, Nov. 7.
57. Dr. Onisifor Ghibu, III. Cărțile de cetire din Transilvania, în „Analele Academiei Române” Tom XXXVIII. Memoriile Secției literare Nr. 3, București, 1916.
58. Idem, Din istoria literaturii didactice Românești, în „Analele Academiei Române” Tom XXXVIII. Memoriile Secției literare Nr. 2, București, 1916.
59. Dr. Liviu T. Ghilezan – Deputat, Contribuții la Noua reformă agrară pentru Transilvania, Bănat, Crișana și Maramureș, Imprimeria Ministerului Cultelor și Artelor, București, 1921.
60. Ion Ghinoiu, Vârstele timpului, Editura Meridiane, București, 1988.
61. Claudiu Giurcăneanu, Populația și așezările din Carpații românești, Editura Științifică și Enciclopedică, București, 1988.
62. Constantin Giurescu, Contribuții la istoria științei și tehnicii românești în secolele XV–începutul secolului XIX, Editura Științifică, București, 1973.
63. Ioan Godea, Monumente de arhitectură populară din nord-vestul României, Vol. 2, Muzeul Țării Crișurilor, Oradea, 1974 .

64. Herodot, *Istoriei*, Ediția 1902.
65. V. Iarovici, M. Borcoș ș.a., Geologia Munților Apuseni, Editura Academiei

- R. S. Române, București, 1976.
66. V. Iarovici, D. Giușcă ș.a., *Evoluția geologică a munților Metaliferi*, Editura Academiei R. S. Române, București, 1969.
 67. Mircea Ilie, *Epocile geologice ale pământului*, Editura Științifică, București, 1967.
 68. Mircea Ilie, *Munții Apuseni*, Editura Științifică și Enciclopedică, București, 1957.
 69. *** *Industria și bogățiile naturale din Ardeal și Banat*, Editată de Camera de Comerț și Industrie, Cluj, 1927.
 70. Institutul Central de Statistică, *Recensământul general al populației României din 29.12.1930*, Vol. I, Sex, stare civilă, grupe de vârstă, gospodării, infirmități, populație flotantă, București, 1938.
 71. Idem, *Op. cit.*, Vol. II, Neam, limbă maternă, religie, București, 1938.
 72. Idem, *Op. cit.*, Vol. III, Știința de carte, București, 1938.
 73. Idem, *Op. cit.*, Vol. IX, Structura populației României. Tabele selecționate din rezultatele recensământului general al populației din 1930, București, 1940.
 74. Idem, *Recensământul general al României din 1941. Date sumare provizorii*, București, 1944.
 75. Idem, *Recensământul agricol din 1941. Numărul exploatațiunilor agricole după mărime, mașini și unelte agricole*, Vol. I, București, 1949.
 76. Gheorghe Iordache, *Ocupațiile tradiționale pe teritoriul României*, Editura Scrisul Românesc, Craiova, Vol. I, 1985 și Vol. 2, 1986.
 77. Dr. Jakkabffy Elemer, *Erdély statisztikája*, Lugoj, 1923.
 78. Victor Jinga, *Probleme fundamentale ale Transilvaniei*, Vol. I, Brașov, 1945.
 79. Kehrér Károly, *Aradvármegye és Arad sz. Kir. Város népoktatásügye 1885–1910-ig*, Arad, 1910.
 80. Constantin Kirițescu, *Istoria războiului pentru întregirea României 1916–1919*, Vol. II.
 81. Kollerffy Mihály, *A magyar korona orszáinak helységnévtára*, Budapest, 1877.
 82. Geza Kovach, *Ahol Bozsa és Horea hadai jártak*, Editura Kriterion, București, 1976.
 83. Idem, *Material*, în „Studii și articole de istorie”, Vol. XVI, București, 1970.
 84. Idem, *Țărâtimea arădeană în perioada reglementării urbariale din 1771–1786*, în „Ziridava”, Vol. 8, 1977.
 85. Iosif Kovacs, *Desființarea relațiilor feudale în Transilvania*, Editura Dacia, Cluj, 1973.
 86. Kozma Pál, *Zarand — vármegye, Földirati, statistikai és történeti leirása*, Kolozsvatt, 1848.
 87. I. Lupaș, *Realități istorice în voievodatul Transilvaniei din secolele XII–XVI*, București, 1938.
 88. Dr. Ioan Lupaș, *Răscoala țaranilor din Transilvania la 1784*, Cluj, 1934.
 89. Octavian Lupaș, *Voievozi și cneji români în județul Arad*, Arad, 1941.
 90. Traian Mager, *Ținutul Hălmeagului, Monografie, Cadrul istoric*, partea I,

- Tiparul Tipografiei Diecezana, Arad, 1938.
91. Idem, Partea a II și a III, Arad, 1937,
 92. Magyar statisztikai köylemények I kötet Ujsorozat, A magyar korona országainak 1900 évi Népszámlálása. Elso rész. A népesség általános közsélienking, Budapest, 1902.
 93. Idem, Op. cit, Második rész. A népesség foglalkozása közsélienking, Budapest, 1904.
 94. Magyar statisztikai köylemények, A magyar szent korona országainak 1910 évi Népszámlálása, Második rész. A népesség foglalkozása vol. 48, Budapest, 1913.
 95. Idem, Magyarország közsségenek háztartása az 1908, Vol. 39, Budapest, 1913.
 96. Idem, A magyar szent korona országainak Allatlétszama az 1911-ik évi február hó 28-iki állopot szerint, Vol. 41, Budapest, 1913.
 97. Dr. Radu Octavian Maier, *Arhitectura țărănească și elementele ei decorative în vestul țării*, Arad, 1979.
 98. Ștefan Manciulea, *Așezările românești din Ungaria și Transilvania în secolele XIV–XV*, Blaj, 1941.
 99. Vasile Mangra, Mitropolitul Sava II Brancovici (1656–1680), Arad, 1906.
 100. C. Martinovici, N. Istrate, Dicționarul Transilvaniei, Banatului și celorlalte ținuturi alipite, Cluj, 1922.
 101. Márki Sandor, Arad vármegye és Arad szabad király város története, Arad, Vol. 1, 1892; Vol. 2, 1895.
 102. General Gh. D. Mărdărescu, *Campania pentru dezrobirea Ardealului și ocuparea Budapestei (1918–1920)*, București, 1922.
 103. Nicolae Meszaros, Iustinian Petrescu, Coloși printre viețuitoarele străvechi, Editura Științifică și Enciclopedică, București, 1976.
 104. Ștefan Meteș, *Istoria bisericii și a vieții religioase a românilor din Ardeal și Ungaria*, Vol. I. *Până la 1700*, Arad, 1918.
 105. Vasile Mioc, Damaschin Mioc, *Cronica observațiilor astronomice românești*, Editura Științifică și Enciclopedică, București, 1977.
 106. Iosif Moldovan, Monografia reuniunii învățătorilor români dela școalele confesionale din Dieceza Aradului (Manuscris).
 107. Silvestru Moldovan, Nicolae Togan, Dicționarul numirilor de localități cu populațiune română din Transilvania, Sibiu, 1919.
 108. *** „Monitorul Oficial”, Nr. 259 din 2 martie 1923; Nr. 184 din 16 nov. 1923; Nr. 220 din 7 oct. 1925; Nr. 223 din 10 oct. 1925; Nr. 277 din 15 dec. 1925.
 109. Tereza Mózes, *Portul popular din Bazinul Crișului Alb, (Cadrul istoric)*, Oradea, 1975.
 110. Idem, Zona etnografică Crișul Repede, Editura Sport-Turism, București, 1984.
 111. G. T. Niculescu-Varone, *Costumele naționale din România întregită*, Editura și tipografia ziarului „Universul”, 1937.
 112. Vasile Oarcea, *Poezii populare din Țara Zarandului*, Editura Minerva, București, 1972.

113. Ștefan Olteanu, *Structuri teritorial-politice românești în spațial Carpato-danubiano-pontic în secolele VIII–XI*, în „Revista de istorie”, Tomul 32, Nr. 2, februarie 1919.
114. Tudor Pamfilie, *Agricultura în România*, Studiu etnografic, București, 1913.
115. Gheorghe Panu, *Cercetări asupra stărei Țăranilor în veacurile trecute*, Vol. I, Partea I, București, 1910.
116. Ștefan Pascu, *Ce este Transilvania?*, Editura Dacia, Cluj Napoca, 1983.
117. Idem, *Istoria Transilvaniei*, Blaj, 1944.
118. Idem, *Voievodatul Transilvaniei*, Editura Dacia Cluj-Napoca, Vol. 2, 1979 și Vol. 3, 1986.
119. S. Pauliuc, *Cum s-au format munții și mările*, Editura Științifică, București, 1964.
120. Preot Dr. Mircea Păcurariu, *Istoria Bisericii ortodoxe române*, Sibiu, 1972.
121. Idem, *Politica statului Ungar față de biserica românească din Transilvania în perioada dualismului (1867–1918)*, Sibiu, 1986.
122. I. Pârva, *Drumuri în Țara Zarandului*, București, 1983.
123. I. Pârva, Stoica Godeanu, Laurențiu Stroie, *Călăuza în lumea plantelor și animalelor. Ghid ilustrat*, Editura Ceres, București, 1985.
124. Pesty Frigyes, Brankovics György – rász despota birtokviszonyai Magyarorszagban és a rász depota czim, Budapest, 1877.
125. Idem, *Magyarország helynevei történeti földrajzi és nyelvészeti tekintetben*, Budapest, 1888.
126. Iustinian Petrescu, *Lumi geologice dispărute*, Editura Dacia, Cluj-Napoca, 1986.
127. Emil I. Pop, *Cunoștințe de geologie pe înțelesul tuturor*, București, 1961.
128. Vasile Popeangă, *Rețeaua școlară din zona Ineu-Buteni în anul 1877*, în „Catedra”, culegere de studii, Arad, iunie, 1976.
129. Idem, *Școala românească din părțile Aradului în perioada 1867–1918*, Arad, 1976.
130. Idem, *Un secol de activitate școlară românească în părțile Aradului. 1721–1821*, Arad, 1974.
131. Nicolae M. Popp, *Crișana și Maramureșul în conscripția Iosefină*, București, 1947 în „Biblioteca Institutului de cercetări geografice a României Nr. 4.
132. Acad. D. Prodan, *Domeniul Cetății Șiria la 1525*, în „Anuarul Institutului de istorie din Cluj”, Tomul III, 1960.
133. Idem, *Iobăgia în Transilvania în secolul al XVI-lea*, Vol. 2, București, 1968.
134. Jurca Rada, *Istoria satului Rădești* (Manuscris), 1978.
135. Alexandru Roz, *Studiu în „Orizont”*, Nr. 48 (930) din 29 nov. 1985 Seria nouă, anul XXXVI.
136. Valeriu Rusu (Coordonator), *Tratat de dialectologie românească*, Editura Scrisul Românesc, Craiova, 1984.
137. Aurelian Sacerdoțeanu, *Considerații asupra istoriei Românilor în evul mediu. Dovezile continuității și drepturile românilor asupra teritoriilor lor*

- actuale*, București, 1936.
138. Alexandra Sagatovici, *Sarmațianul din partea de est a Bazinului Zarand din zona comunelor Almș și Crocna*, în „Analele Universității București”, Seria Științelor naturii. Geologie-geografie. Anul XVII, 1968, Nr. 2.
 139. Dr. Nicolae Săcară, *Valori ale arhitecturii populare românești*, Editura Facla, Timișoara, 1987.
 140. *** *Scheinatisinus venerabilis cleri dioceesis Csanádiensis ad anum Jesu Christi...* (Între 1807–1916).
 141. Romulus Seișanu, *Transilvania românească — cu hărți și diagrame*, Tipografia ziarului Universul București, 1941.
 142. Simeon Simu, *Individualismul și pământul la Românii și Barbarii Daciei în primele opt veacuri*, Lugoj, 1924.
 143. Ioan Slavici, *Românii din Ardeal*, București, 1910.
 144. Dr. Somogyi Gyula, *Arad Szab. kir. Város és Arad vármegye községeinek leirása*, Arad, 1913.
 145. Henri H. Stahl, Paul H. Stahl, *Civilizația vechilor sate românești*, Editura Științifică, București, 1968.
 146. Paul H. Stahl, *Planurile caselor românești țărănești*, Sibiu, 1958.
 147. I. D. Suci, R. Constantinescu, *Documente privitoare la istoria Mitropoliei Banatului*, Editura Mitropoliei Banatului, Tirașoara, 1980.
 148. Coriolan Suci, *Dicționar istoric al localităților din Transilvania*, Editura Academiei R.S.R., București, 1967, Vol. 1 și 2.
 149. Dr. Szenkláry Jenő, *A Csanád egyháznegyei Plebaniák története*, Első kötet, Temesvár, 1896.
 150. *** *Școala noastră poporană și Darea culturală. Un raport oficios*, Arad, 1918.
 151. Prof. Dr. Gh. Tătăranu, Dr. Corneliu Ieniștea, *Prelegeri de epidemiologie ținute în anul 1946–1947*.
 152. Tominac Jozsef, *Magyar Szent koronai orszáinak vasutai 1845–1904*, Budapest, 1905.
 153. N. Topor, *Ani ploioși și secetoși în R. P. Română*, Editat de Institutul Meteorologic, București, 1963.
 154. I. Trotoiu, *Contribuții la problema stăpînirii turcești în Banat și Crișana*, în „Studii — Revistă de istorie”, Anul XIII, 160, Nr 1.
 155. Prof. Theodor N. Trâpcea, *Studiu*, în „Studii și articole de istorie”, Vol. XX, București, 1972.
 156. Petru Tudoran, *Observații geomorfologice în depresiunea Almaș-Gurahonț*, în „Studia Universitatis Babeș-Bolyai”, Series Geologia-geographia. Fasciculus 1, Cluj, Anul XIV, 1969.
 157. Idem, Țara Zarandului, *Studiu geoecologic*, Editura Academiei, București, 1983.
 158. Victor Tufeseu, *România*, Editura Științifică, București, 1974.
 159. Universitatea Babeș-Bolyai Cluj Napoca, Grădina Botanică, *Flora și vegetația Munților Zarand*, Cluj Napoca, Grădina Botanică 1978.
 160. Universitatea Timișoara, Secția Istorie-geografie, *Geografia județului Arad, prezentarea cartografică*, Vol. 1, Timișoara, 1977.

161. Gh.Unc, Augustin Deac, *1918 — Gărzile naționale române din Transilvania*, Editura Militară, București, 1979.
162. Valeria Velcea, Ion Velcea, *Județul Arad*, Editura Academiei R.S. R., București, 1979.
163. Prof. Ioan I. Voiculescu, *Să cunoaștem arborii și arbuștii din pădurile, parcurile și grădinile noastre*, Editura Ceres, București, 1978.
164. Iuliu Vuia, *Fragmente din Istoricul pedagogicului conf. gr. or. român din Arad*, Studiu istorico-pedagogic, Panciova, 1887.
165. Romulus Vuia, *Studii de etnografie și folclor*, Vol. L, Editura Minerva, București, 1975.
166. „Ziridava”, Revistă a Muzeului județean Arad, Vol. 1–16.